

平成28年度  
男子団体

全国高等学校総合体育大会テニス大会  
山梨県予選

日程 平成28年5月28日(土)29日(日)  
会場 小瀬スポーツ公園テニス場

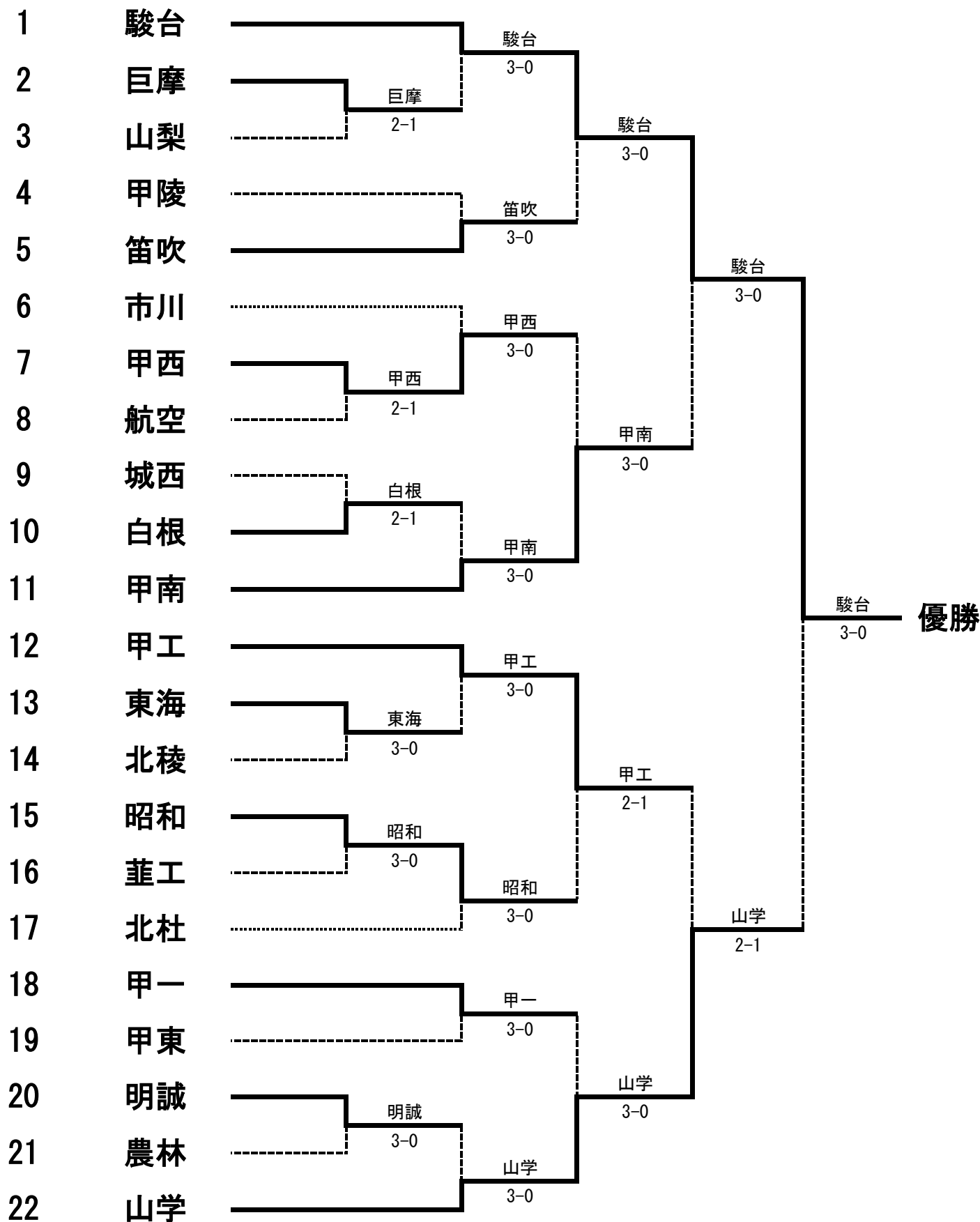

駿台甲府は4年ぶり5回目、全国大会出場

平成28年度 全国高等学校総合体育大会テニス大会山梨県予選 男子記録

男子記録 NO. 1

1R	2	<b>巨摩</b>	2-1	3	<b>山梨</b>
D	小池 翔稀②		8-1	植松 樹③	
	宮下 哲知②			加藤 雅也③	
S1	藤巻 心②		8(4)9	佐藤 栄祐②	
S2	清水 隆①		8-2	小俣 良生③	

1R	7	<b>甲西</b>	2-1	8	<b>航空</b>
D	渡邊 航希②		4-8	新地 新③	
	沢登 祐二郎②			野崎 優人②	
S1	荻原 拓真①		8-2	土屋 陸③	
S2	遠藤 海斗①		8-0	長谷部 克実③	

1R	9	<b>城西</b>	1-2	10	<b>白根</b>
D	中村 柚稀③		2-8	有泉 達哉 ③	
	石原 息吹②			渡邊 惇希 ③	
S1	鈴木 公貴③		8-5	岸 拓海 ③	
S2	青林 玲②		5-8	跡部 遼②	

1R	13	<b>東海</b>	3-0	14	<b>北稜</b>
D	福岡 輝②		8-2	常盤 愛希③	
	角田 佳隆②			長田 拓巳③	
S1	河野 聖良③		8-2	渡邊 龍人③	
S2	長久保 孝明①		8-0	宮下 直也③	

1R	15	<b>昭和</b>	3-0	16	<b>韭工</b>
D	松澤 悠②		8-4	金丸 真人③	
	森川 友也③			寺田 廉③	
S1	清水 健斗③		8-6	萩原 優輝③	
S2	山田 優祐②		8-1	篠原 俊③	

1R	20	<b>明誠</b>	3-0	21	<b>農林</b>
D	小林 優哉③		8-1	高山 洋③	
	大久保 将吾③			伊藤 航③	
S1	鈴木 太一②		8-3	磯野 巧真②	
S2	堀 歩夢②		8-0	遠山 司③	

平成28年度 全国高等学校総合体育大会テニス大会山梨県予選 男子記録

男子記録 NO. 2

2R	1	<b>駿台</b>	3-0	2	<b>巨摩</b>
D	依田 隼斗③		8-0	小池 翔稀②	
	清水 琢朗③			宮下 哲知②	
S1	齋藤 聖①		8-1	藤巻 心②	
S2	渡辺 将貴②		8-1	清水 隆①	

2R	4	<b>甲陵</b>	0-3	5	<b>笛吹</b>
D	藤原 凜彌②		3-8	遠藤 勇弥②	
	北野 朋希②			韓 劍超②	
S1	笹原 耀②		2-8	中村 元哉③	
S2	飯田 優希②		3-8	谷島 圭亮③	

2R	6	<b>市川</b>	0-3	7	<b>甲西</b>
D	泉 綾太③		5-8	渡邊 航希②	
	笠井 夏樹③			沢登 祐二郎②	
S1	米山 慧③		5-8	荻原 拓真①	
S2	望月 海③		0-8	遠藤 海斗①	

2R	10	<b>白根</b>	0-3	11	<b>甲南</b>
D	有泉 達哉 ③		3-8	米山 健太②	
	渡邊 惇希 ③			滝口 魁人②	
S1	岸 拓海 ③		2-8	大久保 孝之②	
S2	跡部 遼②		2-8	梅田 海里①	

2R	12	<b>甲工</b>	3-0	13	<b>東海</b>
D	森本 道德③		8-1	福岡 輝②	
	大沼 快②			角田 佳隆②	
S1	田口 拓真②		8-0	河野 聖良③	
S2	津金 真希②		8-3	長久保 孝明①	

2R	15	<b>昭和</b>	3-0	17	<b>北杜</b>
D	松澤 悠②		8-5	窪田 鷹②	
	森川 友也③			木野 向日葵②	
S1	清水 健斗③		8-4	新垣 ヒロシ②	
S2	山田 優祐②		8-1	高橋 拓也②	

2R	18	<b>甲一</b>	3-0	19	<b>甲東</b>
D	戸澤 郁也②		8-1	高橋 蒼太②	
	丸山 穰③			深澤 晴基②	
S1	岡部 幸輝②		8-0	河澄 成樹②	
S2	清水 七輝②		8-0	伊藤 政矩①	

2R	20	<b>明誠</b>	0-3	22	<b>山学</b>
D	小林 優哉③		2-8	小松 聖大③	
	大久保 将吾③			丹沢 伊吹③	
S1	鈴木 太一②		4-8	手塚 草太③	
S2	堀 歩夢②		5-8	大川 慶悟②	

平成28年度 全国高等学校総合体育大会テニス大会山梨県予選 男子記録

男子記録 NO. 3

QF	1	駿台	3-0	5	笛吹
D	保坂 駿太①		8-1	遠藤 勇弥②	
	齋藤 聖①			谷島 圭亮③	
S1	依田 隼斗③		8-0	松本 昂樹②	
S2	清水 琢朗③		8-4	中村 元哉③	

QF	7	甲西	0-3	11	甲南
D	渡邊 航希②		2-8	米山 健太②	
	遠藤 海斗①			滝口 魁人②	
S1	荻原 拓真①		2-8	大久保 孝之②	
S2	吉田 有②		1-8	梅田 海里①	

QF	12	甲工	2-1	15	昭和
D	森本 道德③		8-2	松澤 悠②	
	大沼 快②			森川 友也③	
S1	田口 拓真②		9(4)8	清水 健斗③	
S2	津金 真希②		6-8	山田 優祐②	

QF	18	甲一	0-3	22	山学
D	岡部 幸輝②		5-8	丹沢 伊吹③	
	齊藤 明日翔②			大川 慶悟②	
S1	戸澤 郁也②		3-8	小松 聖大③	
S2	清水 七輝②		6-8	手塚 草太③	

SF	1	駿台	3-0	11	甲南
D	清水 琢朗③		8-2	米山 健太②	
	依田 隼斗③			滝口 魁人②	
S1	保坂 駿太①		8-0	大久保 孝之②	
S2	渡辺 将貴②		8-2	梅田 海里①	

SF	12	甲工	1-2	22	山学
D	森本 道德③		4-8	小松 聖大③	
	大沼 快②			丹沢 伊吹③	
S1	田口 拓真②		5-8	手塚 草太③	
S2	津金 真希②		8-4	大川 慶悟②	

F	1	駿台	3-0	22	山学
3	依田 隼斗③		8-3	小松 聖大③	
	清水 琢朗③			丹沢 伊吹③	
S1	保坂 駿太①		8-3	手塚 草太③	
S2	渡辺 将貴②		8-2	大川 慶悟②	

平成28年度  
女子団体

全国高等学校総合体育大会テニス大会  
山梨県予選

日程 平成28年5月28日(土)29日(日)  
会場 小瀬スポーツ公園テニス場

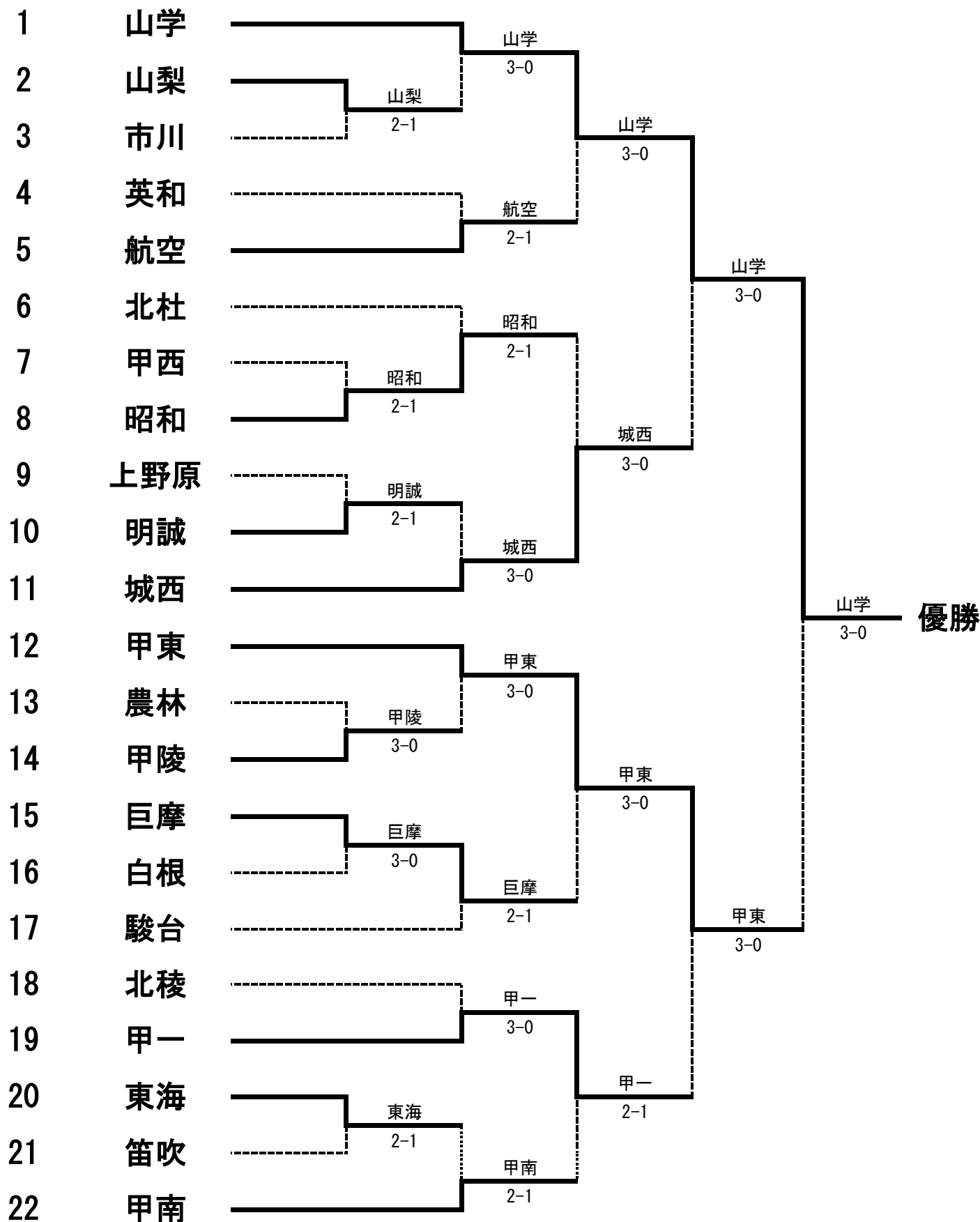

山梨学院は4年連続19回目、全国大会出場

平成28年度 全国高等学校総合体育大会テニス大会山梨県予選 女子記録

女子記録 NO. 1

1R	2	<b>山梨</b>	2-1	3	<b>市川</b>
D	守岡 真優③		5-8	村松 未悠②	
	穂山 なな③			村松 晴美②	
S1	赤池 真実亜③		8-2	西野 紅里②	
S2	田村 美里③		8-0	小林 由②	

1R	7	<b>甲西</b>	1-2	8	<b>昭和</b>
D	下平 あゆみ②		8-4	星野 美祿②	
	山下 紗英①			小田切 柚衣②	
S1	泉 咲季②		6-8	岡崎 有里②	
S2	定金 咲紀②		0-8	米山 沙貴②	

1R	9	<b>上野原</b>	1-2	10	<b>明誠</b>
D	長島 佳織③		8-3	小野寺 真由子②	
	中村 菜々子②			小美濃 玲林②	
S1	安藤 小夏③		4-8	田中 莉穂②	
S2	天野 友梨奈③		5-8	田中 日那子②	

1R	13	<b>農林</b>	0-3	14	<b>甲陵</b>
D	渡邊 愛月②		4-8	遠藤 さほ②	
	遠藤 瞳②			半田 彩恵②	
S1	飯野 直美③		3-8	望月 理穂②	
S2	岩下彩菜③		0-8	鈴木 志歩②	

1R	15	<b>巨摩</b>	3-0	16	<b>白根</b>
D	齊藤 恵美②		8-6	松永 梨沙③	
	小野 友里佳①			望月 夏樹③	
S1	長谷部 優華③		8-2	内田 遥香②	
S2	相原 未悠③		8-1	中川 菜々子②	

1R	20	<b>東海</b>	2-1	21	<b>笛吹</b>
D	米山 綾南③		8-6	飯田 萌香①	
	三井 菜々子②			樋田 有紗①	
S1	金子 友里恵③		8-2	里吉 友梨奈②	
S2	宮澤 茉奈②		8(3)9	大野 杏歌②	

1R					
D					
S1					
S2					

平成28年度 全国高等学校総合体育大会テニス大会山梨県予選 女子記録

女子記録 NO. 2

2R	1	<b>山学</b>	3-0	2	<b>山梨</b>
D	清水 瑠①		8-0	守岡 真優③	
	八代 彩花②			穂山 なな③	
S1	猪俣 莉々花②		8-0	赤池 真実亜③	
S2	伊藤 奈波②		8-0	田村 美里③	

2R	4	<b>英和</b>	1-2	5	<b>航空</b>
D	三枝 ゆめの②		4-8	金井 夏希②	
	田代 美空②			菱刈 彩愛②	
S1	中村 真歌③		8-2	原 織恵③	
S2	三浦 萌菜美②		1-8	小田切 彩華③	

2R	6	<b>北杜</b>	1-2	8	<b>昭和</b>
D	飯室 奈菜②		3-8	黒澤 まどか②	
	田中 玲那②			星野 美祿②	
S1	飯野 里菜②		3-8	岡崎 有里②	
S2	伊藤 千華②		8-6	米山 沙貴②	

2R	10	<b>明誠</b>	0-3	11	<b>城西</b>
D	小野寺 真由子②		1-8	茅野 いおな③	
	小美濃 玲林②			依田 真希③	
S1	田中 莉穂②		4-8	深澤 優花③	
S2	田中 日那子②		3-8	三枝 麻里②	

2R	12	<b>甲東</b>	3-0	14	<b>甲陵</b>
D	石黒 奏絵②		8-0	遠藤 さほ②	
	春田 萌花②			児玉 萌①	
S1	窪田 未奈②		8-0	望月 理穂②	
S2	林 わかば②		8-4	鈴木 志歩②	

2R	15	<b>巨摩</b>	2-1	17	<b>駿台</b>
D	齊藤 恵美②		8(3)9	高根 里実③	
	小野 友里佳①			奇特 詩音②	
S1	長谷部 優華③		8-4	浅川 紗①	
S2	相原 未悠③		8-5	石原 侑桂①	

2R	18	<b>北稜</b>	0-3	19	<b>甲一</b>
D	近藤 里歩②		0-8	齋藤 百香③	
	渡辺 あかり②			坂本 里緒香③	
S1	權正 樹里③		1-8	武井 さや加③	
S2	長田 妃智②		3-8	村松 るり子②	

2R	20	<b>東海</b>	1-2	22	<b>甲南</b>
D	米山 綾南③		8-1	末木 沙依①	
	三井 菜々子②			小田切 美槻①	
S1	金子 友里恵③		6-8	若月 碧②	
S2	宮澤 茉奈②		4-6 RET	櫻林 里奈①	

平成28年度 全国高等学校総合体育大会テニス大会山梨県予選 女子記録

女子記録 NO. 3

QF	1	山学	3-0	5	航空
D	猪俣 莉々花②		8-0	金井 夏希②	
	狐塚 理子①			小澤 明日香①	
S1	伊藤 奈波②		8-1	原 織恵③	
S2	八代 彩花②		8-0	小田切 彩華③	

QF	8	昭和	0-3	11	城西
D	黒澤 まどか②		4-8	依田 真希③	
	小田切 柚衣②			柴崎 奈美③	
S1	岡崎 有里②		1-8	深澤 優花③	
S2	米山 沙貴②		5-8	茅野 いおな③	

QF	12	甲東	3-0	15	巨摩
D	石黒 奏絵②		8-6	相原 未悠③	
	春田 萌花②			齊藤 恵美②	
S1	窪田 未奈②		8-0	長谷部 優華③	
S2	林 わかば②		8-1	小野 友里佳①	

QF	19	甲一	2-1	22	甲南
D	齋藤 百香③		8-3	末木 沙依①	
	坂本 里緒香③			塚田 瑠①	
S1	武井 さや加③		5-8	若月 碧②	
S2	矢崎 佑香②		8-2	櫻林 里奈①	

SF	1	山学	3-0	11	城西
D	狐塚 理子①		8-0	深澤 優花③	
	八代 彩花②			依田 真希③	
S1	猪俣 莉々花②		8-0	茅野 いおな③	
S2	清水 瑠①		8-4	三枝 麻里②	

SF	12	甲東	3-0	19	甲一
D	石黒 奏絵②		9(5)8	齋藤 百香③	
	春田 萌花②			坂本 里緒香③	
S1	窪田 未奈②		8-2	武井 さや加③	
S2	林 わかば②		8-1	矢崎 佑香②	

F	1	山学	3-0	12	甲東
D	伊藤 奈波②		8-1	春田 萌花②	
	清水 瑠①			樋田 成実①	
S1	狐塚 理子①		8-1	窪田 未奈②	
S2	猪俣 莉々花②		8-1	林 わかば②	



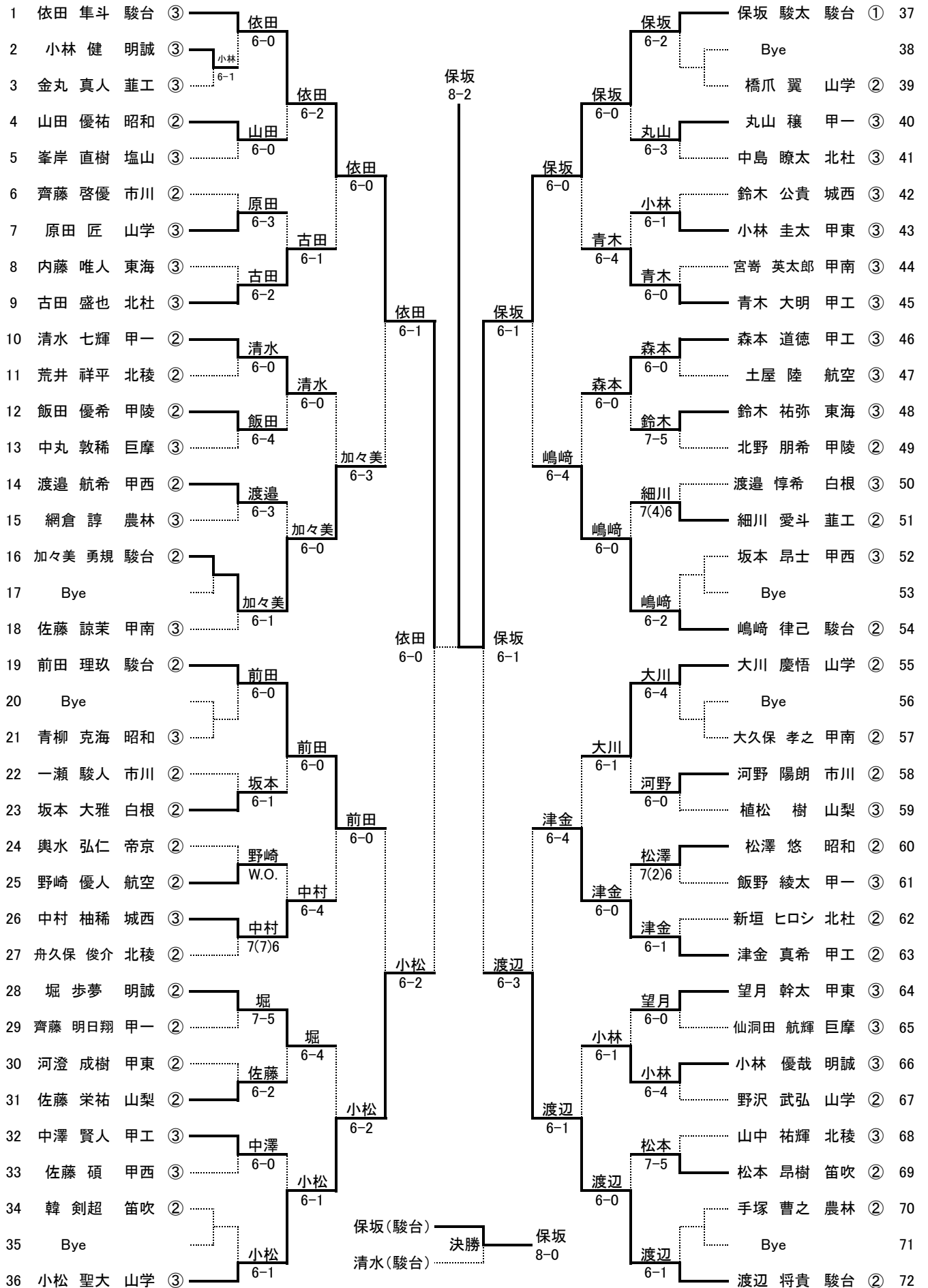

日程  
会場

5月4日・5日・11日・12日・13日  
小瀬スポーツ公園テニスコート

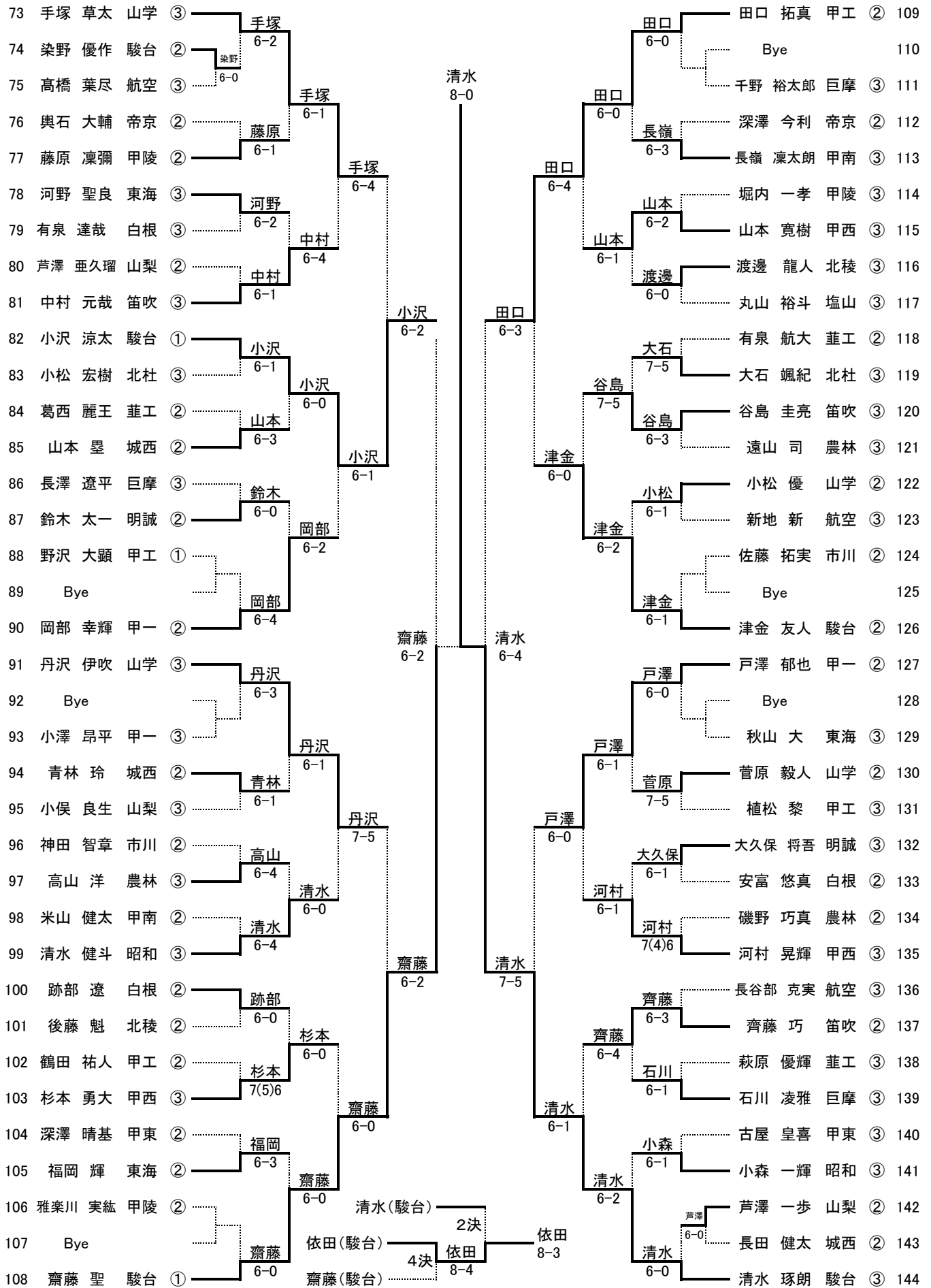

日程 5月4日・5日・11日・12日・13日  
会場 小瀬スポーツ公園テニス場



日程 5月4日・5日・11日・12日・13日

会場 小瀬スポーツ公園テニスコート

1	手塚 草太 ③ 小松 聖大 ③	山学 ③	6-0	手塚・小松	前田・津金	8-5	渡辺・嶋崎	渡辺 将貴 ② 嶋崎 律己 ②	駿台 ②	41
2	山本 寛樹 ③ 金丸 昂平 ③	甲西 ③	6-0	山本・金丸	前田・津金	7-5	渡辺・嶋崎	志村 祐哉 ② 望月 怜 ②	白根 ②	42
3	野崎 優人 ② 土屋 陸 ③	航空 ③	6-0	野崎・土屋	前田・津金	7-5	渡辺・嶋崎	水上 和真 ③ 鈴木 碧生 ③	甲南 ③	43
4	跡部 遼 ② 坂本 大雅 ②	白根 ②	6-1	跡部・坂本	前田・津金	7-5	渡辺・嶋崎	雨宮 翼 ③ 猪股 和史 ③	山学 ③	44
5	山田 優祐 ② 松澤 悠 ②	昭和 ②	6-3	山田・松澤	前田・津金	7-5	渡辺・嶋崎	長谷部 克実 ③ 新地 新 ③	航空 ③	45
6	早川 優飛 ② 荒井 祥平 ②	北稜 ②	6-0	早川・荒井	前田・津金	7-5	清水・小森	清水 健斗 ③ 小森 一輝 ③	昭和 ③	46
7	小林 健 ③ 車 和人 ③	明誠 ③	6-1	小林・車	前田・津金	7-5	清水・小森	飯野 綾太 ③ 小澤 昂平 ③	甲一 ③	47
8	田中 友隆 ② 篠原 俊 ③	韭工 ③	6-4	田中・篠原	前田・津金	7-5	遠藤・韓	遠藤 勇弥 ② 韓 劍超 ②	笛吹 ②	48
9	Bye				前田・津金	7-5	遠藤・韓	Bye		49
10	高倉 優太 ③ 柳澤 有輝 ②	東海 ③	6-1	高倉・柳澤	前田・津金	7-5	保坂・齋藤	有泉 航大 ② 寺田 廉 ③	韭工 ③	50
11	丹沢 伊吹 ③ 大川 慶悟 ②	山学 ③	6-1	丹沢・大川	前田・津金	7-5	田口・津金	田口 拓真 ② 津金 真希 ②	甲工 ②	51
12	古屋 裕真 ③ 河野 鉄平 ③	甲一 ③	6-1	古屋・河野	前田・津金	7-5	田口・津金	Bye		52
13	田中 椋 ② 窪田 鷹 ②	北杜 ②	6-3	田中・窪田	前田・津金	7-5	堀・鈴木	依田 拓己 ③ 矢崎 弘 ③	農林 ③	53
14	古屋 皇喜 ③ 河澄 成樹 ②	甲東 ③	6-2	古屋・河澄	前田・津金	7-5	堀・鈴木	小松 宏樹 ③ 新垣 ヒロシ ②	北杜 ③	54
15	大久保 孝之 ② 米山 健太 ②	甲南 ②	6-2	大久保・米山	前田・津金	7-5	堀・鈴木	堀 歩夢 ② 鈴木 太一 ②	明誠 ②	55
16	丸山 裕斗 ③ 峯岸 直樹 ③	塩山 ③	6-2	丸山・峯岸	前田・津金	7-5	堀内・藤原	堀内 一孝 ③ 藤原 凜彌 ②	甲陵 ②	56
17	北野 朋希 ② 飯田 優希 ②	甲陵 ②	6-1	北野・飯田	前田・津金	7-5	堀内・藤原	芦澤 亜久瑠 ② 芦澤 一步 ②	山梨 ②	57
18	中村 柚稀 ③ 長田 健太 ②	城西 ③	6-0	中村・長田	前田・津金	7-5	保坂・齋藤	林 夏生 ② 石山 拓実 ②	東海 ②	58
19	奈良田 励生 ③ 和田 友紀 ③	駿台 ③	6-2	奈良田・和田	前田・津金	7-5	保坂・齋藤	渡邊 龍我 ② 宮下 直也 ③	北稜 ③	59
20	森本 道徳 ③ 中澤 賢人 ③	甲工 ③	6-1	森本・中澤	前田・津金	7-5	保坂・齋藤	保坂 駿太 ① 齋藤 聖 ③	駿台 ①	60
21	戸澤 郁也 ② 岡部 幸輝 ②	甲一 ②	6-2	戸澤・岡部	前田・津金	7-5	佐藤・長嶺	佐藤 諒策 ① 長嶺 凜太郎 ③	甲南 ③	61
22	小松 優 ② 菅原 毅人 ②	山学 ②	6-2	小松・菅原	前田・津金	7-5	野沢・原田	深澤 晴基 ② 高橋 蒼太 ②	甲東 ②	62
23	秋山 京梨 ③ 高石 健斗 ③	巨摩 ③	6-1	秋山・高石	前田・津金	7-5	野沢・原田	雅楽川 実紘 ② 笹原 耀 ②	甲陵 ②	63
24	小沢 涼太 ① 吾妻 駿人 ③	駿台 ①	6-3	小沢・吾妻	前田・津金	7-5	野沢・原田	内藤 翼 ③ 塚田 健太郎 ②	東海 ③	64
25	小林 圭太 ③ 望月 幹太 ③	甲東 ③	6-1	小林・望月	前田・津金	7-5	野沢・原田	野沢 武弘 ② 原田 匠 ③	山学 ③	65
26	伊藤 航 ③ 磯野 巧真 ②	農林 ③	6-2	伊藤・磯野	前田・津金	7-5	折居・齋藤	折居 尚武 ② 齋藤 啓優 ②	市川 ②	66
27	宮崎 英太郎 ③ 横森 大輝 ③	甲南 ③	6-3	宮崎・横森	前田・津金	7-5	折居・齋藤	小林 仁 ② 葛西 麗王 ②	韭工 ②	67
28	泉 綾太 ③ 佐藤 拓実 ②	市川 ③	6-2	泉・佐藤	前田・津金	7-5	小林・大久保	長田 拓巳 ③ 天野 菜太 ③	北稜 ③	68
29	Bye				前田・津金	7-5	小林・大久保	小林 優哉 ③ 大久保 将吾 ③	明誠 ③	69
30	佐藤 栄祐 ② 小俣 良生 ③	山梨 ②	6-2	佐藤・小俣	前田・津金	7-5	依田・清水	石原 息吹 ② 青林 玲 ②	城西 ②	70
31	石川 凌雅 ③ 中島 兼太郎 ③	巨摩 ③	7(2)6	石川・中島	前田・津金	7-5	依田・清水	河村 晃輝 ③ 杉本 勇大 ③	甲西 ③	71
32	Bye				前田・津金	7-5	河村・杉本	Bye		72
33	大沼 快 ② 野沢 大顕 ①	甲工 ②	6-1	大沼・野沢	前田・津金	7-5	河村・杉本	奥田 朋大 ② 齋藤 郁海 ②	農林 ②	73
34	坂本 昂士 ③ 河西 敏仁 ③	甲西 ③	6-4	坂本・河西	前田・津金	7-5	中村・齋藤	深沢 瑞樹 ③ 千野 裕太郎 ③	巨摩 ③	74
35	古田 盛也 ③ 鈴木 智大 ③	北杜 ③	6-4	古田・鈴木	前田・津金	7-5	依田・清水	中村 元哉 ③ 齋藤 巧 ②	笛吹 ③	75
36	有泉 達哉 ③ 渡邊 惇希 ③	白根 ③	6-1	有泉・渡邊	前田・津金	7-5	丸山・齋藤	丸山 穂 ② 齋藤 明日翔 ②	甲一 ③	76
37	山本 豊 ② 橋場 優也 ②	城西 ②	6-4	山本・橋場	前田・津金	7-5	依田・清水	小田切 海希 ① 望月 孝太 ①	航空 ①	77
38	雨宮 光希 ③ 鶴田 拓深 ③	笛吹 ③	6-0	雨宮・鶴田	前田・津金	7-5	依田・清水	植松 黎 ③ 鶴田 祐人 ②	甲工 ③	78
39	青柳 克海 ③ 小宮山 太一 ③	昭和 ③	7-5	青柳・小宮山	前田・津金	7-5	依田・清水	一瀬 駿人 ② 河野 陽朗 ②	市川 ②	79
40	前田 理玖 ② 津金 友人 ②	駿台 ②	6-0	前田・津金	前田・津金	7-5	依田・清水	依田 隼斗 ③ 清水 琢朗 ③	駿台 ③	80

4月22日訂正版

日程	5月4日・5日・11日・12日・13日
会場	小瀬スポーツ公園テニス場

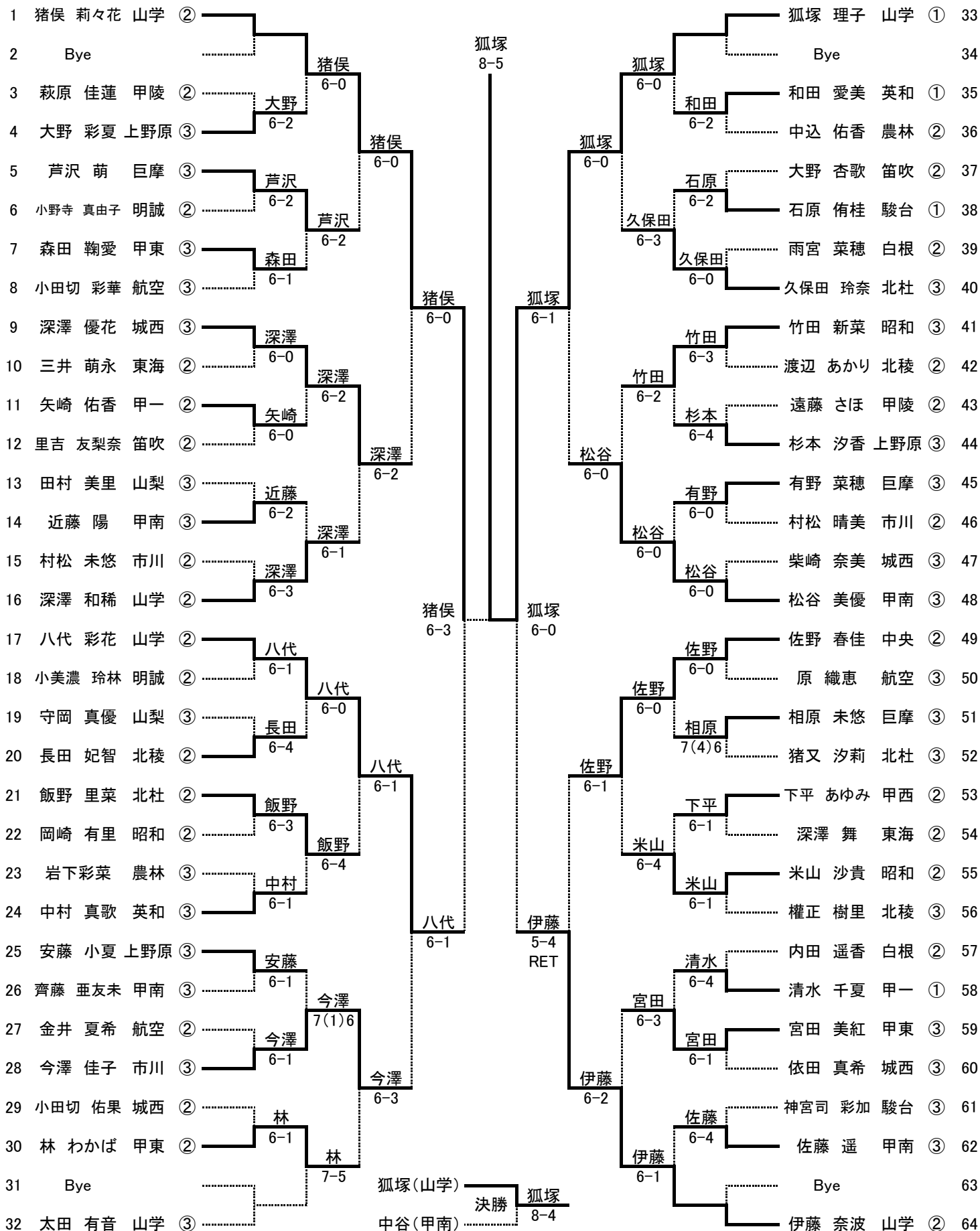

4月22日訂正版

日程  
会場

5月4日・5日・11日・12日・13日  
小瀬スポーツ公園テニス場

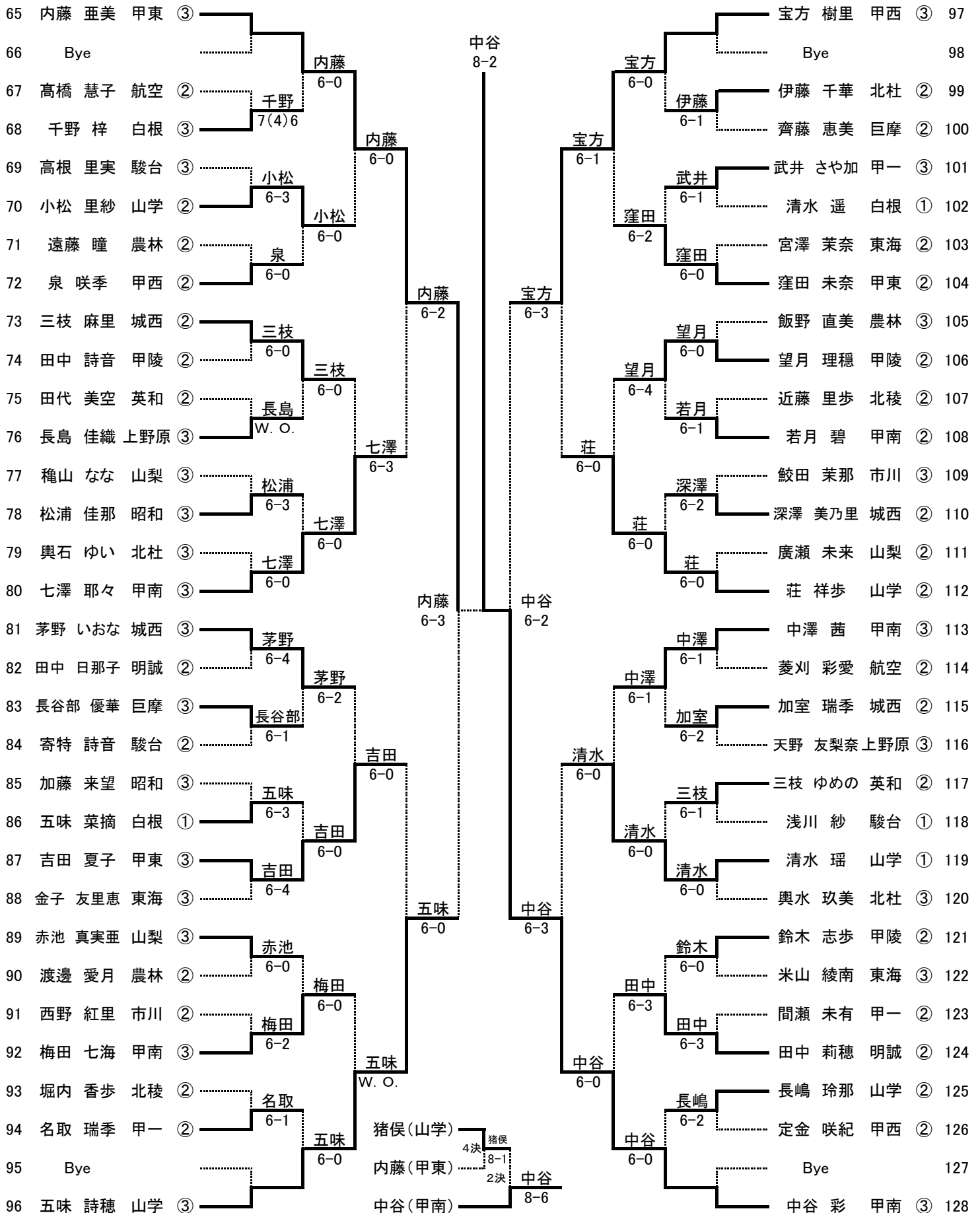

日程 5月4日・5日・11日・12日・13日

会場 小瀬スポーツ公園テニス場

順位	選手名	所属	対戦相手	スコア	選手名	所属	順位
1	中谷 彩	甲南 ③	中谷・松谷	6-0	猪俣 莉々花	山学 ②	37
2	松谷 美優	甲南 ③	猪俣・狐塚	6-0	狐塚 理子	山学 ①	38
3	猪又 汐莉	北杜 ③	猪俣・狐塚	6-0	高橋 慧子	航空 ②	39
4	伊藤 千華	北杜 ②	猪俣・狐塚	6-0	菱刈 彩愛	航空 ②	40
5	村松 未悠	市川 ②	猪俣・狐塚	6-0	依田 真生	城西 ①	41
6	村松 晴美	市川 ②	猪俣・狐塚	6-0	田中 愛久	城西 ①	42
7	泉 咲季	甲西 ②	猪俣・狐塚	6-0	石原 美和	駿台 ③	43
8	定金 咲紀	甲西 ②	猪俣・狐塚	6-0	深澤 有加	駿台 ③	44
9	石井 郁夏	甲一 ②	猪俣・狐塚	6-0	奥水 玖美	北杜 ③	45
10	村松 りり子	甲一 ②	猪俣・狐塚	6-0	阿部 のどか	北杜 ③	46
11	中村 真歌	英和 ③	猪俣・狐塚	6-0	今澤 佳子	市川 ③	47
12	三枝 ゆめの	英和 ②	猪俣・狐塚	6-0	西野 紅里	市川 ②	48
13	川口 杏夏	山学 ③	猪俣・狐塚	6-0	赤池 真実亜	山梨 ③	49
14	大畠 綾香	山学 ③	猪俣・狐塚	6-0	菟山 なな	山梨 ③	50
15	小野寺 真由子	明誠 ②	猪俣・狐塚	6-0	近藤 里歩	北稜 ②	51
16	小美濃 玲林	明誠 ②	猪俣・狐塚	6-0	渡辺 あかり	北稜 ②	52
17	竹田 新菜	昭和 ③	猪俣・狐塚	6-0	金子 友里恵	東海 ③	53
18	松浦 佳那	昭和 ③	猪俣・狐塚	6-0	米山 綾南	東海 ③	54
19	田村 美里	山梨 ③	猪俣・狐塚	6-0	齋藤 百香	甲一 ③	55
20	守岡 真優	山梨 ③	猪俣・狐塚	6-0	坂本 里緒香	甲一 ③	56
21	小澤 明日香	航空 ①	猪俣・狐塚	6-0	近藤 陽	甲南 ③	57
22	高橋 成美	航空 ①	猪俣・狐塚	6-0	佐藤 遥	甲南 ③	58
23	窪田 未奈	甲東 ②	猪俣・狐塚	6-0	加藤 来望	昭和 ②	59
24	林 わかば	甲東 ②	猪俣・狐塚	6-0	米山 沙貴	昭和 ②	60
25	松永 梨沙	白根 ③	猪俣・狐塚	6-0	芦沢 萌	巨摩 ③	61
26	金丸 恵美	白根 ③	猪俣・狐塚	6-0	長谷部 優華	巨摩 ③	62
27	鈴木 志歩	甲陵 ②	猪俣・狐塚	6-0	岩下 彩葉	農林 ③	63
28	望月 理穂	甲陵 ②	猪俣・狐塚	6-0	渡邊 愛月	農林 ②	64
29	滝 菜摘	駿台 ②	猪俣・狐塚	6-0	高畑 京香	上野原 ③	65
30	森 風花	駿台 ②	猪俣・狐塚	6-0	安藤 鈴乃	上野原 ③	66
31	堀内 香歩	北稜 ②	猪俣・狐塚	6-0	長嶋 玲那	山学 ②	67
32	渡辺 有衣	北稜 ②	猪俣・狐塚	6-0	小松 里紗	山学 ②	68
33	Bye				Bye		69
34	Bye				Bye		70
35	茅野 いおな	城西 ③	猪俣・狐塚	6-0	内藤 亜美	甲東 ③	71
36	依田 真希	城西 ③	猪俣・狐塚	6-0	森田 鞠愛	甲東 ③	72
37	深澤 優花	城西 ③	猪俣・狐塚	6-0	七澤 耶々	甲南 ③	73
38	三枝 麻里	城西 ②	猪俣・狐塚	6-0	中澤 茜	甲南 ③	74
39	Bye				Bye		75
40	Bye				Bye		76
41	深澤 舞	東海 ②	猪俣・狐塚	6-0	伊藤 名都	甲東 ③	77
42	望月 陽菜	東海 ②	猪俣・狐塚	6-0	鹿野 郁佳	甲東 ③	78
43	遠藤 さほ	甲陵 ②	猪俣・狐塚	6-0	内藤 祐実	白根 ③	79
44	半田 彩恵	甲陵 ②	猪俣・狐塚	6-0	望月 夏樹	白根 ③	80
45	権正 樹里	北稜 ③	猪俣・狐塚	6-0	金井 夏希	航空 ②	81
46	長田 妃智	北稜 ②	猪俣・狐塚	6-0	原 織恵	航空 ③	82
47	吉田 夏子	甲東 ③	猪俣・狐塚	6-0	杉本 汐香	上野原 ③	83
48	宮田 美紅	甲東 ③	猪俣・狐塚	6-0	望月 春香	上野原 ③	84
49	奥石 ゆい	北杜 ③	猪俣・狐塚	6-0	鮫田 茉那	市川 ③	85
50	久保田 玲奈	北杜 ③	猪俣・狐塚	6-0	小林 由	市川 ②	86
51	飯野 直美	農林 ③	猪俣・狐塚	6-0	宮澤 茉奈	東海 ②	87
52	遠藤 瞳	農林 ②	猪俣・狐塚	6-0	三井 奈々子	東海 ②	88
53	八代 彩花	山学 ②	猪俣・狐塚	6-0	田中 莉穂	明誠 ②	89
54	荘 祥歩	山学 ②	猪俣・狐塚	6-0	田中 日那子	明誠 ②	90
55	柴崎 奈美	城西 ③	猪俣・狐塚	6-0	宝方 樹里	甲西 ③	91
56	深澤 美乃里	城西 ②	猪俣・狐塚	6-0	下平 あゆみ	甲西 ②	92
57	市川 優衣	巨摩 ③	猪俣・狐塚	6-0	加室 瑞季	城西 ②	93
58	田中 桃子	巨摩 ③	猪俣・狐塚	6-0	小田切 佑果	城西 ②	94
59	中川 菜々子	白根 ②	猪俣・狐塚	6-0	田中 詩音	甲陵 ②	95
60	高野 乃由美	白根 ②	猪俣・狐塚	6-0	萩原 佳蓮	甲陵 ②	96
61	高根 里実	駿台 ③	猪俣・狐塚	6-0	梅田 七海	甲南 ③	97
62	寄特 詩音	駿台 ②	猪俣・狐塚	6-0	若月 碧	甲南 ②	98
63	大野 杏歌	笛吹 ②	猪俣・狐塚	6-0	田代 美空	英和 ②	99
64	里吉 友梨奈	笛吹 ②	猪俣・狐塚	6-0	三浦 萌菜美	英和 ②	100
65	飯田 圭那	山梨 ②	猪俣・狐塚	6-0	相原 未悠	巨摩 ③	101
66	中村 有紀	山梨 ②	猪俣・狐塚	6-0	入倉 彩	巨摩 ③	102
67	大野 彩夏	上野原 ③	猪俣・狐塚	6-0	岡崎 有里	昭和 ②	103
68	久保井 海空	上野原 ③	猪俣・狐塚	6-0	黒澤 まどか	昭和 ②	104
69	齊藤 亜友未	甲南 ③	猪俣・狐塚	6-0	鵜川 美里	甲一 ②	105
70	櫻林 里奈	甲南 ①	猪俣・狐塚	6-0	河阪 弥樹	甲一 ②	106
71	伊藤 奈波	山学 ②	猪俣・狐塚	6-0	太田 有音	山学 ③	107
72	清水 瑤	山学 ①	猪俣・狐塚	6-0	五味 詩穂	山学 ③	108