

2016年度 東京都高等学校テニス選手権大会 団体の部 結果(準々決勝より)

5月15日、21日、22日

男子決勝

	1	大成	③-0	東海大菅生	145
D	1 5	坂野 唯(2) ディサナヤカ 玲生(3)	⑥-3 ⑥-4	森 大地(2) 貫井 健司(1)	3 4
S1	2	武藤 洗希(2)	⑥-0 ⑥-4	近藤 健太(2)	1
S2	4	田形 諒平(2)	⑥-4 ⑥-3	清水 盾伎(1)	2

3位決定戦

	284	日大三	②-0	早稲田実業	73
D	3 4	小坂 竜大(3) 二村 賢人(3)	⑥-4	河野 幹(3) 増田 健吾(1)	3 4
S1	1	高清水 研人(2)	⑥-1	丹下 将太(1)	1
S2	2	西谷 宥祐(3)	打ち切り	新井 湧己(2)	2

準決勝

	1	大成	②-0	早稲田実業	73
D	1 5	坂野 唯(2) ディサナヤカ 玲生(3)	⑥-2 ⑦-5	河野 幹(3) 増田 健吾(1)	3 4
S1	2	武藤 洗希(2)	⑥-4 4-⑥ ⑥-4	丹下 将太(1)	1
S2	4	田形 諒平(2)	打ち切り	新井 湧己(2)	2

	145	東海大菅生	②-0	日大三	284
D	3 4	森 大地(2) 貫井 健司(1)	⑥-4 2-⑥ ⑦-6(7)	小坂 竜大(3) 二村 賢人(3)	2 5
S1	1	近藤 健太(2)	⑥-4 2-⑥ ⑦-5	高清水 研人(2)	1
S2	2	清水 盾伎(1)	打ち切り	西谷 宥祐(3)	3

準々決勝

	1	大成	②-0	京華	37
D	1 5	坂野 唯(2) ディサナヤカ 玲生(3)	⑥-3	飯田 竜也(3) 武井 俊樹(3)	1 5
S1	2	武藤 洗希(2)	⑥-1	茂木 駿一(3)	3
S2	4	田形 諒平(2)	打ち切り	井上 直輝(2)	4

	73	早稲田実業	②-1	成蹊	144
D	3 4	河野 幹(3) 増田 健吾(1)	2-⑥	吉本 優太(3) 池内 航(2)	1 3
S1	1	丹下 将太(1)	⑥-4	本田 龍人(3)	2
S2	2	新井 湧己(2)	⑥-2	鈴木 聡馬(2)	4

	145	東海大菅生	②-0	成城学園	179
D	3 4	森 大地(2) 貫井 健司(1)	⑥-0	田口 雄貴(3) 鈴谷 悠斗(3)	2 3
S1	1	近藤 健太(2)	⑥-1	田中 陸雄(3)	1
S2	2	清水 盾伎(1)	打ち切り	倉橋 孟甫(1)	4

	284	日大三	②-0	中大附	215
D	2 5	小坂 竜大(3) 二村 賢人(3)	⑥-2	森 健太郎(2) 戸丸 諒(2)	4 5
S1	1	高清水 研人(2)	⑥-0	松本 健弘(3)	1
S2	3	西谷 宥祐(3)	打ち切り	中村 建二(3)	3

5位決定戦1R

	144	成蹊	②-0	京華	37
D	2 5	本田 龍人(3) 佐藤 陸(2)	⑥-4	岩橋 隼佑(3) 茂木 駿一(2)	2 3
S1	1	吉本 優太(3)	⑥-1	飯田 竜也(3)	1
S2	3	池内 航(2)	打ち切り	井上 直輝(2)	4

	179	成城学園	②-1	中大附	215
D	2 3	田口 雄貴(3) 鈴谷 悠斗(3)	2-⑥	森 健太郎(2) 戸丸 諒(2)	4 5
S1	1	田中 陸雄(3)	⑥-4	松本 健弘(3)	1
S2	4	倉橋 孟甫(1)	⑦-5	中村 建二(3)	3

5位決定戦2R

	144	成蹊	②-0	成城学園	179
D	2 3	本田 龍人(3) 池内 航(2)	⑥-2	田口 雄貴(3) 鈴谷 悠斗(3)	2 3
S1	1	吉本 優太(3)	⑥-1	田中 陸雄(3)	1
S2	4	鈴木 聡馬(2)	打ち切り	倉橋 孟甫(1)	4

男子団体1

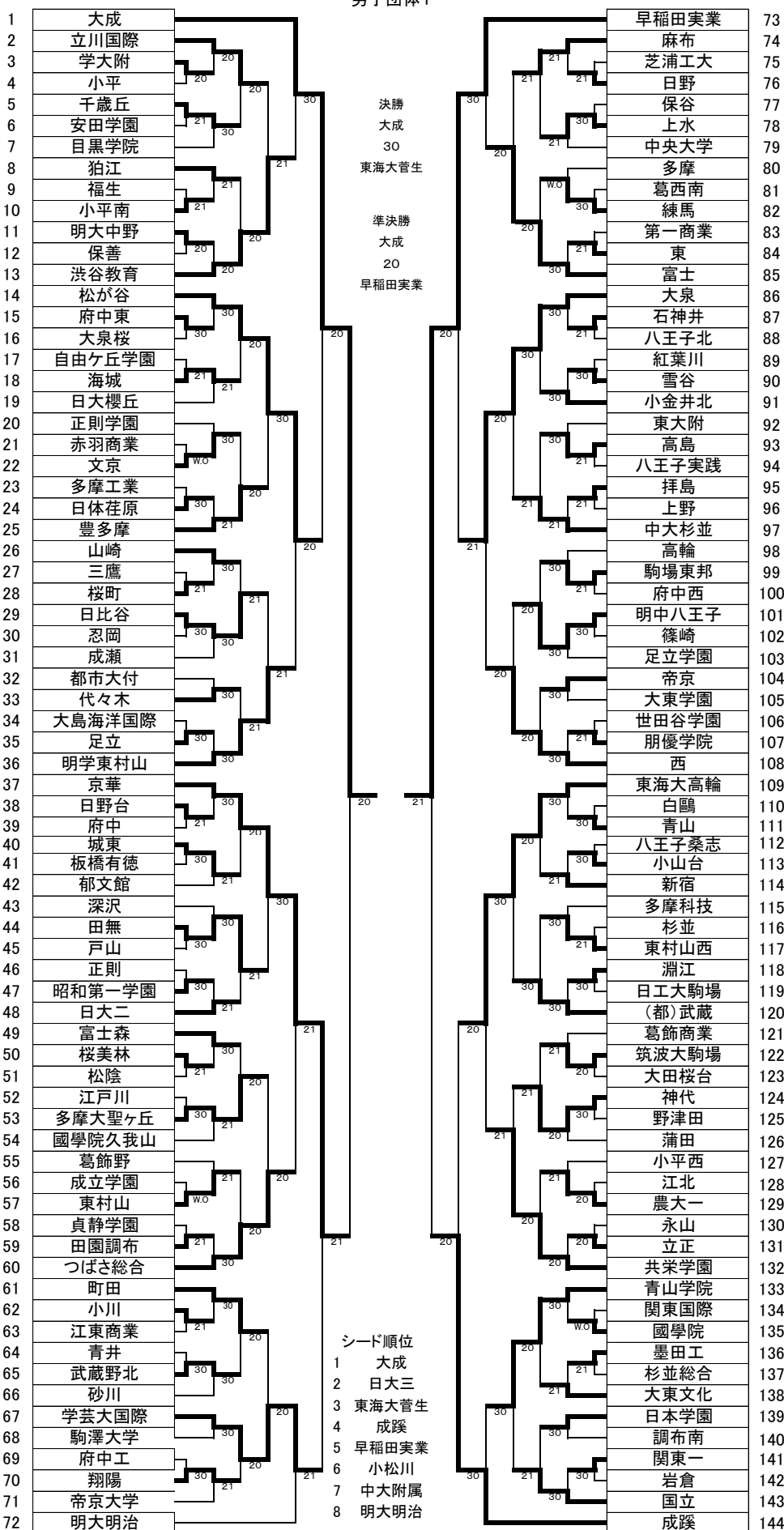

男子団体2

145	東海大菅生					中大附	215
146	明星					暁星	216
147	東亜学園	30	21			深川	217
148	足立東	30	20	30		中央学院	218
149	東京					竹早	219
150	日出	21				豊南	220
151	獨協			20		武蔵村山	221
152	板橋		21			竹台	222
153	国際					鷺宮	223
154	日大鶴ヶ丘	30	20			筑波大附	224
155	堀越	30				井草	225
156	杉並学院					第五商業	226
157	産技品川	30	21			多摩大目黒	227
158	錦城			20		法政大学	228
159	目白研心			20		東大和	229
160	巣鴨	21	21			片倉	230
161	町田総合					上野学園	231
162	清瀬					ICU	232
163	武蔵丘	21	21	21		都市大等々力	233
164	創価	21			30	桜丘	234
165	芝					啓明学園	235
166	東京電機大	21	21			中野工業	236
167	駒場		21			早大学院	237
168	工学院			20		久留米西	238
169	三田	30	30			科学技術	239
170	豊島	30				自由学園	240
171	総合工科					駒場学園	241
172	農業	30	21			若葉総合	242
173	北豊島工				30	城北	243
174	調布北			21		第四商業	244
175	大森		30			美原	245
176	芦花			20		杉並工業	246
177	明治学院	21			21	八王子	247
178	玉川学園		30			学習院	248
179	成城学園					東京成徳	249
180	本所		30			世田谷総合	250
181	農芸	30		20	20	武蔵野	251
182	東大和南					東洋	252
183	田柄	30				大山	253
184	青梅総合		21			成城	254
185	昭和第一				30	立川	255
186	晴海総合		30			穎明館	256
187	広尾学園		30			大森学園	257
188	昭和			21		順天	258
189	松原	W.O				文教大付	259
190	国分寺		21			日大豊山	260
191	秋留台			20		国士館	261
192	聖パウロ		30			小岩	262
193	日大一		21			広尾	263
194	八潮			21		帝京八王子	264
195	サレジオ工専		21			大崎	265
196	千早			30		農産	266
197	二松学舎					両国	267
198	南多摩		30		30	日本橋	268
199	聖徳		30			町田工業	269
200	田無工業			20		明法	270
201	足立新田		30			葛西工業	271
202	立教池袋		30		21	かえつ有明	272
203	桜修館				30	羽村	273
204	足立工業		W.O			足立西	274
205	開成		21			東京立正	275
206	荒川工			20		駒込	276
207	向丘		30		21	光丘	277
208	南平			30		墨田川	278
209	早稲田					九段	279
210	東京工大附		21			北園	280
211	三田国際		30			淑徳巣鴨	281
212	東洋大京北					小石川	282
213	本郷		30			八王子東	283
214	小松川					日大三	284

3位決定戦
日大三
20
早稲田実業

準決勝
東海大菅生
20
日大三

2016年度 東京都高等学校テニス選手権大会 団体の部 結果(準々決勝より)

5月15日、21日、22日

女子決勝

	1	堀越	②-1	早稲田実業	277
D	3 4	カ石 優衣(3) フリアント エイミ(3)	⑥-3 4-⑥ ⑥-4	橋本 実結(3) 櫻井 雪乃(2)	2 4
S1	1	坂本 はな(3)	2-⑥ 4-⑥	倉持 美穂(3)	1
S2	2	李 淑玲(3)	2-⑥ ⑦-5 ⑥-3	矢間 美帆(2)	3

3位決定戦

	140	大成	②-0	富士見丘	141
D	2 3	佐藤 朱里(2) 遠藤 樺菜子(3)	⑥-4	小松 茉莉奈(3) 福重 理紗(3)	1 2
S1	1	小堀 桃子(3)	⑥-1	矢川 穂果(3)	3
S2	4	鈴木 優(1)	打ち切り	田口 舞(2)	4

準決勝

	1	堀越	②-0	大成	140
D	3 4	カ石 優衣(3) フリアント エイミ(3)	⑥-0 ⑥-4	佐藤 朱里(2) 遠藤 樺菜子(3)	2 3
S1	1	坂本 はな(3)	⑥-0 ⑥-2	小堀 桃子(3)	1
S2	2	李 淑玲(3)	打ち切り	高橋 悠(1)	5

	277	早稲田実業	②-0	富士見丘	141
D	2 4	橋本 実結(3) 櫻井 雪乃(2)	⑦-6(4) ⑥-2	福重 理紗(3) 矢川 穂果(3)	2 3
S1	1	倉持 美穂(3)	6-⑦(4) ⑥-0 ⑥-4	小松 茉莉奈(3)	1
S2	3	矢間 美帆(2)	打ち切り	田中 陽子(2)	5

準々決勝

	1	堀越	②-0	東大和	34
D	3 4	カ石 優衣(3) フリアント エイミ(3)	⑥-0	別所 海音(3) 山口 綾子(3)	2 3
S1	1	坂本 はな(3)	打ち切り	井上 京香(2)	1
S2	2	李 淑玲(3)	⑥-0	野和田 あすか(3)	4

	140	大成	③-0	成蹊	71
D	2 3	佐藤 朱里(2) 遠藤 樺菜子(3)	⑥-3	吉田 穂花(2) 岡田 優(3)	1 2
S1	1	小堀 桃子(3)	⑥-1	中島 彩花(1)	3
S2	5	高橋 悠(1)	⑥-1	肝付 のの(1)	5

	141	富士見丘	②-0	東京	209
D	2 3	福重 理紗(3) 矢川 穂果(3)	⑥-3	堀江 菜月(3) 金井 あおい(3)	1 4
S1	1	小松 茉莉奈(3)	⑥-2	早瀬 日菜乃(1)	2
S2	5	田中 陽子(2)	打ち切り	柴加田 奈々(2)	3

	277	早稲田実業	②-0	共栄学園	243
D	3 4	矢間 美帆(2) 櫻井 雪乃(2)	⑥-2	中野 寧子(2) 大山 瀬菜(2)	3 4
S1	1	倉持 美穂(3)	打ち切り	中山 霞美(3)	1
S2	2	橋本 実結(3)	⑥-1	成瀬 優美(1)	2

5位決定戦1R

	71	成蹊	②-0	東大和	34
D	2 4	岡田 優(3) 武田 理恵(3)	⑥-2	別所 海音(3) 山口 綾子(3)	2 3
S1	1	吉田 穂花(2)	⑦-6(2)	井上 京香(2)	1
S2	5	肝付 のの(1)	打ち切り	野和田 あすか(3)	4

	209	東京	②-1	共栄学園	243
D	1 4	堀江 菜月(3) 金井 あおい(3)	2-⑥	中野 寧子(2) 大山 瀬菜(2)	3 4
S1	2	早瀬 日菜乃(1)	⑥-1	中山 霞美(3)	1
S2	3	柴加田 奈々(2)	⑥-2	成瀬 優美(1)	2

5位決定戦2R

	71	成蹊	②-0	東京	209
D	2 4	岡田 優(3) 武田 理恵(3)	⑦-6(4)	堀江 菜月(3) 神保 萌衣(3)	1 5
S1	1	吉田 穂花(2)	⑥-1	早瀬 日菜乃(1)	2
S2	5	肝付 のの(1)	打ち切り	柴加田 奈々(2)	3

女子団体1

1	堀越						成蹊	71
2	九段						富士見	72
3	東京女学院		21				富士	73
4	二階堂	30				21	東亜学園	74
5	三田国際			20			府中西	75
6	聖徳		21				青山学院	76
7	千歳丘			20			青梅総合	77
8	小松川		30			20	日出	78
9	帝京			20			東洋大京北	79
10	八王子	30					南多摩	80
11	八王子東		30				上水	81
12	晁華学園						第五商業	82
13	中央学院		30			30	青山	83
14	武蔵野女子	21			20		秋留台	84
15	お茶の水附属			21			農芸	85
16	女子聖学院		30			21	立川	86
17	八王子桑志			21			武蔵野	87
18	松陰		30				深川	88
19	東村山西	30			30		永山	89
20	潤徳女子			21		20	瑞穂農芸	90
21	順天		21				豊島	91
22	翔陽			21		30	小金井北	92
23	つばさ総合				21		目白研心	93
24	昭和第一学園		30				桐朋女子	94
25	葛西南		30			30	江戸川	95
26	東久留米総合			21			鎌田女子	96
27	学大附		21			21	江北	97
28	普連土			30			足立	98
29	正則				20		大崎	99
30	広尾学園			21			大泉	100
31	大泉桜			30		30	両国	101
32	井草		21			20	国際	102
33	日体荏原			21			板橋有徳	103
34	東大和						日大三	104
35	二松学舎		30			30	豊多摩	105
36	村田女子		30		20	30	成立	106
37	神代						三鷹	107
38	大山		30			30	法政大学	108
39	学芸大国際			21	20	30	東京女学館	109
40	創価				30		竹早	110
41	文華女子		21			30	自由学園	111
42	板橋		30			21	小石川	112
43	科学技術			20		30	日大櫻丘	113
44	小平西		21			30	立川国際	114
45	ICU			w.o.			芦花	115
46	文京学院				20		(都)武蔵	116
47	大妻多摩		30				石神井	117
48	江東商業		30			30	明治学院	118
49	修徳			20			成城学園	119
50	八王子実践		21			30	東洋女子	120
51	国立			21		21	町田総合	121
52	豊南				20		国土館	122
53	東大附			21			久留米西	123
54	広尾		21			30	戸山	124
55	小野学園			21		20	國學院久我山	125
56	葛飾野		w.o.				恵泉学園	126
57	日野			30		30	小平	127
58	女子学院						武蔵丘	128
59	品川女子		21			30	雪谷	129
60	東京純心		30		20		駒場	130
61	下北沢成徳			20		20	小山台	131
62	帝京大学		21			21	練馬	132
63	目黒星美学園			21			東工大附	133
64	小岩				20		葛飾商業	134
65	中村		30			30	美原	135
66	八雲学園		30			21	東京家政大	136
67	調布南			20		30	東村山	137
68	大妻中野		21		21		南平	138
69	中大附			21			東京成徳	139
70	慶応女子					30	大成	140

決勝
堀越
21
早稲田実業

準決勝
堀越
20
大成

シード順位
1 堀越
2 早稲田実業
3 富士見丘
4 大成
5 成蹊
6 東京
7 松が谷
8 慶応女子

女子団体2

141	富士見丘				松が谷	210	
142	啓明学園				調布北	211	
143	貞静学園	21			京華女子	212	
144	本所	21			淵江	213	
145	藤村女子		20		府中	214	
146	日大一		21		渋谷教育	215	
147	多摩大聖ヶ丘			30	農大一	216	
148	羽村		21		富士森	217	
149	清瀬			20	立川女子	218	
150	都市大等々力	30			桜町	219	
151	田園調布学園		21		東洋英和	220	
152	国分寺				多摩大目黒	221	
153	青井		21	20	足立新田	222	
154	聖ドミニコ	30			工学院	223	
155	片倉			20	駒場学園	224	
156	日野台	30			日体桜華	225	
157	穎明館		30		紅葉川	226	
158	大田桜台			20	東京立正	227	
159	福生		30		日大鶴ヶ丘	228	
160	西		30		田園調布	229	
161	松原			20	八潮	230	
162	三田	30			安田学園	231	
163	狛江		30		学習院女子	232	
164	女子美大付			21	昭和女子	233	
165	墨田川		30		北園	234	
166	東洋	21			明学東村山	235	
167	関東国際		21		東海大高輪	236	
168	多摩科技	21			白鷗	237	
169	中央大学		21		玉川聖学院	238	
170	玉川学園			21	桜美林	239	
171	小川		30		成瀬	240	
172	町田			30	豊島岡女子	241	
173	十文字	30			駒込	242	
174	香蘭女学校		21		共栄学園	243	
175	明中八王子				田柄	244	
176	拝島		21		宝仙学園	245	
177	昭和	30			忍岡	246	
178	かえつ有明			30	千早	247	
179	上野学園	21			大島	248	
180	文京		21	20	東京女子学園	249	
181	府中東			21	日比谷	250	
182	新宿		20		立正	251	
183	保谷	21			武蔵野北	252	
184	帝京八王子			21	昭和第一	253	
185	若葉総合		21		大森学園	254	
186	杉並学院				聖心女子	255	
187	世田谷総合		30		共立女子二	256	
188	城東		30		田園調布雙葉	257	
189	東京電機大			30	日本橋	258	
190	関東第一		21		八王子北	259	
191	國學院			21	駒澤大学	260	
192	筑波大附属			21	東大和南	261	
193	朋優学院		30		淑徳巣鴨	262	
194	田無			30	日大二	263	
195	瀧野川女子	30			日工大駒場	264	
196	山脇学園		30		深沢	265	
197	篠崎			30	明星	266	
198	東		30		錦城	267	
199	晴海総合	21			桜修館	268	
200	上野			20	和洋九段	269	
201	小平南	21			高島	270	
202	白梅学園		30		星美学園	271	
203	文教大付			20	山崎	272	
204	鷺宮		21		東京朝鮮	273	
205	桜丘	30			中大杉並	274	
206	杉並総合			21	杉並	275	
207	立教女学院		21	30	明大明治	276	
208	吉祥女子			21	早稲田実業	277	
209	東京			30			

3位決定戦

大成

20

富士見丘

準決勝

早稲田実業

20

富士見丘

平成28年度第56回東京都高等学校テニス選手権大会

出場数 男子 シングルス 1278名 ダブルス 874組
 女子 シングルス 1246名 ダブルス 913組

期日 4月17日、24日、29日 5月1日、3日、4日、5日、8日、29日 6月5日

男子シングルス

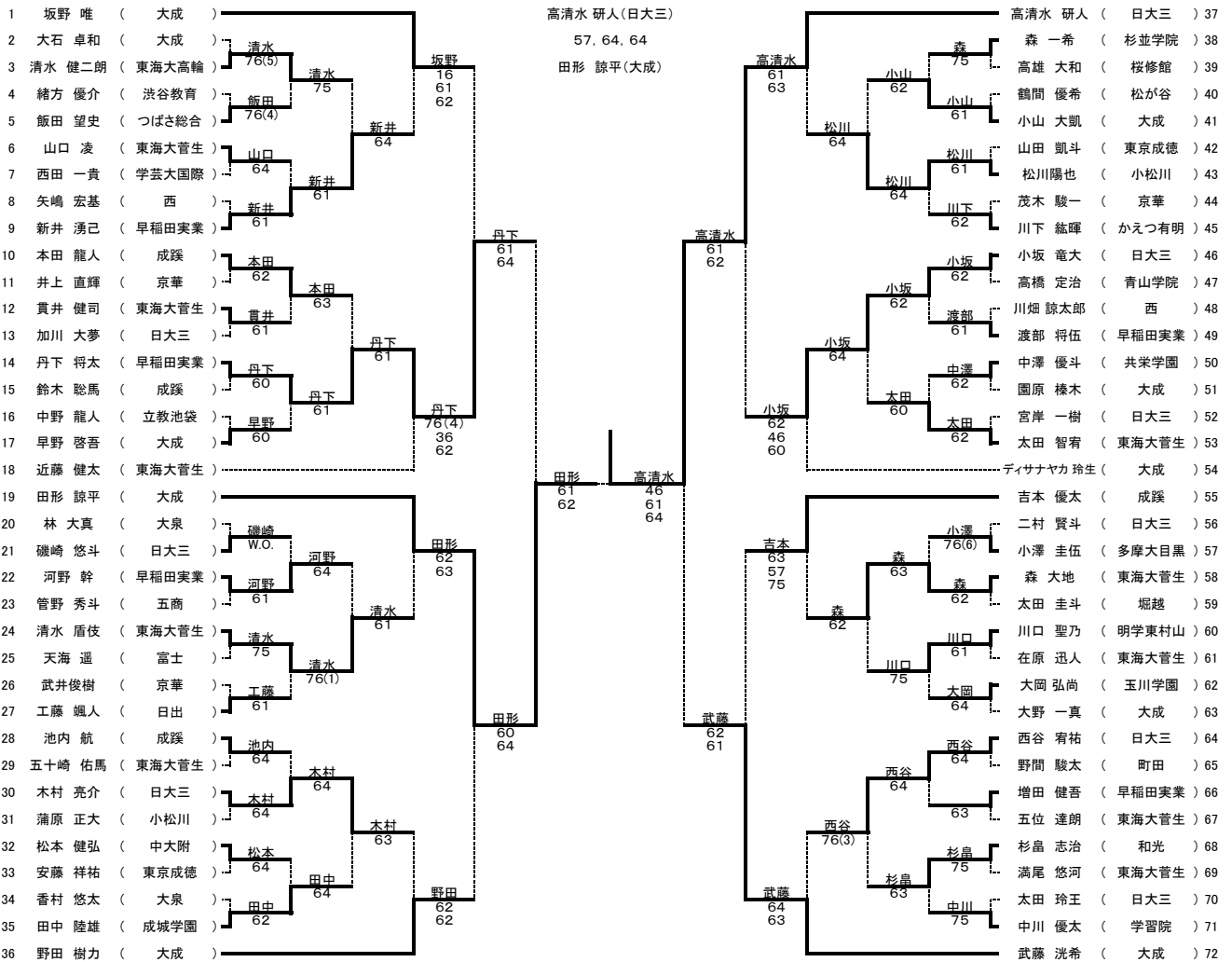

男子ダブルス

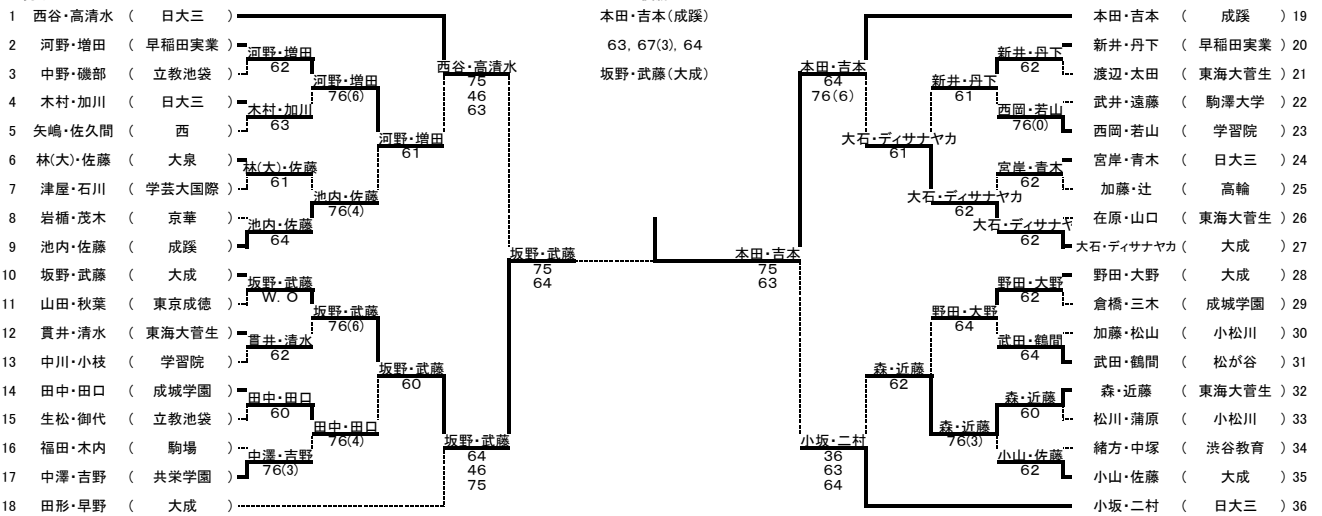

1 坂野 唯 (大成) 2 大石 卓和 (大成) 3 清水 健二郎 (東海大高輪) 4 緒方 優介 (渋谷教育) 5 飯田 望史 (つばさ総合) 6 山口 凌 (東海大菅生) 7 西田 一貴 (学芸大国際) 8 矢嶋 宏基 (西) 9 新井 湧己 (早稲田実業) 10 本田 龍人 (成蹊) 11 井上 直輝 (京華) 12 貴井 健司 (東海大菅生) 13 加川 大夢 (日大三) 14 丹下 将太 (早稲田実業) 15 鈴木 聡馬 (成蹊) 16 中野 龍人 (立教池袋) 17 早野 啓吾 (大成) 18 近藤 健太 (東海大菅生) 19 田形 諒平 (大成) 20 林 大真 (大泉) 21 磯崎 悠斗 (日大三) 22 河野 幹 (早稲田実業) 23 菅野 秀斗 (五商) 24 清水 盾枝 (東海大菅生) 25 天海 遥 (富士) 26 武井俊樹 (京華) 27 工藤 颯人 (日出) 28 池内 航 (成蹊) 29 五十崎 佑介 (東海大菅生) 30 木村 亮介 (日大三) 31 蒲原 正大 (小松川) 32 松本 健弘 (中大附) 33 安藤 祥祐 (東京成徳) 34 香村 悠太 (大泉) 35 田中 陸雄 (成城学園) 36 野田 樹力 (大成)

1 西谷・高清水 (日大三) 2 小坂・二村 (日大三) 3 本田・吉本 (成蹊) 4 田形・早野 (大成) 5 坂野・武藤 (大成) 6 大石・ディサナヤカ (大成) 7 野田・大野 (大成) 8 池内・佐藤 (成蹊)

平成28年度第56回東京都高等学校テニス選手権大会

出場数 男子 シングルス 1278名 ダブルス 874組
 女子 シングルス 1246名 ダブルス 913組
 期日 4月17日、24日、29日 5月1日、3日、4日、5日、8日、29日 6月5日

女子シングルス

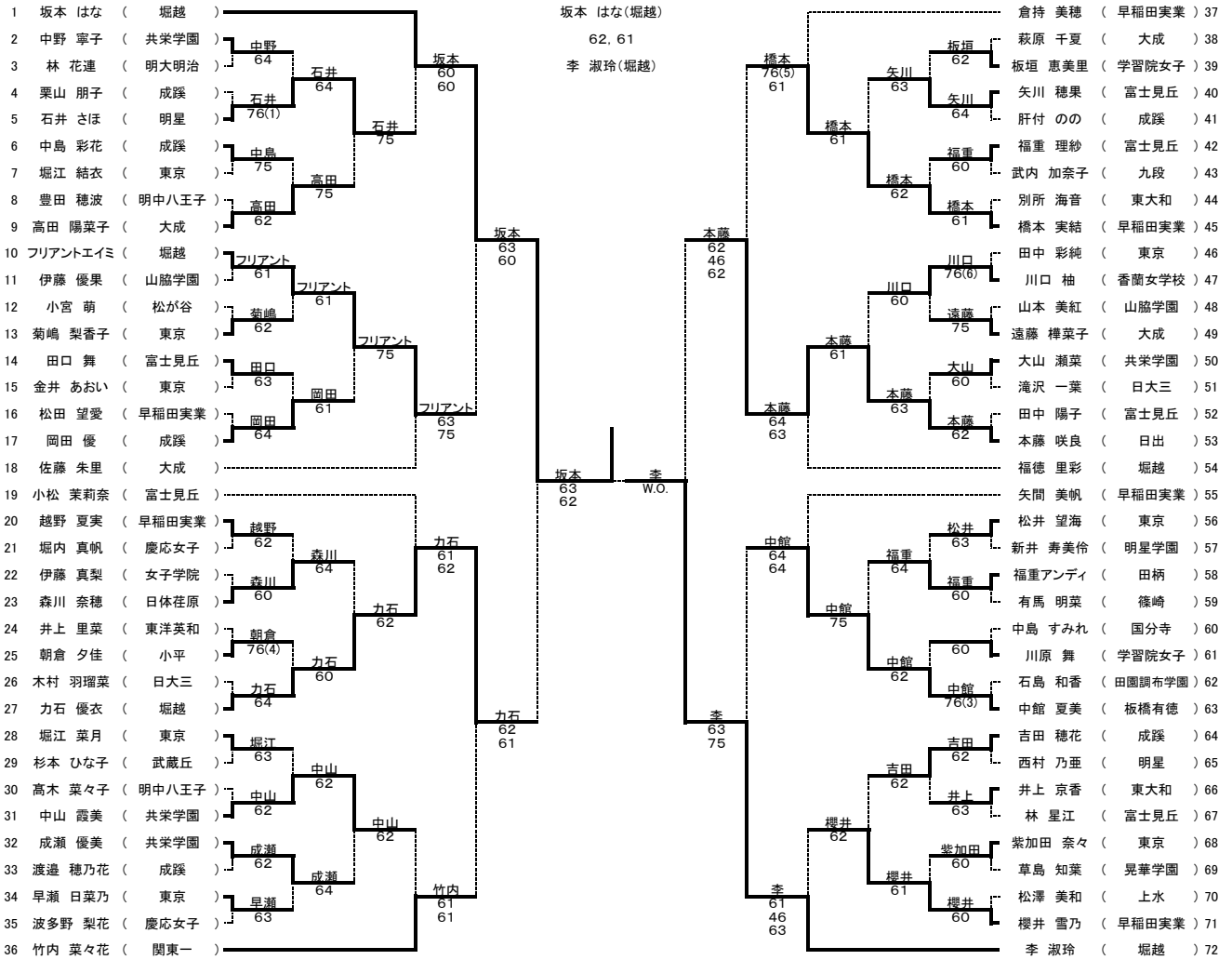

1 坂本 はな 堀越 越 9 フリアントエイミ 堀越 越
 2 李 淑玲 堀越 越 中館 夏美 板橋 有 徳
 3 倉持 美穂 早稲田実業 京 彩純 東
 4 竹内 菜々花 関 東 一 越 京 優 衣 堀
 5 小松 茉莉 奈 富 士 見 越 京 優 衣 堀
 6 福徳 里彩 早稲田実業 越 京 優 衣 堀
 7 矢間 美帆 早稲田実業 成 吉 本 美 穂 早稲田実業
 8 佐藤 朱里 大 成 成 高 田 陽 菜 子 大 成

女子ダブルス

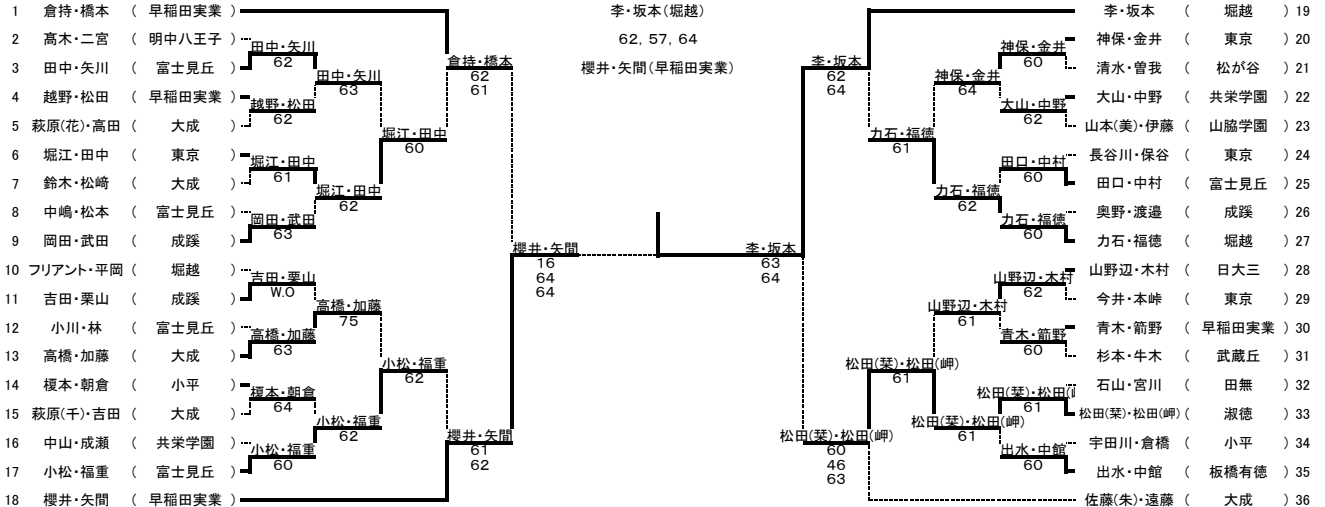

1 倉持・橋本(早稲田実業) 5 フリアント・平岡(堀越)
 2 佐藤(朱)・遠藤(大成) } 力石・福徳(堀越)
 3 李・坂本(堀越) } 山野辺・木村(日大三)
 4 櫻井・矢間(早稲田実業) 8 岡田・武田(成蹊)

0.772727273

東京都高等学校体育連盟テニス専門部
 平成28年6月5日