

平成28(2016)年度 神奈川県高等学校テニス大会 男子団体の部
兼 関東高等学校テニス大会、全国高等学校総合体育大会テニス大会 神奈川県予選

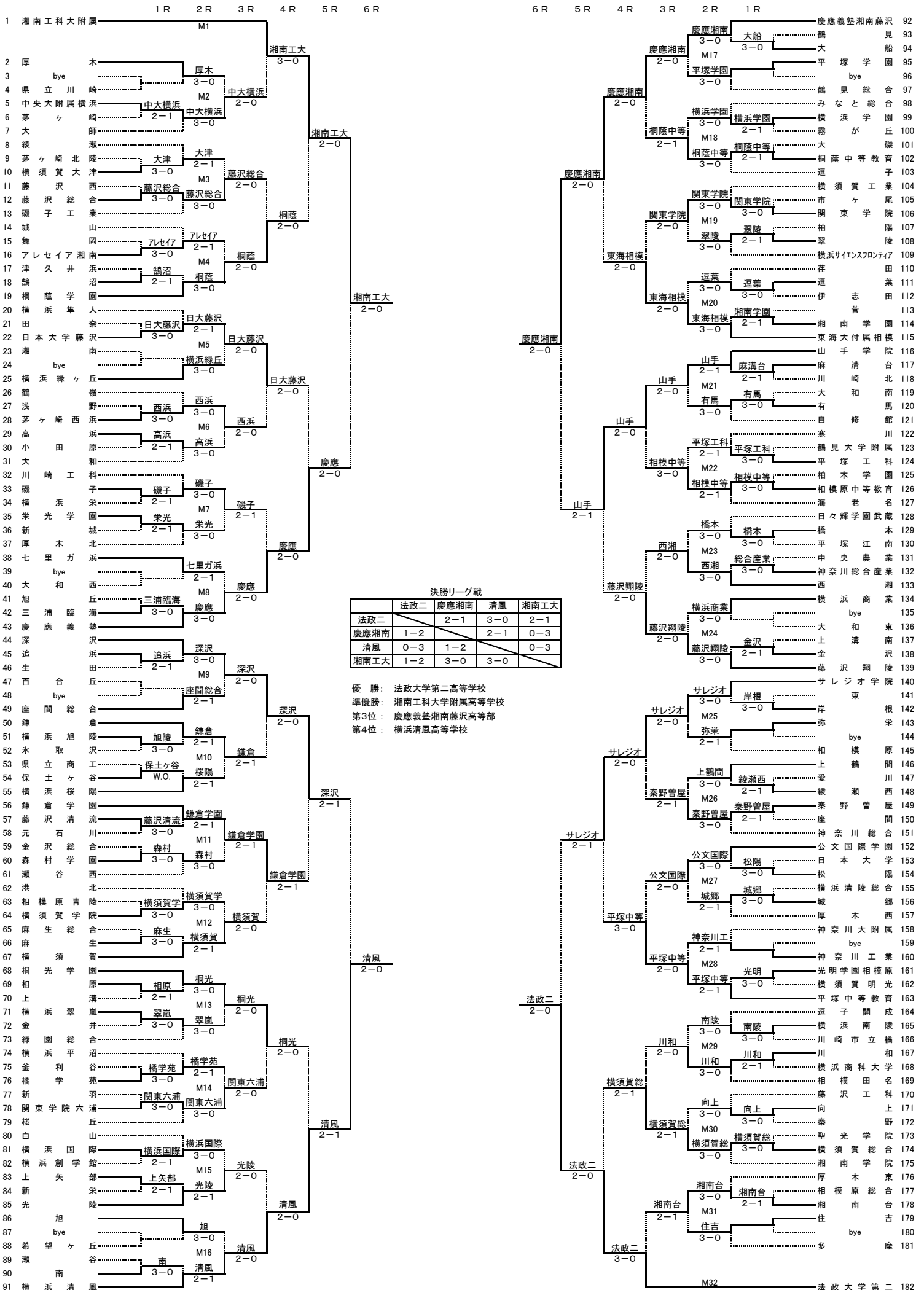

平成28(2016)年度 神奈川県高等学校テニス大会団体の部 決勝リーグ戦 (男子)

兼 関東高等学校テニス大会神奈川県予選、全国高等学校総合体育大会テニス大会神奈川県予選

	A 法政大学第二	B 慶應義塾湘南藤沢	C 横浜清風	D 湘南工科大附属	勝敗	順位
A 法政大学第二		2 - 1 D 4 - 6 S1 7 - 5 S2 6 - 1	3 - 0 D 6 - 3 S1 7 - 6(1) S2 7 - 6(3)	2 - 1 D 7 - 6(4) S1 2 - 6 S2 6 - 4	3勝	優勝
B 慶應義塾湘南藤沢	1 - 2 D 6 - 4 S1 5 - 7 S2 1 - 6		2 - 1 D 7 - 6(5) S1 2 - 6 S2 6 - 0	0 - 3 D 4 - 6 S1 1 - 6 S2 1 - 6	1勝2敗	第3位
C 横浜清風	0 - 3 D 3 - 6 S1 6(1) - 7 S2 6(3) - 7	1 - 2 D 6(5) - 7 S1 6 - 2 S2 0 - 6		0 - 3 D 2 - 6 S1 4 - 6 S2 0 - 6	3敗	第4位
D 湘南工科大附属	1 - 2 D 6(4) - 7 S1 6 - 2 S2 4 - 6	3 - 0 D 6 - 4 S1 6 - 1 S2 6 - 1	3 - 0 D 6 - 2 S1 6 - 4 S2 6 - 0		2勝1敗	準優勝

A 法政大学第二	2 - 1	B 慶應義塾湘南藤沢	C 横浜清風	0 - 3	D 湘南工科大附属
D 賀川綾太(3年) 徳航太(1年)	4 - 6	二見圭吾(2年) 阿南昂(1年)	D 宮崎優作(3年) 高木結生(3年)	2 - 6	竹内士瑛伊(3年) 高橋和宏(3年)
S1 北岡志之(2年)	7 - 5	藤岡仁(3年)	S1 高見沢岳飛(3年)	4 - 6	野口莉央(3年)
S2 佐野有佑(2年)	6 - 1	本郷莊一朗(2年)	S2 権藤卓巳(2年)	0 - 6	萩野颯太(2年)

A 法政大学第二	3 - 0	C 横浜清風	B 慶應義塾湘南藤沢	0 - 3	D 湘南工科大附属
D 賀川綾太(3年) 徳航太(1年)	6 - 3	宮崎優作(3年) 高木結生(3年)	D 二見圭吾(2年) 阿南昂(1年)	4 - 6	竹内士瑛伊(3年) 高橋和宏(3年)
S1 北岡志之(2年)	7 - 6(1)	高見沢岳飛(3年)	S1 藤岡仁(3年)	1 - 6	野口莉央(3年)
S2 佐野有佑(2年)	7 - 6(3)	権藤卓巳(2年)	S2 本郷莊一朗(2年)	1 - 6	萩野颯太(2年)

A 法政大学第二	2 - 1	D 湘南工科大附属	B 慶應義塾湘南藤沢	2 - 1	C 横浜清風
D 賀川綾太(3年) 徳航太(1年)	7 - 6(4)	竹内士瑛伊(3年) 高橋和宏(3年)	D 二見圭吾(2年) 阿南昂(1年)	7 - 6(5)	宮崎優作(3年) 高木結生(3年)
S1 北岡志之(2年)	2 - 6	野口莉央(3年)	S1 藤岡仁(3年)	2 - 6	高見沢岳飛(3年)
S2 佐野有佑(2年)	6 - 4	萩野颯太(2年)	S2 本郷莊一朗(2年)	6 - 0	権藤卓巳(2年)

平成28(2016)年度 神奈川県高等学校テニス大会 女子団体の部
兼 関東高等学校テニス大会、全国高等学校総合体育大会テニス大会 神奈川県予選

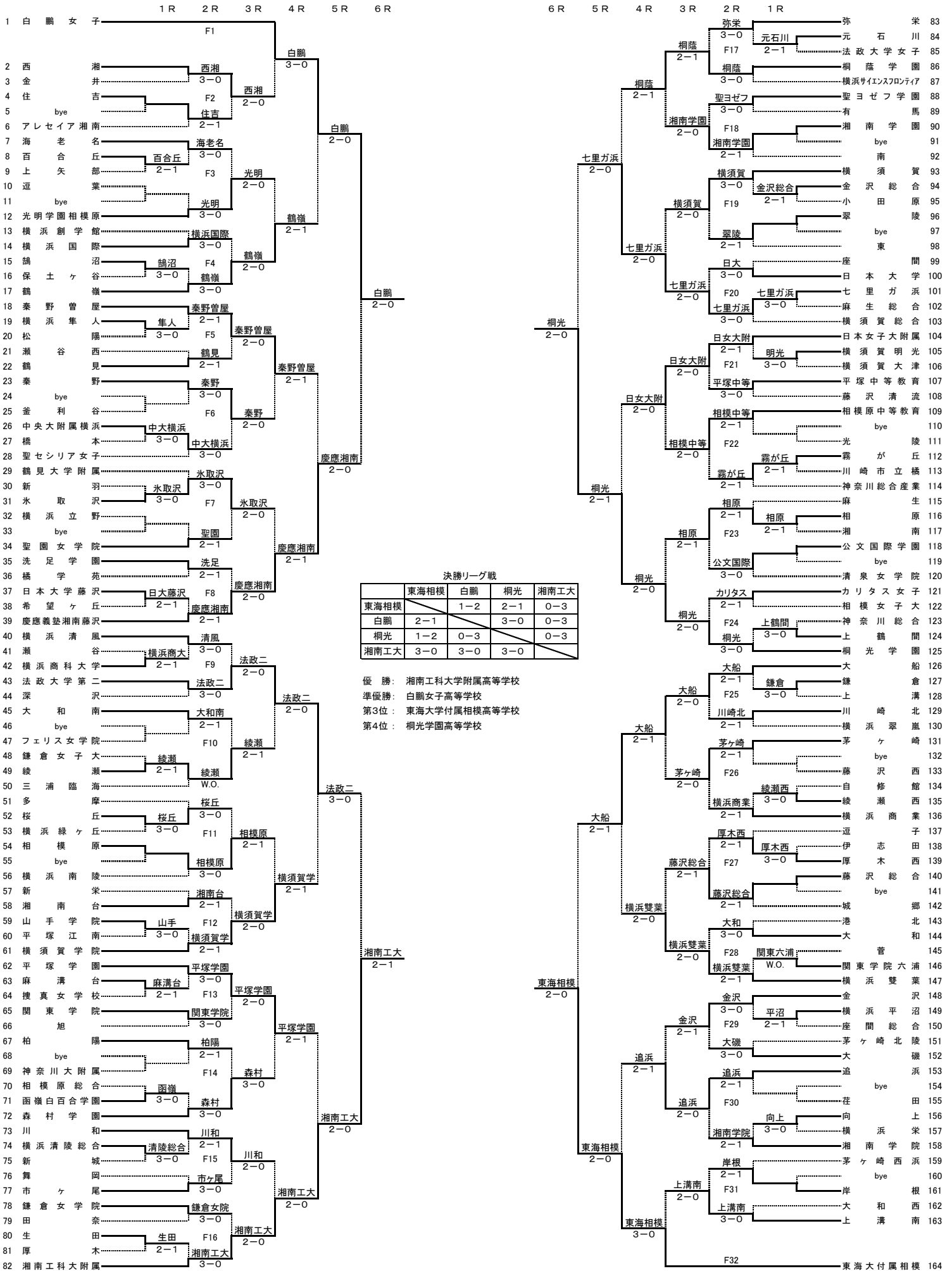

決勝リーグ戦

	東海相模	白鷺	桐光	湘南工大
東海相模		1-2	2-1	0-3
白鷺	2-1		3-0	0-3
桐光	1-2	0-3		0-3
湘南工大	3-0	3-0	3-0	

優勝：湘南工科大学附属高等学校
準優勝：白鷺女子高等学校
第3位：東海大学付属相模高等学校
第4位：桐光学園高等学校

平成28(2016)年度 神奈川県高等学校テニス大会団体の部 決勝リーグ戦 (女子)

兼 関東高等学校テニス大会神奈川県予選、全国高等学校総合体育大会テニス大会神奈川県予選

	A 東海大付属相模	B 白鵬女子	C 桐光学園	D 湘南工科大附属	勝敗	順位
A 東海大付属相模		1 - 2 D 6 - 3 S1 0 - 6 S2 2 - 6	2 - 1 D 6 - 1 S1 1 - 6 S2 6 - 3	0 - 3 D 6(1) - 7 S1 2 - 6 S2 1 - 6	1勝2敗	第3位
B 白鵬女子	2 - 1 D 3 - 6 S1 6 - 0 S2 6 - 2		3 - 0 D 6 - 1 S1 6 - 3 S2 6 - 3	0 - 3 D 3 - 6 S1 2 - 6 S2 4 - 6	2勝1敗	準優勝
C 桐光学園	1 - 2 D 1 - 6 S1 6 - 1 S2 3 - 6	0 - 3 D 1 - 6 S1 3 - 6 S2 3 - 6		0 - 3 D 1 - 6 S1 3 - 6 S2 0 - 6	3敗	第4位
D 湘南工科大附属	3 - 0 D 7 - 6(1) S1 6 - 2 S2 6 - 1	3 - 0 D 6 - 3 S1 6 - 2 S2 6 - 4	3 - 0 D 6 - 1 S1 6 - 3 S2 6 - 0		3勝	優勝

A 東海大付属相模	1 - 2	B 白鵬女子	C 桐光学園	0 - 3	D 湘南工科大附属
D 五十嵐 菜々子(2年)	6 - 3	加 治 成 美(3年)	D 市 田 実 鈴(3年)	1 - 6	毛 塚 智 瑛(1年)
佐 藤 美 鈴(2年)		野 口 優 那(3年)	D 望 月 柚 花(3年)		染 谷 優 衣(1年)
S1 長谷川 莉 緒(3年)	0 - 6	望 月 菜々子(3年)	S1 坂 口 美 佑(1年)	3 - 6	木 下 瑠 萌(3年)
S2 木 村 由(2年)	2 - 6	石 村 芽 衣(2年)	S2 茂 木 千 裕(3年)	0 - 6	小 林 ほの香(1年)

A 東海大付属相模	2 - 1	C 桐光学園	B 白鵬女子	0 - 3	D 湘南工科大附属
D 五十嵐 菜々子(2年)	6 - 1	市 田 実 鈴(3年)	D 加 治 成 美(3年)	3 - 6	木 下 瑠 萌(3年)
佐 藤 美 鈴(2年)		望 月 柚 花(3年)	D 長 野 瑞 季(3年)		染 谷 優 衣(1年)
S1 長谷川 莉 緒(3年)	1 - 6	坂 口 美 佑(1年)	S1 望 月 菜々子(3年)	2 - 6	毛 塚 智 瑛(1年)
S2 木 村 由(2年)	6 - 3	茂 木 千 裕(3年)	S2 佐 藤 紗 弥(2年)	4 - 6	小 林 ほの香(1年)

A 東海大付属相模	0 - 3	D 湘南工科大附属	B 白鵬女子	3 - 0	C 桐光学園
D 五十嵐 菜々子(2年)	6(1) - 7	木 下 瑠 萌(3年)	D 加 治 成 美(3年)	6 - 1	市 田 実 鈴(3年)
佐 藤 美 鈴(2年)		染 谷 優 衣(1年)	D 長 野 瑞 季(3年)		望 月 柚 花(3年)
S1 長谷川 莉 緒(3年)	2 - 6	毛 塚 智 瑛(1年)	S1 望 月 菜々子(3年)	6 - 3	坂 口 美 佑(1年)
S2 木 村 由(2年)	1 - 6	小 林 ほの香(1年)	S2 石 村 芽 衣(2年)	6 - 3	田母神 茜(2年)

平成28(2016)年度全国高等学校総合体育大会テニス大会神奈川県予選 男子

シングルス 学年

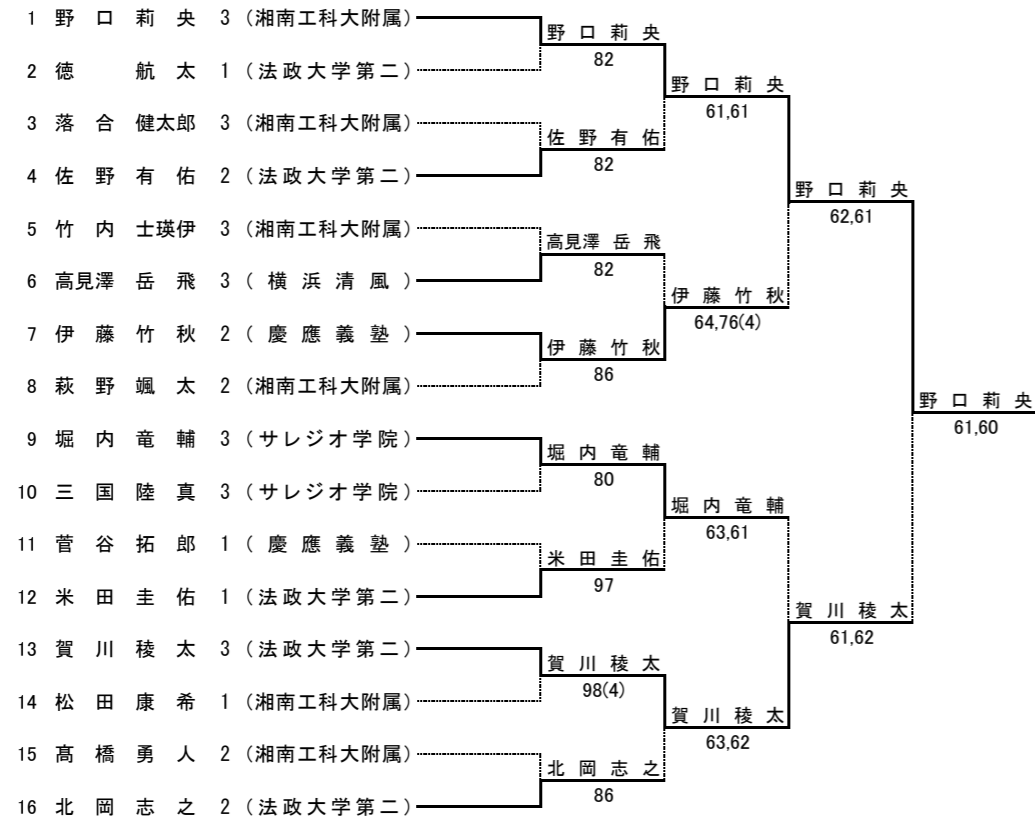

ダブルス 学年

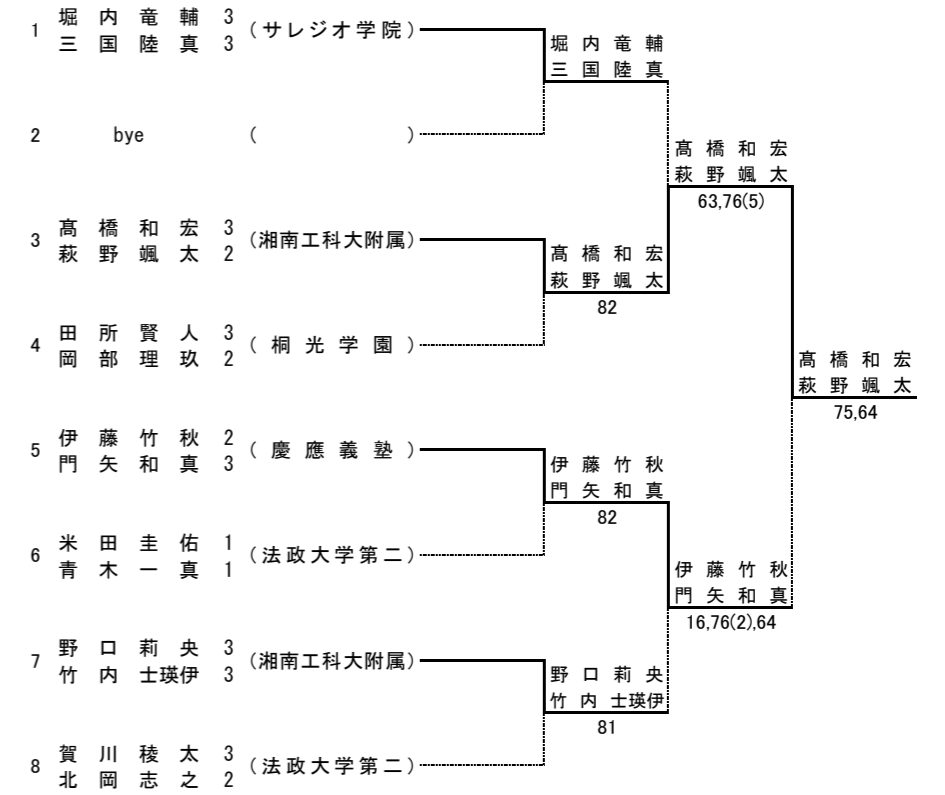

シングルス第3, 4代表順位決定戦

