

平成28年度全国高等学校総合体育大会テニス競技茨城県予選会

男子団体戦(総体出場:1校)

スコアは左から D,S1,S2 の順に掲載

平成28年5月21日(土) 神栖海浜運動公園

竹園	1.	61,60,41	竹園	2-0	霞ヶ浦	2-0	東牛	2-0	62,60,21	13.	東洋大牛久
水戸商	2.	64,16,64	古一	2-1	霞ヶ浦	2-0	東牛	2-0	64,26,75	14.	水城
古河一	3.	45,61,63	竹園	2-0	東牛	2-0	東牛	2-0	60,54,60	15.	江戸川学園取手
鬼怒商	4.	61,76(1),16	鬼商	2-1	東牛	2-0	水一	2-0	63,60,30	16.	水戸一
多賀	5.	62,63,30	茨キ	2-0	東牛	2-0	水一	2-1	36,60,64	17.	水海道一
茨城キリスト	6.	63,52,61	竹園	2-0	霞浦	2-1	水一	2-1	62,06,60	18.	茗溪学園
つくば秀英	7.	62,61,21	秀英	2-0	霞浦	2-1	清真	2-1	64,16,63	19.	清真学園
つくば国際東風	8.	61,06,63	桜牧	2-1	霞浦	2-1	高専	2-0	61,61,21	20.	土浦日大中等
水戸桜ノ牧	9.	60,62,12	茨城	2-0	霞浦	2-1	高専	2-0	60,46,61	21.	茨城高専
藤代	10.	36,60,63	藤代	2-1	霞浦	2-1	並木	2-1	62,6(5)7,60	22.	並木中等
日立北	11.	62,62,21	茨城	2-0	霞浦	2-0	並木	2-1	60,62,40	23.	水戸啓明
茨城	12.						霞浦	2-0		24.	霞ヶ浦

登録選手一覧

校名	1 竹園	2 水戸商	3 古河一	4 鬼怒商	5 多賀	6 茨城キリスト
監督	笹平 秀樹 前	坏 秀樹 前	長尾 忠昭 前	生井 光 前	田中 佑樹 前	槍崎 瑞之 前
1	谷口 湧雅 3	栗田 佑紀	粕川 拓海	宮本 一樹	藤政 達也	眞尾 亮佑 16
2	野本 大地 16	永田 幹	小野 真吾	舟橋 悠斗	木村 龍仁	横山 樺衣 16
3	須郷 航 16	沼田 真弥	川越 剛	花塚 悠吾	齊藤 慶典	照沼 元輝
4	柴崎 航平	宮本 博基	関 佑乃介	山中 莉稀	鈴木 大樹	衛藤 大輝
5	佐見 侑亮	小暮 裕貴	渡辺 紘人	中尾 元哉	宮 和暉	岩間 駿
校名	7 つくば秀英	8 つくば国際東風	9 水戸桜ノ牧	10 藤代	11 日立北	12 茨城
監督	坂野 達也 前	貝沼 篤 前	佐藤 秀俊 前	為貝 祐一 前	下村 和裕 前	梶 克治 前
1	石島 大輔	富田 航平	細井 隆弘	原田 航	田口 啓人	福井 智也 16
2	関根 修平	中村 佳介	長谷井 佑至	椎名 空良	吉田 蒼生	佐藤 温貴
3	磯崎 航	鎌田 大地	皆川 卓也	鈴木 僚恭	小松崎 幹貴	大塚 雄貴
4	西山 慧	目黒 巧喜	遅塚 弘多	飛田 裕一郎	鈴木 健太	竹原 遼
5	忍田 桂吾	千田 颯太	菅澤 大輝	大黒 滉平	西野 瑠恭	鈴木 奏
校名	13 東洋大牛久	14 水城	15 江戸川学園取手	16 水戸一	17 水海道一	18 茗溪学園
監督	正木 和美 前	嶋崎 祐介 前	根本 浩輔 前	川久保 典昭 前	篠崎 寛治 前	古宮 奈津子 前
1	藤原 大生 1	西野 旅人	鬼澤 諒介	住谷 格生 2	逆井 青空	中山 恵介
2	大久保 恵将 5	飛田 智哉	大前 建人	高橋 宏往	小室 優太	橋本 錬
3	宇土 晟矢	亀山 翔	小暮 杏一郎	佐々木 慧	宮元 竣也	志鷹 大護
4	鯉淵 実生	渡邊 智大	藤枝 正樹	仲田 誉史	河田 昌隆	飯野 雄太
5	齊藤 康輝	鈴木 拓巳	齋藤 旦陽	伊藤 育	吉田 壮汰	長谷川 悠紀
校名	19 清真学園	20 土浦日大中等	21 茨城高専	22 並木中等	23 水戸啓明	24 霞ヶ浦
監督	竹内 比呂志 前	中村 和歌子 前	原 嘉昭 前	松井 泰道 前	西田 滋 前	宮原 康弘 前
1	坂本 実	豊田 風人 16	遠藤 悠馬 6	中峰 健登	和田 祐人	島田 良太 4
2	佐藤 友亮	中島 駿	斎藤 陸	四月朔日 周	稲葉 省児	大島 一将 8
3	阪上 元規	綿引 翼	戸井田 涼	張替 基希	小湊 琉空	森山 翔太
4	藤江 俊介	皆川 遼太郎	芳賀 陸雄	田尾 和喜	國谷 駿	内田 涉
5	町田 悠真	浅和 幸樹	宮内 泉稀	山崎 寛太	磯中 悠太	吉田 響介

平成28年度全国高等学校総合体育大会テニス競技茨城県予選会

男子個人戦シングルス(総体出場:3名)

平成28年5月28日(土) 神栖海浜運動公園

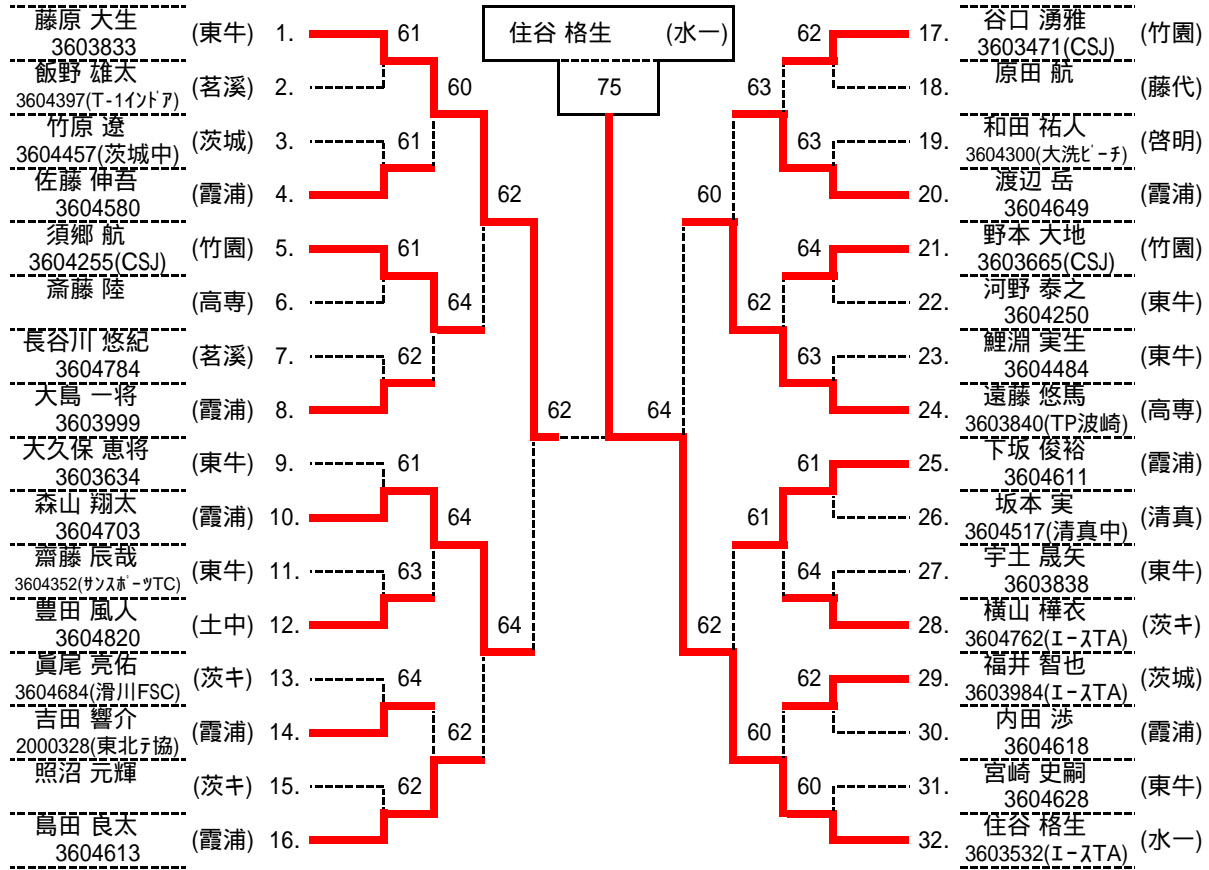

シード



全国総体出場者

1位	住谷 格生	(水一)
2位	藤原 大生	(東牛)
3位	遠藤 悠馬	(高専)

4位	森山 翔太	(霞浦)
5位	下坂 俊裕	(霞浦)
6位	島田 良太	(霞浦)
7位	須郷 航	(竹園)
8位	渡辺 岳	(霞浦)

平成28年度全国高等学校総合体育大会テニス競技茨城県予選会

男子個人戦ダブルス(総体出場:2組)

谷口 湧雅
野本 大地 (竹園)

平成28年5月29日(日) 神栖海浜運動公園

3603833 藤原 大生 (東牛) 1.	61	76(5)	61	17.	3603471(CSJ)谷口 湧雅 (竹園)
3603634 大久保 恵将 (東牛) 2.	61	76(5)	64	18.	3603665(CSJ)野本 大地 (竹園)
細井 隆弘 (桜牧) 3.	63	62	64	19.	川越 剛 (古一)
菅澤 大輝 (茨城) 4.	62	62	64	20.	小野 真吾 (古一)
3604684(滑川FSC)眞尾 亮佑 (茨城) 5.	61	62	76(5)	21.	3604762(I-STA)横山 樺衣 (茨城)
3604683(大洗ビ-チ)黒沢 聡 (茨城) 6.	63	62	62	22.	3604510(滑川FSC)岩間 駿 (茨城)
3604628 宮崎 史嗣 (東牛) 7.	60	63	61	23.	3603795(CSJ)中峰 健登 (並木)
3604283 齋藤 康輝 (茨城) 8.	63	63	61	24.	3604483(サンスポ-ツTC)四月朔日 周 (並木)
照沼 元輝 (茨城) 9.	63	63	61	25.	3604451(サンスポ-ツTC)大森 匠 (茗溪)
衛藤 大輝 (茨城) 10.	62	63	61	26.	3604559(茗溪中)原 由輝 (茗溪)
3604457(茨城中)竹原 遼 (茨城) 11.	63	63	62	27.	3604313(大洗ビ-チ)佐藤 温貴 (茨城)
3604146(I-STA)鈴木 奏 (東牛) 12.	60	63	61	28.	3604549(茨城中)小林 真斗 (茨城)
3604194 田山 璃久 (東牛) 13.	63	63	61	29.	3604520(清真中)阪上 元規 (清真)
3604352(サンスポ-ツTC)齋藤 辰哉 (水一) 14.	63	63	61	30.	3604516(清真中)岩瀬 悠貴 (清真)
3603532(I-STA)住谷 格生 (水一) 15.	63	63	61	31.	3604613 島田 良太 (霞浦)
3604085(I-STA)高橋 宏往 (霞浦) 16.	63	63	61	32.	3604611 下坂 俊裕 (霞浦)
3603999 大島 一将 (霞浦) 17.	63	63	61		3604618 内田 涉 (霞浦)
3604649 渡辺 岳 (茨城) 18.	62	63	61		3604580 佐藤 伸吾 (霞浦)
3603683(I-STA)大塚 雄貴 (茨城) 19.	62	63	61		3603838 宇土 晟矢 (東牛)
3603984(I-STA)福井 智也 (水商) 20.	63	63	61		3604748 水町 隼也 (東牛)
宮本 博基 (水商) 21.	63	63	61		3604623(KCJTA)皆川 遼太郎 (土中)
3604791 栗田 佑紀 (茗溪) 22.	63	63	61		3604820 豊田 風人 (土中)
中山 恵介 (茗溪) 23.	63	63	61		3604600 鳥羽 和樹 (霞浦)
3604343(茗溪中)志鷹 大護 (茗溪) 24.	61	63	63		3604697 武田 晴信 (霞浦)
3604784 長谷川 悠紀 (茗溪) 25.	61	63	63		栢 克晝 (日工)
3604780(サンスポ-ツTC)永嶋 大聖 (茨城) 26.	63	63	62		深作 拓海 (日工)
3604458(茨城中)白田 烈 (茨城) 27.	63	63	62		3604709 竹野 海斗 (霞浦)
伊勢 大晃 (茨城) 28.	63	63	62		3604745 小野塚 旭宏 (霞浦)
3604629(CSJ)石島 大輔 (秀英) 29.	62	63	61		戸井田 涼 (高専)
磯崎 航 (秀英) 30.	62	63	61		齋藤 陸 (高専)
3604060(サンスポ-ツTC)柴崎 航平 (竹園) 31.	62	63	61		3604703 森山 翔太 (霞浦)
3604255(CSJ)須郷 航 (竹園) 32.	62	63	61		2000328(東北予協)吉田 響介 (霞浦)

シード

藤原 大久保 (東牛)	16.	柴崎 須郷 (竹園)
森山 吉田 (霞浦)	25.	内田 佐藤 (霞浦)
谷口 野本 (竹園)		
柴崎 須郷 (竹園)		

3位決定戦

16.	柴崎 須郷 (竹園)	63
25.	内田 佐藤 (霞浦)	

2位決定戦

1.	藤原 大久保 (東牛)	63
25.	内田 佐藤 (霞浦)	

全国総体出場者

1位	谷口 湧雅 (竹園)
	野本 大地 (竹園)
2位	藤原 大生 (東牛)
	大久保 恵将 (東牛)
3位	内田 涉 (霞浦)
	佐藤 伸吾 (霞浦)
4位	柴崎 航平 (竹園)
	須郷 航 (竹園)

平成28年度全国高等学校総合体育大会テニス競技茨城県予選会

女子団体戦(総体出場:1校)

スコアは左から D,S1,S2 の順に掲載

平成28年5月21日(土) 神栖海浜運動公園

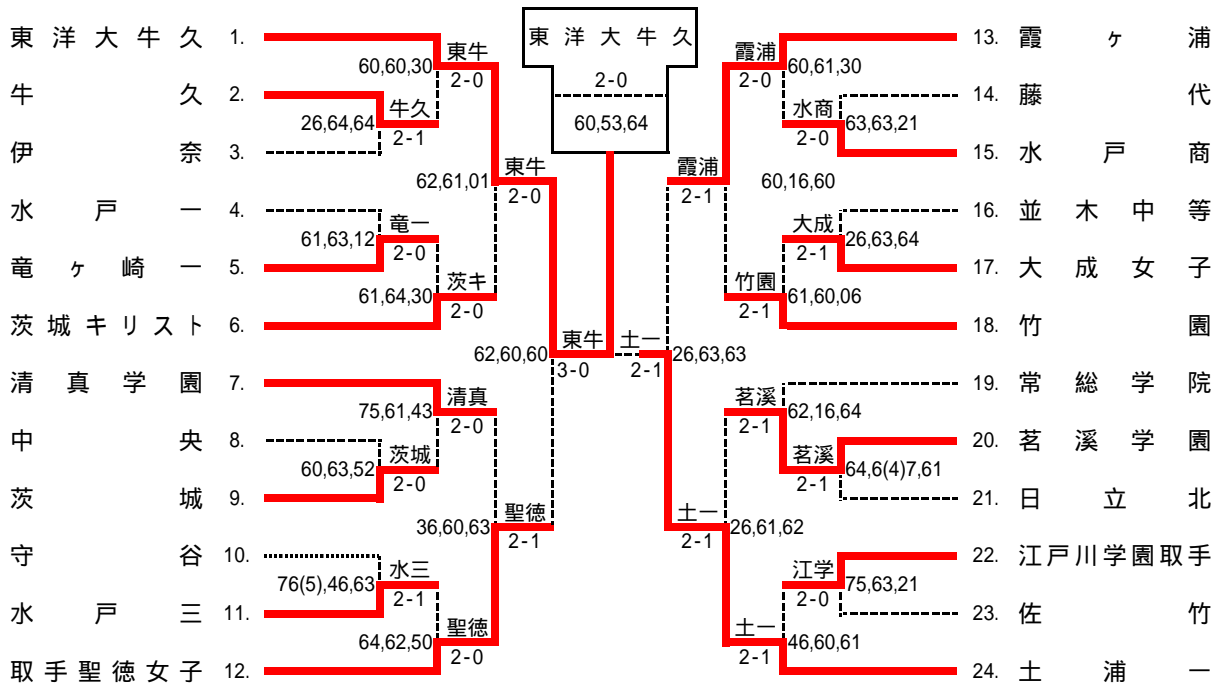

登録選手一覧

校名	監督	1	2	3	4	5
1 東洋大牛久	石島 啓 前	日暮 春香 1	立山 里菜 2	羽柴 瑠夏 5	大塚 藍奈 7	石原 朋佳 16
2 牛久	木内 真理子 前	木内 桜	谷田 千尋	鴻巣 杏	秋田 遥美	内山 奏
3 伊奈	佐藤 知己 前	古谷 真優	長妻 繪音	吉澤 瑠香	近藤 茜	高島 美帆
4 水戸一	加藤 浩一 前	久語 美紀子	猿田 朱香	大島 明果	大森 夢香	福島 祥歩
5 竜ヶ崎一	吉田 恵理佳 前	村松 沙耶	佐久間 夕莉	河野 瑞希	小松 優花	小倉 紗季
6 茨城キリスト	中嶋 隆幸 前	先崎 楓花 16	小泉 結麻	大宮 誠菜	椿 杏子	柴田 あさぎ
7 清真学園	竹内 比呂志 前	池田 磨美華	布留川 亜美	備前 友捺	阿部 桃佳	有川 千尋
8 中央	岩科 伶 前	奥谷 仁美	中村 百花	斉藤 真波	池田 明純	吉村 沙也伽
9 茨城	梶 克治 前	小松 優花	兼氏 耀子	池田 佳奈	齊藤 茉莉香	高岡 彩奈
10 守谷	飯田 延穂 前	原信田 まりな	荒木 桃佳	大柴 楓	矢尾板 美由菜	篠塚 優花
11 水戸三	飯島 正人 前	小林 怜奈	渋谷 祐香	鈴木 朋香	鈴木 南菜子	長谷川 優佳
12 取手聖徳女子	黒羽 明菜 前	飯田 優花 16	堀江 美貴 16	寺田 未空	齊藤 真穂	0
13 霞ヶ浦	川村 賢司 前	押野 実袖 3	野村 せりな 8	高松 祐香 16	谷上 明	森川 優美
14 藤代	為貝 祐一 前	岩田 杏樹	福元 理子	上野 愛実	飯島 未来	酒井 奏絵
15 水戸商	大嶋 洋 前	仲野 雅	福井 智帆	柴沼 樹里	中西 杏	吾妻 雪乃
16 並木中等	松井 泰道 前	堀江 優衣	菅野 葵	松原 詩織	鈴木 まどか	小竹 優菜
17 大成女子	田中 耕太郎 前	川崎 愛心	熊谷 歩	菊池 夏恵	黒澤 瞳	川原井 奈緒香
18 竹園	笹平 秀樹 前	船津 綾乃 16	園部 真由	山崎 彩花	中間 涼夏	津田 春香
19 常総学院	内田 裕史 前	山口 澄香	竹内 若菜	栗山 流華	芝原 瑠奈	天沼 奈央
20 茗溪学園	古宮 奈津子 前	菊池 三奈	三原 優希	奥本 美咲	松浦 麻由	鈴木 菜々
21 日立北	下村 和裕 前	小山 結衣	細金 咲希	加藤 里佳	湯浅 詩織	遠藤 早季子
22 江戸川学園取手	根本 浩輔 前	遠藤 愛子	岡田 紗季	大宮 由珠	山形 咲乃	福田 恵美
23 佐竹	小沢 啓師 前	鈴木 桃佳	小澤 妃凪	檜山 遥	小林 親菜	船橋 花音
24 土浦一	横倉 敏治 前	関 怜莉 4	木村 みれい 6	稲場 千晶	島名 歩佳	井元 真衣

平成28年度全国高等学校総合体育大会テニス競技茨城県予選会 女子団体詳細

1R	(1)	2	牛久	2 - 1	伊奈	3
D	3	鴻巣 杏	2 -	吉澤 瑠香	3	
	5	内山 奏		近藤 茜	4	
S1	1	木内 桜	- 4	古谷 真優	1	
S2	2	谷田 千尋	- 4	長妻 繪音	2	

1R	(2)	5	竜ヶ崎一	2 - 0	水戸一	4
D	3	河野 瑞希	- 1	大島 明果	3	
	5	小倉 紗季		大森 夢香	4	
S1	1	村松 沙耶	- 3	久語 美紀子	1	
S2	2	佐久間 夕莉	1 - 2	猿田 朱香	2	

1R	(3)	9	茨城	2 - 0	中央	8
D	4	齊藤 茉莉香	- 0	中村 百花	2	
	5	高岡 彩奈		齊藤 真波	3	
S1	2	兼氏 耀子	- 3	奥谷 仁美	1	
S2	3	池田 佳奈	5 - 2	池田 明純	4	

1R	(4)	11	水戸三	2 - 1	守谷	10
D	2	渋谷 祐香	- 6(5)	大柴 楓	3	
	4	鈴木 南菜子		矢尾板 美由菜	4	
S1	1	小林 怜奈	4 -	原信田 まりな	1	
S2	3	鈴木 朋香	- 3	荒木 桃佳	2	

1R	(5)	15	水戸商	2 - 0	藤代	14
D	3	柴沼 樹里	- 3	福元 理子	2	
	5	吾妻 雪乃		飯島 未来	4	
S1	1	仲野 雅	- 3	岩田 杏樹	1	
S2	2	福井 智帆	2 - 1	酒井 奏絵	5	

1R	(6)	17	大成女子	2 - 1	並木中等	16
D	3	菊池 夏恵	2 -	松原 詩織	3	
	4	黒澤 瞳		鈴木 まどか	4	
S1	1	川崎 愛心	- 3	堀江 優衣	1	
S2	2	熊谷 歩	- 4	菅野 葵	2	

1R	(7)	20	茗溪学園	2 - 1	日立北	21
D	3	奥本 美咲	- 4	加藤 里佳	3	
	5	鈴木 菜々		遠藤 早季子	5	
S1	1	菊池 三奈	6(4) -	小山 結衣	1	
S2	2	三原 優希	- 1	細金 咲希	2	

1R	(8)	22	江戸川学園取手	2 - 0	佐竹	23
D	1	遠藤 愛子	- 5	鈴木 桃佳	1	
	4	山形 咲乃		小澤 妃凧	2	
S1	2	岡田 紗季	- 3	檜山 遥	3	
S2	3	大宮 由珠	2 - 1	船橋 花音	5	

2R	(1)	1	東洋大牛久	2 - 0	牛久	2
D	3	羽柴 瑠夏	- 0	鴻巣 杏	3	
	5	石原 朋佳		秋田 遥美	4	
S1	2	立山 里菜	- 0	木内 桜	1	
S2	4	大塚 藍奈	3 - 0	谷田 千尋	2	

2R	(2)	6	茨城キリスト	2 - 0	竜ヶ崎一	5
D	3	大宮 誠菜	- 1	河野 瑞希	3	
	2	小泉 結麻		小松 優花	4	
S1	1	先崎 楓花	- 4	村松 沙耶	1	
S2	4	椿 杏子	3 - 0	佐久間 夕莉	2	

2R	(3)	7	清真学園	2 - 0	茨城	9
D	3	備前 友捺	- 5	齊藤 茉莉香	4	
	5	有川 千尋		高岡 彩奈	5	
S1	1	池田 磨美華	- 1	兼氏 耀子	2	
S2	2	布留川 亜美	4 - 3	池田 佳奈	3	

2R	(4)	12	取手聖徳女子	2 - 0	水戸三	11
D	3	寺田 未空	- 4	渋谷 祐香	2	
	4	齊藤 真穂		鈴木 南菜子	4	
S1	1	飯田 優花	- 2	小林 怜奈	1	
S2	2	堀江 美貴	5 - 0	鈴木 朋香	3	

2R	(5)	13	霞ヶ浦	2 - 0	水戸商	15
D	4	谷上 明	- 0	柴沼 樹里	3	
	5	森川 優美		吾妻 雪乃	5	
S1	1	押野 実袖	- 1	仲野 雅	1	
S2	2	野村 せりな	3 - 0	福井 智帆	2	

2R	(6)	18	竹園	2 - 1	大成女子	17
D	3	山崎 彩花	- 1	菊池 夏恵	3	
	5	津田 春香		黒澤 瞳	4	
S1	1	船津 綾乃	- 0	川崎 愛心	1	
S2	2	園部 真由	0 -	熊谷 歩	2	

2R	(7)	20	茗溪学園	2 - 1	常総学院	19
D	3	奥本 美咲	- 2	栗山 流華	3	
	5	鈴木 菜々		芝原 瑠奈	4	
S1	1	菊池 三奈	1 -	山口 澄香	1	
S2	2	三原 優希	- 4	竹内 若菜	2	

2R	(8)	24	土浦一	2 - 1	江戸川学園取手	22
D	3	稲場 千晶	4 -	遠藤 愛子	1	
	4	島名 歩佳		山形 咲乃	4	
S1	1	関 怜莉	- 0	岡田 紗季	2	
S2	2	木村 みれい	- 1	大宮 由珠	3	

QF	(1)	1	東洋大牛久	2 - 0	茨城キリスト	6
D	3	羽柴 瑠夏	- 2	小泉 結麻	2	
	4	大塚 藍奈		大宮 誠菜	3	
S1	1	日暮 春香	- 1	先崎 楓花	1	
S2	2	立山 里菜	0 - 1	椿 杏子	4	

QF	(2)	12	取手聖徳女子	2 - 1	清真学園	7
D	3	寺田 未空	3 -	備前 友捺	3	
	4	齊藤 真穂		有川 千尋	5	
S1	1	飯田 優花	- 0	池田 磨美華	1	
S2	2	堀江 美貴	- 3	布留川 亜美	2	

QF	(3)	13	霞ヶ浦	2 - 1	竹園	18
D	4	谷上 明	- 0	山崎 彩花	3	
	3	高松 祐香		津田 春香	5	
S1	1	押野 実袖	1 -	船津 綾乃	1	
S2	2	野村 せりな	- 0	園部 真由	2	

QF	(4)	24	土浦一	2 - 1	茗溪学園	20
D	3	稲場 千晶	2 -	菊池 三奈	1	
	4	島名 歩佳		鈴木 菜々	5	
S1	1	関 怜莉	- 1	三原 優希	2	
S2	2	木村 みれい	- 2	奥本 美咲	3	

SF	(1)	1	東洋大牛久	3 - 0	取手聖徳女子	12
D	3	羽柴 瑠夏	- 2	堀江 美貴	2	
	5	石原 朋佳		寺田 未空	3	
S1	1	日暮 春香	- 0	飯田 優花	1	
S2	2	立山 里菜	- 0	齊藤 真穂	4	

SF	(2)	24	土浦一	2 - 1	霞ヶ浦	13
D	3	稲場 千晶	2 -	谷上 明	4	
	4	島名 歩佳		高松 祐香	3	
S1	1	関 怜莉	- 3	押野 実袖	1	
S2	2	木村 みれい	- 3	野村 せりな	2	

F	1	東洋大牛久	2 - 0	土浦一	24
D	3	羽柴 瑠夏	- 0	稲場 千晶	3
	5	石原 朋佳		島名 歩佳	4
S1	1	日暮 春香	5 - 3	関 怜莉	1
S2	2	立山 里菜	- 4	木村 みれい	2

平成28年度全国高等学校総合体育大会テニス競技茨城県予選会

女子個人戦シングルス(総体出場:3名)

平成28年5月29日(日) 神栖海浜運動公園

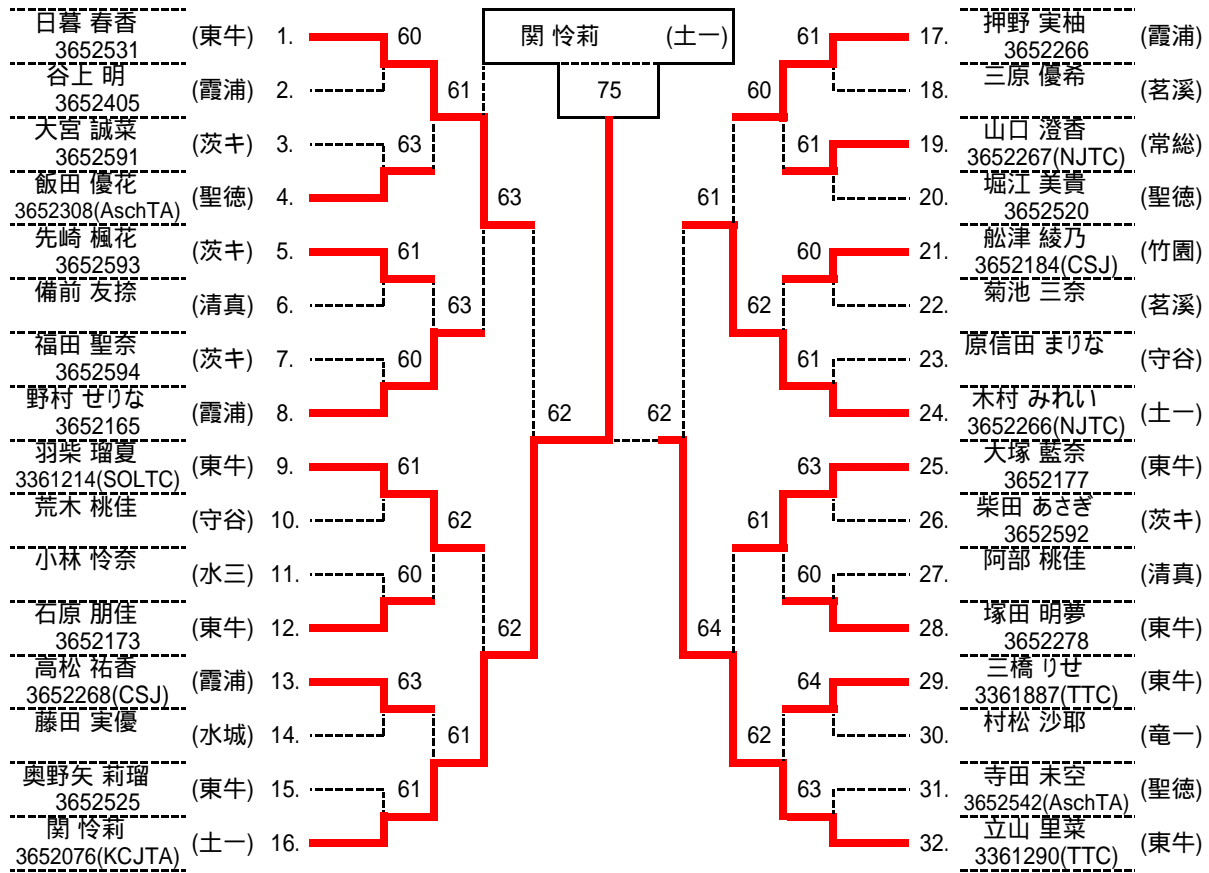

シード

- 日暮 (東牛)
- 立山 (東牛)
- 押野 (霞浦)
- 関 (土一)
- 羽柴 (東牛)
- 木村 (土一)
- 大塚 (東牛)
- 野村 (霞浦)

3位決定戦

- 1. 日暮 (東牛) 60
- 24. 木村 (土一)

5位決定戦

- 8. 野村 (霞浦) 60
- 9. 羽柴 (東牛) 64
- 17. 押野 (霞浦) 75
- 25. 大塚 (東牛)

7位決定戦

- 8. 野村 (霞浦) 64
- 25. 大塚 (東牛)

全国総体出場者		
1位	関 怜莉	(土一)
2位	立山 里菜	(東牛)
3位	日暮 春香	(東牛)
4位	木村 みれい	(土一)
5位	羽柴 瑠夏	(東牛)
6位	押野 実袖	(霞浦)
7位	野村 せりな	(霞浦)
8位	大塚 藍奈	(東牛)

平成28年度全国高等学校総合体育大会テニス競技茨城県予選会

女子個人戦ダブルス(総体出場:2組)

日暮 春香 (東牛)
立山 里菜

平成28年5月28日(土) 神栖海浜運動公園

3652531日暮 春香 (東牛)	1.	60	64	62	17.	3361214(SOLTC)羽柴 瑠夏 (東牛)
3361290(TTC)立山 里菜						3652173石原 朋佳 (東牛)
小松崎 千夏 (水城)	2.	60		60	18.	吉谷 真優 (伊奈)
藤田 実優 (中央)	3.	62		63	19.	福井 智帆 (水商)
奥谷 仁美 (守谷)	4.		63	75	20.	川崎 愛心 (大成)
大柴 楓 (霞浦)	5.	62		64	21.	3652267(NJTC)山口 澄香 (常総)
矢尾板 美由菜 (館工)	6.		75	64	22.	3652172(NJTC)竹内 若菜 (茨キ)
3652405谷上 明 (茨キ)	7.	62		61	23.	3652592柴田 あさぎ (茨キ)
3652268(CSJ)高松 祐香 (聖徳)	8.		61	61	24.	3652594福田 聖奈 (茨城)
3652517(I-STA)椿 杏子 (茨城)	9.	60		60	25.	3652486(茨城中)兼氏 耀子 (茨城)
3652577小泉 結麻 (茨城)	10.		61	60	26.	3652487(茨城中)齊藤 茉莉香 (茨城)
3652520堀江 美貴 (東牛)	11.	75		w.o	27.	3652591大宮 誠菜 (茨キ)
3652308(AschTA)飯田 優花 (伊奈)	12.		64	62	28.	3652593先崎 楓花 (茨キ)
3652525奥野矢 莉瑠 (守谷)	13.	61		64	29.	3652177大塚 藍奈 (東牛)
3652278塚田 明夢 (茨キ)	14.		61	61	30.	3361887(TTC)三橋 りせ (藤代)
長妻 綸音 (水一)	15.	60		60	31.	福元 理子 (藤代)
近藤 茜 (茗溪)	16.		61	61	32.	飯島 未来 (聖徳)
荒木 桃佳 (水二)						3652542(AschTA)寺田 未空 (聖徳)
原信田 まりな (清真)						3652184(CSJ)船津 綾乃 (竹園)
久語 美紀子 (水三)						3652266(NJTC)木村 みれい (土一)
矢吹 晴菜 (霞浦)						
奥本 美咲 (水三)						
三原 優希 (水三)						
伊藤 愛菜 (水三)						
長須 愛理 (水三)						
備前 友捺 (水三)						
布留川 亜美 (水三)						
3652165野村 せりな (水三)						
3652266押野 実柚 (水三)						

シード

日暮 立山 (東牛)
関 木村 (土一)
羽柴 石原 (東牛)
野村 押野 (霞浦)

3位決定戦

9. 奥野矢 塚田 (東牛)	63
32. 関 木村 (土一)	

2位決定戦

なし

全国総体出場者

1位	日暮 春香 (東牛)
2位	立山 里菜 (東牛)
3位	羽柴 瑠夏 (東牛)
4位	石原 朋佳 (東牛)
	関 怜莉 (土一)
	木村 みれい (土一)
	奥野矢 莉瑠 (東牛)
	塚田 明夢 (東牛)