

平成 28 年 度

第 67 回山形県高等学校総合体育大会
兼全国高等学校総合体育大会山形県予選会

テニス競技

(第 39 回山形県高等学校テニス選手権大会)

結 果

6 月 3 日 (金)	11 時	競技開始	男女団体戦
6 月 4 日 (土)	9 時	競技	個人戦 男女シングルス
6 月 5 日 (日)	9 時	競技	個人戦 男女ダブルス
	15 時	閉会式 (予定)	

会 場 酒田市光ヶ丘テニスコート・国体記念テニスコート

【主催】 山形県高等学校体育連盟 山形県教育委員会
(公財) 山形県体育協会

【共催】 酒田市教育委員会

【主管】 飽海地区高等学校体育連盟
山形県高等学校体育連盟テニス専門部
酒田市体育協会

男子団体登録選手一覧

番号	学 校 名	監 督 名	選手1	学年	選手2	学年	選手3	学年	選手4	学年	選手5	学年
1	日大山形	国府方 雅晴	○熊坂 拓哉	③	西塚 功亮	③	工藤 隆輝	③	成瀬 弦生	②	五味 一貴	①
2	酒田西	三上 慧	鴨澤 秀郁	③	富樫 貴明	②	佐藤 海真	②	○河野 匠	③	小野 有輝	②
3	北村山	楨 光 典	○柳橋 玲緒	③	佐藤 愛結	②	東海林 凌	③	草刈 唯人	③	藤井 椎那	②
4	山形東	那須 祐介	横山 魁度	②	三浦 修志	③	遠藤 貴大	③	○秋葉 友輔	③	佐藤 涉	①
5	BYE											
6	荒 砥	金子 美佐	高橋 拓夢	③	樋口 凌	③	○樋口 智也	③	山口 千登	③	塩川 秀幸	③
7	寒河江	瀧本 悠子	吉田 宗豊	②	金田 知也	②	○児玉 和也	③	松本 雄治	③	布施 丈	③
8	鶴岡高専	大西 宏昌	宮田 友希	②	薄葉 峻	①	○齋藤 啓太	③	齋藤 翔陸	②	佐藤 涼	③
9	九里学園	我妻 孝浩	○渡部 翔	②	羅 松	②	安部 光起	②	手塚 奏宇	①	横山 快晴	②
10	天 童	チャック 和美	高橋 凌太	②	高橋 優太	②	○齋藤 和希	②	折原 大地	②	岡崎 港	②
11	村山産業	中里 美紀	太田 弘樹	③	井上 星南	③	佐藤 京介	③	飯田 兼有	③	○平直也	③
12	酒田光陵	荒井 伸哉	齋藤 海	②	清水 嶺	③	池田 紘大	③	○佐藤 利城	③	熊谷 和樹	③
13	山本学園	渡部 隆一	齋藤 一希	③	○矢萩 里空	③	遠藤 央將	③	五位野史羅	③	竹田 樹生	③
14	東桜学館	木村 剛	遠藤 広盛	①	滝口 響	①	○後藤 貴志	①	永瀬 貴規	①		
15	酒田東	池田 憲昭	阿部 将士	②	渋谷 麗夢	②	黒沢 立浩	②	五十嵐 遥	②	○豊岡 空明	②
16	山形工業	佐藤 弘明	清水 嶺	③	會田 彪流	③	佐藤 康太	③	○長岡 怜	③	森谷 友貴	③
17	米沢中央	佐藤 俊典	佐藤 裕道	③	○鈴木 拓人	③	齋藤 心護	①	山口 翔太	②	孫田 聖也	②
18	鶴岡南	今崎 徹郎	渡部 豪	①	○安達 翔	③	丸山 直紀	③	五十嵐 誉	③	齋藤 秀平	②
19	新庄東	佐藤 健	花岡 大河	③	伊藤 千紘	③	○伊藤 悠	③	橋本 龍也	③		
20	BYE											
21	左 沢	佐藤 健一	小林 真也	③	○阿部 聖	③	村上 大成	③	小泉 直樹	③	椎名 柊斗	③
22	庄内農業	土門 涉	○去渡 敬昭	③	今井 雅己	②	佐藤 弘平	②	高橋 優	①		
23	長井工業	高橋 潔	大嶋 悠太	②	大瀧 悠太	③	菅野 敬太	②	○橋田 征龍	③	色摩 拓海	③
24	山形南	阿部 雅志	○渋谷 尚輝	③	佐々木 諒	①	木村 勇斗	③	渡辺 黎晏	③	木村 空	②

女子団体登録選手一覧

番号	学 校 名	監 督 名	選手1	学年	選手2	学年	選手3	学年	選手4	学年	選手5	学年
1	寒 河 江	小林 貴記	○柏倉 葉月	③	矢野 桜子	①	田中 愛美	③	佐竹 優乃	②	秋葉 夏那子	①
2	BYE											
3	BYE											
4	上山明新館	奥山 和司	○鎌上 真綺	③	石田 悠莉	②	細谷 茉由	①	鍋倉 真奈	③	佐藤 亜美	③
5	BYE											
6	米 沢 中 央	小林 敬二	縮 明寿香	②	佐藤 春菜	②	○鈴木 百合子	③	高橋 千恵	①	情野 千帆	③
7	鶴 岡 北	松木 正和	○安達 亜未	③	長南 日和	③	佐藤 亜美	②	樋口 美咲	③	鈴木 芽衣	②
8	BYE											
9	天 童	東海林 啓	押切 萌恵	③	○太田 朱夏	③	森谷 千咲	③	山口 恵理加	③	滝口 美暁	③
10	酒田光陵	櫻井 敬士	林 奈々夏	②	田川 史菜	③	○菅原 瑠奈	③	小野 真琴	②	佐藤 真愛	②
11	BYE											
12	山 形 西	細谷 清実	新野 由惟	②	加藤 杏佳	②	○阿部 真結	②	佐藤 沙紀	②	細谷 和佳奈	①
13	酒 田 東	鳥海 志帆	鈴木 梨奈	③	○佐藤 ちひろ	③	佐藤 朱	③	田中 丹梨	③	尾形 祐貴	③
14	BYE											
15	山 形 東	井家 勝己	佐藤 夏央	①	黒沼 愛生	①	金 内 舞	③	○前田 真依	③	松田 佳那子	①
16	鶴 岡 南	鏡 雄 一	佐藤 美月	③	○柴田 真里	③	今井 沙寿	②	丸山 和華	②	笠原 碧	③
17	BYE											
18	山本学園	安 元 昭	○渡部 かな子	③	松田 美樹	②	渡辺 梨奈	③	菊地 舞衣歌	③	関 香菜美	①
19	新 庄 東	田中 由紀恵	八 鍬 彩香	③	齋藤 莉那	②	田中 麻衣	②	○齋藤 悠梨花	③	横山 芽衣	②
20	BYE											
21	荒 砥	齋野 延好	○松田 睦美	③	梅津 優希	③	大石 有紗	③	新野 真希	③		
22	酒 田 西	千場 夕佳	小見山 遥	③	○秋庭 愛	③	池田 彩嘉	③	佐藤 なな実	③	高橋 綾花	②
23	BYE											
24	日大山形	高木 直哉	寒河江 ひより	①	菊地 満優	②	神野 穂香	②	○大泉 夏実	③	土佐林 弥生	③

男子団体

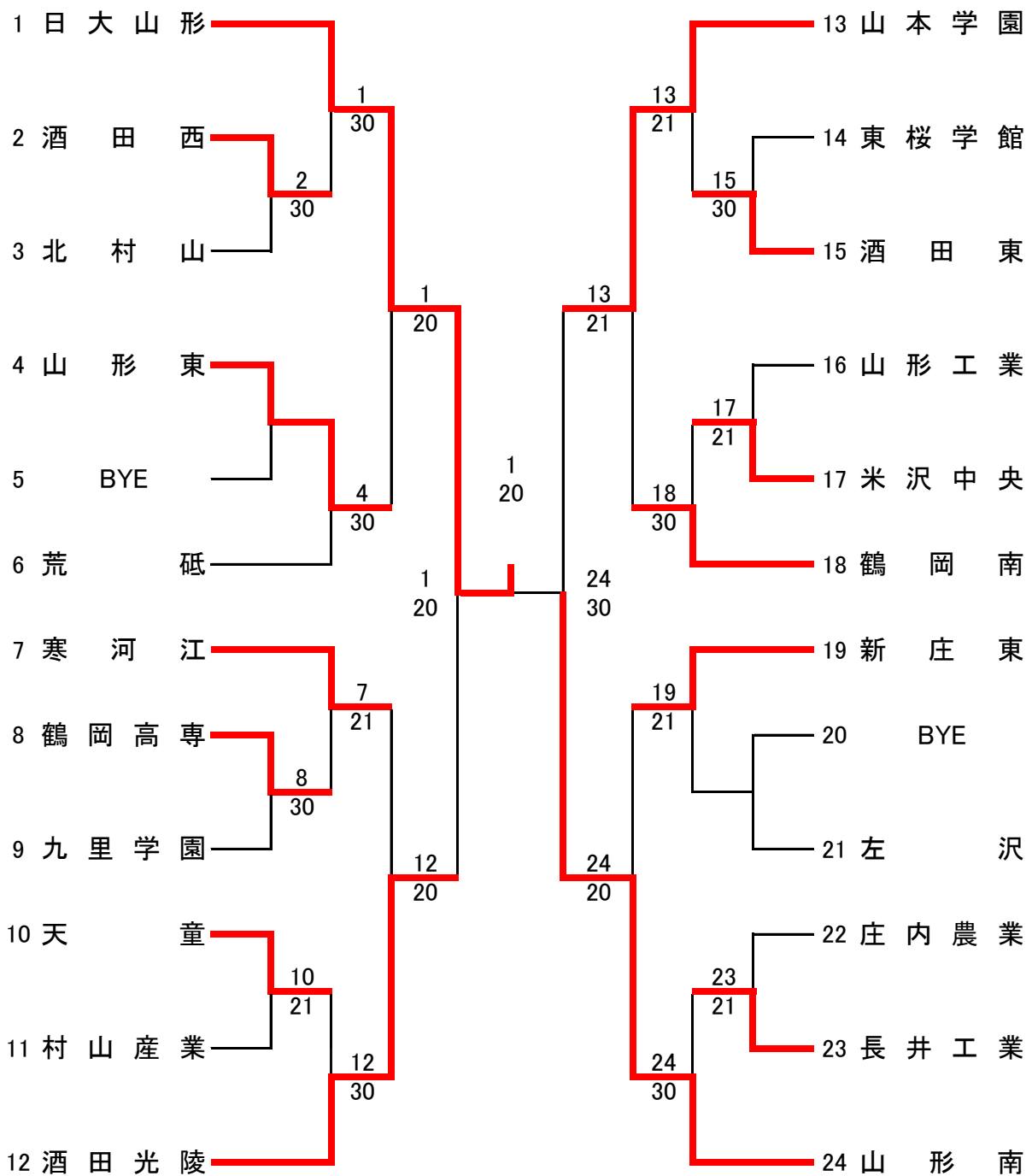

3位決定戦

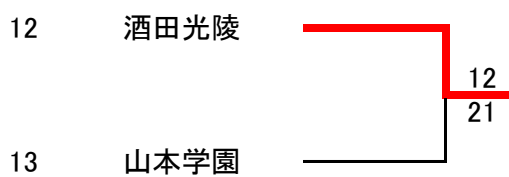

女子団体

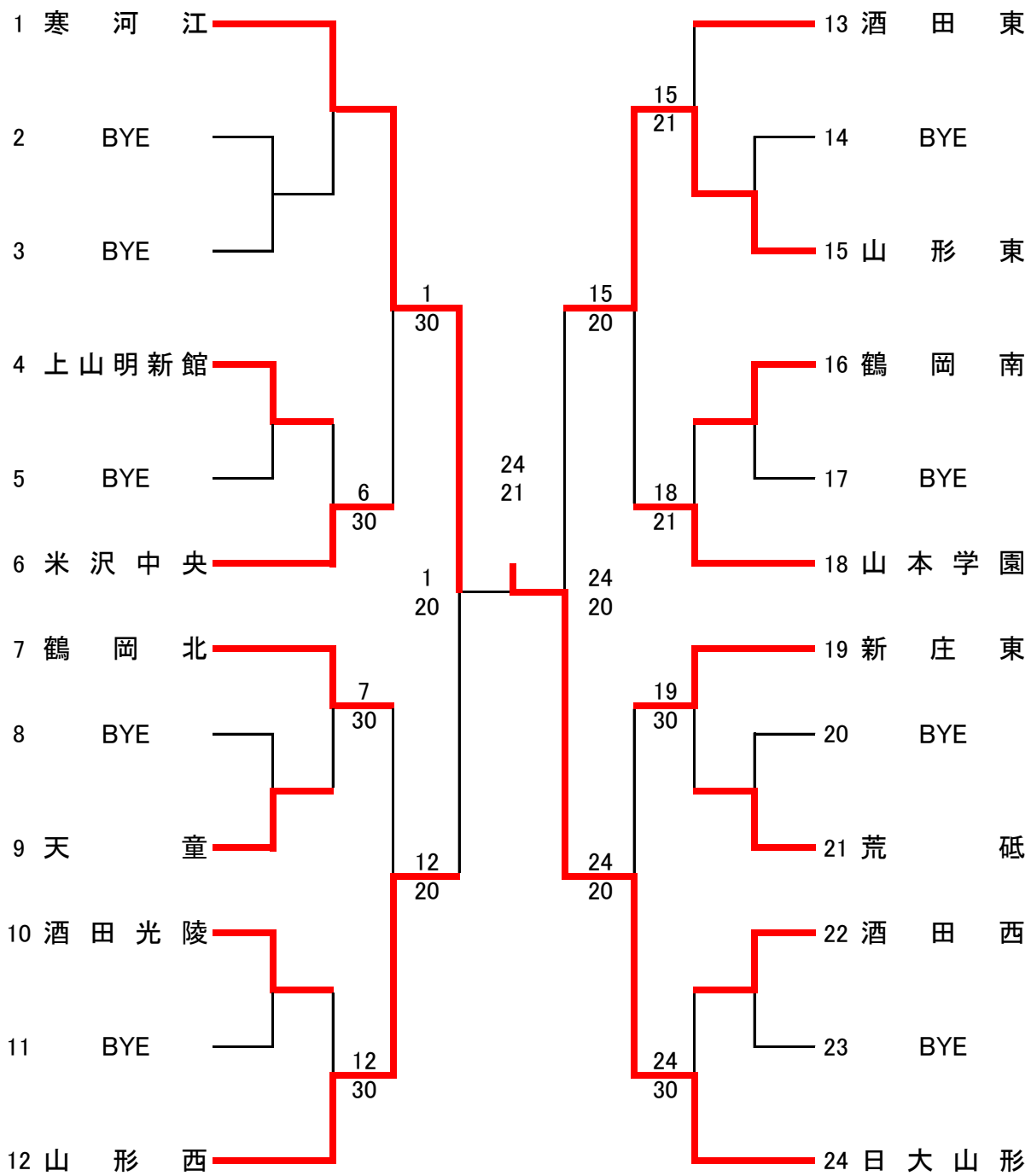

順位決定戦

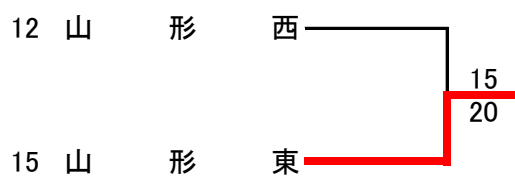

男子団体 対戦成績一覧(1)

1R	2	酒田西	③ - 0	3	北村山
D	2	富樫 貴明 ②	⑥ - 0	1	柳橋 玲緒 ③
	3	佐藤 海真 ②		4	草刈 唯人 ③
S1	1	鴨澤 秀郁 ③	⑥ - 2	2	佐藤 愛結 ②
S2	4	河野 匠 ③	⑥ - 0	3	東海林 凌 ③

1R	14	東桜学館	0 - ③	15	酒田東
D	3	後藤 貴志 ①	0 - ⑥	3	黒沢 立浩 ②
	4	永瀬 貴規 ①		5	豊岡 空明 ②
S1	1	遠藤 広盛 ①	0 - ⑥	1	阿部 将士 ②
S2	2	滝口 響 ①	3 - ⑥	2	渋谷 麗夢 ②

1R	8	鶴岡高専	③ - 0	9	九里学園
D	3	斎藤 啓太 ③	⑥ - 1	3	安部 光起 ②
	4	齊藤 翔陸 ②		4	手塚 奏宇 ①
S1	1	宮田 友希 ②	⑥ - 0	1	渡部 翔 ②
S2	2	薄葉 峻 ①	⑥ - 1	2	羅 松 ②

1R	16	山形工業	1 - ②	17	米沢中央
D	3	佐藤 康太 ③	3 - ⑥	3	齊藤 心護 ①
	5	森谷 友貴 ③		4	山口 翔太 ②
S1	1	清水 嶺 ③	⑥ - 3	1	佐藤 裕道 ③
S2	2	會田 彪流 ③	3 - ⑥	2	鈴木 拓斗 ③

1R	10	天童	② - 1	11	村山産業
D	3	齋藤 和希 ②	3 - ⑥	2	井上 星南 ③
	4	折原 大地 ②		4	飯田 兼有 ③
S1	1	高橋 凌太 ②	⑥ - 2	1	太田 弘樹 ③
S2	2	高橋 優太 ②	⑥ - 3	3	佐藤 京介 ③

1R	22	庄内農業	1 - ②	23	長井工業
D	3	佐藤 弘平 ②	2 - ⑥	1	大嶋 悠太 ②
	4	高橋 優 ①		4	橋田 征龍 ③
S1	1	去渡 敬昭 ③	⑥ - 3	2	大瀧 悠太 ③
S2	2	今井 雅己 ②	0 - ⑥	3	菅野 敬太 ②

2R	1	日大山形	③ - 0	2	酒田西
D	3	工藤 隆輝 ③	⑥ - 0	2	富樫 貴明 ②
	5	五味 一貴 ①		3	佐藤 海真 ②
S1	1	熊坂 拓哉 ③	⑥ - 0	1	鴨澤 秀郁 ③
S2	2	西塚 功亮 ③	⑥ - 0	4	河野 匠 ③

2R	13	山本学園	② - 1	15	酒田東
D	4	五位野 史羅 ③	⑥ - 3	3	黒沢 立浩 ②
	5	竹田 樹生 ③		5	豊岡 空明 ②
S1	1	齋藤 一希 ③	5 - ⑦	1	阿部 将士 ②
S2	3	遠藤 央將 ③	⑥ - 2	2	渋谷 麗夢 ②

2R	4	山形東	③ - 0	6	荒砥
D	3	遠藤 貴大 ③	⑥ - 4	2	樋口 凌 ③
	5	佐藤 渉 ①		4	山口 千登 ③
S1	1	横山 魁度 ②	⑥ - 1	1	高橋 拓夢 ③
S2	2	三浦 修志 ③	⑥ - 3	3	樋口 智也 ③

2R	17	米沢中央	0 - ③	18	鶴岡南
D	3	齊藤 心護 ①	3 - ⑥	2	安達 翔 ③
	4	山口 翔太 ②		4	五十嵐 誉 ③
S1	1	佐藤 裕道 ③	5 - ⑦	1	渡部 豪 ①
S2	2	鈴木 拓斗 ③	5 - ⑦	3	丸山 直紀 ③

2R	7	寒河江	② - 1	8	鶴岡高専
D	3	児玉 和也 ③	3 - ⑥	3	斎藤 啓太 ③
	4	松本 雄治 ③		4	齊藤 翔陸 ②
S1	1	吉田 宗豊 ②	⑥ - 2	1	宮田 友希 ②
S2	2	金田 知也 ②	⑥ - 1	2	薄葉 峻 ①

2R	19	新庄東	② - 1	21	左沢
D	3	伊藤 悠 ③	⑥ - 3	2	阿部 聖 ③
	4	橋本 龍也 ③		4	小泉 直樹 ③
S1	1	花岡 大河 ③	1 - ⑥	1	小林 真也 ③
S2	2	伊藤 千紘 ③	⑥ - 0	3	村上 大成 ③

2R	10	天童	0 - ③	12	酒田光陵
D	3	齋藤 和希 ②	1 - ⑥	3	池田 紘大 ③
	4	折原 大地 ②		4	佐藤 利城 ③
S1	1	高橋 凌太 ②	3 - ⑥	1	齋藤 海 ②
S2	2	高橋 優太 ②	2 - ⑥	2	清水 嶺 ③

2R	23	長井工業	0 - ③	24	山形南
D	1	大嶋 悠太 ②	2 - ⑥	3	木村 勇斗 ③
	4	橋田 征龍 ③		4	渡辺 黎晏 ③
S1	2	大瀧 悠太 ③	0 - ⑥	1	渋谷 尚輝 ③
S2	3	菅野 敬太 ②	0 - ⑥	2	佐々木 諒 ①

男子団体 対戦成績一覧(2)

QF	1	日大山形	② - 0	4	山形東
D	3	工藤 隆輝 ③	⑥ - 4	4	秋葉 友輔 ③
	5	五味 一貴 ①		5	佐藤 涉 ①
S1	1	熊坂 拓哉 ③	⑥ - 0	1	横山 魁度 ②
S2	2	西塚 功亮 ③	3-1(打切)	2	三浦 修志 ③

QF	7	寒河江	0 - ②	12	酒田光陵
D	3	児玉 和也 ③	0 - ⑥	3	池田 紘大 ③
	5	布施 丈 ③		4	佐藤 利城 ③
S1	1	吉田 宗豊 ②	3-3(打切)	1	齋藤 海 ②
S2	2	金田 知也 ②	0 - ⑥	2	清水 嶺 ③

QF	13	山本学園	② - 1	18	鶴岡南
D	2	矢萩 里空 ③	2 - ⑥	2	安達 翔 ③
	4	五位野 史羅 ③		4	五十嵐 誉 ③
S1	1	齋藤 一希 ③	⑥ - 2	1	渡部 豪 ①
S2	3	遠藤 央將 ③	⑥ - 2	3	丸山 直紀 ③

QF	19	新庄東	0 - ②	24	山形南
D	3	伊藤 悠 ③	1 - ⑥	3	木村 勇斗 ③
	4	橋本 龍也 ③		4	渡辺 黎晏 ③
S1	1	花岡 大河 ③	0 - ⑥	1	渋谷 尚輝 ③
S2	2	伊藤 千紘 ③	0-1(打切)	2	佐々木 諒 ①

SF	1	日大山形	② - 0	12	酒田光陵
D	3	工藤 隆輝 ③	1-4(打切)	3	池田 紘大 ③
	4	成瀬 弦生 ②		4	佐藤 利城 ③
S1	1	熊坂 拓哉 ③	⑥ - 0	1	齋藤 海 ②
S2	2	西塚 功亮 ③	⑥ - 0	2	清水 嶺 ③

SF	13	山本学園	0 - ③	24	山形南
D	2	矢萩 里空 ③	4 - ⑥	3	木村 勇斗 ③
	4	五位野 史羅 ③		4	渡辺 黎晏 ③
S1	1	齋藤 一希 ③	4 - ⑥	1	渋谷 尚輝 ③
S2	3	遠藤 央將 ③	0 - ⑥	2	佐々木 諒 ①

F	1	日大山形	② - 0	24	山形南
D	3	工藤 隆輝 ③	6-3(打切)	3	木村 勇斗 ③
	5	五味 一貴 ①		4	渡辺 黎晏 ③
S1	1	熊坂 拓哉 ③	⑧ - 1	1	渋谷 尚輝 ③
S2	2	西塚 功亮 ③	⑧ - 0	2	佐々木 諒 ①

3決	12	酒田光陵	② - 1	13	山本学園
D	3	池田 紘大 ③	⑥ - 1	2	矢萩 里空 ③
	4	佐藤 利城 ③		4	五位野 史羅 ③
S1	1	齋藤 海 ②	1 - ⑥	1	齋藤 一希 ③
S2	2	清水 嶺 ③	⑥ - 4	3	遠藤 央將 ③

女子団体 対戦成績一覧

2R		-	
D		-	
S1		-	
S2		-	

2R	13	酒田東	1	-	②	15	山形東
D	3	佐藤 朱 ③	2	-	⑥	2	黒沼 愛生 ①
	4	田中 丹梨 ③				4	前田 真衣 ③
S1	1	鈴木 梨奈 ③	1	-	⑥	1	佐藤 夏央 ①
S2	2	佐藤 ちひろ ③	⑥	-	0	3	金内 舞 ③

2R	4	上山明新館	0	-	③	6	米沢中央
D	3	細谷 菜由 ①	4	-	⑥	2	佐藤 春菜 ②
	4	鍋倉 真奈 ③				5	情野 千帆 ③
S1	1	鎌上 真綺 ③	4	-	⑥	1	縮 明寿香 ②
S2	2	石田 悠莉 ②	2	-	⑥	4	高橋 千恵 ①

2R	16	鶴岡南	1	-	②	18	山本学園
D	1	佐藤 美月 ③	⑥	-	1	3	渡辺 梨奈 ③
	2	柴田 真里 ③				4	菊池 舞衣歌 ③
S1	3	今井 沙寿 ②	0	-	⑥	1	渡部 かな子 ③
S2	4	丸山 和華 ②	3	-	⑥	2	松田 美樹 ②

2R	7	鶴岡北	③	-	0	9	天童
D	3	佐藤 亜美 ②	⑥	-	4	2	太田 朱夏 ③
	5	鈴木 芽衣 ②				3	森谷 千咲 ③
S1	1	安達 亜未 ③	⑥	-	3	1	押切 萌恵 ③
S2	2	長南 日和 ③	⑥	-	1	4	山田 恵理加 ③

2R	19	新庄東	③	-	0	21	荒砥
D	2	齋藤 莉那 ②	⑥	-	1	3	大石 有紗 ③
	3	田中 麻衣 ②				4	新野 真希 ③
S1	1	八鍬 彩香 ③	⑦	-	6(6)	1	松田 睦美 ③
S2	5	横山 芽衣 ②	⑥	-	4	2	梅津 優希 ③

2R	10	酒田光陵	0	-	③	12	山形西
D	4	小野 真琴 ②	1	-	⑥	3	阿部 真結 ②
	5	佐藤 真愛 ②				4	佐藤 沙紀 ②
S1	1	林 奈々夏 ②	3	-	⑥	1	新野 由惟 ②
S2	2	田川 史菜 ③	3	-	⑥	2	加藤 杏佳 ②

2R	22	酒田西	0	-	③	24	日大山形
D	2	秋庭 愛 ③	1	-	⑥	3	神野 穂香 ②
	4	佐藤 なな実 ③				4	大泉 夏実 ③
S1	1	小見山 遥 ③	0	-	⑥	1	寒河江 ひより ①
S2	3	池田 彩嘉 ③	0	-	⑥	2	菊地 満優 ②

QF	1	寒河江	③	-	0	6	米沢中央
D	3	田中 愛美 ③	⑥	-	1	2	佐藤 春菜 ②
	5	秋葉 夏那子 ①				5	情野 千帆 ③
S1	1	柏倉 葉月 ③	⑥	-	0	1	縮 明寿香 ②
S2	2	矢野 桜子 ①	⑥	-	0	4	高橋 千恵 ①

QF	19	新庄東	0	-	②	24	日大山形
D	2	齋藤 莉那 ②	0	-	⑥	3	神野 穂香 ②
	3	田中 麻衣 ②				4	大泉 夏実 ③
S1	1	八鍬 彩香 ③	1	-	⑥	1	寒河江 ひより ①
S2	5	横山 芽衣 ②				2	菊地 満優 ②

QF	7	鶴岡北	0	-	②	12	山形西
D	3	佐藤 亜美 ②	0	-	⑥	3	阿部 真結 ②
	5	鈴木 芽衣 ②				4	佐藤 沙紀 ②
S1	1	安達 亜未 ③	0	-	⑥	1	新野 由惟 ②
S2	2	長南 日和 ③				2	加藤 杏佳 ②

QF	15	山形東	②	-	0	18	山本学園
D	2	黒沼 愛生 ①	⑥	-	3	3	渡辺 梨奈 ③
	4	前田 真衣 ③				4	菊池 舞衣歌 ③
S1	1	佐藤 夏央 ①	⑥	-	4	1	渡部 かな子 ③
S2	3	金内 舞 ③				2	松田 美樹 ②

SF	1	寒河江	②	-	0	12	山形西
D	3	田中 愛美 ③	⑥	-	0	3	阿部 真結 ②
	5	秋葉 夏那子 ①				4	佐藤 沙紀 ②
S1	1	柏倉 葉月 ③	⑥	-	0	1	新野 由惟 ②
S2	2	矢野 桜子 ①				2	加藤 杏佳 ②

SF	15	山形東	0	-	②	24	日大山形
D	2	黒沼 愛生 ①	1	-	⑥	3	神野 穂香 ②
	5	松田 佳那子 ①				4	大泉 夏実 ③
S1	1	佐藤 夏央 ①				1	寒河江 ひより ①
S2	3	金内 舞 ③	2	-	⑥	2	菊地 満優 ②

F	1	寒河江	1	-	②	24	日大山形
D	3	田中 愛美 ③	1	-	⑧	3	神野 穂香 ②
	5	秋葉 夏那子 ①				4	大泉 夏実 ③
S1	1	柏倉 葉月 ③	⑧	-	3	1	寒河江 ひより ①
S2	2	矢野 桜子 ①	4	-	⑧	2	菊地 満優 ②

3決	12	山形西	0	-	②	15	山形東
D	3	阿部 真結 ②	2	-	⑥	2	黒沼 愛生 ①
	4	佐藤 沙紀 ②				4	前田 真衣 ③
S1	1	新野 由惟 ②	1	-	⑥	1	佐藤 夏央 ①
S2	2	加藤 杏佳 ②				3	金内 舞 ③

男子シングルス

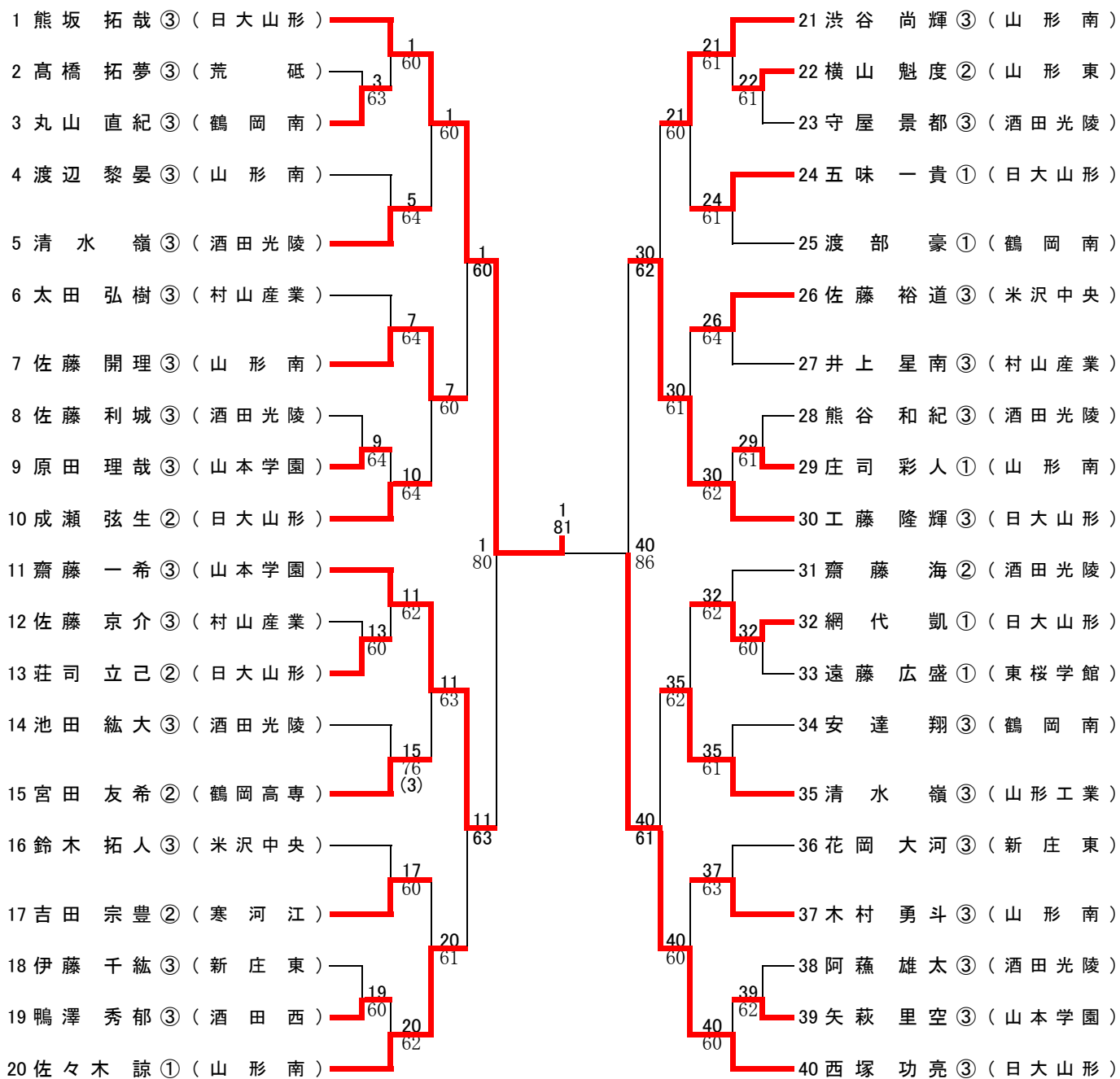

3位決定戦

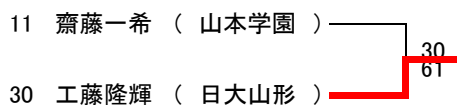

女子シングルス

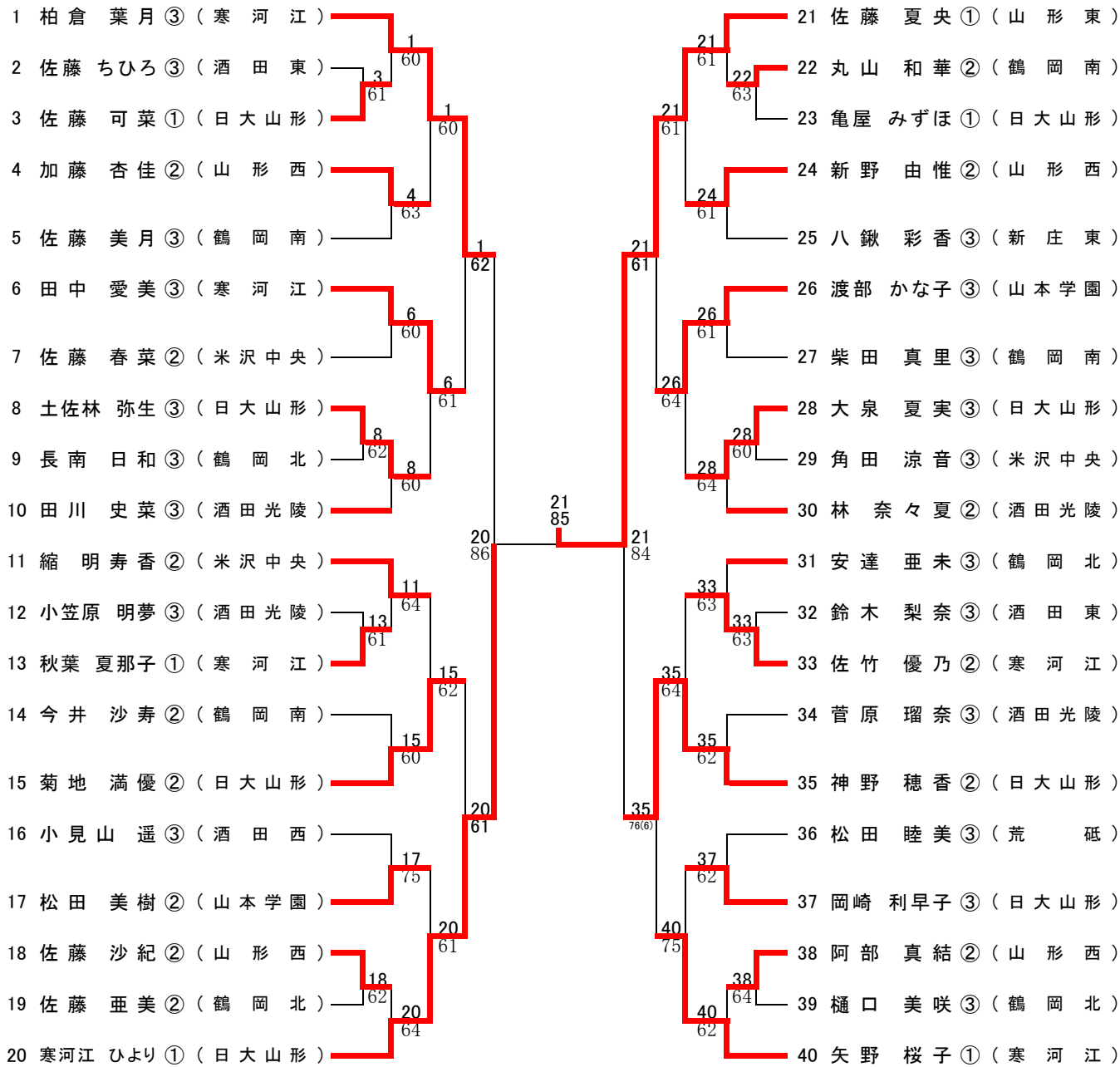

3位決定戦

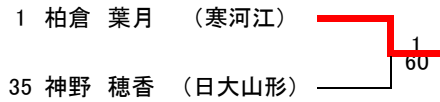

男子ダブルス

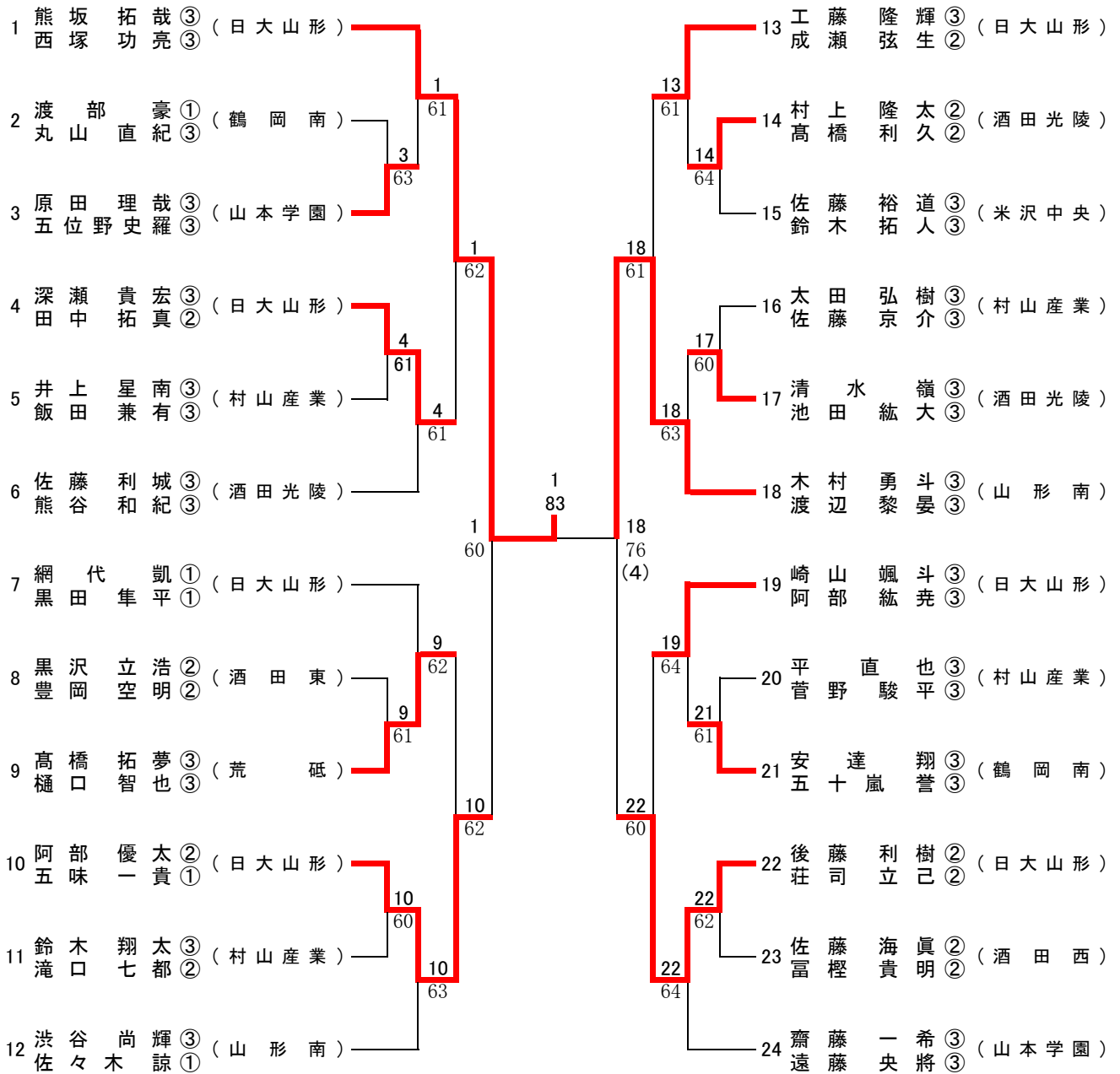

女子ダブルス

