

【男子団体 対戦表】

1 回 戦											
3 国 学 館 0 - 3			4 横 手 4			13 大 館 鳳 鳴 1 - 2			14 秋 田 高 専		
D No.2	秋場 友彰③		No.3	高橋 侑哉③		D No.2	瀬川 晃平③		No.2	夏井 福太②	
D No.3	秋山 恭輔③	5 - 7 ○	No.4	倉田 祐希③		D No.5	細越 翔馬③	0 - 6 ○	No.5	阿部 光希②	
S1 No.1	館岡 翔真③	2 - 6 ○	No.1	菊地 将仁③		S1 No.1	川口 永介③	0 - 6 ○	No.1	三浦 涼介③	
S2 No.4	平野 舜人③	4 - 6 ○	No.2	佐藤 颯太③		S2 No.4	田村 峻③	7 - 6 (6) ○	No.3	大淵 翠華③	
2 回 戦											
1 秋 田 商 業 3 - 0			4 横 手 4			5 新 屋 0 - 3			8 明 桜		
D No.3	田中 翔馬②		No.3	高橋 侑哉③		D No.1	高嶋 晟太郎③		No.2	佐々木 翔真③	
D No.4	持石 和弥②	6 - 0 ○	No.4	倉田 祐希③		D No.4	鈴木 泰河③	2 - 6 ○	No.4	工藤 太聖②	
S1 No.1	石井 智也②	6 - 0 ○	No.1	菊地 将仁③		S1 No.2	佐藤 涼③	3 - 6 ○	No.1	小松 丈流②	
S2 No.2	土田 光③	6 - 0 ○	No.2	佐藤 颯太③		S2 No.3	新井 理識③	2 - 6 ○	No.3	平野 皐貴①	
9 秋 田 3 - 0			12 秋 田 工 業			14 秋 田 高 専 1 - 2			16 由 利 工 業		
D No.3	平元 祥椰②		No.1	佐々木 悠太③		D No.2	夏井 福太②		No.3	佐々木 大河③	
D No.4	坂本 英駿③	6 - 3 ○	No.2	佐々木 蒼太③		D No.5	阿部 光希②	6 - 3 ○	No.5	富樫 陸斗②	
S1 No.1	菅原 宥介①	6 - 1 ○	No.4	佐藤 江③		S1 No.1	三浦 涼介③	1 - 6 ○	No.1	梶原 直弥③	
S2 No.2	辰 翔太郎②	6 - 0 ○	No.5	佐々木 大輝②		S2 No.3	大淵 翠華③	2 - 6 ○	No.2	赤川 佳佑②	
準 決 勝											
1 秋 田 商 業 2 - 0			8 明 桜			9 秋 田 2 - 1			16 由 利 工 業		
D No.3	田中 翔馬②		No.2	佐々木 翔真③		D No.2	辰 翔太郎②		No.2	赤川 佳佑②	
D No.4	持石 和弥②	6 - 1 ○	No.4	工藤 太聖②		D No.4	坂本 英駿③	6 - 0 ○	No.5	富樫 陸斗②	
S1 No.1	石井 智也②	6 - 0 ○	No.1	小松 丈流②		S1 No.1	菅原 宥介①	5 - 7 ○	No.1	梶原 直弥③	
S2 No.2	土田 光③	打ち切り	No.5	玉野 水暉①		S2 No.3	平元 祥椰②	7 - 6 (4) ○	No.4	成田 翔②	
決 勝											
1 秋 田 商 業 2 - 1			9 秋 田								
D No.3	田中 翔馬②		No.2	辰 翔太郎②							
D No.4	持石 和弥②	8 - 3 ○	No.4	坂本 英駿③							
S1 No.1	石井 智也②	4 - 8 ○	No.1	菅原 宥介①							
S2 No.2	土田 光③	8 - 0 ○	No.3	平元 祥椰②							
代表順位決定戦 1 回戦					代表順位決定戦 2 回戦						
8 明 桜 1 - 2			16 由 利 工 業								
D No.2	佐々木 翔真③		No.3	佐々木 大河③							
D No.4	工藤 太聖②	(6) 6 - 7 ○	No.5	富樫 陸斗②							
S1 No.1	小松 丈流②	6 - 1 ○	No.2	赤川 佳佑②							
S2 No.5	玉野 水暉①	5 - 7 ○	No.4	成田 翔②							

【女子団体 対戦表】

1 回 戦											
3 西 目 2 - 1			4 新 屋			5 明 桜 2 - 1			6 秋 田 高 専		
D No.4	藤田 春那②		No.3	佐賀 紀香③		D No.3	白土 美羽②		No.3	堀井 遥花②	
D No.5	佐々木 奏②	5 - 7 ○	No.4	池田 ひなの③		D No.4	福田 千浩②	6 - 0 ○	No.4	小玉 詩織①	
S1 No.1	荘司 明日香③	6 - 1 ○	No.1	神成 莉菜③		S1 No.1	齋藤 あさぎ③	2 - 6 ○	No.1	土橋 礼佳②	
S2 No.3	藤田 彩那③	6 - 3 ○	No.2	白渡 楓菜③		S2 No.2	佐藤 稔子②	6 - 3 ○	No.2	佐藤 真実③	
7 秋 田 0 - 3			8 秋 田 商 業								
D No.3	吉田 美咲③		No.3	鏡 真穂③							
D No.4	鎌田 涼音③	2 - 6 ○	No.4	新井 美羽③							
S1 No.1	渡部 夏穂③	0 - 6 ○	No.1	大島 美里①							
S2 No.2	近藤 悠加③	0 - 6 ○	No.2	石井 瑠菜③							
準 決 勝											
1 聖 霊 3 - 0			3 西 目			5 明 桜 0 - 2			8 秋 田 商 業		
D No.1	川邊 愛美②		No.4	藤田 春那②		D No.3	白土 美羽②		No.3	鏡 真穂③	
D No.3	鎌田 夏波①	6 - 0 ○	No.5	佐々木 奏②		D No.4	福田 千浩②	2 - 6 ○	No.4	新井 美羽③	
S1 No.2	原 未優②	6 - 0 ○	No.1	荘司 明日香③		S1 No.1	齋藤 あさぎ③	1 - 6 ○	No.1	大島 美里①	
S2 No.5	高橋 希美③	6 - 1 ○	No.3	藤田 彩那③		S2 No.2	佐藤 稔子②	打ち切り	No.2	石井 瑠菜③	
決 勝											
1 聖 霊 2 - 1			8 秋 田 商 業								
D No.1	川邊 愛美②		No.3	鏡 真穂③							
D No.3	鎌田 夏波①	8 - 1 ○	No.4	新井 美羽③							
S1 No.2	原 未優②	4 - 8 ○	No.1	大島 美里①							
S2 No.5	高橋 希美③	8 - 2 ○	No.2	石井 瑠菜③							
代表順位決定戦 1 回戦					代表順位決定戦 2 回戦						
3 西 目 2 - 0			5 明 桜			3 西 目 0 - 2			8 秋 田 商 業		
D No.4	藤田 春那②		No.3	白土 美羽②		D No.4	藤田 春那②		No.3	鏡 真穂③	
D No.5	佐々木 奏②	7 - 5 ○	No.4	福田 千浩②		D No.5	佐々木 奏②	打ち切り	No.4	新井 美羽③	
S1 No.1	荘司 明日香③	6 - 1 ○	No.1	齋藤 あさぎ③		S1 No.1	荘司 明日香③	0 - 6 ○	No.1	大島 美里①	
S2 No.3	藤田 彩那③	打ち切り	No.2	佐藤 稔子②		S2 No.3	藤田 彩那③	0 - 6 ○	No.2	石井 瑠菜③	

男子シングルス

第62回 秋田県高校総体 テニス競技
平成28年6月4日~7日
北野田公園テニスコート

最終成績
優勝 石井 智也 (秋田商) I H出場
準優勝 田中 翔馬 (秋田商) I H出場
3位 土田 光 (秋田商)
3位 伊藤 海斗 (秋田商) ※3位まで
東北大会出場

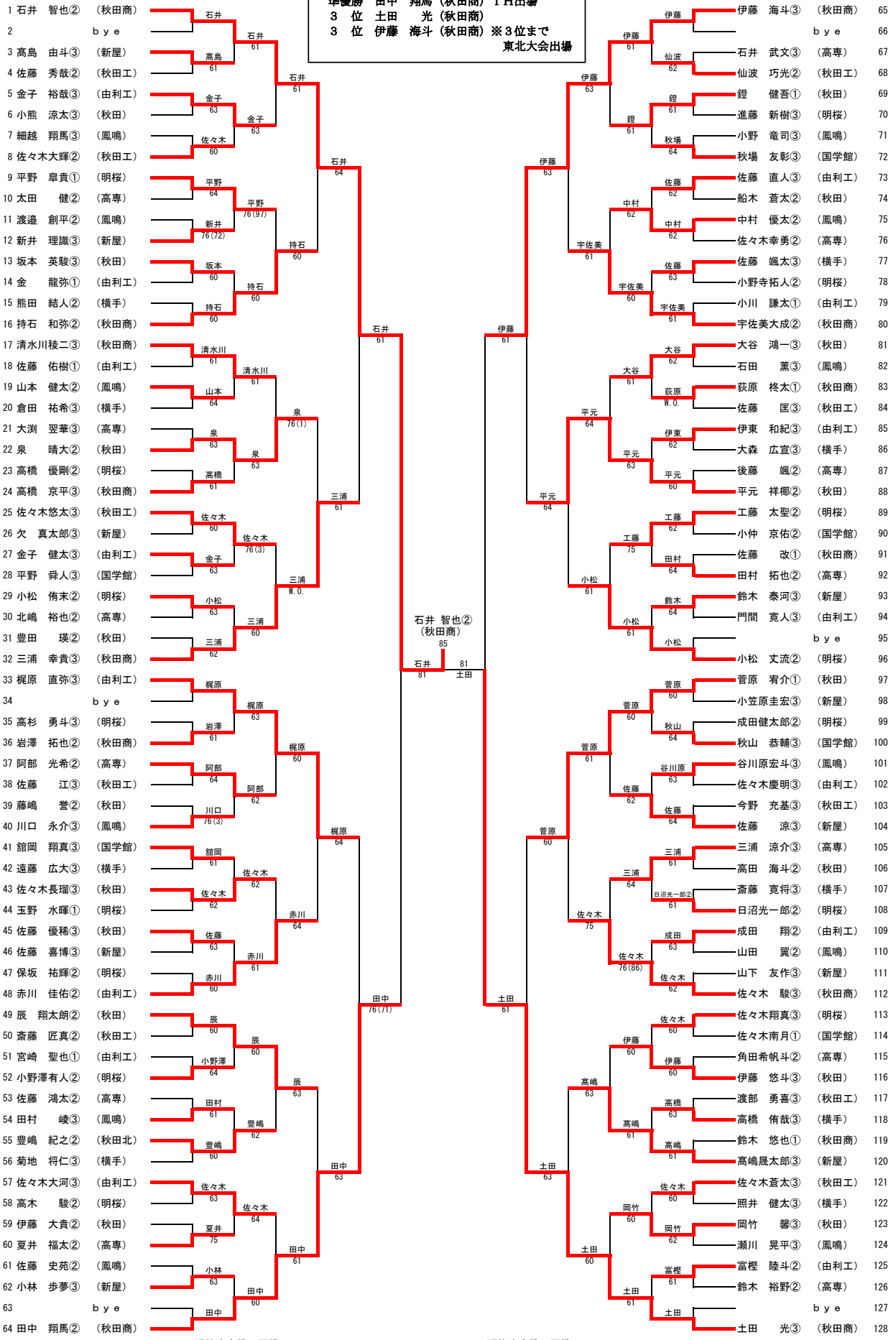

順位決定戦 1 回戦
8 64 田中 翔馬② (秋田商)
4 65 伊藤 海斗③ (秋田商)

順位決定戦 2 回戦
9 64 田中 翔馬② (秋田商)
7 128 土田 光③ (秋田商)

最終成績
 優勝 田中 翔馬・持石 和弥 (秋田商) I H 出場
 準優勝 土田 光・石井 智也 (秋田商) ※2位まで
 3位 菅原 宥介・辰 翔太郎 (秋 田) 東北大会出場
 3位 三浦 幸貴・岩澤 拓也 (秋田商)

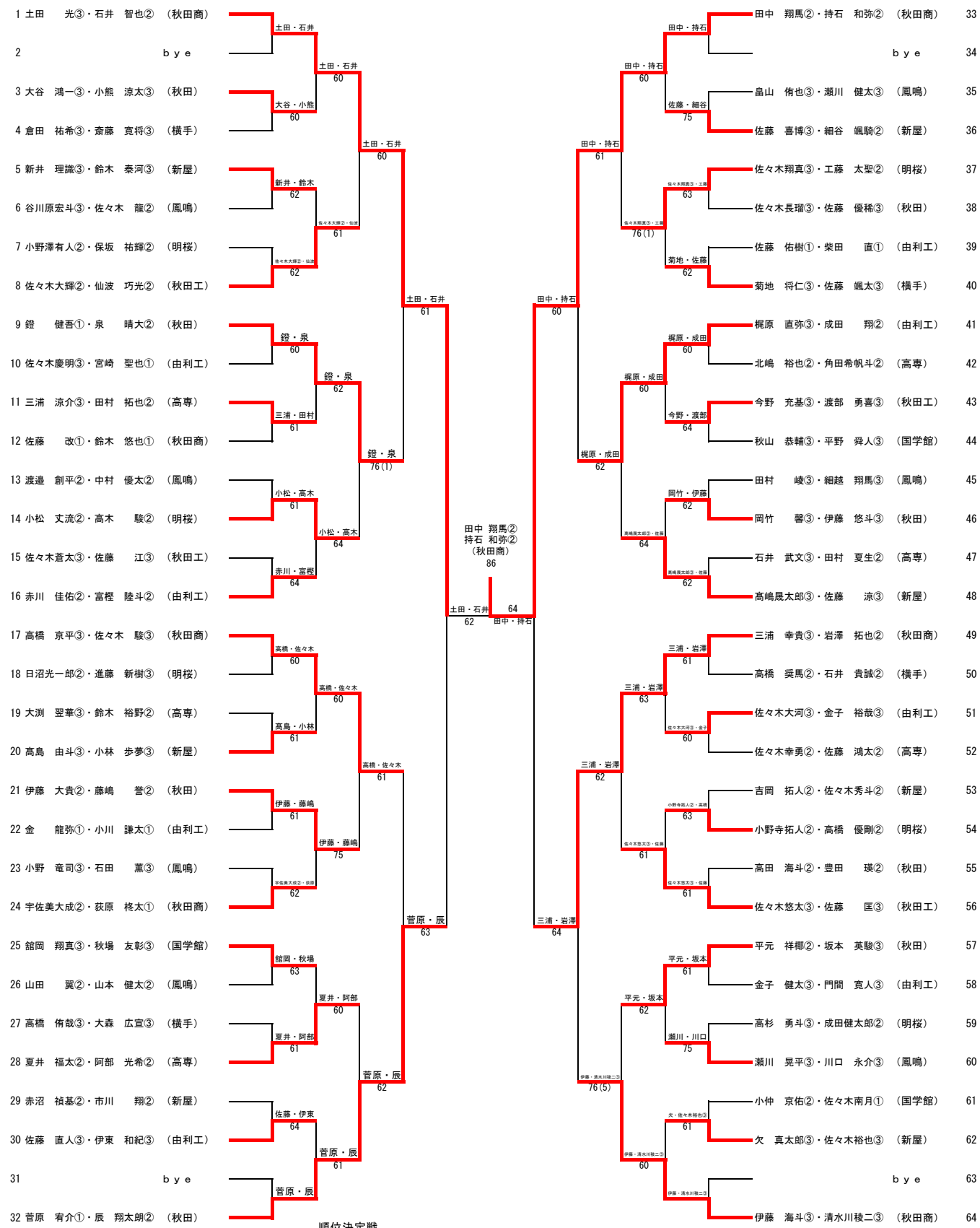

女子ダブルス

平成28年度 全県総体テニス競技
平成28年6月4日～7日
北野田公園・八橋運動公園

最終成績	優勝	川邊 愛美・高橋 希美 (聖 霊) I H 出場
	準優勝	原 未優・鎌田 夏波 (聖 霊) ※2位まで
	3 位	泉 かえで・富樫な々子 (聖 霊) 東北大会出場
	3 位	石井 瑠菜・大島 美里 (秋田商)

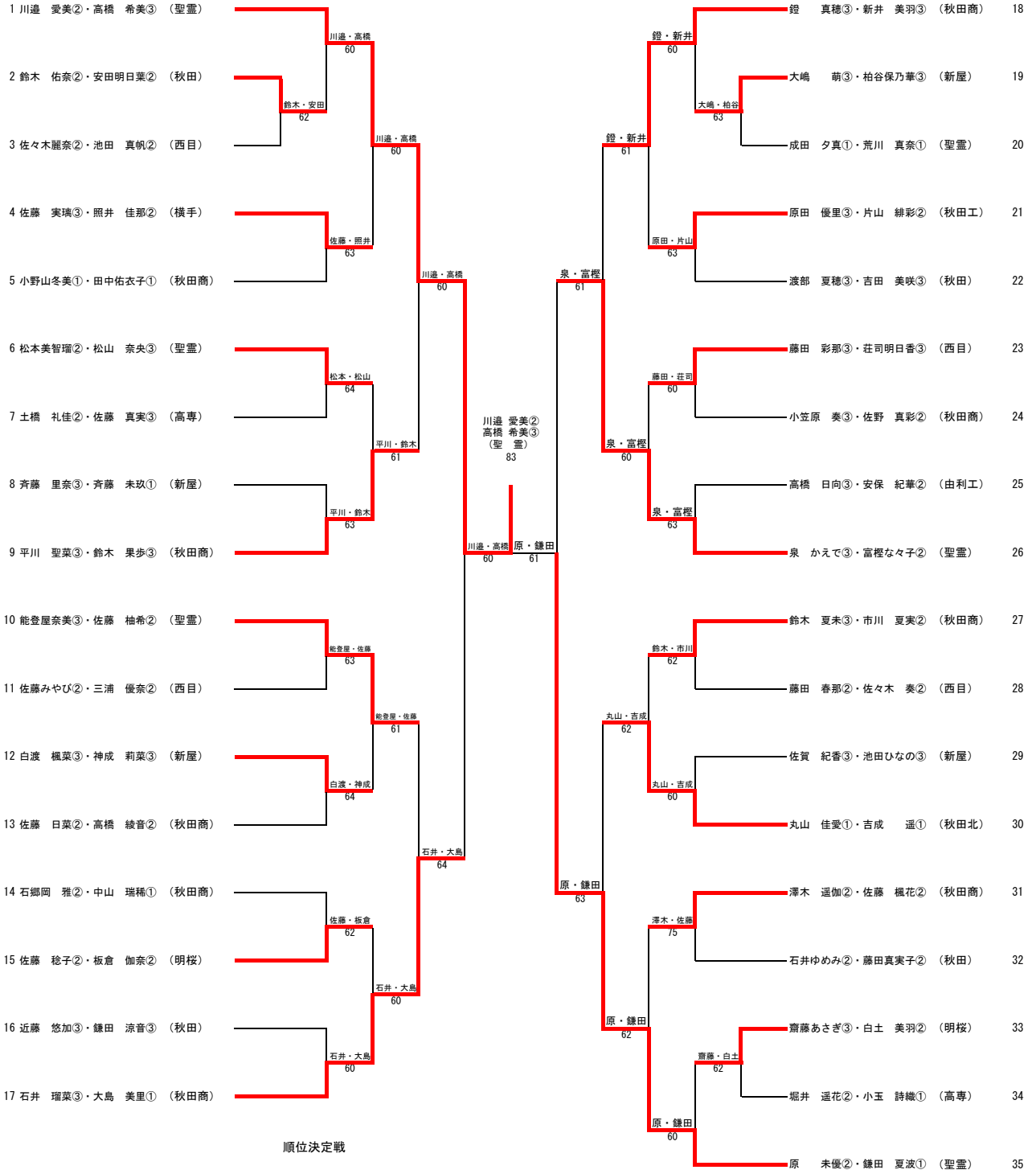

順位決定戦

