

平成27年度東京都高等学校選抜テニス大会(男子)

登録選手(選手名の後ろの数字は学年)

	学校名	監督名	選手名								
			No.1	No.2	No.3	No.4	No.5	No.6	No.7	No.8	No.9
1	大成	渡辺由教	坂野唯①	武藤洗希①	野田樹力②	ディサナヤカ玲生②	田形諒平①	大野一真②	大石卓和②	早野啓吾②	木下雄太②
2	日大三	福家公次	高清水研人①	小坂竜大②	西谷宥祐②	二村賢人②	木村亮介①	磯崎悠斗①	宮岸一樹②	加川大夢②	青木雅也②
3	成蹊	渡邊大	本田龍人②	池内航①	吉本優太②	鈴木聡馬①	幸田洋哉②	谷口悠真①	小柳颯一郎①	田邊秀紀②	佐藤陸①
4	東海大菅生	矢崎篤	近藤健太①	加藤広①	森大地①	太田智有①	長沼匡里②	五十崎佑馬①	渡辺聡馬②	満尾悠河①	村瀬海翔①
5	早稲田実業	玉井邦彦	新井湧己①	河野幹②	古関誠司②	安藤舜紀②	五藤壮海	齋藤黎明②	坂本怜②	笠原大玄②	河野和也②
6	成城学園	飯島怜	田中陸雄②	村上鴻①	鈴木悠斗②	田口雄貴②	萩原亮介①	三木勝弘①	篠田優太郎①	原田直①	稲垣友崇①
7	小松川	植田勉	松川陽也②	蒲原正大①	加藤晴暉②	松山太郎①	片山健吾①	大滝一步②	寺尾健太②	山本啓人②	
8	東京成徳	平川元喜	安藤洋祐②	諏訪佑樹②	山田凱斗①	福江俊輔②	沖田豊矢②	大和直記②	小野島健太①	出雲屋勇斗①	栗野昇一②
9	中大附	武市雅至	松本健弘②	筒井佳祐②	森健太郎①	中村建二②	御法川晋②	戸丸諒①	松浦悠希②	渡辺敦也②	倉持宏規②
10	京華	朝倉寛	武井俊樹②	飯田竜也②	岩橋隼佑②	井上直樹①	茂木駿一①	初芝拓樹①	長沢溪穂②	山内大綺②	田村圭一朗②
11	かえつ有明	篠原敬司郎	川下紘暉①	渡辺凌也②	吉江陽成①	井伊柊輔①	菊地礼②	恵木峻央②	竹本信樹②	土屋知希②	船橋駿介①
12	学習院	上野正樹	中川裕太①	小枝竜也①	西岡大輝②	久保寿広②	若山大朗②	佐藤卓哉①	柴田龍久①	景山颯②	滝澤一樹②
13	明大明治	横山晴之	上田一誠②	大窪一功②	鈴木考太②	辻拓巳①	田幡一輝②	青木海士②	盛野晃平②	青木光②	
14											
15											
16											

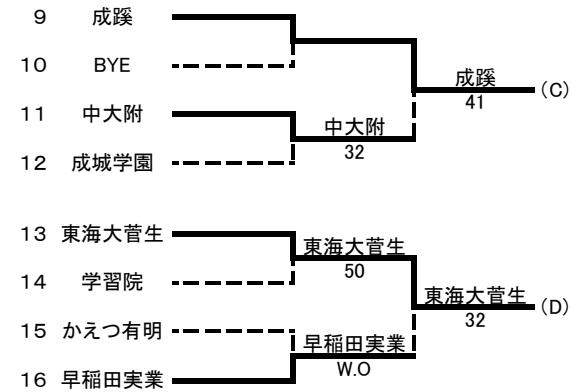
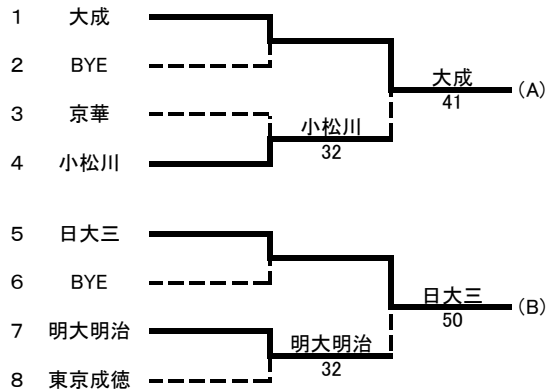

1-4位リーグ

	大成	日大三	成蹊	東海大菅生
大成	-	31	41	50
日大三	13	-	41	41
成蹊	14	14	-	32
東海大菅生	05	14	23	-

	学校名	勝敗	勝利セット/総セット
1位	大成	3勝0敗	
2位	日大三	2勝1敗	
3位	成蹊	1勝2敗	
4位	東海大菅生	0勝3敗	

5-8位リーグ

	小松川	明大明治	中大附	早稲田実業
小松川	-	32	32	05
明大明治	23	-	23	23
中大附	23	32	-	05
早稲田実業	50	32	50	-

	学校名	勝敗	勝利セット/総セット
5位	早稲田実業	3勝0敗	
6位	小松川	2勝1敗	
7位	中大附	1勝2敗	
8位	明大明治	0勝3敗	

男子予選トーナメント結果

1回戦

小松川 ③ 2			京華			明大明治 ③ 2			東京成徳			東海大菅生 ⑤ 0			学習院		
S1	蒲原正大①	⑥ 1	武井俊樹②	S1	辻拓巳①	2 ⑥	安藤洋祐②	S1	近藤健太①	⑦ 5	中川裕太①						
D1	松川陽也②	⑥ 1	茂木駿一①	D1	上田一誠②	⑥ 4	福江俊輔②	D1	加藤広①	⑥ 4	西岡大輝②						
	加藤晴暉②		初芝拓樹①		青木光②		沖田豊矢②		長沼匡里②		若山大朗②						
S2	松山太朗①	⑥ 1	飯田竜也②	S2	田幡一輝②	⑥ 2	諏訪佑樹②	S2	森大地①	⑥ 1	小枝竜也①						
D2	大滝一步②	2 ⑥	岩楯隼佑②	D2	大窪一功②	⑦ 6(7)	小野島健太①	D2	太田智宥①	⑥ 0	佐藤卓哉①						
	寺尾健太②		田村圭一朗②		盛野晃平②		栗野晃一②		満尾悠河①		景山颯②						
S3	片山健吾①	1 ⑥	井上直樹①	S3	青木海士②	2 ⑥	山田凱斗①	S3	五十崎佑馬①	⑥ 2	久保寿広②						
中大附 ③ 2			成城学園														
S1	松本健弘②	⑥ 2	田中陸雄②	S1				S1									
D1	森健太郎①	1 ⑥	村上鴻①	D1				D1									
	戸丸諒①		田口雄貴②														
S2	筒井佳祐②	⑥ 3	鈴谷悠斗②	S2				S2									
D2	中村建二②	3 ⑥	萩原亮介①	D2				D2									
	御法川晋②		三木勝弘①														
S3	松浦悠希②	⑥ 1	篠田優太郎①	S3				S3									
S1				S1													
D1				D1													
S2				S2													
D2				D2													
S3				S3													

2回戦

大成 ④ 1			小松川			日大三 ⑤ 0			明大明治			東海大菅生 ③ 2			早稲田実業		
S1	武藤洸希①	3 ⑥	松川陽也②	S1	高清水研人①	⑥ 1	大窪一功②	S1	近藤健太①	⑥ 4	新井湧己①						
D1	坂野唯①	⑥ 1	松山太朗①	D1	二村賢人②	⑥ 1	上田一誠②	D1	加藤広①	3 0	河野幹②						
	田形諒平①		片山健吾①		木村亮介①		青木光②		長沼匡里②		齋藤黎明②						
S2	野田樹力②	⑥ 2	蒲原正大①	S2	西谷宥祐②	⑥ 1	鈴木考太②	S2	森大地①	⑥ 0	古関誠司②						
D2	大石卓和②	⑥ 1	寺尾健太②	D2	加川大夢②	⑥ 4	青木海士②	D2	太田智宥①	3 6	安藤舜紀②						
	早野啓吾②		山本啓人②		磯崎悠斗①		盛野晃平②		満尾悠河①		五藤壮海						
S3	イサナヤカ玲生	⑥ 2	加藤晴暉②	S3	宮岸一樹②	⑥ 3	辻拓巳①	S3	五十崎佑馬①	⑦ 5	坂本怜②						
成蹊 ④ 1			中大附														
S1	本田龍人②	⑥ 1	松本健弘②	S1													
D1	吉本優太②	⑥ 1	森健太郎①	D1													
	小柳颯一郎①		戸丸諒①														
S2	池内航①	⑥ 1	筒井佳祐②	S2													
D2	幸田洋哉②	6(4) ⑦	中村建二②	D2													
	佐藤陸①		御法川晋②														
S3	鈴木聡馬①	⑥ 1	松浦悠希②	S3													

男子

本戦リーグ(1位~4位)

日大三 ④ 1			東海大菅生			大成 ④ 1			成蹊			大成 ⑤ 0			東海大菅生		
S1	高清水研人①	6(6) ⑦	近藤健太①	S1	坂野唯①	⑥ 0	本田龍人②	S1	坂野唯①	⑥ 3	近藤健太①						
D1	二村賢人②	⑥ 3	長沼匡里②	D1	武藤洸希①	⑥ 0	谷口悠真①	D1	武藤洸希①	⑥ 2	長沼匡里②						
S2	木村亮介①	⑥ 1	森大地①	S2	大石卓和②	5 ⑦	鈴木聡馬①	S2	大石卓和②	⑥ 2	森大地①						
D2	小坂竜大②	5 ⑦	加藤広①	D2	野田樹力②	⑥ 2	吉本優太②	D2	田形諒平①	⑥ 2	加藤広①						
S3	磯崎悠斗①	⑥ 1	太田智宥①	S3	イサナヤカ玲生	⑥ 0	池内航①	S3	イサナヤカ玲生	⑥ 1	太田智宥①						
	加川大夢②		満尾悠河①		早野啓吾②		佐藤陸①		早野啓吾②		満尾悠河①						
	西谷宥祐②		五十崎佑馬①		田形諒平①		幸田洋哉②		大野一真②		五十崎佑馬①						

日大三 ④ 1			成蹊			大成 ③ 1			日大三			成蹊 ③ 2			東海大菅生		
S1	高清水研人①	⑥ 2	本田龍人②	S1	坂野唯①	⑥ 4	高清水研人①	S1	本田龍人②	⑥ 4	近藤健太①						
D1	二村賢人②	⑥ 0	鈴木聡馬①	D1	武藤洸希①	3 ⑥	小坂竜大②	D1	鈴木聡馬①	3 ⑥	長沼匡里②						
S2	木村亮介①	⑦ 5	谷口悠真①	S2	大石卓和②	⑥ 0	二村賢人②	S2	谷口悠真①	⑥ 3	森大地①						
D2	小坂竜大②	⑥ 2	池内航①	D2	野田樹力②	⑥ 3	磯崎悠斗①	D2	池内航①	5 ⑦	加藤広①						
S3	磯崎悠斗①	3 ⑥	小柳颯一郎①	S3	イサナヤカ玲生	0 0	西谷宥祐②	S3	小柳颯一郎①	⑥ 0	太田智宥①						
	加川大夢②		佐藤陸①		早野啓吾②		木村亮介①		佐藤陸①		満尾悠河①						
	西谷宥祐②		吉本優太②		田形諒平①		宮岸一樹②		吉本優太②		五十崎佑馬①						

男子

本戦リーグ(5~8位)

小松川 ③ 2			中大附			早稲田実業 ③ 2			明大明治			早稲田実業 ⑤ 0			小松川		
S1	松川陽也②	⑥ 4	松本健弘②	S1	河野幹②	⑥ 1	鈴木考太②	S1	新井湧己①	⑥ 2	加藤晴暉②						
D1	加藤晴暉②	⑥ 3	森健太郎①	D1	安藤舜紀②	⑥ 1	上田一誠②	D1	安藤舜紀②	⑦ 6(5)	松川陽也②						
S2	松山太朗①	⑥ 0	戸丸諒①	S2	笠原大玄②	4 ⑥	青木光②	S2	齋藤黎明②	⑥ 4	蒲原正大①						
D2	蒲原正大①	1 ⑥	筒井佳祐②	D2	古関誠司②	⑥ 1	田幡一輝②	S2	河野幹②	⑥ 2	松山太朗①						
S3	寺尾健太②	4 ⑥	中村建二②	S3	齋藤黎明②	2 ⑥	大窪一功②	D2	五藤壮海	⑥ 1	寺尾健太②						
	山本啓人②		御法川晋②		河野和也②		盛野晃平②		笠原大玄②		山本啓人②						
	片山健吾①		松浦悠希②		坂本怜②		青木海士②		坂本怜②		片山健吾①						

中大附 ③ 2			明大明治			小松川 ③ 2			明大明治			早稲田実業 ⑤ 0			中大附		
S1	松本健弘②	⑥ 2	大窪一功②	S1	松川陽也②	⑥ 2	大窪一功②	S1	新井湧己①	⑥ 1	松本健弘②						
D1	中村建二②	3 ⑥	上田一誠②	D1	加藤晴暉②	⑥ 0	辻拓巳①	D1	五藤壮海	⑥ 3	森健太郎①						
S2	御法川晋②	⑥ 4	青木光②	S2	大滝一步②	⑥ 1	鈴木考太②	S2	齋藤黎明②	⑥ 0	戸丸諒①						
D2	筒井佳祐②	3 ⑥	辻拓巳①	D2	蒲原正大①	0 ⑥	田幡一輝②	S2	河野幹②	⑦ 5	筒井佳祐②						
S3	戸丸諒①	⑥ 4	青木海士②	S3	寺尾健太②	2 ⑥	上田一誠②	D2	笠原大玄②	⑥ 1	中村建二②						
	松浦悠希②		盛野晃平②		山本啓人②		青木光②		河野和也②		御法川晋②						
	森健太郎①		田幡一輝②		松山太朗①		青木海士②		安藤舜紀②		松浦悠希②						

平成27年度東京都高等学校選抜テニス大会(女子)

登録選手(選手名の後ろの数字は学年)

	学校名	監督名	選手名								
			No.1	No.2	No.3	No.4	No.5	No.6	No.7	No.8	No.9
1	堀越	井置学	坂本はな②	李 淑玲②	力石優衣②	フリアントエイミ②	福德里彩①	平岡花梨①	後藤遥菜②	内藤萌②	大河内柚輝①
2	早稲田実業	観野英道	倉持美穂②	橋本実結②	矢間美帆①	櫻井雪乃①	越野夏実①	青木瑞穂②	箭野麻衣子②	高野珠生①	村本理乃①
3	大成	藤田 翔	高田陽菜子②	佐藤朱里①	萩原千夏①	萩原花帆①	遠藤樺菜子②	年森聖奈①	米倉菜生①	青山希②	吉田有沙①
4	富士見丘	久保誠一	小松茉莉奈②	福重理差紗②	林星江②	小川百花①	梶下美空①	矢川穂果②	田口舞①	中嶋花歩①	田中陽子①
5	東京	上口 弘	田中彩純②	堀江菜月②	紫加田奈々①	金井あおい②	菊嶋梨香子①	神保萌衣②	長谷川里菜①	本埜早織①	河野友里恵①
6	成蹊	横井 亮	吉田穂花①	岡田優②	渡邊穂乃花②	栗山朋子①	宇田川菜①	橋本瑠子②	脇本佳歩①	奥野和歌子②	坂本若葉①
7	慶応女子	丸山哲哉	波多野梨花②	堀内真帆①	尾崎真友②	細内梨央②	野村菜吹②	伊藤さらら②	杉村涼美①	平野玲奈②	
8	松が谷	佐藤健司	小林かなえ②	小宮萌②	清水菜々美②	曾我ひらり②	説田結名②	小田切友里①	押野真優未①	塚原麻貴①	中尾巴香①
9	日大三	佐伯岳彦	長塚彩乃②	山野辺紬②	木村羽瑠菜①	濱野水紀②	水上真結子②	片桐咲①	本村有莉沙①	村野亜美花②	大嶋美穂①
10	学習院女子	野本悠太郎	板垣恵美里②	川原舞①	伊藤美来①	山本志寿香②	前田桃香②	林佳苗②	手嶋緋奈子①	阿二唯帆②	上杉優心②
11	板橋有徳	清水正弘	中館夏美②	出水美咲②	横山瑠奈②	綿引玲菜①	若林未樹乃①	米澤こと乃①	木村愛結①	馬部くるみ①	永田ゆき①
12	小平	山城雅子	榎本あかり②	朝倉夕佳①	倉橋真菜実①	小笹由季恵②	久保綾花②	宇田川真央②	大山こもも②	鶴岡ひかり①	
13	国分寺	高橋憲司	中嶋すみれ①	塩原佑香②	岩城春菜①	城道みなみ②	青木瑞葉②	勝俣瑞歩②	吉田南乃海②	土屋佳澄②	中野百香①
14	明学東村山	大内俊介	加賀彩夏②	高宮百花②	五十嵐里緒②	石川千華子②	菊地真由②	高橋朋子②	宮南百花①	平岡璃菜②	小山優奈①
15	山脇学園	富井麻喜	伊藤優果②	岩橋希②	山本美紅①	小笠原萌②	滝田優里恵①	大川由夏②	木村愛純②	藤田華穂②	三堀鈴音②
16											

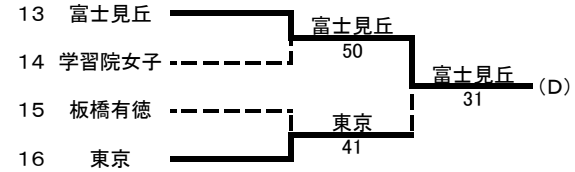
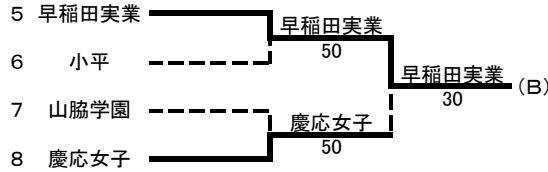
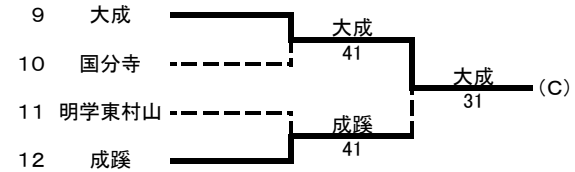
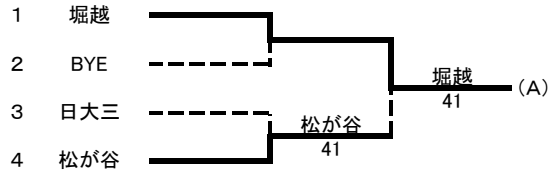

1-4位リーグ

	堀越	早稲田実業	大成	富士見丘
堀越	-	23	32	32
早稲田実業	32	-	50	41
大成	23	05	-	31
富士見丘	23	14	13	-

5-8位リーグ

	松が谷	慶応女子	成蹊	東京
松が谷	-	23	05	05
慶応女子	32	-	14	14
成蹊	41	41	-	23
東京	50	50	32	-

学校名	勝敗	勝利セット/総セット
1位 早稲田実業	3勝0敗	
2位 堀越	2勝1敗	
3位 富士見丘	1勝2敗	
4位 大成	0勝3敗	

学校名	勝敗	勝利セット/総セット
5位 東京	3勝0敗	
6位 成蹊	2勝1敗	
7位 慶応女子	1勝2敗	
8位 松が谷	0勝3敗	

女子予選トーナメント結果

1回戦

<p>松が谷 ④ 1</p> <hr/> <p>S1 小宮萌② ⑦ 5</p> <p>D1 小林かなえ② ⑥ 1</p> <p>S2 清水菜々美② ⑥ 2</p> <p>D2 曾我ひらり② ⑥ 2</p> <p>S3 押野真優未① 0 ⑥</p>		<p>日大三</p> <hr/> <p>長塚彩乃②</p> <p>濱野水紀②</p> <p>水上真結子②</p> <p>山野辺紬②</p> <p>片桐咲①</p> <p>本村有莉沙①</p> <p>木村瑠瑠菜①</p>		<p>早稲田実業 ⑤ 0</p> <hr/> <p>S1 倉持美穂② ⑥ 0</p> <p>D1 櫻井雪乃① ⑥ 0</p> <p>S2 橋本実結② ⑥ 1</p> <p>D2 青木瑞穂② ⑥ 2</p> <p>S3 越野夏実① ⑥ 2</p>		<p>小平</p> <hr/> <p>榎本あかり②</p> <p>小笹由季恵②</p> <p>久保綾花②</p> <p>朝倉夕佳①</p> <p>宇田川真央②</p> <p>大山こもも②</p> <p>倉橋真菜実①</p>		<p>慶應女子 ⑤ 0</p> <hr/> <p>S1 波多野梨花② ⑥ 0</p> <p>D1 細内梨央② ⑦ 6(3)</p> <p>S2 堀内真帆① ⑥ 2</p> <p>D2 野村茉吹② ⑥ 4</p> <p>S3 尾崎真友② ⑥ 0</p>		<p>山脇学園</p> <hr/> <p>岩橋希②</p> <p>伊藤優果②</p> <p>大川由夏②</p> <p>山本美紅①</p> <p>藤田華穂②</p> <p>滝田優里恵①</p> <p>小笠原萌②</p>	
<p>大成 ④ 1</p> <hr/> <p>S1 高田陽菜子② 2 ⑥</p> <p>D1 佐藤朱里① ⑥ 1</p> <p>S2 萩原千夏① ⑥ 0</p> <p>D2 年森聖奈① ⑥ 2</p> <p>S3 萩原花帆① ⑥ 0</p>		<p>国分寺</p> <hr/> <p>中嶋すみれ①</p> <p>塩原佑香②</p> <p>吉田南乃海②</p> <p>岩城春菜①</p> <p>青木瑞葉②</p> <p>勝俣瑞歩②</p> <p>城道みなみ②</p>		<p>成蹊 ④ 1</p> <hr/> <p>S1 吉田穂花① ⑥ 0</p> <p>D1 宇田川葉① 4 ⑥</p> <p>S2 橋本瑠子② ⑥ 0</p> <p>D2 岡田優② ⑥ 0</p> <p>S3 栗山朋子① ⑥ 0</p> <p>奥野和歌子②</p> <p>渡邊穂乃花② ⑥ 3</p>		<p>明学東村山</p> <hr/> <p>石川千華子②</p> <p>加賀彩夏②</p> <p>五十嵐里緒②</p> <p>菊地真由②</p> <p>宮南百花①</p> <p>平岡璃菜②</p> <p>高橋朋子②</p>		<p>富士見丘 ⑤ 0</p> <hr/> <p>S1 小松茉莉奈② ⑥ 2</p> <p>D1 福重理差紗② ⑥ 0</p> <p>S2 矢川穂果② ⑥ 4</p> <p>D2 林星江② ⑥ 4</p> <p>S3 梶下美空① ⑥ 0</p> <p>田中陽子① ⑥ 1</p> <p>田口舞① ⑥ 1</p>		<p>学習院女子</p> <hr/> <p>板垣恵美里②</p> <p>前田桃香②</p> <p>林佳苗②</p> <p>川原舞①</p> <p>手嶋緋奈子①</p> <p>阿二唯帆②</p> <p>山本志寿香②</p>	
<p>東京 ④ 1</p> <hr/> <p>S1 田中彩純② 4 ⑥</p> <p>D1 金井あおい② ⑥ 1</p> <p>S2 堀江菜月② ⑥ 0</p> <p>D2 長谷川里菜① ⑥ 0</p> <p>S3 紫加田奈々① ⑥ 1</p>		<p>板橋有徳</p> <hr/> <p>中館夏美②</p> <p>綿引玲菜①</p> <p>若林未樹乃①</p> <p>出水美咲②</p> <p>米澤こと乃①</p> <p>木村愛結①</p> <p>横山瑠奈②</p>									

2回戦

<p>大成 ③ 1</p> <hr/> <p>S1 高田陽菜子② 4 ⑥</p> <p>D1 遠藤樺菜子② ⑥ 0</p> <p>S2 佐藤朱里① ⑥ 3</p> <p>D2 年森聖奈① ⑥ 1</p> <p>S3 萩原花帆① 0 0</p>		<p>成蹊</p> <hr/> <p>吉田穂花①</p> <p>宇田川葉①</p> <p>橋本瑠子②</p> <p>岡田優②</p> <p>栗山朋子①</p> <p>奥野和歌子②</p> <p>渡邊穂乃花②</p>		<p>富士見丘 ③ 1</p> <hr/> <p>S1 小松茉莉奈② ⑥ 2</p> <p>D1 福重理差紗② 4 ⑥</p> <p>S2 矢川穂果② ⑥ 2</p> <p>D2 林星江② ⑥ 2</p> <p>S3 梶下美空① ⑥ 1</p> <p>田中陽子① ⑥ 1</p> <p>田口舞① 0 0</p>		<p>東京</p> <hr/> <p>田中彩純②</p> <p>金井あおい②</p> <p>神保萌衣②</p> <p>堀江菜月②</p> <p>長谷川里菜①</p> <p>本埜早織①</p> <p>紫加田奈々①</p>		<p>堀越 ④ 1</p> <hr/> <p>S1 坂本はな② ⑥ 1</p> <p>D1 力石優衣② ⑥ 1</p> <p>S2 フリアントエイミ② ⑥ 1</p> <p>D2 李淑玲② ⑥ 1</p> <p>S3 福德里彩① ⑥ 1</p> <p>平岡花梨① ⑥ 1</p> <p>後藤遥菜② 3 ⑥</p>		<p>松が谷</p> <hr/> <p>小宮萌②</p> <p>小林かなえ②</p> <p>小田切友里①</p> <p>清水菜々美②</p> <p>曾我ひらり②</p> <p>説田結名②</p> <p>押野真優未①</p>	
<p>早稲田実業 ③ 0</p> <hr/> <p>S1 倉持美穂② ⑥ 0</p> <p>D1 越野夏実① ⑥ 0</p> <p>S2 櫻井雪乃① ⑥ 1</p> <p>D2 橋本実結② ⑥ 1</p> <p>S3 青木瑞穂② 0 0</p> <p>箭野麻衣子② 0 0</p>		<p>慶應女子</p> <hr/> <p>波多野梨花②</p> <p>尾崎真友②</p> <p>細内梨央②</p> <p>堀内真帆①</p> <p>伊藤沙らら②</p> <p>野村茉吹②</p> <p>平野玲奈②</p>									

女子

本戦リーグ(1位~4位)

堀越 ③ 2		富士見丘		早稲田実業 ⑤ 0		大成		早稲田実業 ④ 1		富士見丘	
S1	坂本はな② 5 ⑦	小松茉莉奈②	S1	倉持美穂② ⑥ 2	高田陽菜子②	S1	倉持美穂② ⑥ 2	小松茉莉奈②			
D1	力石優衣② ⑥ 2	福重理差紗②	D1	越野夏実① ⑥ 2	遠藤樺菜子②	D1	櫻井雪乃① ⑥ 2	福重理差紗②			
S2	李淑玲② ⑥ 2	梶下美空①	S2	櫻井雪乃① ⑥ 0	佐藤朱里①	S2	橋本実結② ⑥ 1	梶下美空①			
D2	平岡花梨① 0 ⑥	林星江②	D2	橋本実結② ⑥ 0	萩原千夏①	D2	青木瑞穂② 2 ⑥	林星江②			
S3	後藤遥菜② ⑥ 4	小川百花①	S3	青木瑞穂② ⑥ 1	年森聖奈①	S3	青木瑞穂② 2 ⑥	小川百花①			
		田中陽子①		箭野麻衣子② ⑥ 2	吉田有沙①		箭野麻衣子② ⑥ 1	田中陽子①			
		田口舞①		矢間美帆① ⑥ 2	萩原花帆①		矢間美帆① ⑥ 1	田口舞①			

堀越 ③ 2		大成		富士見丘 ③ 1		大成		早稲田実業 ③ 2		堀越	
S1	坂本はな② ⑥ 0	高田陽菜子②	S1	小松茉莉奈② ⑥ 1	高田陽菜子②	S1	倉持美穂② ⑦ 5	坂本はな②			
D1	力石優衣② 3 ⑥	遠藤樺菜子②	D1	梶下美空① ⑥ 4	遠藤樺菜子②	D1	櫻井雪乃① ⑥ 0	力石優衣②			
S2	李淑玲② ⑥ 1	佐藤朱里①	S2	矢川穂果② ⑥ 4	萩原千夏①	S2	越野夏実① ⑥ 0	後藤遥菜②			
D2	福德里彩① ⑥ 1	萩原千夏①	S2	林星江② 4 ⑥	佐藤朱里①	S2	橋本実結② 2 ⑥	李淑玲②			
S3	平岡花梨① ⑥ 1	年森聖奈①	D2	中嶋花歩① ⑥ 1	年森聖奈①	D2	青木瑞穂② 1 ⑥	福德里彩①			
		吉田有沙①	S3	田中陽子① ⑥ 1	吉田有沙①	S3	箭野麻衣子② ⑥ 0	平岡花梨①			
		萩原花帆①		田口舞① 0 0	萩原花帆①		矢間美帆① ⑥ 0	力石優衣②			

女子

本戦リーグ(5~8位)

成蹊 ④ 1		松が谷		東京 ⑤ 0		慶應女子		東京 ⑤ 0		松が谷	
S1	吉田穂花① ⑥ 1	小林かなえ②	S1	田中彩純② ⑥ 0	波多野梨花②	S1	田中彩純② ⑥ 0	小林かなえ②			
D1	栗山朋子① 4 ⑥	曾我ひらり②	D1	金井あおい② ⑥ 1	尾崎真友②	D1	金井あおい② ⑥ 0	曾我ひらり②			
S2	奥野和歌子② ⑥ 1	説田結名②	D1	神保萌衣② ⑥ 1	細内梨央②	D1	神保萌衣② ⑥ 0	説田結名②			
S2	岡田優② ⑥ 1	小宮萌②	S2	堀江菜月② ⑥ 1	堀内真帆①	S2	堀江菜月② ⑥ 4	小宮萌②			
D2	宇田川菜① ⑥ 1	小田切友里①	D2	長谷川里菜① ⑥ 2	野村菜吹②	D2	長谷川里菜① ⑥ 0	小田切友里①			
S3	坂本若葉① ⑥ 0	押野真優未①	D2	本埜早織① ⑥ 2	伊藤さらら②	D2	本埜早織① ⑥ 0	押野真優未①			
		清水菜々美②	S3	紫加田奈々① ⑥ 0	杉村涼美①	S3	紫加田奈々① ⑥ 3	清水菜々美②			

成蹊 ④ 1		慶應女子		慶應女子 ③ 2		松が谷		東京 ③ 2		成蹊	
S1	吉田穂花① ⑥ 1	野村菜吹②	S1	波多野梨花② ⑥ 0	小林かなえ②	S1	田中彩純② 4 ⑥	吉田穂花①			
D1	栗山朋子① 3 ⑥	波多野梨花②	D1	細内梨央② 1 ⑥	曾我ひらり②	D1	金井あおい② ⑥ 1	渡邊穂乃花②			
S2	奥野和歌子② ⑥ 0	堀内真帆①	D1	杉村涼美① 6(1) ⑦	説田結名②	D1	神保萌衣② ⑥ 1	栗山朋子①			
S2	岡田優② ⑥ 0	伊藤さらら②	S2	堀内真帆① ⑥ 3	小宮萌②	S2	堀江菜月② 2 ⑥	岡田優②			
D2	宇田川菜① ⑥ 4	尾崎真友②	D2	野村菜吹② ⑥ 3	小田切友里①	D2	長谷川里菜① ⑥ 2	宇田川菜①			
S3	坂本若葉① ⑥ 2	細内梨央②	D2	伊藤さらら② ⑥ 2	押野真優未①	D2	本埜早織① ⑥ 3	坂本若葉①			
		平野玲奈②	S3	尾崎真友② ⑥ 2	清水菜々美②	S3	紫加田奈々① ⑥ 3	奥野和歌子②			

平成27年度第54回東京都高等学校新人テニス選手権大会

出場数 男子 シングルス 1304名 ダブルス 874組
女子 シングルス 1235名 ダブルス 882組

期 日 平成27年9月13日、20日、21日、22日、23日、27日 10月4日、11日、12日

男子シングルス

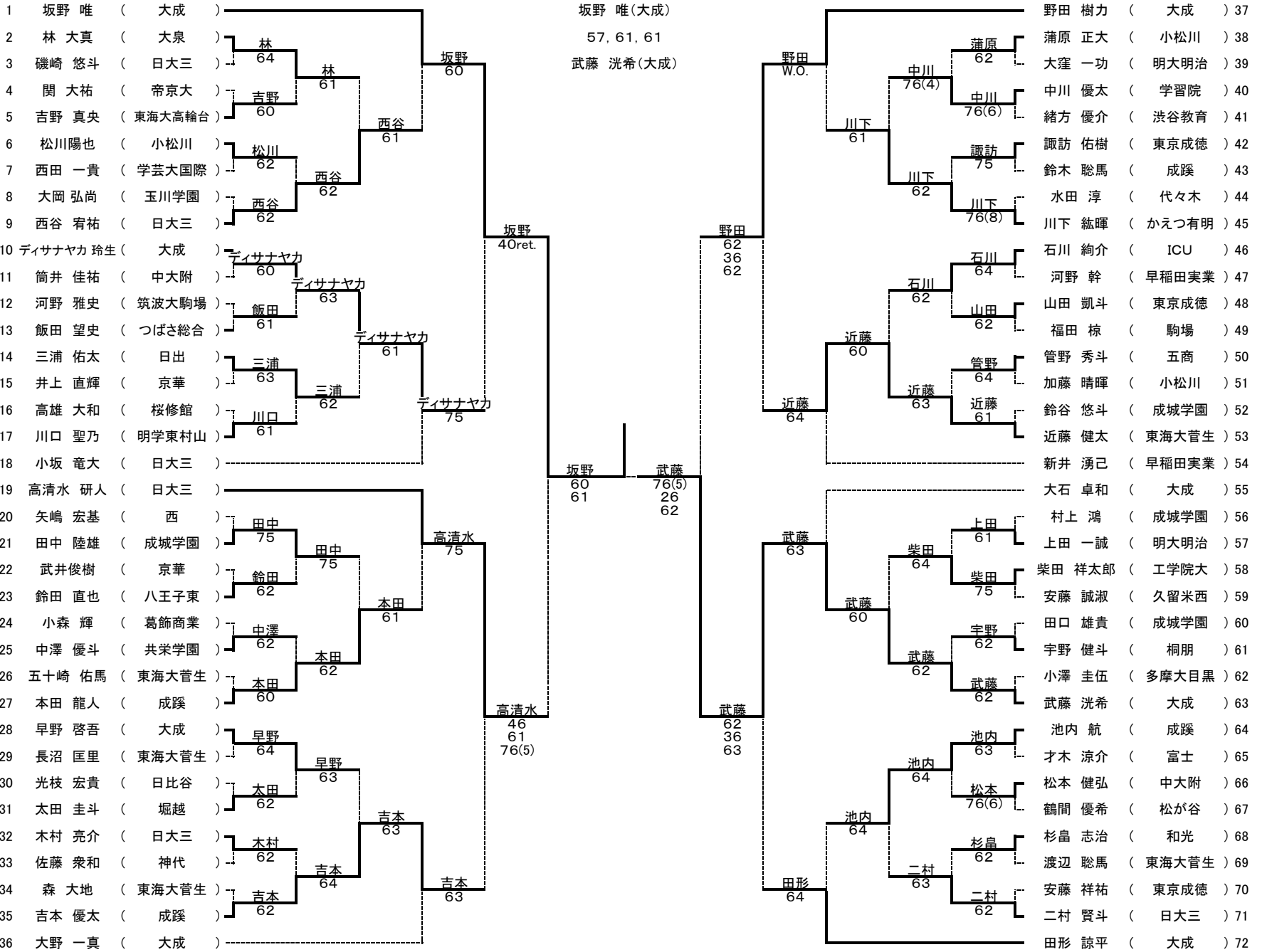

- | | |
|-----------------|------------------|
| 1 坂野 唯 (大成) | 9 デイサナヤカ 玲生 (大成) |
| 2 田形 諒平 (大成) | 10 武藤 洗希 (大成) |
| 3 野田 樹力 (大成) | 11 石川 紇介 (ICU) |
| 4 大野 一真 (大成) | 12 本田 龍人 (成蹊) |
| 5 高清水 研人 (日大三) | 13 早野 啓吾 (大成) |
| 6 新井 湧己 (早稲田実業) | 14 川下 紘輝 (かえつ有明) |
| 7 大石 卓和 (大成) | 15 池内 航 (成蹊) |
| 8 小坂 竜大 (日大三) | 16 西谷 宥祐 (日大三) |

男子ダブルス

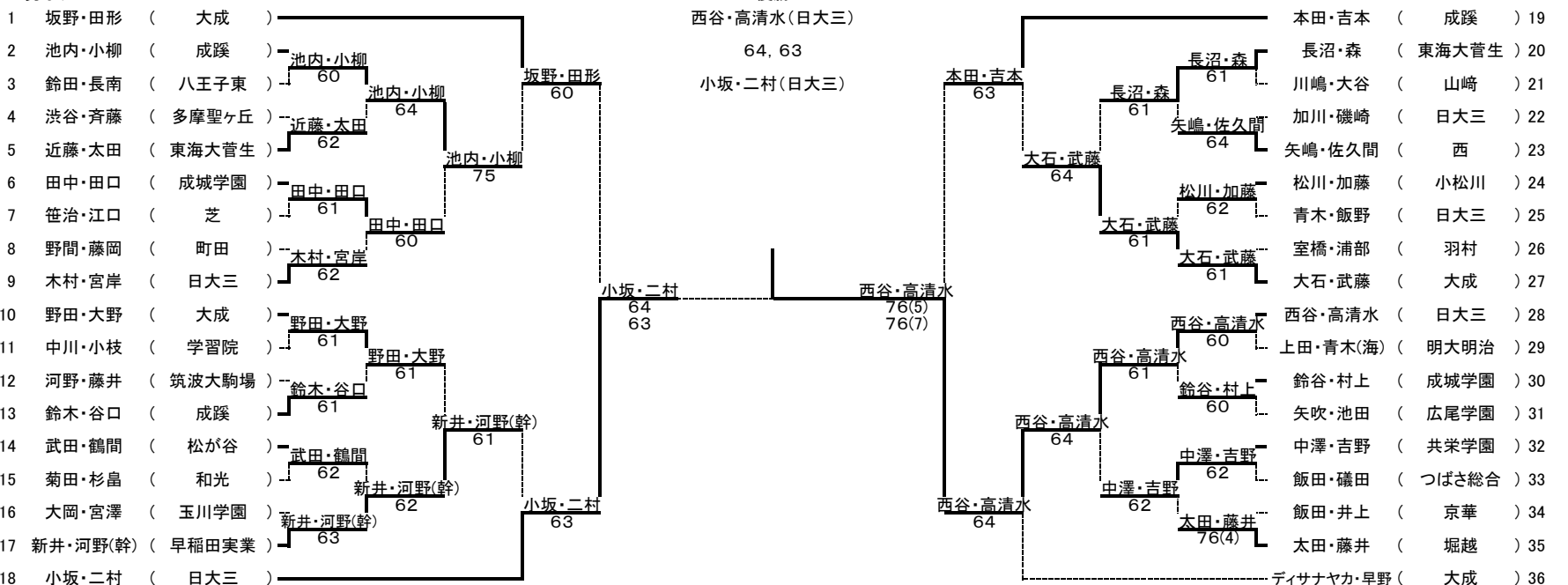

- | | |
|------------------|----------------|
| 1 坂野・田形 (大成) | 5 野田・大野 (大成) |
| 2 デイサナヤカ・早野 (大成) | 6 大石・武藤 (大成) |
| 3 本田・吉本 (成蹊) | 7 西谷・高清水 (日大三) |
| 4 小坂・二村 (日大三) | 8 木村・宮岸 (日大三) |

平成27年度 第54回 東京都高等学校新人テニス選手権大会

出場数 男子 シングルス 1304名 ダブルス 874組
 女子 シングルス 1235名 ダブルス 882組

期 日 平成27年9月13日、20日、21日、22日、23日、27日 10月4日、11日、12日

女子シングルス

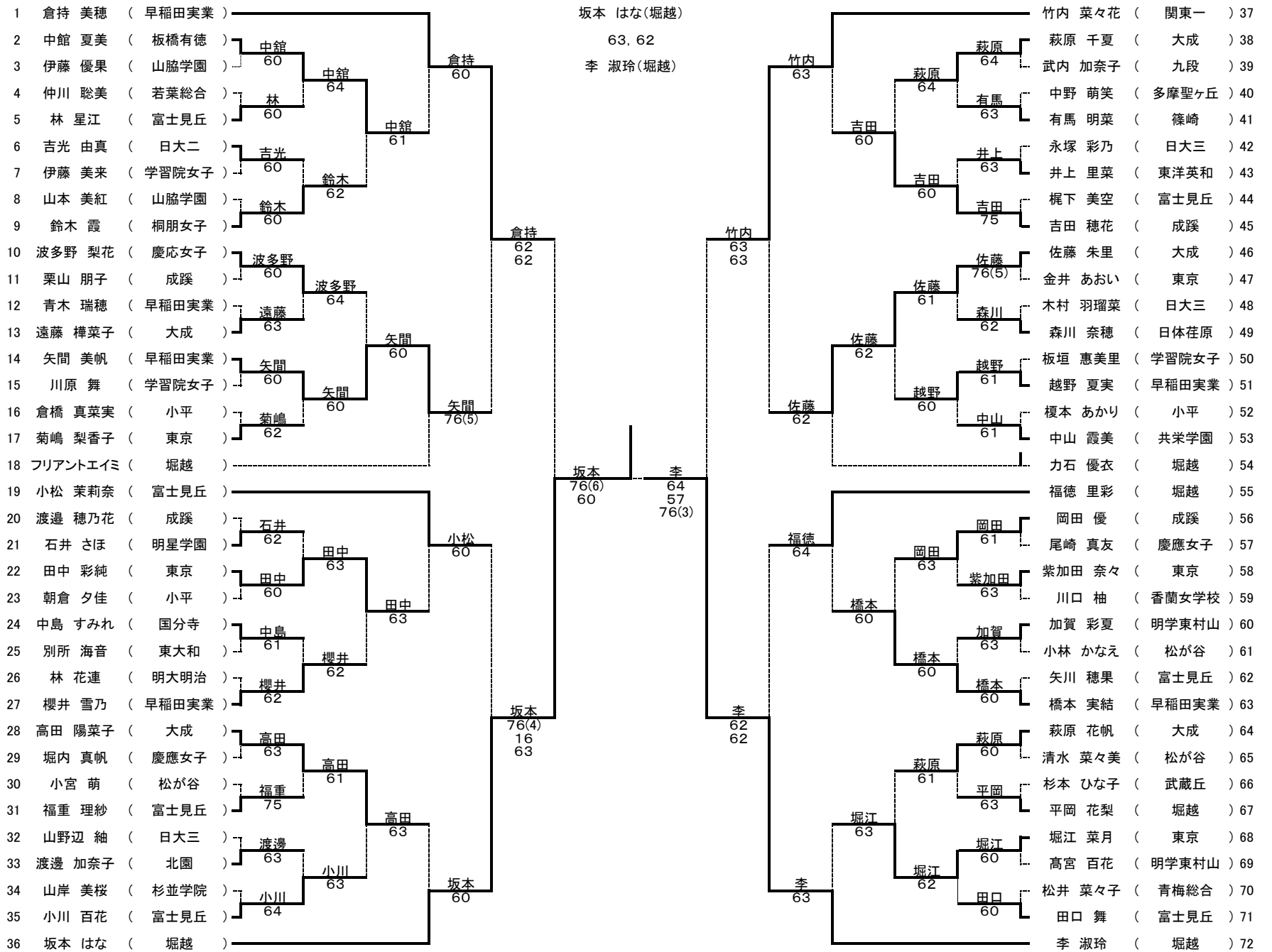

- | | |
|-----------------|------------------|
| 1 倉持 美穂 (早稲田実業) | 9 波多野 梨花 (慶応女子) |
| 2 李 淑玲 (堀越) | 10 橋本 実結 (早稲田実業) |
| 3 竹内 菜々花 (関東一) | 11 佐藤 朱里 (大成) |
| 4 坂本 はな (堀越) | 12 櫻井 雪乃 (早稲田実業) |
| 5 小松 茉莉奈 (富士見丘) | 13 高田 陽菜子 (大成) |
| 6 力石 優衣 (堀越) | 14 吉田 穂花 (成蹊) |
| 7 福德 里彩 (堀越) | 15 萩原 花帆 (大成) |
| 8 フリアントエイミ (堀越) | 16 鈴木 霞 (桐朋女子) |

女子ダブルス

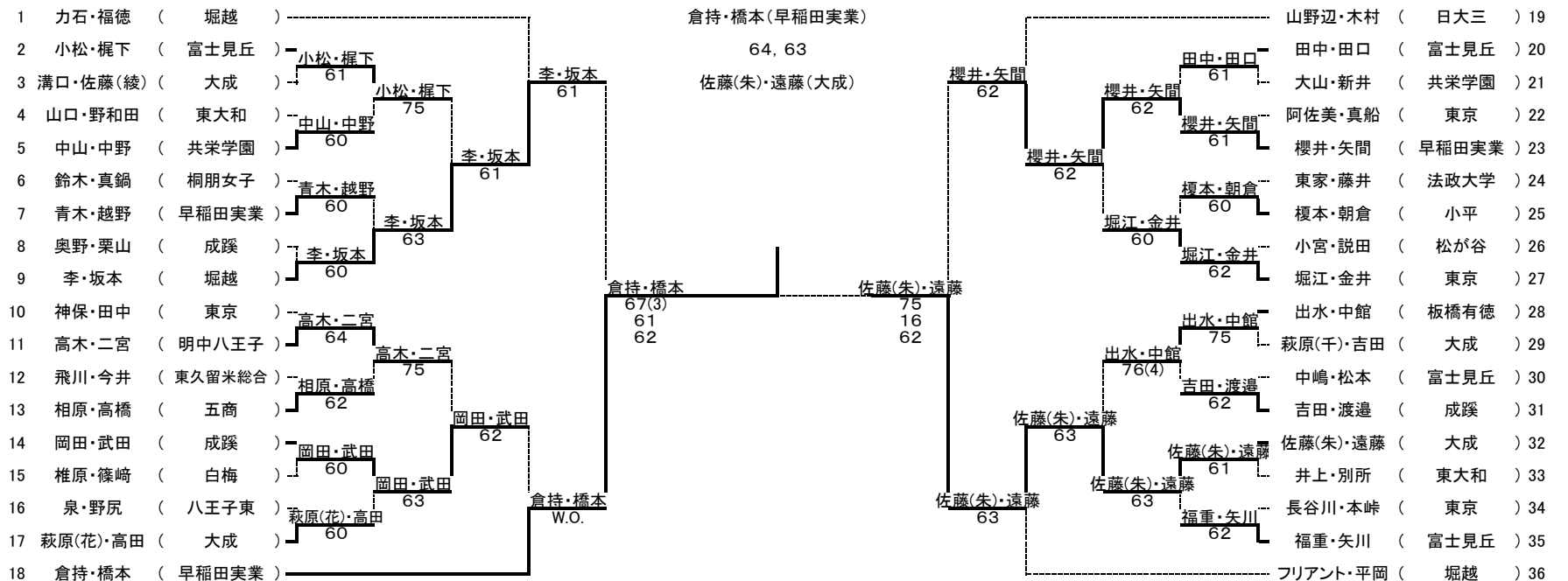

- | | |
|-----------------|----------------|
| 1 力石・福德 (堀越) | 5 神保・田中 (東京) |
| 2 フリアント・平岡 (堀越) | 6 堀江・金井 (東京) |
| 3 山野辺・木村 (日大三) | 7 出水・中館 (板橋有徳) |
| 4 倉持・橋本 (早稲田実業) | 8 李・坂本 (堀越) |