

平成27年度（第37回）

# 山形県高等学校新人テニス大会

兼東北選抜高校テニス大会山形県予選会

## 結果

|     |       |       |           |
|-----|-------|-------|-----------|
| 10月 | 3日（土） | 10：30 | 監督会議      |
|     |       | 10：45 | 開会式       |
|     |       | 11：00 | 競技開始（団体戦） |
| 10月 | 4日（日） | 9：00  | 競技開始（個人戦） |
|     |       | 15：00 | 閉会式（予定）   |

会 場 山形県総合運動公園テニスコート

主 催 山形県高等学校体育連盟 山形県教育委員会  
(公財) 山形県体育協会

共 催 天童市

主 管 山形県高等学校体育連盟テニス専門部  
村山地区高等学校体育連盟 山形県テニス協会

男子団体戦 登録選手一覧(14校)

○は主将

| No. | 学校名  | 監督     | 選手1    | 学年 | 選手2    | 学年 | 選手3    | 学年 | 選手4    | 学年 | 選手5   | 学年 | 選手6    | 学年 | 選手7    | 学年 | 選手8    | 学年 | 選手9   | 学年 |
|-----|------|--------|--------|----|--------|----|--------|----|--------|----|-------|----|--------|----|--------|----|--------|----|-------|----|
| 1   | 日大山形 | 国府方 雅晴 | ○熊坂 拓哉 | ②  | 西塚 功亮  | ②  | 成瀬 弦生  | ①  | 工藤 隆輝  | ②  | 深瀬 貴宏 | ②  | 荘司 立己  | ①  | 森 未来也  | ①  | 後藤 利樹  | ①  | 田中 拓真 | ①  |
| 2   | 米沢中央 | 小林 敬二  | 佐藤 裕道  | ②  | ○鈴木 拓人 | ②  | 山口 翔太  | ①  | 佐藤 駿平  | ①  | 孫田 聖也 | ①  | 柴田 遼   | ①  | 平 柁貴   | ①  |        |    |       |    |
| 3   | 鶴岡南  | 今崎 徹郎  | 丸山 直紀  | ②  | ○安達 翔  | ②  | 齋藤 秀平  | ①  | 五十嵐 誉  | ②  | 齋藤 匠  | ①  | 阿部 僚一郎 | ①  | 村田 光陽  | ①  | 田澤 和也  | ②  | 村岡 直義 | ①  |
| 4   | 村山産業 | 小林 貴記  | 太田 弘樹  | ②  | 滝口 七都  | ①  | 佐藤 京介  | ②  | ○鈴木 翔太 | ②  | 菅野 駿平 | ②  | 井上 星南  | ②  | 飯田 兼有  | ②  | 平 直也   | ②  | 伊藤 柁樹 | ①  |
| 5   | 山形東  | 那須 祐介  | 横山 魁度  | ①  | ○秋葉 友輔 | ②  | 三浦 修志  | ②  | 遠藤 貴大  | ②  | 高橋 寛陽 | ②  | 青木 大吾  | ①  | 池上 航大  | ①  | 長谷川 裕亮 | ②  | 小場 琉世 | ①  |
| 6   | 酒田西  | 三上 慧   | 富樫 貴明  | ①  | 鴨澤 秀郁  | ②  | 佐藤 海真  | ①  | 小野 勇輝  | ①  | ○河野 匠 | ②  | 鈴木 海都  | ②  | 今井 友崇  | ②  | 佐藤 紘太  | ②  | 佐藤 凌  | ②  |
| 7   | 寒河江  | 瀧本 悠子  | 吉田 宗豊  | ①  | ○児玉 和也 | ②  | 金田 知也  | ①  | 矢萩 優汰  | ①  | 松本 雄治 | ②  | 布施 丈   | ②  | 後藤 和輝  | ①  | 陶山 雄太  | ②  | 渡邊 颯人 | ②  |
| 8   | 山本学園 | 渡部 隆一  | 原田 理哉  | ②  | 齋藤 一希  | ②  | 遠藤 央将  | ②  | 五位野 史羅 | ②  | 佐藤 怜  | ②  | 押野 雄太  | ①  | ○矢萩 里空 | ②  | 竹田 樹生  | ②  | 怡田 優輝 | ②  |
| 9   | 鶴岡高専 | 大西 宏昌  | 宮田 友希  | ①  | ○斎藤 啓太 | ②  | 佐藤 涼   | ②  | 白幡 航平  | ①  | 齋藤 収  | ②  | 三田村 啓嵩 | ①  | 齋藤 翔陸  | ①  | 吉田 寛   | ②  | 匹田 祐平 | ①  |
| 10  | 山形工業 | 鈴木 智夫  | 清水 嶺   | ②  | 會田 彪流  | ②  | ○長岡 怜  | ②  | 加藤 達也  | ①  | 森谷 友貴 | ②  | 佐藤 康太  | ②  | 高橋 謙太  | ①  | 石原 翔   | ②  | 山下 億斗 | ②  |
| 11  | 荒砥   | 佐藤 敏行  | 高橋 拓夢  | ②  | ○樋口 智也 | ②  | 樋口 凌   | ②  | 青木 翔   | ①  | 塩川 秀幸 | ②  | 山口 千登  | ②  | 大木 佑也  | ①  |        |    |       |    |
| 12  | 酒田光陵 | 荒井 伸哉  | 齋藤 海   | ①  | 清水 嶺   | ②  | ○佐藤 利城 | ②  | 池田 鉦大  | ②  | 熊谷 和紀 | ②  | 守屋 景都  | ②  | 阿部 登生  | ②  | 佐々木 翔平 | ②  | 水尾 優佑 | ②  |
| 13  | 左沢   | 熊坂 仁   | ○阿部 聖  | ②  | 小泉 直紀  | ②  | 小林 真也  | ②  | 村上 大成  | ②  | 軽部 莉喜 | ②  | 椎名 柁斗  | ②  | 鈴木 大悟  | ②  | 深川 朋哉  | ①  | 浅黄 輔  | ①  |
| 14  | 山形南  | 香坂 圭一  | ○渋谷 尚輝 | ②  | 佐藤 開理  | ②  | 木村 勇斗  | ②  | 渡辺 黎晏  | ②  | 村上 涼哉 | ②  | 阿部 鉄平  | ①  | 板垣 和磨  | ②  | 佐藤 優真  | ①  | 木村 空  | ①  |

女子団体戦 登録選手一覧(12校)

| No. | 学校名   | 監督    | 選手1     | 学年 | 選手2    | 学年 | 選手3    | 学年 | 選手4    | 学年 | 選手5    | 学年 | 選手6     | 学年 | 選手7     | 学年 | 選手8   | 学年 | 選手9    | 学年 |
|-----|-------|-------|---------|----|--------|----|--------|----|--------|----|--------|----|---------|----|---------|----|-------|----|--------|----|
| 1   | 日大山形  | 高木 直哉 | 菊地満優    | ①  | ○大泉 夏実 | ②  | 神野 穂香  | ①  | 岡崎 利早子 | ②  | 土佐林 弥生 | ②  | 月田 美空   | ①  | ライアンシャナ | ②  | 小林 綾奈 | ①  | 小山 飛鳥  | ①  |
| 2   | 酒田西   | 千場 夕佳 | ○小見山 遥  | ②  | 佐藤 なな実 | ②  | 池田 彩嘉  | ②  | 齋藤 穂   | ①  | 高橋 綾花  | ①  | 佐藤 舞奈   | ①  | 石塚 万央   | ①  |       |    |        |    |
| 3   | 上山明新館 | 奥山 和司 | ○鎌上 真綺  | ②  | 石田 悠莉  | ②  | 鍋倉 真奈  | ②  | 佐藤 亜美  | ②  | 松本 理佳  | ②  | 黒澤 舞子   | ②  | 向田 彩夏   | ②  |       |    |        |    |
| 4   | 山本学園  | 安元 昭  | ○渡部 かな子 | ②  | 松田 美樹  | ①  | 星野 のぞみ | ②  | 渡辺 梨奈  | ②  | 菊地 舞衣歌 | ②  | 高橋 湖野美  | ①  | 佐藤 優花   | ①  | 笠原 菜奈 | ②  |        |    |
| 5   | 鶴岡北   | 松木 正和 | 長南 日和   | ②  | ○安達 亜未 | ②  | 鈴木 芽衣  | ①  | 佐藤 亜美  | ①  | 樋口 美咲  | ②  | 丸 華綸    | ①  | 石栗 優香   | ②  | 小野寺 瞳 | ①  | 加藤 彩   | ①  |
| 6   | bye   |       |         |    |        |    |        |    |        |    |        |    |         |    |         |    |       |    |        |    |
| 7   | 酒田光陵  | 櫻井 敬士 | 林 奈々夏   | ①  | 小笠原 明夢 | ②  | 田川 史菜  | ②  | ○菅原 瑠奈 | ②  | 小野 真琴  | ①  | 板垣 凜    | ①  | 佐藤 真愛   | ①  | 後藤 瑞晶 | ①  | 高橋 瑞季  | ①  |
| 8   | 山形西   | 奥山 幸治 | 新野 由惟   | ①  | 加藤 杏佳  | ①  | 神尾 莉奈  | ②  | 阿部 真結  | ①  | 佐藤 沙紀  | ①  | ○荒井 悠生  | ②  | 矢野 絢菜   | ②  |       |    |        |    |
| 9   | bye   |       |         |    |        |    |        |    |        |    |        |    |         |    |         |    |       |    |        |    |
| 10  | 天童    | 佐藤 慶子 | 押切 萌恵   | ②  | 森谷 千咲  | ②  | ○太田 朱夏 | ②  | 山口 恵理加 | ②  | 小野 美沙希 | ①  | 滝口 美暁   | ②  | 鈴木 来果   | ②  |       |    |        |    |
| 11  | 鶴岡南   | 鏡 雄一  | 今井 沙寿   | ①  | 佐藤 美月  | ②  | 笠原 碧   | ②  | 川村 麗華  | ②  | ○柴田 真里 | ②  | 丸山 和華   | ①  | 菅原 優佳   | ②  | 本間 梓  | ②  | 佐藤 悠佳  | ②  |
| 12  | 米沢中央  | 小林 敬二 | 縮 明寿香   | ①  | 佐藤 春菜  | ①  | 角田 涼音  | ②  | 鈴木 まみ  | ②  | 情野 千帆  | ②  | ○鈴木 百合子 | ②  | 土井 光    | ①  | 鈴木 朱莉 | ①  | 安部 美里  | ①  |
| 13  | 酒田東   | 奥山 祐子 | ○佐藤 ちひろ | ②  | 鈴木 梨奈  | ②  | 佐藤 朱   | ②  | 田中 丹梨  | ②  | 大場なつみ  | ②  | 児玉可菜子   | ②  | 渡邊 綺音   | ②  | 尾形 祐貴 | ②  | 荒木 盟   | ②  |
| 14  | 寒河江   | 木村 剛  | ○柏倉 葉月  | ②  | 田中 愛美  | ②  | 佐竹 優乃  | ①  | 丸川 美希子 | ②  | 木村 初音  | ①  | 白林 野花   | ②  | 井上 奈々   | ①  | 猪倉 妃那 | ②  | 佐々木 恵都 | ①  |

# 男子団体

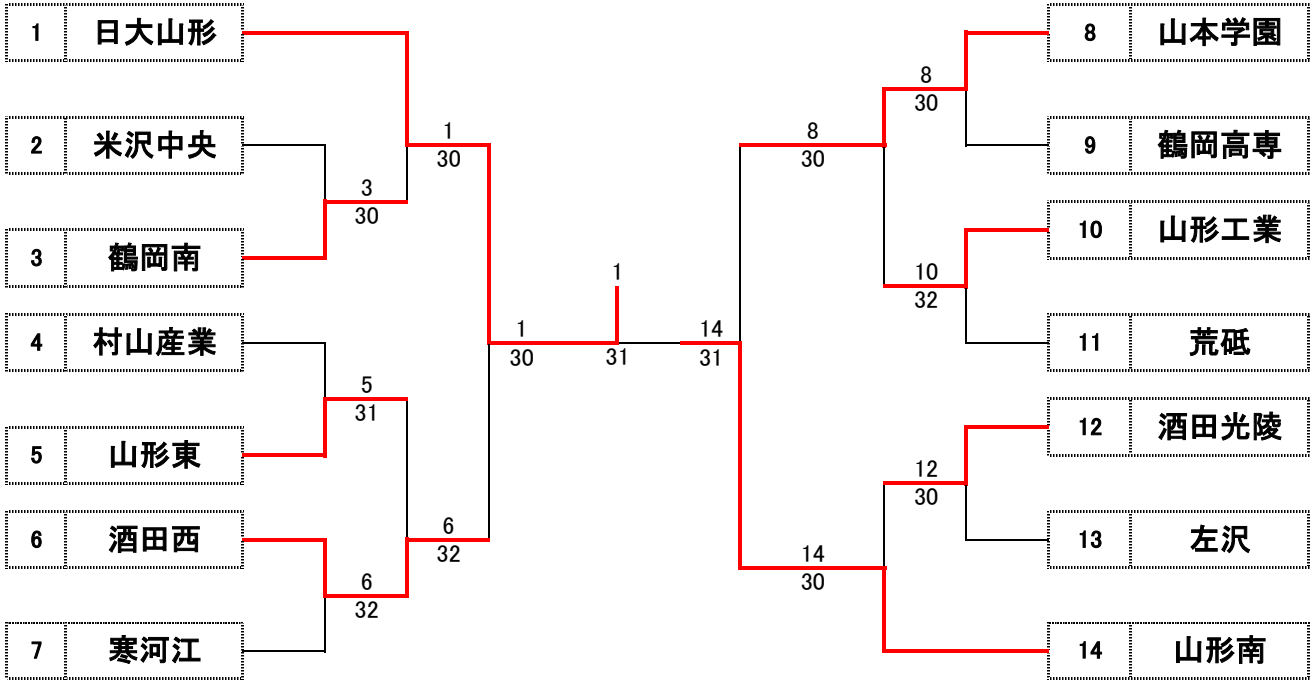

3決

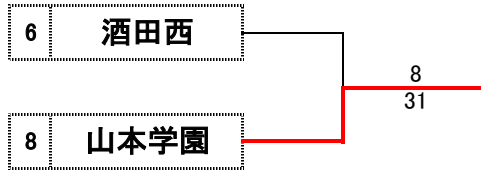

2決

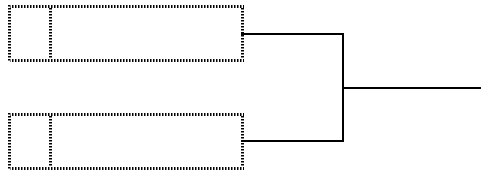



男子団体成績一覧

|           |       |        |        |       |        |           |       |        |        |       |        |
|-----------|-------|--------|--------|-------|--------|-----------|-------|--------|--------|-------|--------|
| <b>1R</b> | 2     | 米沢中央   | 0 VS 3 | 3     | 鶴岡南    | <b>1R</b> | 4     | 村山産業   | 1 VS 3 | 5     | 山形東    |
| S1        | No. 1 | 佐藤 裕道  | 5 - 2  | No. 1 | 丸山 直紀  | S1        | No. 1 | 太田 弘樹  | 5 - 7  | No. 1 | 横山 魁度  |
| D1        | No. 4 | 佐藤 駿平  | 0 - 6  | No. 4 | 五十嵐 誉  | D1        | No. 4 | ○鈴木 翔太 | 0 - 6  | No. 4 | 遠藤 貴大  |
|           | No. 5 | 孫田 聖也  |        | No. 8 | 田澤 和也  |           | No. 8 | 平 直也   |        | No. 5 | 高橋 寛陽  |
| S2        | No. 2 | ○鈴木 拓人 | 3 - 5  | No. 2 | ○安達 翔  | S2        | No. 3 | 佐藤 京介  | 4 - 5  | No. 2 | ○秋葉 友輔 |
| D2        | No. 6 | 柴田 遼   | 1 - 6  | No. 5 | 齋藤 匠   | D2        | No. 6 | 井上 星南  | 6 - 1  | No. 6 | 青木 大吾  |
|           | No. 7 | 平 柁貴   |        | No. 7 | 村田 光陽  |           | No. 9 | 伊藤 証樹  |        | No. 7 | 池上 航大  |
| S3        | No. 3 | 山口 翔太  | 0 - 6  | No. 3 | 齋藤 秀平  | S3        | No. 7 | 飯田 兼有  | 1 - 6  | No. 3 | 三浦 修志  |
| <b>1R</b> | 6     | 酒田西    | 3 VS 2 | 7     | 寒河江    | <b>1R</b> | 8     | 山本学園   | 3 VS 0 | 9     | 鶴岡高専   |
| S1        | No. 6 | 鈴木 海都  | 0 - 6  | No. 1 | 吉田 宗豊  | S1        | No. 1 | 原田 理哉  | 5 - 2  | No. 1 | 宮田 友希  |
| D1        | No. 1 | 富樫 貴明  | 6 - 4  | No. 3 | 金田 知也  | D1        | No. 4 | 五位野 史羅 | 6 - 1  | No. 3 | 佐藤 涼   |
|           | No. 2 | 鴨澤 秀郁  |        | No. 4 | 矢萩 優汰  |           | No. 6 | 押野 雄太  |        | No. 4 | 白幡 航平  |
| S2        | No. 7 | 今井 友崇  | 0 - 6  | No. 2 | ○児玉 和也 | S2        | No. 2 | 齋藤 一希  | 5 - 2  | No. 2 | ○齋藤 啓太 |
| D2        | No. 5 | ○河野 匠  | 6 - 1  | No. 6 | 布施 丈   | D2        | No. 5 | 佐藤 怜   | 6 - 0  | No. 6 | 三田村 啓嵩 |
|           | No. 8 | 佐藤 紘太  |        | No. 8 | 陶山 雄太  |           | No. 7 | ○矢萩 里空 |        | No. 7 | 齋藤 翔陸  |
| S3        | No. 9 | 佐藤 凌   | 6 - 1  | No. 5 | 松本 雄治  | S3        | No. 3 | 遠藤 央將  | 6 - 1  | No. 5 | 齋藤 収   |
| <b>1R</b> | 10    | 山形工業   | 3 VS 2 | 11    | 荒砥     | <b>1R</b> | 12    | 酒田光陵   | 3 VS 0 | 13    | 左沢     |
| S1        | No. 1 | 清水 嶺   | 6 - 3  | No. 1 | 高橋 拓夢  | S1        | No. 2 | 清水 嶺   | 4 - 2  | No. 1 | ○阿部 聖  |
| D1        | No. 5 | 森谷 友貴  | 6 - 3  | No. 3 | 樋口 凌   | D1        | No. 1 | 齋藤 海   | 6 - 1  | No. 2 | 小泉 直紀  |
|           | No. 6 | 佐藤 康太  |        | No. 6 | 山口 千登  |           | No. 3 | ○佐藤 利城 |        | No. 4 | 村上 大成  |
| S2        | No. 2 | 會田 彪流  | 6 - 4  | No. 2 | ○樋口 智也 | S2        | No. 4 | 池田 鋳大  | 6 - 2  | No. 3 | 小林 真也  |
| D2        | No. 4 | 加藤 達也  | 4 - 6  | No. 5 | 塩川 秀幸  | D2        | No. 5 | 熊谷 和紀  | 6 - 2  | No. 5 | 軽部 莉喜  |
|           | No. 8 | 石原 翔   |        | No. 7 | 大木 佑也  |           | No. 9 | 水尾 優佑  |        | No. 6 | 椎名 柁斗  |
| S3        | No. 3 | ○長岡 怜  | 0 - 6  | No. 4 | 青木 翔   | S3        | No. 6 | 守屋 景都  | 4 - 2  | No. 7 | 鈴木 大悟  |
| <b>2R</b> | 1     | 日大山形   | 3 VS 0 | 3     | 鶴岡南    | <b>2R</b> | 5     | 山形東    | 2 VS 3 | 6     | 酒田西    |
| S1        | No. 1 | ○熊坂 拓哉 | 6 - 0  | No. 1 | 丸山 直紀  | S1        | No. 1 | 横山 魁度  | 6 - 1  | No. 1 | 富樫 貴明  |
| D1        | No. 4 | 工藤 隆輝  | 6 - 0  | No. 4 | 五十嵐 誉  | D1        | No. 4 | 遠藤 貴大  | 2 - 6  | No. 3 | 佐藤 海真  |
|           | No. 6 | 莊司 立己  |        | No. 8 | 田澤 和也  |           | No. 5 | 高橋 寛陽  |        | No. 7 | 今井 友崇  |
| S2        | No. 2 | 西塚 功亮  | 6 - 1  | No. 2 | ○安達 翔  | S2        | No. 2 | ○秋葉 友輔 | 3 - 6  | No. 2 | 鴨澤 秀郁  |
| D2        | No. 7 | 森 未来也  | 3 - 2  | No. 5 | 齋藤 匠   | D2        | No. 7 | 池上 航大  | 1 - 6  | No. 5 | ○河野 匠  |
|           | No. 8 | 後藤 利樹  |        | No. 7 | 村田 光陽  |           | No. 8 | 長谷川 裕亮 |        | No. 8 | 佐藤 紘太  |
| S3        | No. 5 | 深瀬 貴宏  | 5 - 0  | No. 3 | 齋藤 秀平  | S3        | No. 3 | 三浦 修志  | 6 - 2  | No. 9 | 佐藤 凌   |
| <b>2R</b> | 8     | 山本学園   | 3 VS 0 | 10    | 山形工業   | <b>2R</b> | 12    | 酒田光陵   | 0 VS 3 | 14    | 山形南    |
| S1        | No. 1 | 原田 理哉  | 6 - 2  | No. 1 | 清水 嶺   | S1        | No. 1 | 齋藤 海   | 0 - 6  | No. 1 | ○洪谷 尚輝 |
| D1        | No. 4 | 五位野 史羅 | 5 - 2  | No. 2 | 會田 彪流  | D1        | No. 3 | ○佐藤 利城 | 1 - 6  | No. 2 | 佐藤 開理  |
|           | No. 6 | 押野 雄太  |        | No. 3 | ○長岡 怜  |           | No. 5 | 熊谷 和紀  |        | No. 4 | 渡辺 黎晏  |
| S2        | No. 2 | 齋藤 一希  | 6 - 0  | No. 4 | 加藤 達也  | S2        | No. 2 | 清水 嶺   | 1 - 5  | No. 3 | 木村 勇斗  |
| D2        | No. 5 | 佐藤 怜   | 3 - 2  | No. 5 | 森谷 友貴  | D2        | No. 7 | 阿部 登生  | 3 - 3  | No. 5 | 村上 涼哉  |
|           | No. 7 | ○矢萩 里空 |        | No. 6 | 佐藤 康太  |           | No. 9 | 水尾 優佑  |        | No. 9 | 木村 空   |
| S3        | No. 3 | 遠藤 央將  | 6 - 0  | No. 8 | 石原 翔   | S3        | No. 4 | 池田 鋳大  | 2 - 6  | No. 7 | 板垣 和磨  |
| <b>SF</b> | 1     | 日大山形   | 3 VS 0 | 6     | 酒田西    | <b>SF</b> | 8     | 山本学園   | 1 VS 3 | 14    | 山形南    |
| S1        | No. 1 | ○熊坂 拓哉 | 6 - 0  | No. 2 | 鴨澤 秀郁  | S1        | No. 1 | 原田 理哉  | 1 - 6  | No. 1 | ○洪谷 尚輝 |
| D1        | No. 4 | 工藤 隆輝  | 6 - 3  | No. 1 | 富樫 貴明  | D1        | No. 4 | 五位野 史羅 | 5 - 7  | No. 2 | 佐藤 開理  |
|           | No. 6 | 莊司 立己  |        | No. 3 | 佐藤 海真  |           | No. 6 | 押野 雄太  |        | No. 3 | 木村 勇斗  |
| S2        | No. 2 | 西塚 功亮  | 6 - 0  | No. 7 | 今井 友崇  | S2        | No. 2 | 齋藤 一希  | 6 - 1  | No. 4 | 渡辺 黎晏  |
| D2        | No. 7 | 森 未来也  | 5 - 1  | No. 5 | ○河野 匠  | D2        | No. 5 | 佐藤 怜   | 0 - 6  | No. 5 | 村上 涼哉  |
|           | No. 8 | 後藤 利樹  |        | No. 8 | 佐藤 紘太  |           | No. 7 | ○矢萩 里空 |        | No. 9 | 木村 空   |
| S3        | No. 5 | 深瀬 貴宏  | 4 - 3  | No. 9 | 佐藤 凌   | S3        | No. 3 | 遠藤 央將  | 2 - 1  | No. 7 | 板垣 和磨  |
| <b>F</b>  | 1     | 日大山形   | 3 VS 1 | 14    | 山形南    | <b>3決</b> | 6     | 酒田西    | 1 VS 3 | 8     | 山本学園   |
| S1        | No. 1 | ○熊坂 拓哉 | 6 - 0  | No. 2 | 佐藤 開理  | S1        | No. 2 | 鴨澤 秀郁  | 3 - 6  | No. 1 | 原田 理哉  |
| D1        | No. 4 | 工藤 隆輝  | 5 - 4  | No. 1 | ○洪谷 尚輝 | D1        | No. 1 | 富樫 貴明  | 7 - 5  | No. 4 | 五位野 史羅 |
|           | No. 6 | 莊司 立己  |        | No. 3 | 木村 勇斗  |           | No. 3 | 佐藤 海真  |        | No. 6 | 押野 雄太  |
| S2        | No. 2 | 西塚 功亮  | 6 - 2  | No. 6 | 阿部 鉄平  | S2        | No. 6 | 鈴木 海都  | 1 - 6  | No. 2 | 齋藤 一希  |
| D2        | No. 7 | 森 未来也  | 2 - 6  | No. 4 | 渡辺 黎晏  | D2        | No. 5 | ○河野 匠  | 3 - 5  | No. 5 | 佐藤 怜   |
|           | No. 8 | 後藤 利樹  |        | No. 5 | 村上 涼哉  |           | No. 8 | 佐藤 紘太  |        | No. 7 | ○矢萩 里空 |
| S3        | No. 3 | 成瀬 弦生  | 6 - 0  | No. 7 | 板垣 和磨  | S3        | No. 9 | 佐藤 凌   | 3 - 6  | No. 3 | 遠藤 央將  |

女子団体成績一覧

| 1R | 2              | 酒田西               | 4 VS 1 | 3              | 上山明新館            | 1R | 4              | 山本学園             | 3 VS 1 | 5              | 鶴岡北             |
|----|----------------|-------------------|--------|----------------|------------------|----|----------------|------------------|--------|----------------|-----------------|
| S1 | No. 1          | ○小見山 遥            | 6 - 4  | No. 1          | ○鎌上 真綺           | S1 | No. 1          | ○渡部 かな子          | 6 - 1  | No. 1          | 長南 日和           |
| D1 | No. 4<br>No. 5 | 齋藤 穂<br>高橋 綾花     | 3 - 6  | No. 3<br>No. 4 | 鍋倉 真奈<br>佐藤 亜美   | D1 | No. 4<br>No. 5 | 渡辺 梨奈<br>菊地 舞衣歌  | 5 - 3  | No. 3<br>No. 4 | 鈴木 芽衣<br>佐藤 亜美  |
| S2 | No. 2          | 佐藤 なな実            | 6 - 4  | No. 2          | 石田 悠莉            | S2 | No. 2          | 松田 美樹            | 6 - 0  | No. 5          | 樋口 美咲           |
| D2 | No. 6<br>No. 7 | 佐藤 舞奈<br>石塚 万央    | 6 - 2  | No. 5<br>No. 7 | 松本 理佳<br>向田 彩夏   | D2 | No. 6<br>No. 7 | 高橋 湖野美<br>佐藤 優花  | 1 - 6  | No. 2<br>No. 7 | ○安達 亜未<br>石栗 優香 |
| S3 | No. 3          | 池田 彩嘉             | 6 - 4  | No. 6          | 黒澤 舞子            | S3 | No. 3          | 星野 のぞみ           | 6 - 1  | No. 6          | 丸 華綸            |
| 1R | 12             | 米沢中央              | 3 VS 0 | 13             | 酒田東              | 1R | 10             | 天童               | 3 VS 2 | 11             | 鶴岡南             |
| S1 | No. 1          | 縮 明寿香             | 6 - 1  | No. 1          | ○佐藤 ちひろ          | S1 | No. 1          | 押切 萌恵            | 7 - 5  | No. 1          | 今井 沙寿           |
| D1 | No. 3<br>No. 4 | 角田 涼音<br>鈴木 まみ    | 2 - 5  | No. 3<br>No. 4 | 佐藤 朱<br>田中 丹梨    | D1 | No. 4<br>No. 5 | 山口 恵理加<br>小野 美沙希 | 3 - 6  | No. 4<br>No. 5 | 川村 麗華<br>○柴田 真里 |
| S2 | No. 2          | 佐藤 春菜             | 5 - 3  | No. 2          | 鈴木 梨奈            | S2 | No. 2          | 森谷 千咲            | 7 - 5  | No. 2          | 佐藤 美月           |
| D2 | No. 5<br>No. 7 | 情野 千帆<br>土井 光     | 6 - 1  | No. 5<br>No. 6 | 大場なつみ<br>児玉可菜子   | D2 | No. 6<br>No. 7 | 滝口 美暁<br>鈴木 来果   | 5 - 7  | No. 7<br>No. 8 | 菅原 優佳<br>本間 梓   |
| S3 | No. 6          | ○鈴木 百合子           | 6 - 4  | No. 7          | 渡邊 綺音            | S3 | No. 3          | ○太田 朱夏           | 6 - 2  | No. 3          | 笠原 碧            |
| 2R | 1              | 日大山形              | 3 VS 0 | 2              | 酒田西              | 2R | 4              | 山本学園             | 2 VS 3 | 7              | 酒田光陵            |
| S1 | No. 1          | 菊地満優              | 6 - 1  | No. 1          | ○小見山 遥           | S1 | No. 1          | ○渡部 かな子          | 6 - 2  | No. 1          | 林 奈々夏           |
| D1 | No. 4<br>No. 6 | 岡崎 利早子<br>月田 美空   | 6 - 0  | No. 4<br>No. 5 | 齋藤 穂<br>高橋 綾花    | D1 | No. 4<br>No. 5 | 渡辺 梨奈<br>菊地 舞衣歌  | 2 - 6  | No. 4<br>No. 6 | ○菅原 瑠奈<br>板垣 凜  |
| S2 | No. 3          | 神野 穂香             | 6 - 0  | No. 2          | 佐藤 なな実           | S2 | No. 2          | 松田 美樹            | 6 - 0  | No. 2          | 小笠原 明夢          |
| D2 | No. 5<br>No. 7 | 土佐林 弥生<br>ライアンシャナ | 5 - 0  | No. 6<br>No. 7 | 佐藤 舞奈<br>石塚 万央   | D2 | No. 6<br>No. 8 | 高橋 湖野美<br>笠原 菜奈  | 2 - 6  | No. 5<br>No. 7 | 小野 真琴<br>佐藤 真愛  |
| S3 | No. 8          | 小林 綾奈             | 3 - 2  | No. 3          | 池田 彩嘉            | S3 | No. 3          | 星野 のぞみ           | 0 - 6  | No. 3          | 田川 史菜           |
| 2R | 8              | 山形西               | 3 VS 0 | 10             | 天童               | 2R | 12             | 米沢中央             | 0 VS 3 | 14             | 寒河江             |
| S1 | No. 1          | 新野 由惟             | 6 - 2  | No. 1          | 押切 萌恵            | S1 | No. 1          | 縮 明寿香            | 0 - 6  | No. 1          | ○柏倉 葉月          |
| D1 | No. 2<br>No. 5 | 加藤 杏佳<br>佐藤 沙紀    | 6 - 1  | No. 4<br>No. 5 | 山口 恵理加<br>小野 美沙希 | D1 | No. 3<br>No. 4 | 角田 涼音<br>鈴木 まみ   | 3 - 4  | No. 4<br>No. 6 | 丸川 美希子<br>白林 野花 |
| S2 | No. 3          | 神尾 莉奈             | 3 - 3  | No. 2          | 森谷 千咲            | S2 | No. 2          | 佐藤 春菜            | 0 - 6  | No. 2          | 田中 愛美           |
| D2 | No. 6<br>No. 7 | ○荒井 悠生<br>矢野 絢菜   | 6 - 1  | No. 6<br>No. 7 | 滝口 美暁<br>鈴木 来果   | D2 | No. 5<br>No. 7 | 情野 千帆<br>土井 光    | 4 - 0  | No. 5<br>No. 8 | 木村 初音<br>猪倉 妃那  |
| S3 | No. 4          | 阿部 真結             | 4 - 3  | No. 3          | ○太田 朱夏           | S3 | No. 6          | ○鈴木 百合子          | 1 - 6  | No. 3          | 佐竹 優乃           |
| SF | 1              | 日大山形              | 3 VS 0 | 7              | 酒田光陵             | SF | 8              | 山形西              | 1 VS 3 | 14             | 寒河江             |
| S1 | No. 1          | 菊地満優              | 6 - 4  | No. 1          | 林 奈々夏            | S1 | No. 1          | 新野 由惟            | 0 - 6  | No. 1          | ○柏倉 葉月          |
| D1 | No. 4<br>No. 6 | 岡崎 利早子<br>月田 美空   | 6 - 2  | No. 4<br>No. 6 | ○菅原 瑠奈<br>板垣 凜   | D1 | No. 4<br>No. 5 | 阿部 真結<br>佐藤 沙紀   | 6 - 0  | No. 4<br>No. 6 | 丸川 美希子<br>白林 野花 |
| S2 | No. 2          | ○大泉 夏実            | 6 - 3  | No. 2          | 小笠原 明夢           | S2 | No. 2          | 加藤 杏佳            | 0 - 6  | No. 2          | 田中 愛美           |
| D2 | No. 5<br>No. 7 | 土佐林 弥生<br>ライアンシャナ | -      | No. 5<br>No. 7 | 小野 真琴<br>佐藤 真愛   | D2 | No. 6<br>No. 7 | ○荒井 悠生<br>矢野 絢菜  | 2 - 4  | No. 5<br>No. 8 | 木村 初音<br>猪倉 妃那  |
| S3 | No. 3          | 神野 穂香             | -      | No. 3          | 田川 史菜            | S3 | No. 3          | 神尾 莉奈            | 0 - 6  | No. 3          | 佐竹 優乃           |
| F  | 1              | 日大山形              | 2 VS 3 | 14             | 寒河江              | 3決 | 7              | 酒田光陵             | 3 VS 2 | 8              | 山形西             |
| S1 | No. 1          | 菊地満優              | 3 - 6  | No. 1          | ○柏倉 葉月           | S1 | No. 1          | 林 奈々夏            | 6 - 2  | No. 1          | 新野 由惟           |
| D1 | No. 4<br>No. 6 | 岡崎 利早子<br>月田 美空   | 6 - 0  | No. 4<br>No. 6 | 丸川 美希子<br>白林 野花  | D1 | No. 4<br>No. 6 | ○菅原 瑠奈<br>板垣 凜   | 3 - 6  | No. 4<br>No. 5 | 阿部 真結<br>佐藤 沙紀  |
| S2 | No. 2          | ○大泉 夏実            | 3 - 6  | No. 2          | 田中 愛美            | S2 | No. 2          | 小笠原 明夢           | 4 - 6  | No. 2          | 加藤 杏佳           |
| D2 | No. 5<br>No. 7 | 土佐林 弥生<br>ライアンシャナ | 2 - 6  | No. 3<br>No. 8 | 佐竹 優乃<br>猪倉 妃那   | D2 | No. 5<br>No. 7 | 小野 真琴<br>佐藤 真愛   | 6 - 2  | No. 6<br>No. 7 | ○荒井 悠生<br>矢野 絢菜 |
| S3 | No. 3          | 神野 穂香             | 6 - 1  | No. 5          | 木村 初音            | S3 | No. 3          | 田川 史菜            | 6 - 1  | No. 3          | 神尾 莉奈           |

# 男子シングルス

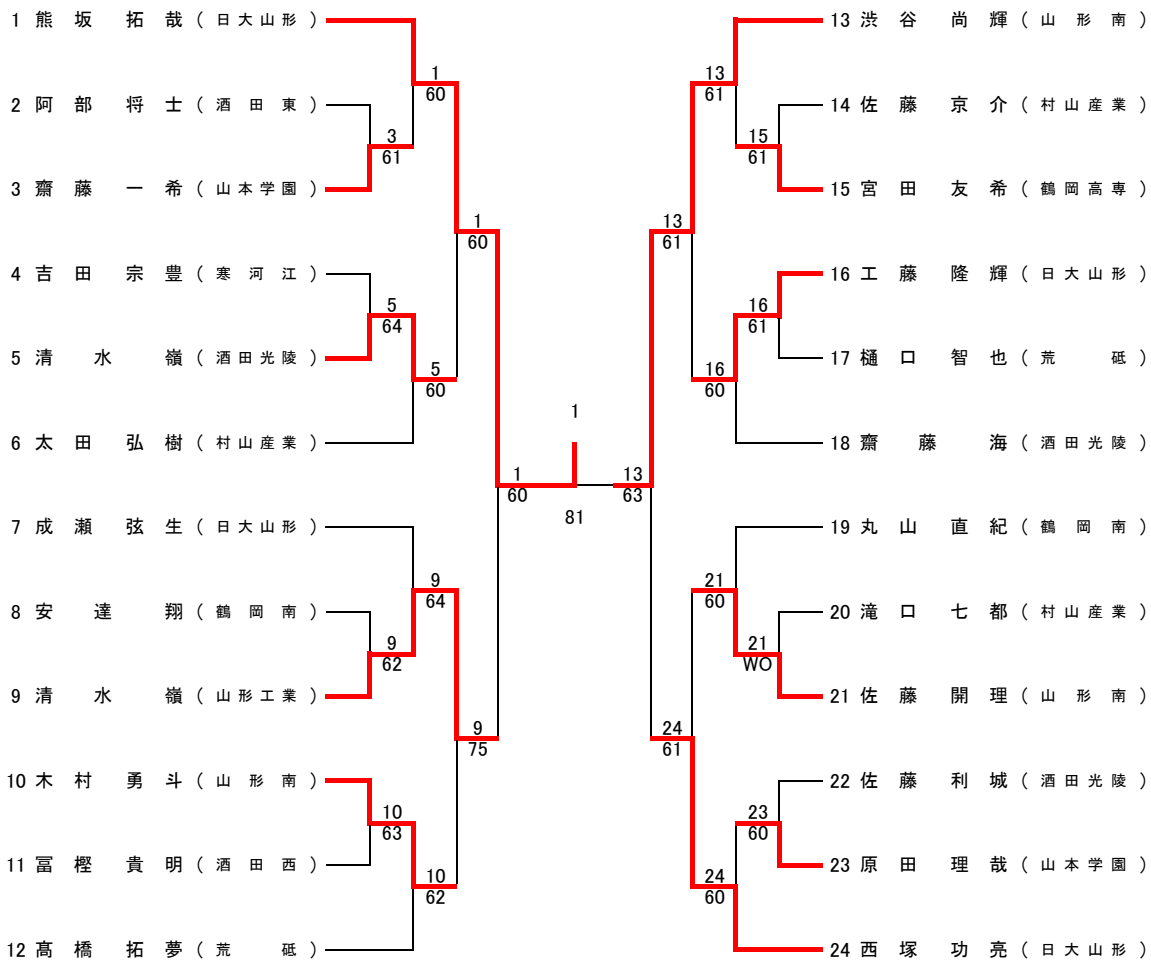

### 3位決定戦

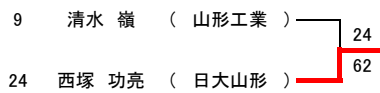

### 5-8位決定戦

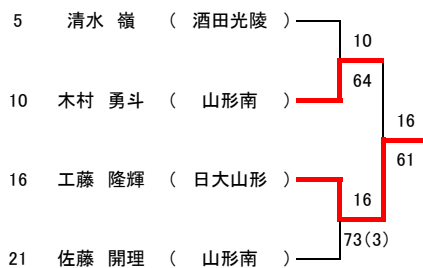

### 7-8位決定戦

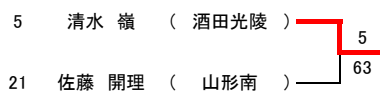

# 女子シングルス

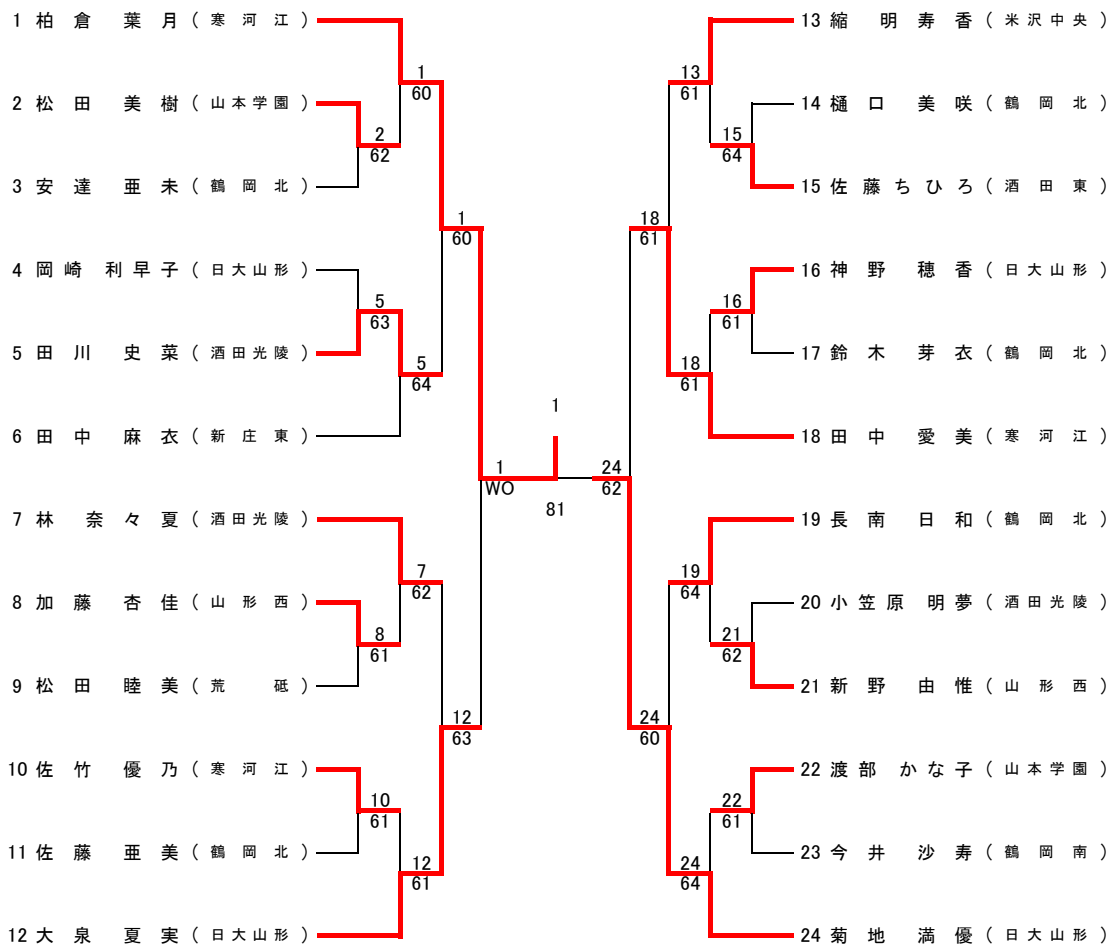

### 3位決定戦

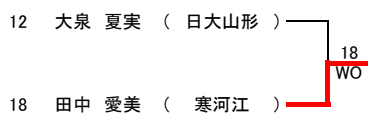

### 5-8位決定戦



### 7-8位決定戦

