

# 第68回 広島県高等学校総合体育大会テニス競技

兼 第72回全国高等学校対抗テニス大会 兼 第55回中国高等学校テニス選手権大会広島県代表

6月1日 No. 17~No. 64 三原運動公園テニスコート  
 2日 No. 1~No. 16 びんご運動公園テニスコート

## 男子団体

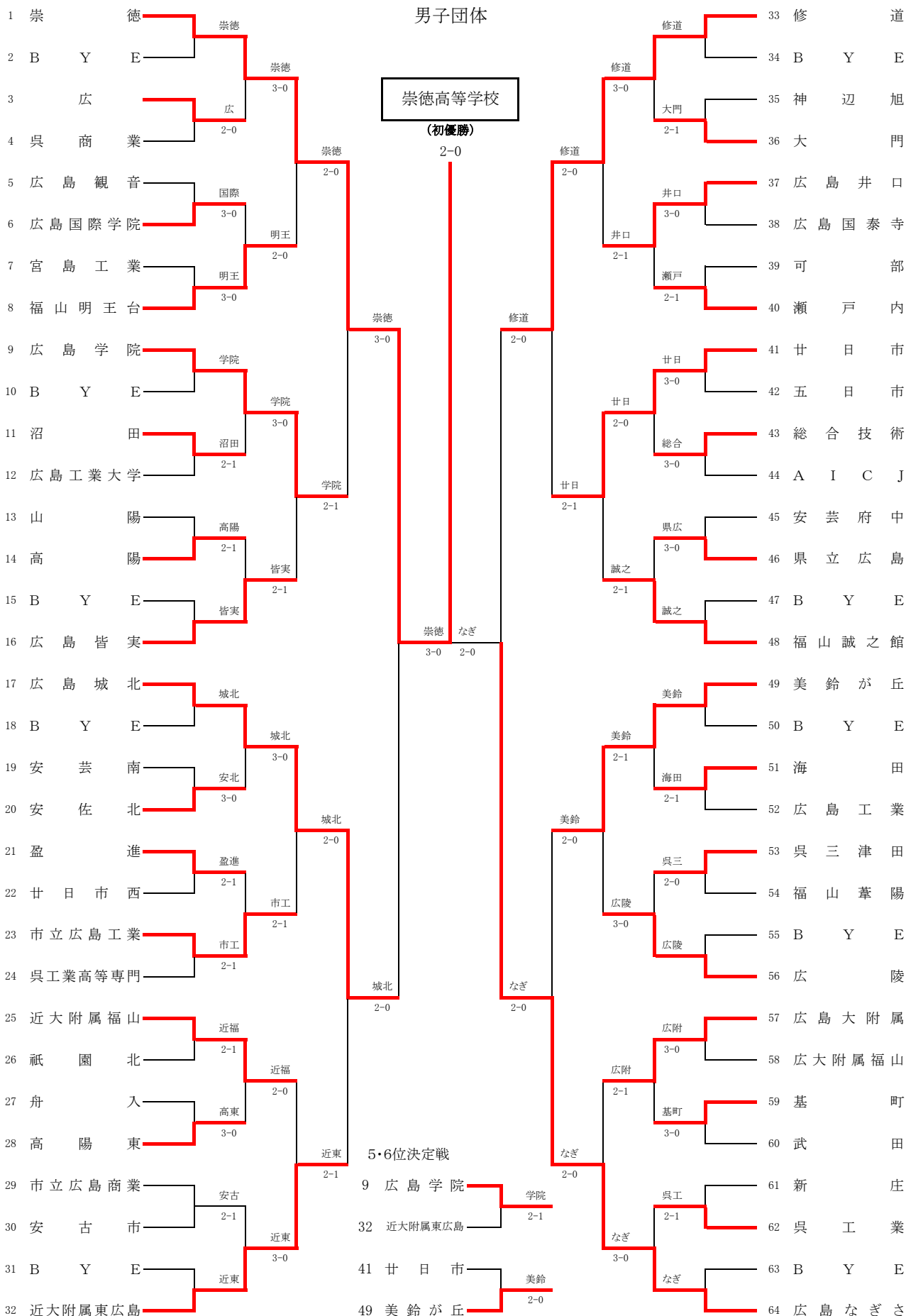

- シート
- |         |           |            |             |
|---------|-----------|------------|-------------|
| 1. 崇徳   | 2. 広島なぎさ  | 3. 修道      | 4. 近大附属東広島  |
| 5. 広島城北 | 6. 福山誠之館  | 7. 美鈴が丘    | 8. 広島皆実     |
| 9. 広島学院 | 10~11. 広陵 | 10~11. 廿日市 | 12. 呉工業高等専門 |

第68回 広島県高等学校総合体育大会テニス競技

兼 第72回全国高等学校対抗テニス大会 兼 第55回中国高等学校テニス選手権大会広島県代表

5月30日、31日 びんご運動公園テニスコート

女子団体

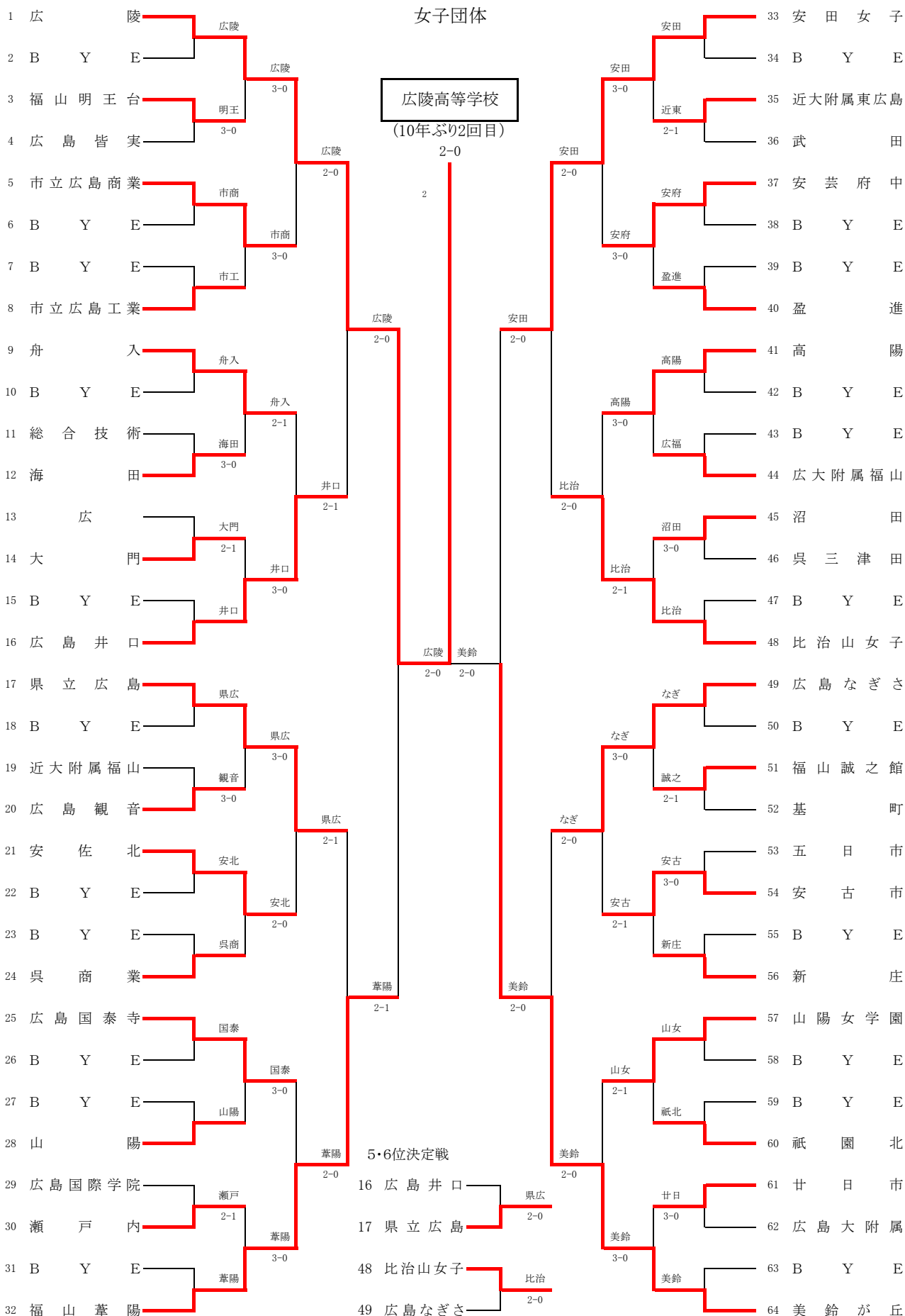

# 第68回広島県高等学校総合体育大会テニス競技 男子団体<3/9>

1回戦										1回戦																	
No. 1002	3	広				2	—	0	4	呉商業				No. 1018	35	神辺旭				1	—	2	36	大門			
1	D	1	玉木 諒	③	○	7	—	5	3	横川 真琴	③	1	D	3	藤井 大和	③	○	6	—	2	3	山本 健	③				
回戦		3	串山 裕羽大	③					5	小田 健太郎	③	回戦		4	平野 竜也	③				4	石田 誠	③					
2	S1	2	西岡 知朗	③	○	2	—	6	1	坂井 亨輔	③	18	S1	1	藤原 崇徳	③	○	3	—	6	○	1	藤田 真也	③			
試合		S2	5	原田 紘汰	②	○	6	—	0	2	金岡 祥吾	③	試合		S2	2	藤井 拓哉	②	○	2	—	6	○	2	藤井 清貴	③	
No. 1003	5	広島観音				0	—	3	6	広島国際学院				No. 1019	37	広島井口				3	—	0	38	広島国泰寺			
1	D	4	長江 陸人	③	○	5	—	7	3	森川 達也	③	1	D	3	高下 英介	③	○	6	—	3	3	石井 俊介	③				
回戦		5	熊部 政芳	③					5	宮田 隆平	③	回戦		4	藤原 大	③				4	藤本 智也	③					
3	S1	1	大方 悠希	③	○	2	—	6	1	滝本 颯	③	19	S1	1	田中 謙太	③	○	7	—	5	1	清水 大輝	③				
試合		S2	2	角 佑生	③	○	4	—	6	2	山根 悠理	③	試合		S2	2	石川 雄也	③	○	7	—	5	2	藤本 泰平	③		
No. 1004	7	宮島工業				0	—	3	8	福山明王台				No. 1020	39	可部				1	—	2	40	瀬戸内			
1	D	2	岡田 稜	③	○	2	—	6	3	前田 峻希	③	1	D	3	山崎 聖太	③	○	4	—	6	1	金井 拓也	②				
回戦		4	大村 一輝	③					4	前田 泰希	③	回戦		4	三好 大和	③				2	北原 隆雄	③					
4	S1	1	遠藤 寛士	③	○	2	—	6	1	児玉 健志郎	③	20	S1	1	高木 聖也	③	○	4	—	6	○	3	中尾 真也	②			
試合		S2	3	白井 直希	③	○	2	—	6	2	西村 尚也	③	試合		S2	2	石川 雄也	③	○	6	—	3	4	藤本 智也	③		
No. 1006	11	沼田				2	—	1	12	広島工業大学				No. 1021	41	廿日市				3	—	0	42	五日市			
1	D	3	北條 大樹	③	○	6	—	3	2	浴長 亮平	③	1	D	2	木村 賢太	③	○	6	—	3	1	藤原 幸一	③				
回戦		5	佐藤 健太	③					3	池田 詞哉	③	回戦		3	藤原 勇也	②				3	三浦 将希	③					
6	S1	1	鳥谷 和秀	③	○	2	—	6	1	東 大貴	③	21	S1	1	松村 颯大	②	○	6	—	2	2	三浦 大輝	③				
試合		S2	2	福田 雅也	③	○	6	—	1	5	倉本 直輝	③	試合		S2	4	田中 謙太	②	○	6	—	3	4	藤原 千広	③		
No. 1007	13	山陽				1	—	2	14	高陽				No. 1022	43	総合技術				3	—	0	44	AICJ			
1	D	1	谷元 克成	③	○	5	—	7	1	金田 龍太郎	③	1	D	1	藤原 慎人	③	○	6	—	0	3	藤原 慎人	①				
回戦		4	上田 大樹	②					5	竹本 光希	③	回戦		3	藤原 浩太	③				4	山本 健	①					
7	S1	2	下田 真輝	②	○	4	—	6	3	栗原 正行	③	22	S1	2	中野 謙太	③	○	7	—	5	1	松村 大和	②				
試合		S2	3	坪内 和喜	②	○	6	—	2	4	三田村 南瑠	③	試合		S2	4	水田 浩	②	○	6	—	1	2	藤原 幸一	②		
No. 1010	19	安芸南				0	—	3	20	安佐北				No. 1023	45	安芸府中				0	—	3	46	県立広島			
1	D	3	河村 直哉	③	○	3	—	6	3	藤岡 太一	③	1	D	3	小藤 英太	②	○	1	—	6	3	香木 健	②				
回戦		4	細川 敦司	③					4	竹久 貴弥	③	回戦		4	伊藤 英太	②				6	4	伊藤 英太	②				
10	S1	1	藤原 大地	③	○	0	—	6	1	新山 拓生	③	23	S1	1	藤原 崇徳	②	○	2	—	6	○	1	高角 尚也	③			
試合		S2	2	谷田 翔馬	③	○	6	8	—	10	7	○	2	大脇 光一	①	○	2	—	6	○	2	竹本 健	②				
No. 1011	21	盈進				2	—	1	22	廿日市西				No. 1026	51	海田				2	—	1	52	広島工業			
1	D	3	杉崎 純大	②	○	6	—	4	3	松浦 悠弥	②	1	D	4	藤原 英太	③	○	7	—	5	3	石川 雄也	③				
回戦		4	清川 公平	③					5	黒川 流星	②	回戦		5	藤原 大輝	③				5	石川 雄也	③					
11	S1	1	藤原 啓登	③	○	6	—	2	1	泉 敦士	③	26	S1	1	藤原 英太	③	○	3	—	6	○	1	藤原 崇徳	③			
試合		S2	5	佐藤 将人	③	○	4	—	6	2	川島 智也	②	試合		S2	2	香川 浩	②	○	6	—	0	4	藤田 真也	③		
No. 1012	23	市立広島工業				2	—	1	24	呉工業高等専門				No. 1027	53	呉三津田				2	—	0	54	福山葦陽			
1	D	1	大盛 晃祐	③	○	6	—	2	3	生天目 真宏	③	1	D	2	藤本 英太	③	○	7	7	—	2	6	3	石川 雄也	③		
回戦		2	伊藤 勇哉	②					4	小村 創史	②	回戦		4	藤原 崇徳	③				4	藤本 英太	③					
12	S1	3	谷口 萌	③	○	6	3	—	7	7	○	1	S1	1	川下 大輝	③	○	6	—	3	1	小島 真也	③				
試合		S2	4	森田 耀介	②	○	6	—	1	2	秦 直輝	③	試合		S2	3	中野 竜也	③	○	2	—	6	2	藤田 真也	②		
No. 1013	25	近大附属福山				2	—	1	26	祇園北				No. 1029	57	広島大附属				3	—	0	58	広大附属福山			
1	D	1	森留 裕介	③	○	5	—	7	2	加藤 聖人	③	1	D	3	藤原 英太	③	○	6	—	3	3	石川 雄也	②				
回戦		5	藤井 直人	①					4	得田 佑介	③	回戦		4	川上 拓也	②				4	藤田 真也	②					
13	S1	2	山口 晃平	②	○	6	—	1	1	一藤 寛生	②	29	S1	1	中野 聖也	③	○	6	—	4	1	北村 謙徳	②				
試合		S2	3	新田 一就	②	○	6	—	1	3	下崎 公耀	③	試合		S2	2	小藤 英太	③	○	6	—	2	2	小島 真也	②		
No. 1014	27	舟入				0	—	3	28	高陽東				No. 1030	59	基町				3	—	0	60	武田			
1	D	3	西村 友利	③	○	2	—	6	3	佐伯 拓馬	②	1	D	3	山手 聖介	③	○	6	—	3	3	山田 真也	②				
回戦		4	松宗 怜	③					4	鳴川 健	②	回戦		4	石川 大和	③				3	4	藤原 崇徳	②				
14	S1	1	瀧都 伸哉	③	○	1	—	6	1	小渡 創生	②	30	S1	1	上野 聖	③	○	6	—	3	1	伊藤 英太	③				
試合		S2	2	藤谷 祐大	③	○	5	—	7	2	生野 翔大	①	試合		S2	2	藤原 崇徳	③	○	7	8	—	6	6	2	竹本 健	②
No. 1015	29	市立広島商業				1	—	2	30	安古市				No. 1031	61	新庄				1	—	2	62	呉工業			
1	D	2	高野 優也	③	○	6	—	4	4	松井 拓海	③	1	D	2	高野 大和	②	○	6	—	4	4	石川 真也	②				
回戦		3	倉本 竜暉	③					5	杉野 雅人	③	回戦		3	立花 拓也	②				4	5	川上 拓也	②				
15	S1	4	徳野 史哉	③	○	2	—	6	1	松坂 悠哉	②	31	S1	1	藤本 英太	②	○	3	—	6	○	1	藤本 英太	③			
試合		S2	5	藤田 渉	③	○	4	—	6	2	小島 陵輔	③	試合		S2	5	藤原 崇徳	②	○	2	—	6	○	3	石川 雄也	③	



# 第68回広島県高等学校総合体育大会テニス競技 男子団体<5/9>

3回戦										4回戦(準々決勝)																			
No.	3001	1	崇徳				2	—	0	8	福山明王台				No.	4001	1	崇徳				3	—	0	9	広島学院			
3	回戦	D	2	岡崎 大倭 ②	②	○	6	—	0	3	前田 峻希 ③	③	4	回戦	D	3	日野 智之 ③	③	○	6	—	1	2	八代 善一郎 ②	②				
			3	日野 智之 ③	③					4	前田 泰希 ③	③			4	阿部 称也 ①	①	○	6	—	0	5	宮本 拓樹 ③	③					
1	試合	S1	1	上野 浩太郎 ②	②	○	6	—	1	1	児玉 健志郎 ③	③	1	試合	S1	1	上野 浩太郎 ②	②	○	6	—	0	3	谷 幹雄 ③	③				
			S2	4	阿部 称也 ①	①				2	西村 尚也 ③	③	S2	2	岡崎 大倭 ②	②	○	6	—	2	4	横山 大騎 ②	②						
No.	3002	9	広島学院				2	—	1	16	広島皆実				No.	4002	17	広島城北				2	—	0	32	近大附属東広島			
3	回戦	D	2	八代 善一郎 ②	②	○	6	—	1	2	山下 拓真 ③	③	4	回戦	D	1	高橋 優 ③	③	○	6	—	3	2	奥信 海斗 ③	③				
			5	宮本 拓樹 ③	③					5	内山 瑛太 ③	③			4	恵南 直人 ③	③	○	6	—	0	3	達見 啓介 ②	②					
2	試合	S1	1	中尾 俊貴 ③	③	○	2	—	6	1	日浦 大貴 ③	③	2	試合	S1	2	有田 舜 ③	③	○	6	—	0	1	菅沼 稜平 ③	③				
			S2	4	横山 大騎 ②	②	○	6	—	0	3	丸山 大智 ③	③	S2	3	山本 良樹 ③	③	○	5	—	2	4	土肥 大起 ③	③					
No.	3003	17	広島城北				2	—	0	23	市立広島工業				No.	4003	33	修道				2	—	0	41	廿日市			
3	回戦	D	1	高橋 優 ③	③	○	6	—	1	1	大盛 晃祐 ③	③	4	回戦	D	3	米澤 海知 ③	③		1	—	4	2	木村 賢太 ③	③				
			4	恵南 直人 ③	③					2	伊藤 勇哉 ③	③			5	福島 洋太 ③	③	○	6	—	0	3	齋藤 雅也 ②	②					
3	試合	S1	2	有田 舜 ③	③	○	6	—	0	3	谷口 萌 ②	②	3	試合	S1	1	今井 翼 ③	③	○	6	—	1	1	松村 颯大 ②	②				
			S2	3	山本 良樹 ③	③	○	2	—	2	4	森田 耀介 ②	②	S2	2	宗近 徹志朗 ②	②	○	6	—	2	4	田ノ上 舜哉 ②	②					
No.	3004	25	近大附属福山				1	—	2	32	近大附属東広島				No.	4004	49	美鈴が丘				0	—	2	64	広島なぎさ			
3	回戦	D	4	井上 武城 ②	②		1	—	6	2	奥信 海斗 ③	③	4	回戦	D	2	平田 健二 ③	③		4	—	3	2	竹野 光稀 ②	②				
			5	藤井 直人 ①	①	○	6	—	3	3	達見 啓介 ②	②			3	前川 礼河 ③	③	○	3	—	6	4	丸山 直人 ②	②					
4	試合	S1	2	山口 晃平 ②	②	○	6	—	3	1	菅沼 稜平 ③	③	4	試合	S1	1	猪飼 達也 ③	③		3	—	6	1	丸石 拓海 ③	③				
			S2	3	新田 一就 ②	②	○	3	—	6	4	土肥 大起 ③	③	S2	5	川下 慶悟 ①	①		0	—	6	3	澤田 文弥 ②	②					
No.	3005	33	修道				2	—	0	37	広島井口				5回戦(準決勝)														
3	回戦	D	3	米澤 海知 ③	③	○	6	—	2	3	高下 亮介 ③	③																	
			4	馬庭 祐介 ③	③					4	國重 太一 ③	③																	
5	試合	S1	1	今井 翼 ③	③	○	5	—	1	1	田ノ上 雄葵 ③	③																	
			S2	2	宗近 徹志朗 ②	②	○	6	—	0	2	佐々木 拓真 ③	③																
No.	3006	41	廿日市				2	—	1	48	福山誠之館				No.	5001	1	崇徳				3	—	0	17	広島城北			
3	回戦	D	2	木村 賢太 ③	③	○	6	—	4	4	若山 幸輝 ③	③	5	回戦	D	3	日野 智之 ③	③	○	6	—	2	1	高橋 優 ③	③				
			3	齋藤 雅也 ②	②					5	三浦 直也 ②	②			4	阿部 称也 ①	①	○	6	—	0	4	恵南 直人 ③	③					
6	試合	S1	1	松村 颯大 ②	②	○	1	—	6	1	松本 航洋 ③	③	1	試合	S1	1	上野 浩太郎 ②	②	○	6	—	1	2	有田 舜 ③	③				
			S2	4	田ノ上 舜哉 ②	②	○	6	—	4	2	神田 明典 ②	②	S2	2	岡崎 大倭 ②	②	○	6	—	2	3	山本 良樹 ③	③					
No.	3007	49	美鈴が丘				2	—	0	56	広陵				No.	5002	33	修道				0	—	2	64	広島なぎさ			
3	回戦	D	2	平田 健二 ③	③		3	—	3	2	高山 陽 ③	③	5	回戦	D	3	米澤 海知 ③	③		2	—	6	2	竹野 光稀 ②	②				
			3	前川 礼河 ③	③					3	浜崎 和哉 ③	③			4	馬庭 祐介 ③	③	○	2	—	0	4	丸山 直人 ②	②					
7	試合	S1	1	猪飼 達也 ③	③	○	6	—	2	1	前川 優馬 ③	③	2	試合	S1	1	今井 翼 ③	③		1	—	6	1	丸石 拓海 ③	③				
			S2	5	川下 慶悟 ①	①	○	6	—	4	4	桑本 精一郎 ②	②	S2	2	宗近 徹志朗 ②	②	○	6	—	0	3	澤田 文弥 ②	②					
No.	3008	57	広島大附属				0	—	2	64	広島なぎさ																		
3	回戦	D	1	中本 啓佑 ③	③		0	—	6	2	竹野 光稀 ②	②																	
			4	川上 和希 ②	②	○	0	—	6	4	丸山 直人 ②	②																	
8	試合	S1	2	小橋 佳教 ③	③	○	1	—	3	1	丸石 拓海 ③	③																	
			S2	3	胡井 佑太 ③	③	○	0	—	6	3	澤田 文弥 ②	②																

# 第68回広島県高等学校総合体育大会テニス競技 男子団体<6/9>

6回戦(決勝)													
No.	6001	1	崇徳			2	—	0	64	広島なぎさ			
6	D	3	日野 智之	③	☆	2	—	0		1	丸石 拓海	③	
		4	阿部 称也	①						4	丸山 直人	②	
1 回戦 試合	S1	1st				○	6	—	2				
		2nd				○	7	10	—	8	6		
		3rd											
	S2	1st	1	上野 浩太郎	②	☆	2	—	0		2	竹野 光稀	②
		2nd				○	6	—	3				
		3rd				○	6	—	3				
	S2	1st	2	岡崎 大倭	②		1	—	0		3	澤田 文弥	②
		2nd				○	6	—	4				
		3rd					4	—	3				

5・6位決定戦													
No.	7001	9	広島学院			2	—	1	32	近大附属東広島			
5・6位 決定戦	D	2	八代 善一郎	②	○	7	7	—	3	6	2	奥信 海斗	③
		5	宮本 拓樹	③							3	達見 啓介	②
1 試合	S1	3	谷 幹雄	③		2	—	6	○	1	菅沼 稜平	③	
		4	横山 大騎	②	○	6	—	3		4	土肥 大起	③	
No.	7002	41	廿日市			0	—	2	49	美鈴が丘			
5・6位 決定戦	D	2	木村 賢太	③		0		—	6	○	2	平田 健二	③
		3	齋藤 雅也	②							3	前川 礼河	③
2 試合	S1	1	松村 颯大	②		2	—	6	○	1	猪飼 達也	③	
		4	田ノ上 舜哉	②			—			5	川下 慶悟	①	

第68回広島県高等学校総合体育大会テニス競技 女子団体<7/9>2015/6/8

1回戦										2回戦																						
No.	1002	3	福山明王台			3	—	0	4	広島皆実			No.	2001	1	広陵			3	—	0	3	福山明王台									
1	D	3	倉田 沙也加 ③	○	6	—	1		3	江草 彩美 ③	2	D	1	永嶋 遥 ③	○	6	—	0		3	倉田 沙也加 ③	2	D	1	永嶋 遥 ③	○	6	—	0		3	倉田 沙也加 ③
回戦		4	濱田 結花 ③						4	吉田 光里 ③	回戦		3	河本 鈴香 ②					5	乃美 楓 ③												
2	S1	1	高橋 里奈 ③	○	6	—	2		1	東畝 有花 ③	1	S1	2	岡田 優香 ③	○	6	—	1		1	高橋 里奈 ③											
試合		S2	2	井上 彩華 ③	○	6	—	2		2	一ノ宮 萌 ③	試合		S2	4	山本 采夏 ②	○	6	—	2		2	井上 彩華 ③									
No.	1006	11	総合技術			0	—	3	12	海田			No.	2002	5	市立広島商業			3	—	0	8	市立広島工業									
1	D	3	井村 しおり ②		1	—	6	○	1	矢野 初音 ③	2	D	3	三宅 莉乃 ③	○	6	—	2		1	磯部 真緒 ③											
回戦		4	伊藤 美佐希 ②						4	車谷 亜美 ③	回戦		5	中尾 友 ③					2	吉野 綾音 ②												
6	S1	1	池田 奈菜子 ②	○	0	—	6	○	2	埜田 奈緒 ③	2	S1	1	安永 瑞希 ③	○	6	—	0		3	藤尾 菜々 ②											
試合		S2	2	井上 乃衣 ②	○	2	—	6	○	3	大海 奈実 ③	試合		S2	4	仲田 未来 ③	○	6	—	1		4	瀧岡 亜美 ②									
No.	1007	13	広			1	—	2	14	大門			No.	2003	9	舟入			2	—	1	12	海田									
1	D	3	松岡 優音 ②		4	—	6	○	2	長田 桃佳 ②	2	D	4	岡本 知奈 ②	○	6	—	0		1	矢野 初音 ③											
回戦		4	大前 真結 ②						5	藤井 彩花 ②	回戦		5	井上 三夢 ③					4	車谷 亜美 ③												
7	S1	1	木本 成美 ③	○	0	—	6	○	1	岡部 真希 ③	3	S1	1	三島 あやな ②	○	6	—	2		2	埜田 奈緒 ③											
試合		S2	2	中俣 真子 ③	○	6	—	3		3	秋田 幸那 ③	試合		S2	2	栗山 茜 ②	○	4	—	6	○	3	大海 奈実 ③									
No.	1010	19	近大附属福山			0	—	3	20	広島観音			No.	2004	14	大門			0	—	3	16	広島井口									
1	D	3	三藤 裕希 ②		1	—	6	○	3	矢谷 朋恵 ③	2	D	2	長田 桃佳 ②					4	今井 美穂 ②												
回戦		4	小畠 和佳奈 ②						4	向井 志織 ③	回戦		5	藤井 彩花 ②				2	—	6	○	5	和栗 麻莉奈 ③									
10	S1	1	小田 佳澄 ②	○	0	—	6	○	1	森川 遙 ③	4	S1	1	岡部 真希 ③				3	—	6	○	1	新本 和花 ③									
試合		S2	2	河本 琴音 ②	○	5	—	7	○	5	藤井 美保 ③	試合		S2	3	秋田 幸那 ③	○	2	—	6	○	3	原山 愛理 ②									
No.	1015	29	広島国際学院			1	—	2	30	瀬戸内			No.	2005	17	県立広島			3	—	0	20	広島観音									
1	D	3	大原 優羽 ③		4	—	6	○	4	永見 采未 ③	2	D	2	中山 綾菜 ③	○	6	—	1		2	中村 瑠花 ③											
回戦		4	河嶋 里奈 ③						5	中村 春月 ②	回戦		3	徳山 まどか ③					3	矢谷 朋恵 ③												
15	S1	1	吉田 桃香 ③	○	6	—	1		2	河内山 夕布 ②	5	S1	1	台丸 由望 ③	○	6	—	2		1	森川 遙 ③											
試合		S2	2	杉浦 愛里 ③	○	2	—	6	○	3	向井 藍子 ③	試合		S2	4	今津 由貴 ②	○	6	—	3		5	藤井 美保 ③									
No.	1018	35	近大附属東広島			2	—	1	36	武田			No.	2006	21	安佐北			2	—	0	24	呉商業									
1	D	4	堀 成美 ③	○	6	—	4		3	川崎 莉緒 ②	2	D	3	田口 雛 ②				7	—	6		3	高村 愛理 ②									
回戦		5	猫村 はるか ③						4	新宅 小夏 ②	回戦		4	新原 七海 ②					4	玉川 未来 ②												
18	S1	1	西田 真穂 ③	○	6	—	1		1	飯田 晴香 ③	6	S1	1	落合 穂乃佳 ③	○	6	—	1		1	服部 愛梨 ③											
試合		S2	2	北川 春菜 ③	○	4	—	6	○	2	森本 奈音 ③	試合		S2	2	河野 愛里咲 ②	○	6	—	0		2	豊田 茜 ③									
No.	1023	45	沼田			3	—	0	46	呉三津田			No.	2007	25	広島国泰寺			3	—	0	28	山陽									
1	D	3	潮先 薫 ③	○	6	—	0		3	佐藤 悠美 ②	2	D	4	沖野 千咲都 ③	○	6	—	2		3	藤井 京香 ③											
回戦		4	藤澤 香月 ②						4	吉田 有希 ②	回戦		5	中村 朝香 ③					4	植田 和加奈 ①												
23	S1	1	中桐 優菜 ②	○	6	—	4		1	福吉 彩 ③	7	S1	1	濱桐 華織 ③	○	6	—	2		1	青木 遥香 ③											
試合		S2	2	原田 美月 ②	○	6	—	3		2	檜垣 菜子 ③	試合		S2	2	藪根 奈央 ②	○	6	—	2		2	山田 菜那 ③									
No.	1026	51	福山誠之館			2	—	1	52	基町			No.	2008	30	瀬戸内			0	—	3	32	福山葦陽									
1	D	3	古田口 愛 ②	○	6	—	3		1	宮本 葉月 ③	2	D	4	永見 采未 ③				3	—	6	○	2	都野川 遥菜 ③									
回戦		4	佐藤 史織 ③						2	川本 真依 ③	回戦		5	中村 春月 ②					4	—	6	○	4	甲斐 千尋 ③								
26	S1	1	細谷 優花 ③	○	6	—	2		3	濱咲 里紗 ③	8	S1	1	加藤 実紅 ②	○	0	—	6	○	1	小林 玲奈 ②											
試合		S2	2	枝廣 侑那 ③	○	4	—	6	○	4	佐藤 仁美 ③	試合		S2	3	向井 藍子 ③	○	5	—	7	○	3	堀 友佳 ②									
No.	1027	53	五日市			0	—	3	54	安古市			No.	2009	33	福山明王台			3	—	0	36	福山明王台									
1	D	1	田中 瑞帆 ③		1	—	6	○	2	織田 知美 ③	2	D	1	永嶋 遥 ③	○	6	—	0		3	倉田 沙也加 ③											
回戦		2	大江 樹 ③						4	那須 加奈子 ③	回戦		3	河本 鈴香 ②					5	乃美 楓 ③												
27	S1	3	安積 真子 ②	○	0	—	6	○	1	高木 優花 ③	1	S1	2	岡田 優香 ③	○	6	—	1		1	高橋 里奈 ③											
試合		S2	4	遠藤 瑠莉 ②	○	3	—	6	○	5	瀬戸 春菜 ②	試合		S2	4	山本 采夏 ②	○	6	—	2		2	井上 彩華 ③									
No.	1031	61	廿日市			3	—	0	62	広島大附属			No.	2010	37	福山明王台			3	—	0	40	福山明王台									
1	D	2	永岡 未来 ②	○	7	—	5		1	尾崎 彩織 ②	2	D	3	三宅 莉乃 ③	○	6	—	2		1	磯部 真緒 ③											
回戦		4	田中 涼 ③						2	高島 美奈子 ②	回戦		5	中尾 友 ③					2	吉野 綾音 ②												
31	S1	1	水上 葵友 ③	○	6	—	1		3	丸子 奈々 ②	2	S1	1	安永 瑞希 ③	○	6	—	0		3	藤尾 菜々 ②											
試合		S2	3	西原 杏実 ②	○	6	—		4	吉竹 咲 ②	試合		S2	4	仲田 未来 ③	○	6	—	1		4	瀧岡 亜美 ②										



第68回広島県高等学校総合体育大会テニス競技 女子団体<8/9>2015/6/8

2回戦										3回戦															
No.	2009	33	安田女子			3	—	0	35	近大附属東広島			No.	3001	1	広陵			2	—	0	5	市立広島商業		
2	回戦	D	3	林 奈津美 ③	○	6	—	1	1	西田 真穂 ③	3	回戦	D	3	河本 鈴香 ②	○	6	—	0	1	安永 瑞希 ③				
			4	北垣内 志帆 ①					2	北川 春菜 ③			4	山本 采夏 ②					4	仲田 未来 ③					
9	試合	S1	1	原田 万莉彩 ③	○	6	—	0	3	村山 友里 ③	1	試合	S1	2	岡田 優香 ③	○	6	—	0	2	今西 菜摘 ②				
			S2	2	岸 由美香 ③	○	6	—	3	堀 成美 ③			S2	5	平本 花菜子 ③				3	三宅 莉乃 ③					
No.	2010	37	安芸府中			3	—	0	40	盈進			No.	3002	9	舟入			1	—	2	16	広島井口		
2	回戦	D	1	大平 真愛 ③	○	6	—	2	3	高橋 真実 ②	3	回戦	D	2	栗山 茜 ②		2	—	6	4	今井 美穂 ②				
			4	横山 朱里 ③					4	藤川 有紗 ②			4	岡本 知奈 ②					5	和栗 麻莉奈 ③					
10	試合	S1	2	島崎 愛佳 ③	○	7	—	5	1	松岡 友香 ②	2	試合	S1	1	三島 あやな ②	○	6	—	1	1	新本 和花 ③				
			S2	3	高木 亜美 ③	○	6	—	4	2	児玉 佳菜子 ②			S2	5	井上 三夢 ③		1	—	6	3	原山 愛理 ②			
No.	2011	41	高陽			3	—	0	44	広大附属福山			No.	3003	17	県立広島			2	—	1	21	安佐北		
2	回戦	D	4	本多 美雪 ③	○	6	—	0	3	川手 綾乃 ②	3	回戦	D	2	中山 綾菜 ③	○	6	—	4	2	河野 愛里咲 ②				
			5	坂田 晴海 ③					4	小林 恵梨奈 ②			3	徳山 まどか ③					5	今桐 萌花 ②					
11	試合	S1	2	薬師 正子 ③	○	6	—	3	1	田中 悠 ②	3	試合	S1	1	台丸 由望 ③		4	—	6	1	落合 穂乃佳 ③				
			S2	3	佐藤 恵 ③	○	6	—	4	2	松本 佐枝 ②			S2	4	今津 由貴 ②	○	6	—	0	3	田口 雛 ②			
No.	2012	45	沼田			1	—	2	48	比治山女子			No.	3004	25	広島国楽寺			0	—	2	32	福山薫陽		
2	回戦	D	3	潮先 薫 ③		1	—	6	3	渡辺 菜月 ③	3	回戦	D	4	沖野 千咲都 ③		4	—	6	4	甲斐 千尋 ③				
			4	藤澤 香月 ②					5	山下 千聡 ③			5	中村 朝香 ③					5	府木 梢江 ②					
12	試合	S1	1	中桐 優菜 ②		3	—	6	1	木下 葉月 ③	4	試合	S1	1	濱桐 華織 ③		0	—	6	1	小林 玲奈 ②				
			S2	2	原田 美月 ②	○	7	—	5	2	金満 菜々子 ②			S2	3	西原 百恵 ②		1	—	4	3	堀 友佳 ③			
No.	2013	49	広島なぎさ			3	—	0	51	福山誠之館			No.	3005	33	安田女子			2	—	0	37	安芸府中		
2	回戦	D	3	東久保 唯 ③	○	6	—	3	1	細谷 優花 ③	3	回戦	D	3	林 奈津美 ③	○	6	—	0	1	大平 真愛 ③				
			4	沖 菜摘 ②					2	枝廣 侑那 ③			4	北垣内 志帆 ①					4	横山 朱里 ③					
13	試合	S1	1	馬屋原 月子 ③	○	6	—	0	3	古田口 愛 ②	5	試合	S1	1	原田 万莉彩 ③	○	6	—	0	2	島崎 愛佳 ③				
			S2	2	小川 万由子 ③	○	6	—	2	4	佐藤 史織 ③			S2	2	岸 由美香 ③		2	—	0	3	高木 亜美 ③			
No.	2014	54	安古市			2	—	1	56	新庄			No.	3006	41	高陽			0	—	2	48	比治山女子		
2	回戦	D	1	高木 優花 ③	○	6	—	1	3	中越 ひなの ②	3	回戦	D	4	本多 美雪 ③		0	—	6	3	渡辺 菜月 ③				
			2	織田 知美 ③					4	太良坊 恵美 ②			5	坂田 晴海 ③					5	山下 千聡 ③					
14	試合	S1	3	小田 千尋 ③	○	2	—	6	1	坂之上 舞 ③	6	試合	S1	2	薬師 正子 ③		2	—	6	1	木下 葉月 ③				
			S2	5	瀬戸 春菜 ②	○	6	—	0	2	福岡 花奈 ②			S2	3	佐藤 恵 ③		2	—	3	2	金満 菜々子 ②			
No.	2015	57	山陽女学園			2	—	1	60	祇園北			No.	3007	49	広島なぎさ			2	—	0	54	安古市		
2	回戦	D	3	高木 絵梨香 ②	○	6	—	2	3	羽仁 杏里 ③	3	回戦	D	3	東久保 唯 ③		4	—	5	1	高木 優花 ③				
			4	高原 里奈 ②					4	竹田 佳代 ③			4	沖 菜摘 ②					2	織田 知美 ③					
15	試合	S1	1	大上 真裕 ③		3	—	6	1	富田 千尋 ③	7	試合	S1	1	馬屋原 月子 ③	○	6	—	0	3	小田 千尋 ③				
			S2	2	相本 真奈 ②	○	6	—	0	2	堀尾 美月 ③			S2	2	小川 万由子 ③	○	6	—	3	5	瀬戸 春菜 ②			
No.	2016	61	廿日市			0	—	3	64	美鈴が丘			No.	3008	57	山陽女学園			0	—	2	64	美鈴が丘		
2	回戦	D	2	永岡 未来 ②		0	—	6	3	中村 梨子 ③	3	回戦	D	1	大上 真裕 ③		1	—	6	3	中村 梨子 ③				
			4	田中 涼 ③					4	坂上 愛果 ②			5	中村 亜未奈 ③					4	坂上 愛果 ②					
16	試合	S1	1	水上 葵友 ③		0	—	6	1	小池 颯紀 ③	8	試合	S1	2	相本 真奈 ②		0	—	6	1	小池 颯紀 ③				
			S2	3	西原 杏実 ②		4	—	6	2	板垣 歩 ②			S2	3	高木 絵梨香 ②		0	—	1	2	板垣 歩 ②			



第68回広島県高等学校総合体育大会テニス競技 女子団体<9/9>2015/6/8

4回戦(準々決勝)										6回戦(決勝)															
No.	4001	1	広陵			2	—	0	16	広島井口			No.	6001	1	広陵			2	—	0	64	美鈴が丘		
4	回戦	D	2	岡田 優香 ③	○	6	—	0	4	今井 美穂 ②	6	回戦	D	1	永嶋 遥 ③	☆	2	—	0	3	中村 梨子 ③				
			4	山本 采夏 ②				5	和栗 麻莉奈 ③					4	山本 采夏 ②				4	坂上 愛果 ②					
1	試合	S1	1	永嶋 遥 ③	○	6	—	0	1	新本 和花 ③			1st				○	6	—	1					
			S2	3	河本 鈴香 ②		3	—	0	3	原山 愛理 ②			2nd				○	6	—	0				
No.	4002	17	県立広島			1	—	2	32	福山葦陽			1	試合	S1	2	岡田 優香 ③		0	—	1	1	小池 颯紀 ③		
4	回戦	D	2	中山 綾菜 ③	○	7	9	—	7	6	4	甲斐 千尋 ③				1st				4	—	6	○		
			5	久保 舞依子 ②				5	府木 梢江 ②						2nd					0	—	5			
2	試合	S1	3	徳山 まどか ③		1	—	6	○	1	小林 玲奈 ②				3rd										
			S2	4	今津 由貴 ②		3	—	6	○	3	堀 友佳 ③		S2	3	河本 鈴香 ②	☆	2	—	0	2	板垣 歩 ②			
No.	4003	33	安田女子			2	—	0	48	比治山女子			回戦	D	3	林 奈津美 ③	○	6	—	1	3	渡辺 菜月 ③			
4	回戦	D	4	北垣内 志帆 ①				5	山下 千聡 ③					4	山下 千聡 ③				5	山下 千聡 ③					
3	試合	S1	1	原田 万莉彩 ③		4	—	3	○	1	木下 葉月 ③			1st					6	—	4				
			S2	2	岸 由美香 ③	○	6	—	4	2	金満 菜々子 ②			2nd						6	—	2			
No.	4004	49	広島なぎさ			0	—	2	64	美鈴が丘			4	試合	S2	2	小川 万由子 ③					2	板垣 歩 ②		
4	回戦	D	3	東久保 唯 ③		0	—	6	○	3	中村 梨子 ③														
			4	沖 菜摘 ②				4	坂上 愛果 ②																
4	試合	S1	1	馬屋原 月子 ③		2	—	6	○	1	小池 颯紀 ③														

5回戦(準決勝)										5・6位決定戦															
No.	5001	1	広陵			2	—	0	32	福山葦陽			No.	7001	16	広島井口			0	—	2	17	県立広島		
5	回戦	D	1	永嶋 遥 ③	○	6	—	0	2	都野川 遥菜 ③	5-6位	D	4	今井 美穂 ②		2	—	6	○	2	中山 綾菜 ③				
			4	山本 采夏 ②				4	甲斐 千尋 ③		決定戦	5	和栗 麻莉奈 ③						3	徳山 まどか ③					
1	試合	S1	2	岡田 優香 ③	○	6	—	2	○	1	小林 玲奈 ②	1	S1	1	新本 和花 ③		0	—	6	○	1	台丸 由望 ③			
			S2	3	河本 鈴香 ②		1	—	1	3	堀 友佳 ③	試合	S2	3	原山 愛理 ②					4	今津 由貴 ②				
No.	5002	33	安田女子			0	—	2	64	美鈴が丘			No.	7002	48	比治山女子			2	—	0	49	広島なぎさ		
5	回戦	D	1	原田 万莉彩 ③				3	中村 梨子 ③	5-6位	D	3	渡辺 菜月 ③	○	6	—	3		3	東久保 唯 ③					
			2	岸 由美香 ③				4	坂上 愛果 ②	決定戦	5	山下 千聡 ③						4	沖 菜摘 ②						
2	試合	S1	3	林 奈津美 ③		0	—	6	○	1	小池 颯紀 ③	2	S1	1	木下 葉月 ③		1	—	6		1	馬屋原 月子 ③			
			S2	4	北垣内 志帆 ①		0	—	6	○	2	板垣 歩 ②	試合	S2	2	金満 菜々子 ②	○	6	—	0		2	小川 万由子 ③		

平成27年度 第68回 広島県高等学校総合体育大会テニス競技

5月31日(日) 尾道びんご運動公園テニスコート

兼 第105回 全国高等学校テニス選手権大会 広島県予選 兼 第55回 中国高等学校テニス選手権大会 広島県予選(土) 広島広域公園テニスコート

個人の部 男子ダブルス

6月7日(日) 広島広域公園テニスコート

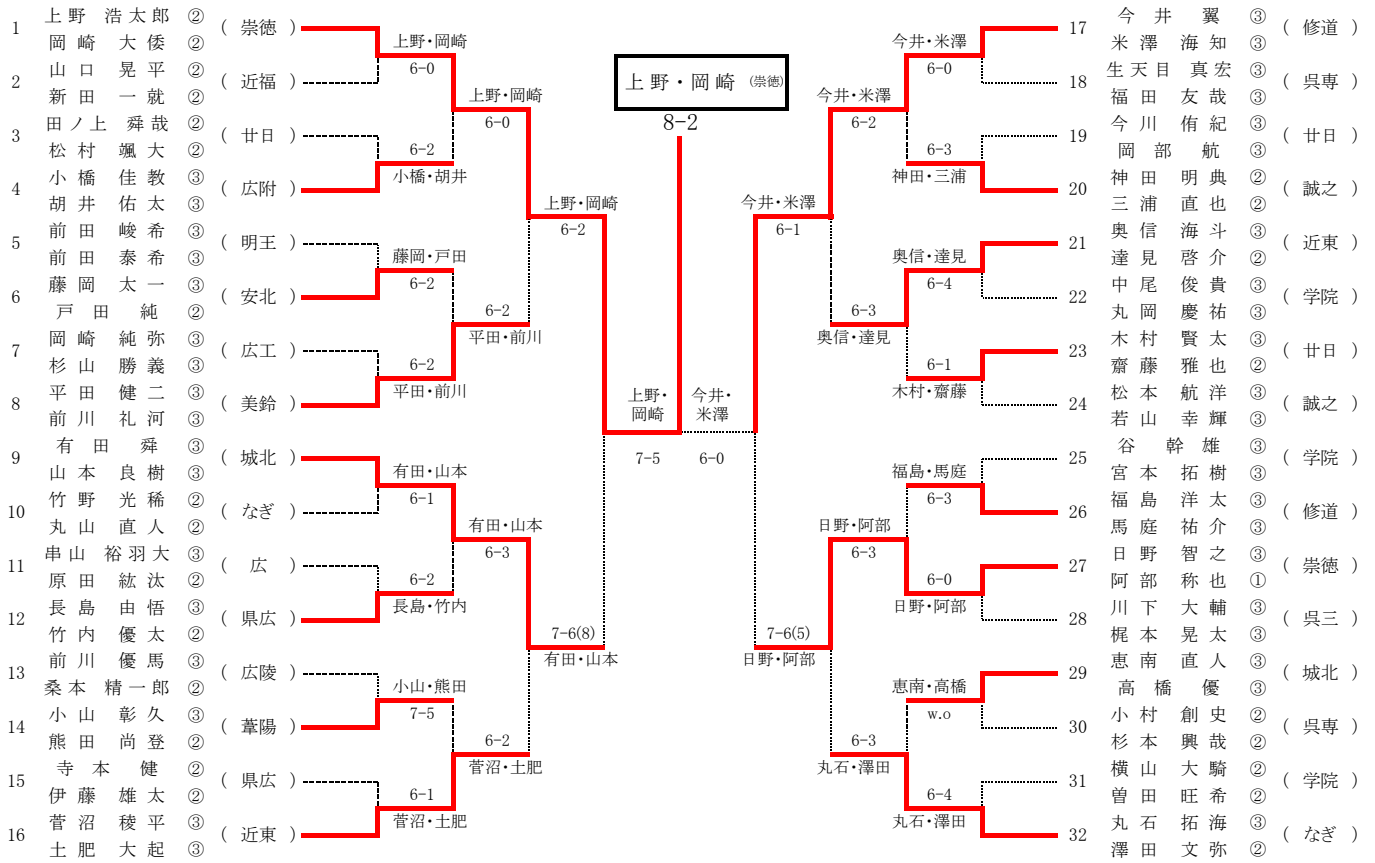

シード 1. 上野 浩太郎・岡崎 大倭(崇徳) 2. 丸石 拓海・澤田 文弥(なぎ) 3. 今井 翼・米澤 海知(修道) 4. 菅沼 稜平・土肥 大起(近東) 5. 有田 舜・山本 良樹(城北) 6. 松本 航洋・若山 幸輝(誠之) 7. 谷 幹雄・宮本 拓樹(学院) 8. 平田 健二・前川 礼河(美鈴)

平成27年度 第68回 広島県高等学校総合体育大会テニス競技

5月31日(日) 尾道びんご運動公園テニスコート

兼 第105回 全国高等学校テニス選手権大会 広島県予選 兼 第55回 中国高等学校テニス選手権大会 広島県予選(土) 広島広域公園テニスコート

個人の部 女子ダブルス

6月7日(日) 広島広域公園テニスコート

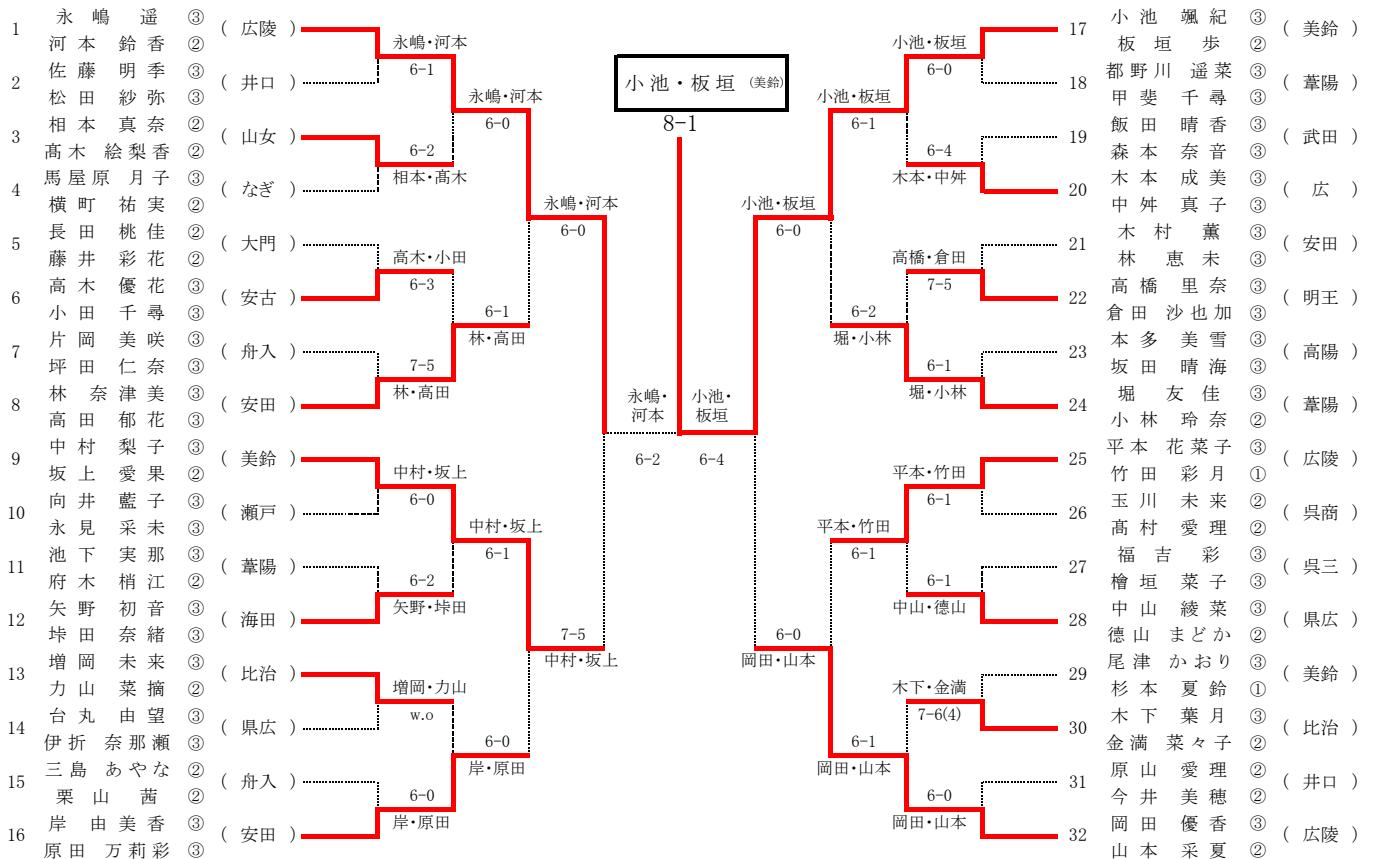

シード 1. 永嶋 遥・河本 鈴香(広陵) 2. 岡田 優香・山本 采夏(安田) 3. 小池 颯紀・板垣 歩(美鈴) 4. 岸 由美香・原田 万莉彩(安田) 5. 中村 梨子・坂上 愛果(美鈴) 6. 堀 友佳・小林 玲奈(葦陽) 7. 平本 花菜子・竹田 彩月(広陵) 8. 林 奈津美・高田 郁花(安田)

平成27年度 第68回 広島県高等学校総合体育大会テニス競技

兼 第105回 全国高等学校テニス選手権大会 広島県予選 兼 第55回 中国高等学校テニス選手権大会 広島県予選

6月6日(土)

広島広域公園テニスコート

6月7日(日)

広島広域公園テニスコート

個人の部 男子シングルス

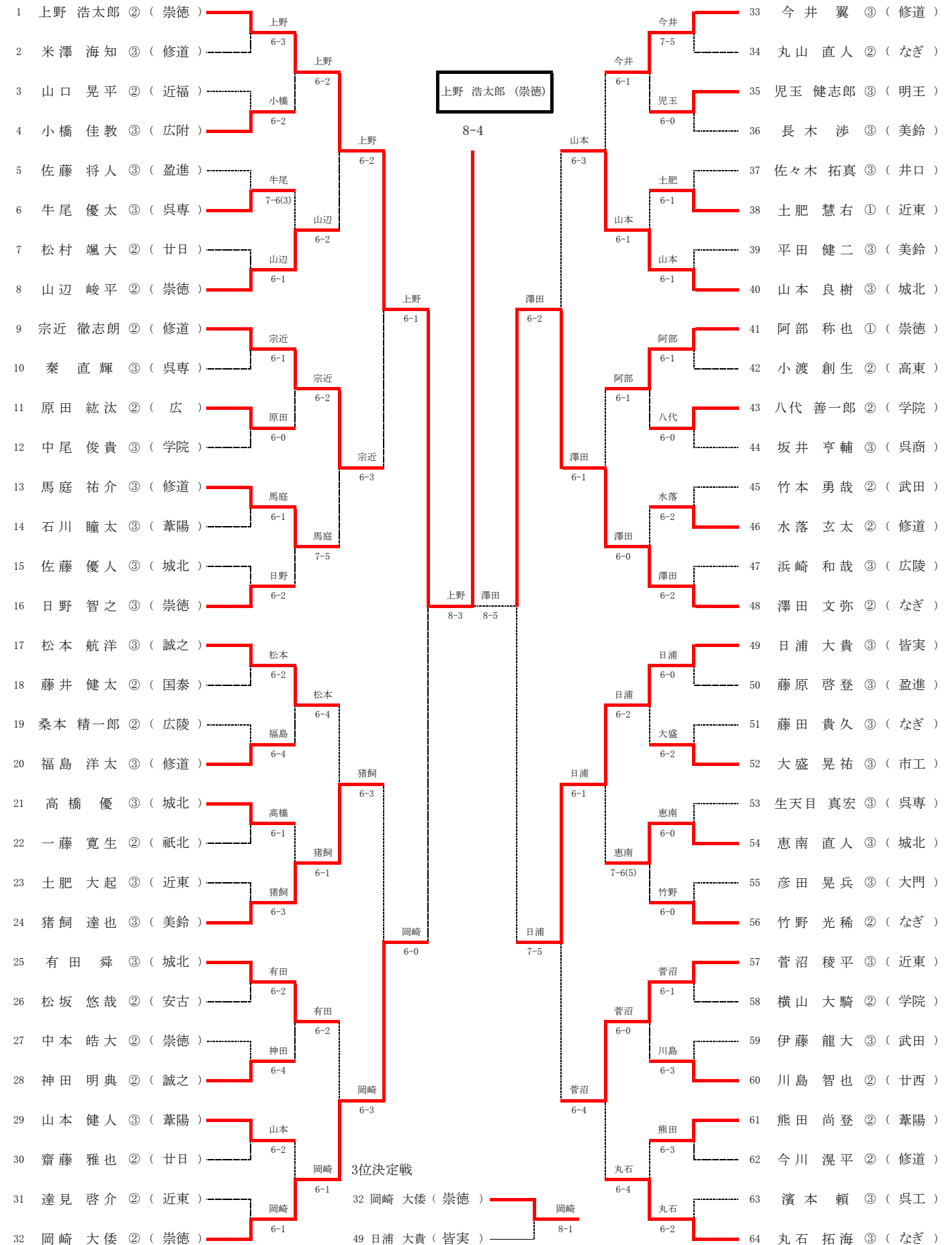

シード 1. 上野 浩太郎(崇徳) 2. 丸石 拓海(なぎ) 3. 今井 翼(修道) 4. 岡崎 大倭(崇徳) 5. 松本 航洋(誠之) 6. 澤田 文弥(なぎ)  
 7. 日浦 大貴(皆実) 8. 日野 智之(崇徳) 9. 宗近 徹志朗(修道) 10. 竹野 光稀(なぎ) 11. 阿部 称也(崇徳) 12. 猪飼 達也(美鈴)  
 13~14. 有田 舜(城北) 13~14. 山本 良樹(城北) 15. 菅沼 稜平(近東) 16. 山辺 峻平(崇徳)



## 男子ダブルス

結果	順位	ドローNo.	名前1	学年	名前2	学年	学校
優勝	1	1	上野 浩太郎	②	岡崎 大倭	②	崇徳
準優勝	2	17	今井 翼	③	米澤 海知	③	修道
ベスト4	3	9	有田 舜	③	山本 良樹	③	城北
	3	27	日野 智之	③	阿部 称也	①	崇徳
ベスト8	4	8	平田 健二	③	前川 礼河	③	美鈴
	4	16	菅沼 稜平	③	土肥 大起	③	近東
	4	21	奥信 海斗	③	達見 啓介	②	近東
	4	32	丸石 拓海	③	澤田 文弥	②	なぎ
ベスト16	9	4	小橋 佳教	③	胡井 佑太	③	広附
	9	6	藤岡 太一	③	戸田 純	②	安北
	9	12	長島 由悟	③	竹内 優太	②	県広
	9	14	小山 彰久	③	熊田 尚登	②	葦陽
	9	20	神田 明典	②	三浦 直也	②	誠之
	9	23	木村 賢太	③	齋藤 雅也	②	廿日
	9	26	福島 洋太	③	馬庭 祐介	③	修道
	9	29	恵南 直人	③	高橋 優	③	城北

## 男子シングルス

結果	順位	ドローNo.	名前	学年	学校
優勝	1	1	上野 浩太郎	②	崇徳
準優勝	1	48	澤田 文弥	②	なぎ
ベスト4	3	32	岡崎 大倭	②	崇徳
	4	49	日浦 大貴	③	皆実
ベスト8	5	9	宗近 徹志朗	②	修道
	5	24	猪飼 達也	③	美鈴
	5	40	山本 良樹	③	城北
	5	57	菅沼 稜平	③	近東
ベスト16	9	8	山辺 峻平	②	崇徳
	9	13	馬庭 祐介	③	修道
	9	17	松本 航洋	③	誠之
	9	25	有田 舜	③	城北
	9	33	今井 翼	③	修道
	9	41	阿部 称也	①	崇徳
	9	54	恵南 直人	③	城北
	9	64	丸石 拓海	③	なぎ
ベスト32	17	4	小橋 佳教	③	広附
	17	6	牛尾 優太	③	呉専
	17	11	原田 紘汰	②	広
	17	16	日野 智之	③	崇徳
	17	20	福島 洋太	③	修道
	17	21	高橋 優	③	城北
	17	28	神田 明典	②	誠之
	17	29	山本 健人	③	葦陽
	17	35	児玉 健志郎	③	明王
	17	38	土肥 慧右	①	近東
	17	43	八代 善一郎	②	学院
	17	46	水落 玄太	②	修道
	17	52	大盛 晃祐	③	市工
	17	56	竹野 光稀	②	なぎ
	17	60	川島 智也	②	廿西
	17	61	熊田 尚登	②	葦陽

## 女子ダブルス

結果	順位	ドローNo.	名前1	学年	名前2	学年	学校
優勝	1	17	小池 颯紀	③	板垣 歩	②	美鈴
準優勝	2	1	永嶋 遥	③	河本 鈴香	②	広陵
ベスト4	3	9	中村 梨子	③	坂上 愛果	②	美鈴
	3	32	岡田 優香	③	山本 采夏	②	広陵
ベスト8	5	8	林 奈津美	③	高田 郁花	③	安田
	5	16	岸 由美香	③	原田 万莉彩	③	安田
	5	24	堀 友佳	③	小林 玲奈	②	葦陽
	5	25	平本 花菜子	③	竹田 彩月	①	広陵
	9	3	相本 真奈	②	高木 絵梨香	②	山女
ベスト16	9	6	高木 優花	③	小田 千尋	③	安古
	9	12	矢野 初音	③	埜田 奈緒	③	海田
	9	13	増岡 未来	③	力山 菜摘	②	比治
	9	20	木本 成美	③	中舛 真子	③	広
	9	22	高橋 里奈	③	倉田 沙也加	③	明王
	9	28	中山 綾菜	③	徳山 まどか	②	県広
	9	30	木下 葉月	③	金満 菜々子	②	比治

## 女子シングルス

結果	順位	ドローNo.	名前	学年	学校
優勝	1	1	小池 颯紀	③	美鈴
準優勝	2	33	河本 鈴香	②	広陵
ベスト4	3	17	山本 采夏	②	広陵
	3	64	永嶋 遥	③	広陵
ベスト8	5	9	馬屋原 月子	③	なぎ
	5	32	岡田 優香	③	広陵
	5	48	板垣 歩	②	美鈴
	5	56	坂上 愛果	②	美鈴
	9	8	堀 友佳	③	葦陽
ベスト16	9	16	中村 梨子	③	美鈴
	9	24	小林 玲奈	②	葦陽
	9	28	北垣内 志帆	①	安田
	9	37	平本 花菜子	③	広陵
	9	41	原田 万莉彩	③	安田
	9	50	高木 優花	③	安古
	9	59	金満 菜々子	②	比治
	17	4	林 奈津美	③	安田
	17	6	枝廣 侑那	③	誠之
ベスト32	17	11	高橋 里奈	③	明王
	17	14	林 恵未	③	安田
	17	19	大野木 希	③	安田
	17	21	栗山 茜	②	舟入
	17	26	三島 あやな	②	舟入
	17	29	杉本 夏鈴	①	美鈴
	17	36	富田 千尋	③	祇北
	17	40	木下 葉月	③	比治
	17	44	沖 菜摘	②	なぎ
	17	46	佐藤 恵	③	高陽
	17	52	相本 真奈	②	山女
	17	53	竹田 彩月	①	広陵
	17	58	原山 愛理	②	井口
	17	61	濱桐 華織	③	国泰