

平成27(2015)年度 神奈川県高等学校テニス大会 男子団体の部
兼 関東高等学校テニス大会、全国高等学校総合体育大会テニス大会 神奈川県予選

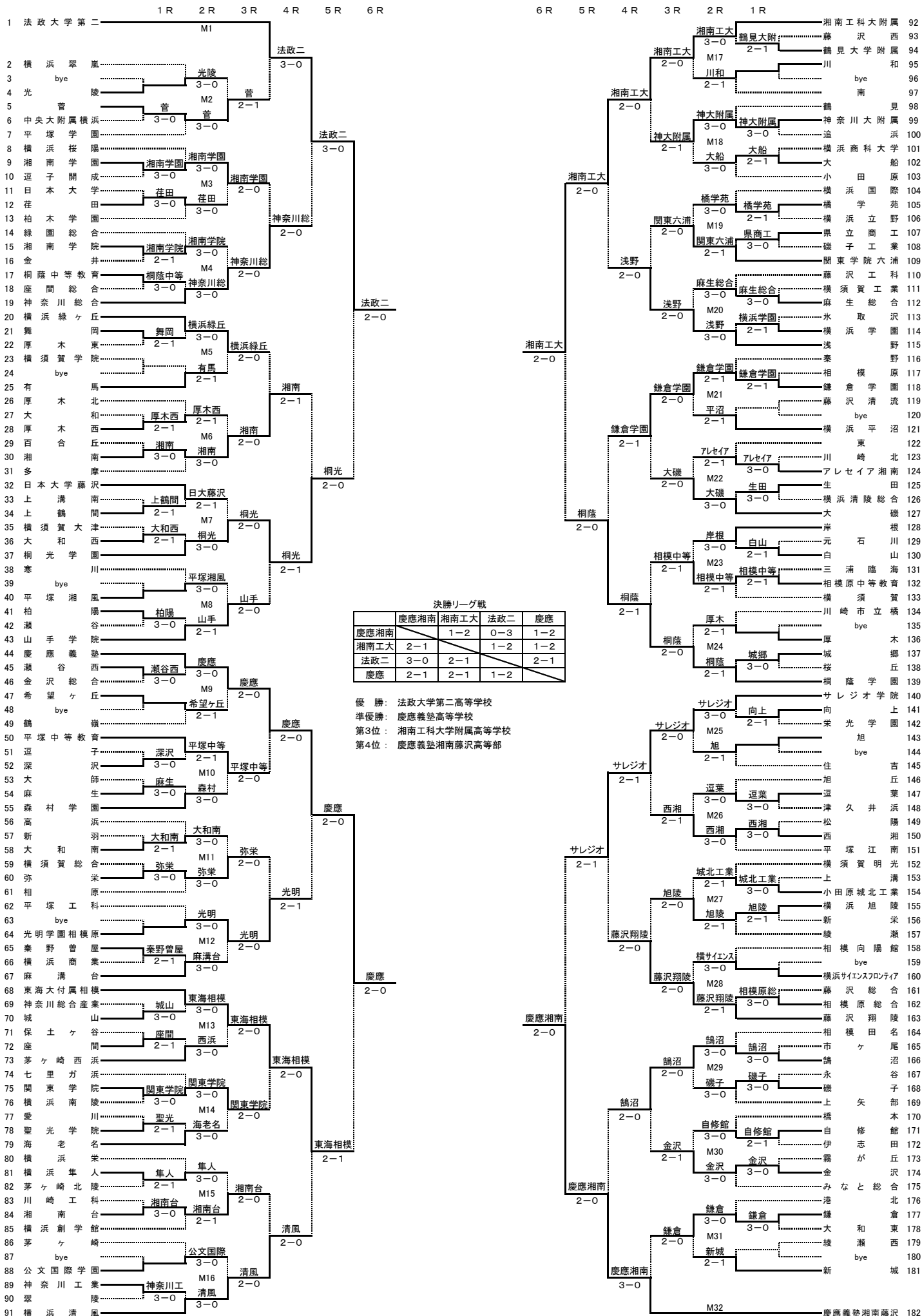

決勝リーグ戦

	慶應湘南	湘南工大	法政二	慶應
慶應湘南	-	1-2	0-3	1-2
湘南工大	2-1	-	1-2	1-2
法政二	3-0	2-1	-	1-2
慶應	2-1	2-1	1-2	-

優 勝： 法政大学第二高等学校
準優勝： 慶應義塾高等学校
第3位： 湘南工科大学附属高等学校
第4位： 慶應義塾湘南藤沢高等部

平成27(2015)年度 神奈川県高等学校テニス大会団体の部 決勝リーグ戦 (男子)

兼 関東高等学校テニス大会神奈川県予選、全国高等学校総合体育大会テニス大会神奈川県予選

	A 慶應義塾湘南藤沢	B 湘南工科大附属	C 法政大学第二	D 慶應義塾	勝敗	順位
A 慶應義塾湘南藤沢		1 - 2 D 5 - 7 S1 7 - 6(5) S2 3 - 6	0 - 3 D 1 - 6 S1 4 - 6 S2 0 - 6	1 - 2 D 4 - 6 S1 3 - 6 S2 7 - 5	3敗	第4位
B 湘南工科大附属	2 - 1 D 7 - 5 S1 6(5) - 7 S2 6 - 3		1 - 2 D 1 - 6 S1 6 - 3 S2 3 - 6	1 - 2 D 6(4) - 7 S1 6 - 0 S2 1 - 6	1勝2敗	第3位
C 法政大学第二	3 - 0 D 6 - 1 S1 6 - 4 S2 6 - 0	2 - 1 D 6 - 1 S1 3 - 6 S2 6 - 3		2 - 1 D 6 - 2 S1 4 - 6 S2 6 - 3	3勝	優勝
D 慶應義塾	2 - 1 D 6 - 4 S1 6 - 3 S2 5 - 7	2 - 1 D 7 - 6(4) S1 0 - 6 S2 6 - 1	1 - 2 D 2 - 6 S1 6 - 4 S2 3 - 6		2勝1敗	準優勝

A 慶應義塾湘南藤沢 1 - 2 B 湘南工科大附属 C 法政大学第二 2 - 1 D 慶應義塾

D 日下部 健吾(3年)	5 - 7	竹内 士瑛伊(2年)	D 土方 佑太(3年)	6 - 2	園田 和也(3年)
藤岡 仁(2年)		浪瀬 聡太(2年)	D 笠井 亮佑(3年)		井上 雅文(3年)
S1 福田 真大(3年)	7 - 6(5)	野口 莉央(2年)	S1 峰岸 晃希(3年)	4 - 6	伊藤 竹秋(1年)
S2 本郷 莊一朗(1年)	3 - 6	井沼 太一(3年)	S2 石澤 祐輝(3年)	6 - 3	本玉 卓(3年)

A 慶應義塾湘南藤沢 0 - 3 C 法政大学第二 B 湘南工科大附属 1 - 2 D 慶應義塾

D 日下部 健吾(3年)	1 - 6	土方 佑太(3年)	D 竹内 士瑛伊(2年)	6(4) - 7	園田 和也(3年)
藤岡 仁(2年)		笠井 亮佑(3年)	D 浪瀬 聡太(2年)		井上 雅文(3年)
S1 福田 真大(3年)	4 - 6	峰岸 晃希(3年)	S1 野口 莉央(2年)	6 - 0	伊藤 竹秋(1年)
S2 本郷 莊一朗(1年)	0 - 6	石澤 祐輝(3年)	S2 井沼 太一(3年)	1 - 6	本玉 卓(3年)

A 慶應義塾湘南藤沢 1 - 2 D 慶應義塾 B 湘南工科大附属 1 - 2 C 法政大学第二

D 日下部 健吾(3年)	4 - 6	園田 和也(3年)	D 竹内 士瑛伊(2年)	1 - 6	土方 佑太(3年)
藤岡 仁(2年)		井上 雅文(3年)	D 浪瀬 聡太(2年)		笠井 亮佑(3年)
S1 福田 真大(3年)	3 - 6	伊藤 竹秋(1年)	S1 野口 莉央(2年)	6 - 3	峰岸 晃希(3年)
S2 本郷 莊一朗(1年)	7 - 5	本玉 卓(3年)	S2 井沼 太一(3年)	3 - 6	石澤 祐輝(3年)

平成27(2015)年度 神奈川県高等学校テニス大会 女子団体の部
兼 関東高等学校テニス大会、全国高等学校総合体育大会テニス大会 神奈川県予選

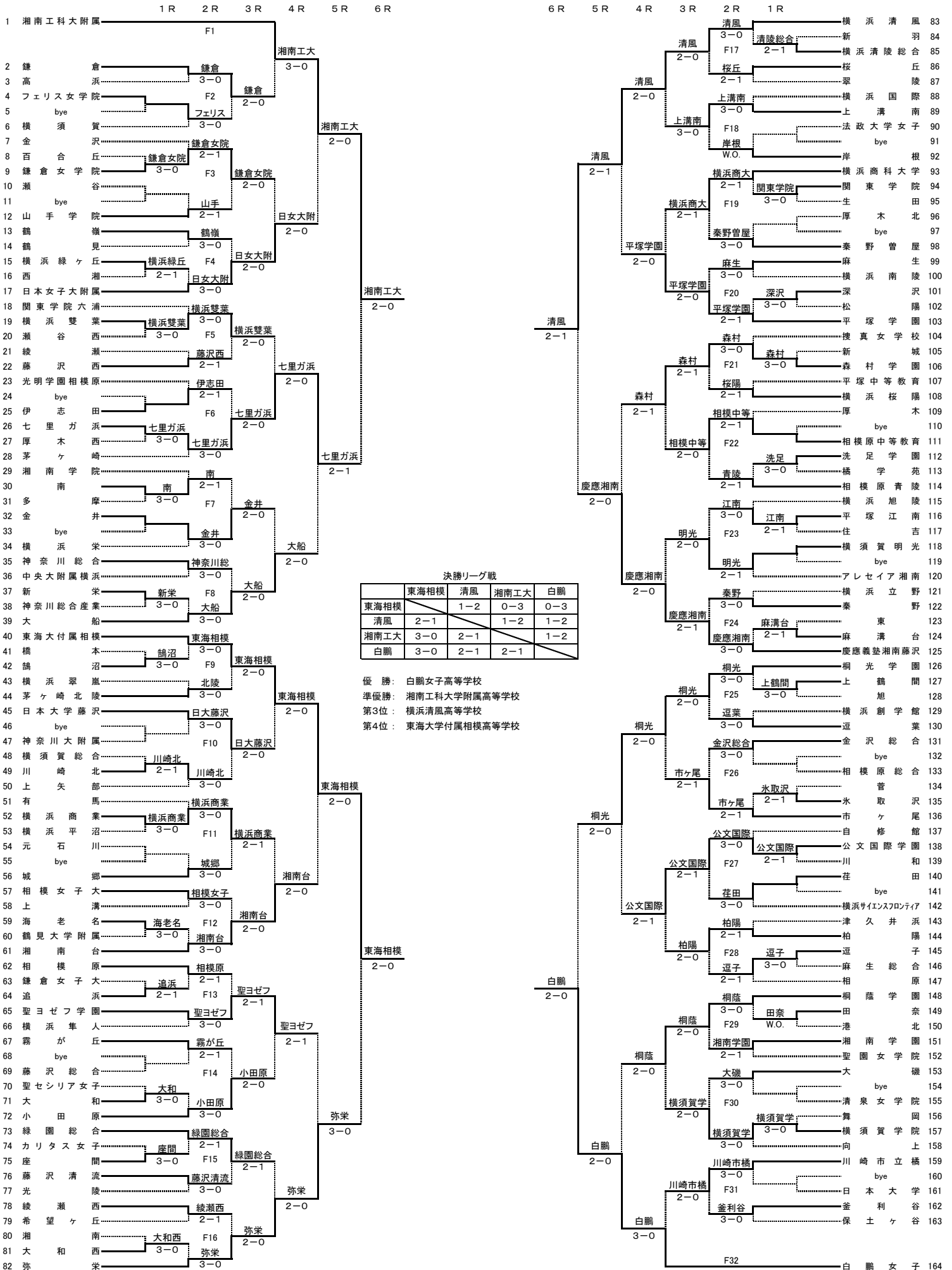

決勝リーグ戦

	東海相模	清風	湘南工大	白鷲
東海相模	-	1-2	0-3	0-3
清風	2-1	-	1-2	1-2
湘南工大	3-0	2-1	-	1-2
白鷲	3-0	2-1	2-1	-

優勝：白鷲女子高等学校
準優勝：湘南工科大学附属高等学校
第3位：横浜清風高等学校
第4位：東海大学付属相模高等学校

平成27(2015)年度 神奈川県高等学校テニス大会団体の部 決勝リーグ戦 (女子)

兼 関東高等学校テニス大会神奈川県予選、全国高等学校総合体育大会テニス大会神奈川県予選

	A 東海大付属相模	B 横浜清風	C 湘南工科大附属	D 白鷗女子	勝敗	順位
A 東海大付属相模		1 - 2 D 6 - 0 S1 2 - 6 S2 0 - 6	0 - 3 D 2 - 6 S1 3 - 6 S2 2 - 6	0 - 3 D 5 - 7 S1 0 - 6 S2 0 - 6	3敗	第4位
B 横浜清風	2 - 1 D 0 - 6 S1 6 - 2 S2 6 - 0		1 - 2 D 0 - 6 S1 3 - 6 S2 6 - 1	1 - 2 D 0 - 6 S1 6 - 1 S2 3 - 6	1勝2敗	第3位
C 湘南工科大附属	3 - 0 D 6 - 2 S1 6 - 3 S2 6 - 2	2 - 1 D 6 - 0 S1 6 - 3 S2 1 - 6		1 - 2 D 3 - 6 S1 4 - 6 S2 6 - 2	2勝1敗	準優勝
D 白鷗女子	3 - 0 D 7 - 5 S1 6 - 0 S2 6 - 0	2 - 1 D 6 - 0 S1 1 - 6 S2 6 - 3	2 - 1 D 6 - 3 S1 6 - 4 S2 2 - 6		3勝	優勝

A 東海大付属相模 1 - 2 B 横浜清風 C 湘南工科大附属 1 - 2 D 白鷗女子

D 佐藤美鈴(1年)	6 - 0	池田珠公(3年)	D 林夏鈴(3年)	3 - 6	安藤恵利子(3年)
木村由(1年)		嶋野稜子(3年)	那須麗(2年)		クリスチャン凜乃(3年)
S1 長谷川莉緒(2年)	2 - 6	鈴木舞(3年)	S1 原口沙絵(3年)	4 - 6	望月菜々子(2年)
S2 渡邊柚衣(3年)	0 - 6	吉田百花(2年)	S2 鎌田琴衣(3年)	6 - 2	長野瑞季(2年)

A 東海大付属相模 0 - 3 C 湘南工科大附属 B 横浜清風 1 - 2 D 白鷗女子

D 長谷川莉緒(2年)	2 - 6	林夏鈴(3年)	D 池田珠公(3年)	0 - 6	安藤恵利子(3年)
渡邊柚衣(3年)		那須麗(2年)	嶋野稜子(3年)		クリスチャン凜乃(3年)
S1 佐藤美鈴(1年)	3 - 6	原口沙絵(3年)	S1 鈴木舞(3年)	6 - 1	望月菜々子(2年)
S2 五十嵐菜々子(1年)	2 - 6	鎌田琴衣(3年)	S2 吉田百花(2年)	3 - 6	山本久美子(3年)

A 東海大付属相模 0 - 3 D 白鷗女子 B 横浜清風 1 - 2 C 湘南工科大附属

D 長谷川莉緒(2年)	5 - 7	安藤恵利子(3年)	D 木村有希(1年)	0 - 6	林夏鈴(3年)
渡邊柚衣(3年)		クリスチャン凜乃(3年)	山田真帆(2年)		那須麗(2年)
S1 佐藤美鈴(1年)	0 - 6	長野瑞季(2年)	S1 鈴木舞(3年)	3 - 6	原口沙絵(3年)
S2 本間蘭妃(1年)	0 - 6	山本久美子(3年)	S2 吉田百花(2年)	6 - 1	鎌田琴衣(3年)

平成27(2015)年度全国高等学校総合体育大会テニス大会神奈川県予選 男子

シングルス 学年

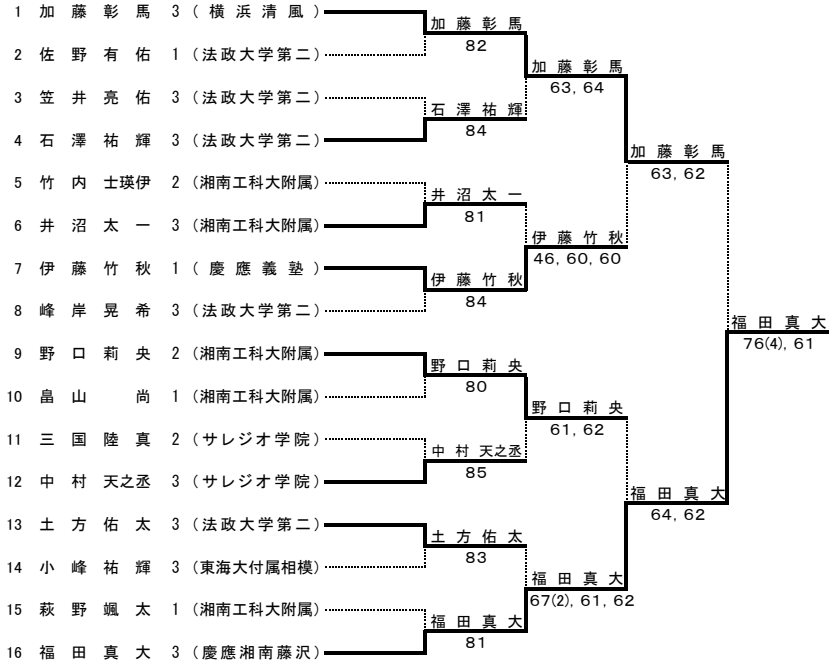

ダブルス 学年

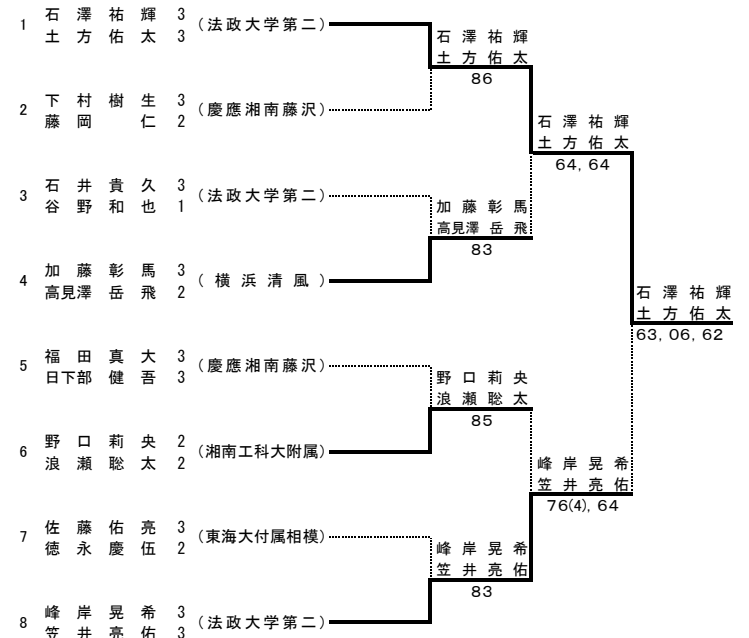

シングルス第3, 4代表順位決定戦

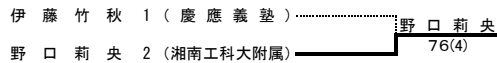

ダブルス第3代表決定戦

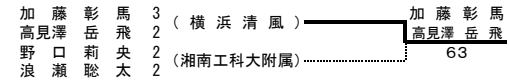

シングルス第5, 6代表決定戦

	A 井沼太一	B 石澤祐輝	C 中村天之丞	D 土方佑太	
A 井沼太一 3 (湘南工科大附属)	—	3-6	6(2)-7	1-6	3敗 2勝1敗 (第6代表) 取得ゲーム率:0.548 2勝1敗 取得ゲーム率:0.514 2勝1敗 (第5代表) 取得ゲーム率:0.580
B 石澤祐輝 3 (法政大学第二)	6-3	—	4-6	7-5	
C 中村天之丞 3 (サレジオ学院)	7-6(2)	6-4	—	5-7	
D 土方佑太 3 (法政大学第二)	6-1	5-7	7-5	—	

平成27(2015)年度全国高等学校総合体育大会テニス大会神奈川県予選 女子

シングルス 学年

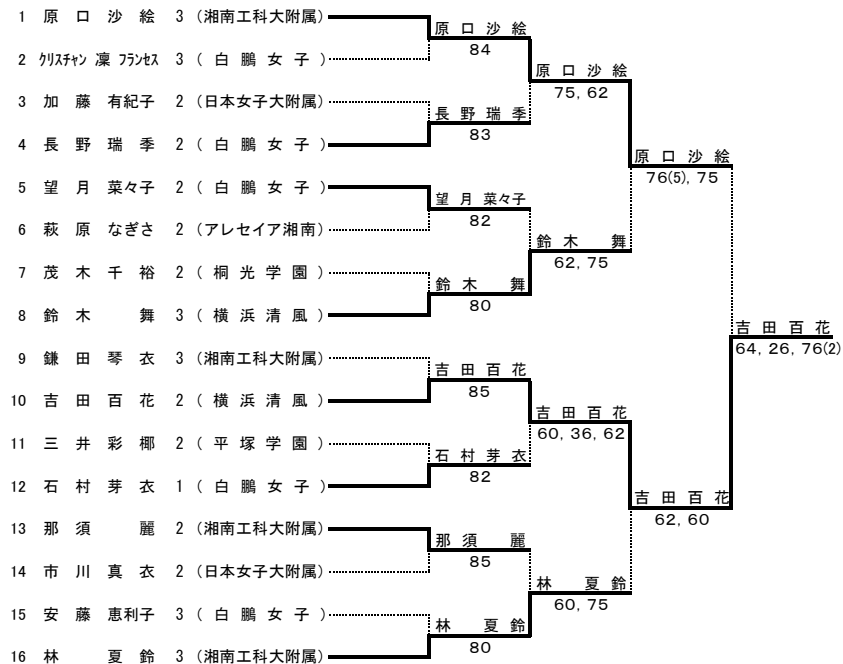

ダブルス 学年

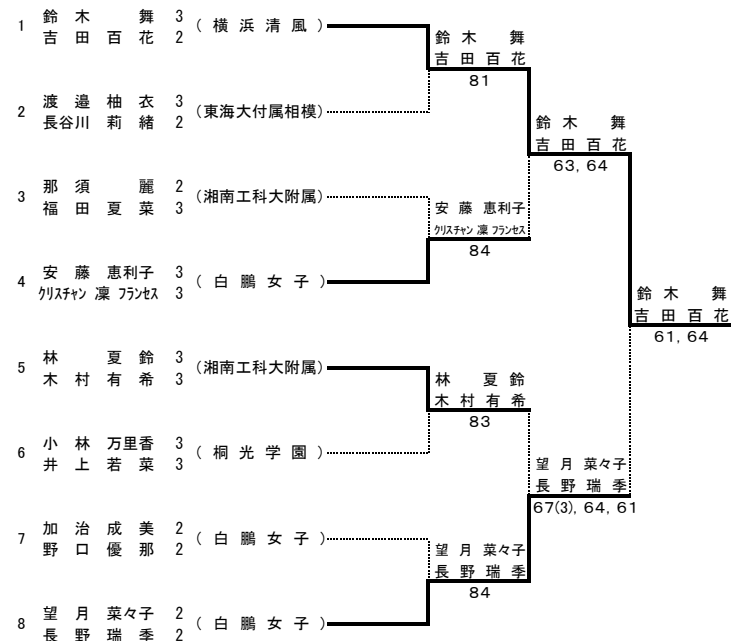

シングルス第3, 4代表順位決定戦

