

# 団 体 男 子

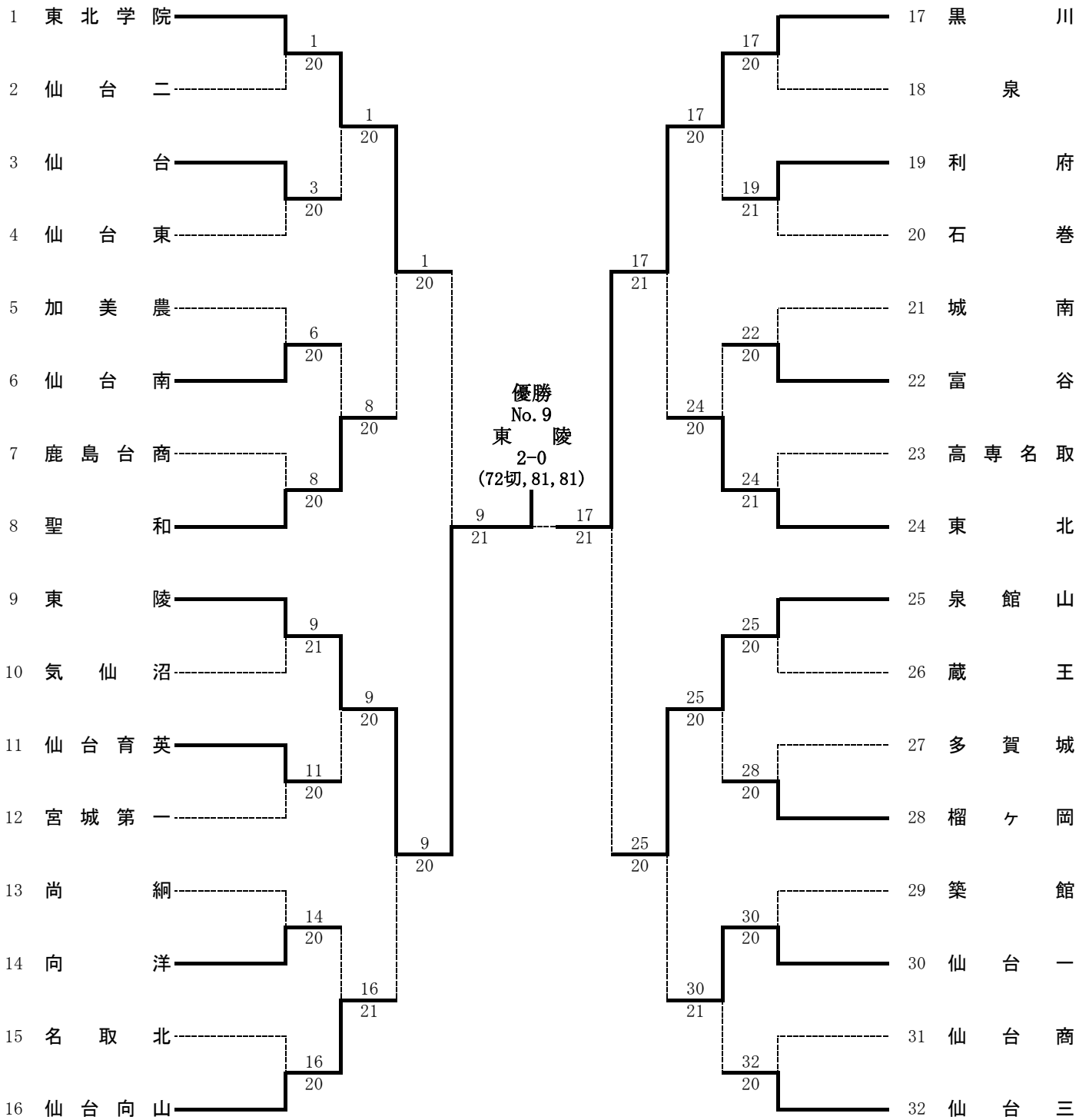

男子団体成績表

一	回	No. 1 東北学院 D 岩城③・中村③ S1 門馬翔太① S2 村山和希②	② - 0 ⑥ - 3 ⑥ - 1 2 切 3	No. 2 仙台二 西澤③・倉林③ 小村優駿③ 大村勇索③	No. 17 黒川 D 平間③・横橋③ S1 小城下拓磨③ S2 大槻朔也③	② - 0 ⑥ - 0 ⑥ - 2 1 切 0	No. 18 泉 庄子③・菅野③ 早坂稜③ 大河原佑斗②		
		No. 3 仙台 D 野呂②・跡部② S1 河村康平③ S2 野村凌矢③	② - 0 ⑥ - 4 ⑥ - 0 1 切 1	No. 4 仙台東 佐藤③・成塚③ 佐藤悠介③ 長南光貴②	No. 19 利府 D 高橋③・薄③ S1 水野生深③ S2 鈴木天心②	② - 1 ⑥ - 2 1 - ⑥ ⑥ - 4	No. 20 石巻 佐藤③・小林③ 宮本萌③ 高橋悠太②		
		No. 5 加美農 D 岩淵③・菅原② S1 菊地広継③ S2 黒澤駿斗③	0 - ② 0 - ⑥ 2 - ⑥ 打ち切り	No. 6 仙台南 高橋③・江沼③ 櫻井理久③ 畑田要②	No. 21 城南 D 村田③・高橋③ S1 佐藤慶春③ S2 高橋知也③	0 - ② 2 - ⑥ 5 切 4 2 - ⑥	No. 22 富谷 澤藤③・山崎③ 高橋優斗③ 千葉蒼③		
		No. 7 鹿島台商 D 氏家③・櫻井③ S1 早坂大地③ S2 松浦涼太③	0 - ② 1 - ⑥ 0 - ⑥ 0 切 2	No. 8 聖和 佐藤②・田村① 高橋城③ 飯坂将広③	No. 23 高専名取 D 岩崎③・升澤③ S1 瀧口航③ S2 藤井湧也③	1 - ② ⑥ - 4 0 - ⑥ 4 - ⑥	No. 24 東北 佐藤③・越後③ 斎藤直也③ 細川峰悠起③		
		No. 9 東陵 D 佐々木③・小野寺② S1 庄司紫音② S2 大久一真②	② - 1 2 - ⑥ ⑥ - 1 ⑥ - 2	No. 10 気仙沼 東②・丹野③ 藤田孝志③ 熊谷慎③	No. 25 泉館山 D 高岡③・佐藤③ S1 小池凌平③ S2 加藤遼③	② - 0 ⑥ - 2 ⑥ - 2 打ち切り	No. 26 蔵王 鈴木②・和田② 三浦司② 佐藤聖也②		
		No. 11 仙台育英 D 笹原②・米倉② S1 遠藤直紀② S2 鈴木敦也②	② - 0 ⑥ - 1 ⑥ - 1 1 切 0	No. 12 宮城第一 住吉②・佐藤① 鈴木裕人② 仲上佳希①	No. 27 多賀城 D 日名②・菅野② S1 瀬戸川純平② S2 佐藤日比樹②	0 - ② 3 - ⑥ 2 - ⑥ 打ち切り	No. 28 榴ヶ岡 高橋②・小野② 土谷良馬③ 松田麗②		
		No. 13 尚綱 D 大石②・伊藤② S1 吉田貴紀③ S2 石川錬③	0 - ② 1 - ⑥ 1 - ⑥ 1 切 0	No. 14 向洋 藤田②・加藤② 尾形智志③ 吉田直純②	No. 29 築館 D 西原②・菅野② S1 佐々木翔太③ S2 金澤充③	0 - ② 0 - ⑥ 1 - ⑥ 1 切 ②	No. 30 仙台一 石川②・渡部② 鍵野悠斗③ 八柳朝陽①		
		No. 15 名取北 D 岡②・樋口② S1 加藤葵③ S2 柿崎海斗③	0 - ② 1 - ⑥ 3 - ⑥ 0 切 1	No. 16 仙台向山 北浦③・西尾② 村上一平③ 佐藤秀紀③	No. 31 仙台商 D 米倉③・高橋③ S1 三浦智明③ S2 阿部修也③	0 - ② 0 ⑥ 0 - ⑥ 0 切 1	No. 32 仙台三 菅野③・本郷③ 近藤弦③ 木下隼希③		
		戦	回	No. 1 東北学院 D 岩城③・中村③ S1 村山和希② S2 黒田樹③	② - 0 ⑥ - 1 ⑥ - 1 打ち切り	No. 3 仙台 林③・野村③ 野呂直希② 河村康平③	No. 17 黒川 D 横橋③・大槻③ S1 平間伊吹③ S2 小城下拓磨③	② - 0 ⑦ - 5 ⑥ - 0 6 切 5	No. 19 利府 高橋③・薄③ 水野生深③ 鈴木天心②
				No. 6 仙台南 D 高橋③・江沼③ S1 櫻井理久③ S2 守政彦③	0 - ② 2 - ⑥ 0 - ⑥ 0 切 3	No. 8 聖和 高橋③・飯坂③ 佐藤正崇② 田村丞①	No. 22 富谷 D 千葉③・山崎③ S1 澤藤隆史③ S2 高橋優斗③	0 - ② 4 - ⑥ 0 - ⑥ 4 切 3	No. 24 東北 佐藤③・越後③ 斎藤直也③ 細川峰悠起③
No. 9 東陵 D 佐々木③・菊田③ S1 庄司紫音② S2 大久一真②	② - 0 ⑥ - 2 ⑥ - 0 1 切 0			No. 11 仙台育英 鈴木②・若生② 遠藤直紀② 笹原優月②	No. 25 泉館山 D 小池③・佐藤③ S1 奥寺裕貴② S2 加藤遼③	② - 0 ⑥ - 0 ⑥ - 1 0 切 1	No. 28 榴ヶ岡 高橋②・小野② 土谷良馬③ 松田麗②		
No. 14 向洋 D 吉田②・加藤② S1 中川翔③ S2 尾形智志③	1 - ② ⑥ - 2 1 - ⑥ 2 - ⑥			No. 16 仙台向山 佐藤③・北浦③ 南龍太郎① 村上一平③	No. 30 仙台 D 石川②・渡部② S1 柳澤直③ S2 八柳朝陽①	② - 1 ⑥ - 3 1 - ⑥ ⑥ - 4	No. 32 仙台三 菅野③・本郷③ 近藤弦③ 木下隼希③		

三 回 戦	No. 1 東北学院 D 岩城③・中村③ S 1 門馬翔太① S 2 村山和希②	$\left[ \begin{array}{l} ② - 0 \\ ⑦ - 5 \\ ⑥ - 3 \\ 3 \text{ 切 } 0 \end{array} \right]$	No. 8 聖和 高橋③・飯坂③ 佐藤正崇② 田村 丞①	No. 17 黒川 D 横橋③・大槻③ S 1 平間伊吹③ S 2 小城下拓磨③	$\left[ \begin{array}{l} ② - 1 \\ ⑥ - 3 \\ 3 - ⑥ \\ ⑥ - 4 \end{array} \right]$	No. 24 東北 佐藤③・越後③ 斎藤直也③ 細川峰悠起③
	No. 9 東陵 D 佐々木③・小野寺② S 1 庄司紫音② S 2 大久一真②	$\left[ \begin{array}{l} ② - 0 \\ ⑥ - 3 \\ ⑥ - 2 \\ 2 \text{ 切 } 1 \end{array} \right]$	No. 16 仙台向山 北浦③・西尾② 南 龍太郎① 村上一平③	No. 25 泉館山 D 小池③・佐藤③ S 1 奥寺裕貴② S 2 加藤 遼③	$\left[ \begin{array}{l} ② - 0 \\ ⑥ - 1 \\ ⑥ - 1 \\ 2 \text{ 切 } 5 \end{array} \right]$	No. 30 仙台一 石川②・渡部② 柳澤 直③ 八柳朝陽①
準 決 勝	No. 1 東北学院 D 岩城③・中村③ S 1 門馬翔太① S 2 村山和希②	$\left[ \begin{array}{l} 1 - ② \\ 5 - ⑧ \\ ⑧ - 4 \\ 4 - ⑧ \end{array} \right]$	No. 9 東陵 佐々木③・菊田③ 庄司紫音② 大久一真②	No. 17 黒川 D 横橋③・大槻③ S 1 平間伊吹③ S 2 小城下拓磨③	$\left[ \begin{array}{l} ② - 1 \\ ⑧ - 4 \\ 3 - ⑧ \\ ⑧ - 6 \end{array} \right]$	No. 25 泉館山 高岡③・佐藤③ 小池凌平③ 奥寺裕貴②
決 勝	No. 9 東陵 D 佐々木③・菊田③ S 1 庄司紫音② S 2 大久一真②	$\left[ \begin{array}{l} ② - 0 \\ 7 \text{ 切 } 2 \\ ⑧ - 1 \\ ⑧ - 1 \end{array} \right]$	No. 17 黒川 横橋③・大槻③ 平間伊吹③ 小城下拓磨③			

# 団 体 女 子

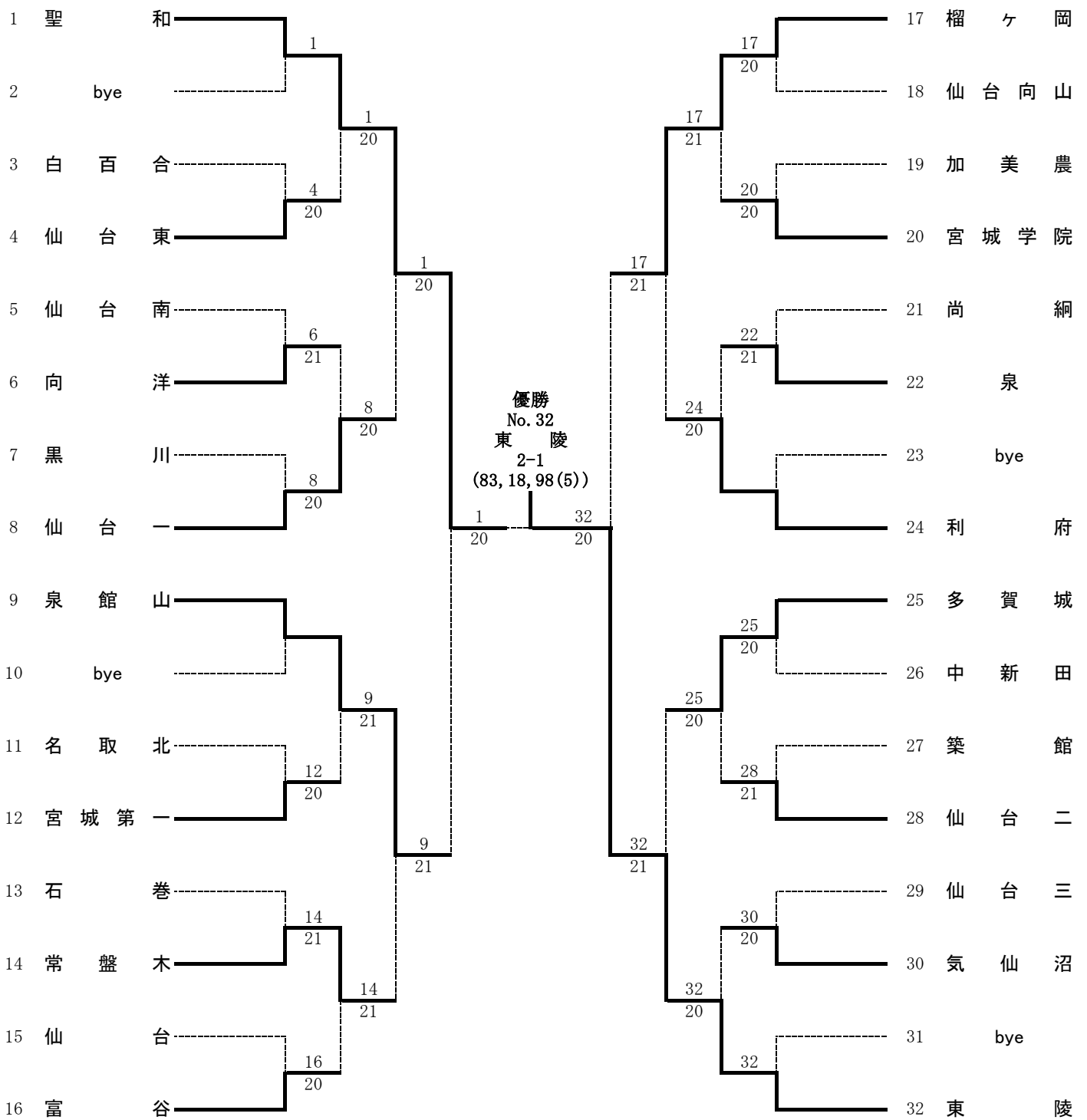

女子団体成績表

一	No. 3 白百合 D 近藤③・三瓶② S 1 佐藤和奏③ S 2 阿部さや香②	0 - ② 0 - ⑥ 0 - ⑥ 打ち切り	No. 4 仙台東 阿蘇③・米澤③ 小林菜月③ 平田倫佳③	No. 17 榴ヶ岡 D 丹治③・佐藤③ S 1 ニッ森杏菜② S 2 長井雛乃②	② - 0 ⑥ - 2 ⑥ - 0 3 切 1	No. 18 仙台向山 太田③・須賀③ 梁川真奈③ 吉田愛美③
	No. 5 仙台南 D 松縄③・萱場③ S 1 村上和香奈③ S 2 宍戸希帆③	1 - ② 3 - ⑥ 1 - ⑥ ⑥ - 4	No. 6 向洋 長島②・渡邊③ 小山萌② 小山寧々②	No. 19 加美農 D 荒川①・浅野① S 1 黒沼愛珠華② S 2 二瓶つばさ②	0 - ② 3 - ⑥ 0 - ⑥ 2 切 1	No. 20 宮城学院 渡邊③・齋藤② 佐々木愛③ 相川里帆③
	No. 7 黒川 D 千葉③・紺野③ S 1 大崎虹花③ S 2 本田稚葉③	0 - ② 1 - ⑥ 3 - ⑥ 2 切 2	No. 8 仙合一 佐藤③・菅原③ 久保万里子② 須藤百香③	No. 21 尚綱 D 小坂③・齋藤③ S 1 佐藤芽維② S 2 岩本英美③	1 - ② 4 - ⑥ ⑥ - 0 0 - ⑥	No. 22 泉 小林②・齋藤① 堀川琳花③ 八重垣陽菜②
	No. 11 名取北 D 小川③・小木田③ S 1 幅野歩③ S 2 阿部稚衣利③	0 - ② 1 - ⑥ 3 - ⑥ 打ち切り	No. 12 宮城第一 大久③・佐藤② 宮崎悠② 佐々木ひなの③	No. 25 多賀城 D 小野③・九嶋③ S 1 齋藤千紗② S 2 田畑育実③	② - 0 ⑥ - 0 ⑥ - 1 打ち切り	No. 26 中新田 中川②・本林② 鎌田佳菜② 菅原希羅②
回	No. 13 石巻 D 石垣③・青木③ S 1 坂口詩織② S 2 鈴木あかね③	1 - ② ⑥ - 2 6(5) - ⑦ 3 - ⑥	No. 14 常盤木 片平②・安田② 近野桃佳③ 古高綾乃②	No. 27 築館 D 高橋③・中山③ S 1 菅原未来② S 2 佐々木梨乃②	1 - ② ⑥ - 3 0 - ⑥ 1 - ⑥	No. 28 仙台二 三塚②・小川③ 杉浦真希子③ 半澤葉月③
	No. 15 仙台 D 小川③・石塚③ S 1 相澤麻奈③ S 2 荒井唯③	0 - ② 0 - ⑥ 1 - ⑥ 打ち切り	No. 16 富谷 成田②・牛島② 桑原夏妃③ 門馬沙貴③	No. 29 仙台三 D 山本③・石川③ S 1 工藤優里奈② S 2 大岩奈生③	0 - ② 4 - ⑥ 5 - ⑦ 1 切 0	No. 30 気仙沼 三浦③・小野寺② 吉田実央② 鈴木菜々③
戦	No. 1 聖和 D 松浦②・大學③ S 1 川村周子② S 2 小椋百華②	② - 0 4 切 4 ⑥ - 0 ⑥ - 1	No. 4 仙台東 米澤③・平田③ 阿蘇優香③ 小林菜月③	No. 17 榴ヶ岡 D 丹治③・佐藤③ S 1 ニッ森杏菜② S 2 長井雛乃②	② - 1 2 - ⑥ ⑥ - 0 ⑥ - 1	No. 20 宮城学院 渡邊③・齋藤② 佐々木愛③ 相川里帆③
	No. 6 向洋 D 長島②・渡邊③ S 1 小山萌② S 2 小山寧々②	0 - ② 2 - ⑥ 0 - ⑥ 5 切 0	No. 8 仙合一 菅原③・大谷② 久保万里子② 須藤百香③	No. 22 泉 D 小林②・齋藤① S 1 柴田紗季③ S 2 八重垣陽菜②	0 - ② 0 - ⑥ 1 - ⑥ 4 切 1	No. 24 利府 熊倉③・伊藤② 佐々木耀月③ 後藤舞子③
	No. 9 泉館山 D 鈴木③・大泉② S 1 栗野友梨③ S 2 加藤七星③	② - 1 ⑥ - 1 1 - ⑥ ⑥ - 1	No. 12 宮城第一 大久③・佐藤② 宮崎悠② 佐々木ひなの③	No. 25 多賀城 D 齋藤②・小野寺③ S 1 田畑育実③ S 2 九嶋夏実③	② - 0 ⑥ - 2 ⑥ - 0 1 切 2	No. 28 仙台二 三塚②・小川③ 杉浦真希子③ 半澤葉月③
	No. 14 常盤木 D 片平②・安田② S 1 近野桃佳③ S 2 古高綾乃②	② - 1 6(4) - ⑦ ⑥ - 2 ⑥ - 4	No. 16 富谷 桑原③・牛島② 門馬沙貴③ 成田美玖②	No. 30 気仙沼 D 三浦③・小野寺② S 1 吉田実央② S 2 鈴木菜々③	0 - ② 1 - ⑥ 1 - ⑥ 2 切 0	No. 32 東陵 伊藤②・佐々木③ 阿部優香③ 佐々木梨緒③

三 回	No. 1 聖和 D 小 椋②・大學③ S 1 川 村 周 子② S 2 松 浦 伶 南②	② - 0 ⑥ - 2 ⑥ - 0 4 切 1	No. 8 仙台一 久保②・菅原③ 佐藤 凧 紗③ 須藤 百 香③	No. 17 榴ヶ岡 D 丹治③・秋葉③ S 1 ニッ森 杏 菜② S 2 長 井 雛 乃②	② - 1 2 - ⑥ ⑥ - 0 ⑥ - 1	No. 24 利府 熊倉③・伊藤② 山本 美 月③ 佐々木 耀 月③
	No. 9 泉館山 D 鈴木③・大泉② S 1 栗 野 友 梨③ S 2 加 藤 七 星③	② - 1 ⑥ - 1 0 - ⑥ ⑥ - 0	No. 14 常盤木 古高②・片平② 近野 桃 佳③ 安田 光 夏②	No. 25 多賀城 D 小野③・小野寺③ S 1 齋 藤 千 紗② S 2 田 畑 育 実③	1 - ② 0 - ⑥ ⑥ - 4 4 - ⑥	No. 32 東陵 伊藤②・佐々木③ 阿部 優 香③ 佐々木 梨 緒③
準 決 勝	No. 1 聖和 D 小 椋②・大學③ S 1 川 村 周 子② S 2 松 浦 伶 南②	② - 0 7 切 2 ⑧ - 0 ⑧ - 4	No. 9 泉館山 鈴木③・大泉② 栗野 友 梨③ 加藤 七 星③	No. 17 榴ヶ岡 D 秋葉③・佐藤③ S 1 ニッ森 杏 菜② S 2 長 井 雛 乃②	0 - ② 0 - ⑧ 1 - ⑧ 3 切 6	No. 32 東陵 伊藤②・佐々木③ 阿部 優 香③ 佐々木 梨 緒③
決 勝	No. 1 聖和 D 小 椋②・大學③ S 1 川 村 周 子② S 2 松 浦 伶 南②	1 - ② 3 - ⑧ ⑧ - 1 8(5) - ⑨	No. 32 東陵 伊藤②・佐々木③ 阿部 優 香③ 佐々木 梨 緒③			

<男子シングルス：準々決勝～決勝>

ブロック番号	氏名	学校名	QFR	SFR	FR
A 1	門馬翔太①	(東北学院)	A1		
B 65	八柳朝陽①	(仙台一)	82		
C 1	庄司紫音②	(東陵)	C1		
D 64	小城下拓磨③	(黒川)	80		
E 1	斎藤直也③	(東北)	E1		
F 1	小池凌平③	(泉館山)	83		
G 1	大久一真②	(東陵)	H1		
H 1	村山和希②	(東北学院)	86		

A1	82			
A1	85			
A1	82	優勝	門馬翔太①	(東北学院)
E1	97			

<男子シングルス：第2代表決定戦>

E 1	斎藤直也③	(東北)	E1	
C 1	庄司紫音②	(東陵)	C1	
H 1	村山和希②	(東北学院)	84	

E1	82	
----	----	--

<男子シングルス：順位決定戦>

5位・6位決定戦

B 65	八柳朝陽①	(仙台一)	B65	
D 64	小城下拓磨③	(黒川)	60	
F 1	小池凌平③	(泉館山)	G1	
G 1	大久一真②	(東陵)	75	

G1	75	
----	----	--

7位・8位決定戦

D 64	小城下拓磨③	(黒川)	F1	
F 1	小池凌平③	(泉館山)	62	

優勝	門馬翔太①	(東北学院)
準優勝	斎藤直也③	(東北)
第3位	庄司紫音②	(東陵)
第3位	村山和希②	(東北学院)
第5位	大久一真②	(東陵)
第6位	八柳朝陽①	(仙台一)
第7位	小池凌平③	(泉館山)
第8位	小城下拓磨③	(黒川)

<女子シングルス：準々決勝～決勝>

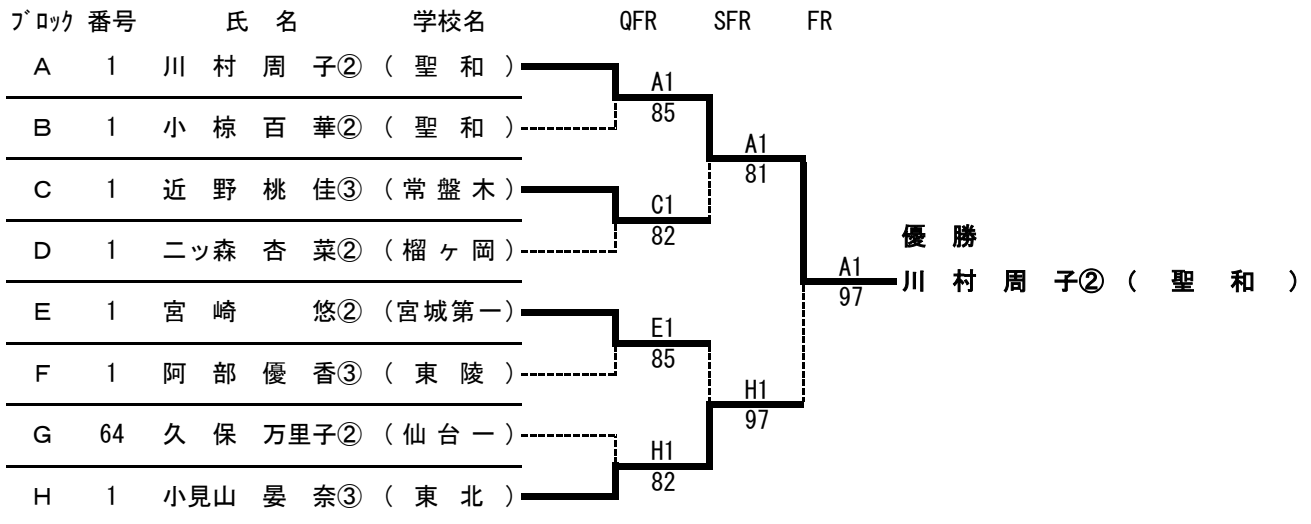

<女子シングルス：第2代表決定戦>



<女子シングルス：順位決定戦>

5位・6位決定戦

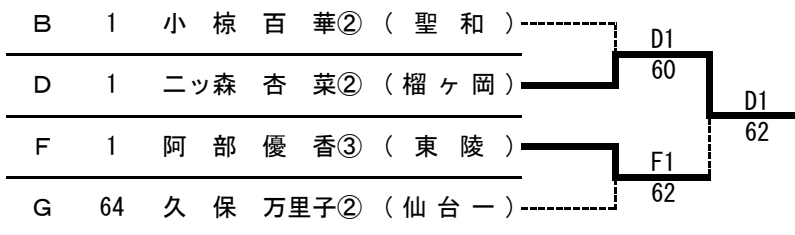

7位・8位決定戦

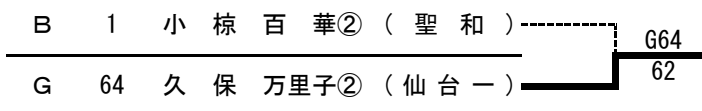

優勝	川村周子② (聖和)
準優勝	小見山晏奈③ (東北)
第3位	宮崎悠② (宮城第一)
第3位	近野桃佳③ (常盤木)
第5位	ニッ森杏菜② (榴ヶ岡)
第6位	阿部優香③ (東陵)
第7位	久保万里子② (仙台一)
第8位	小椋百華② (聖和)



# <男子ダブルス：準々決勝～決勝>

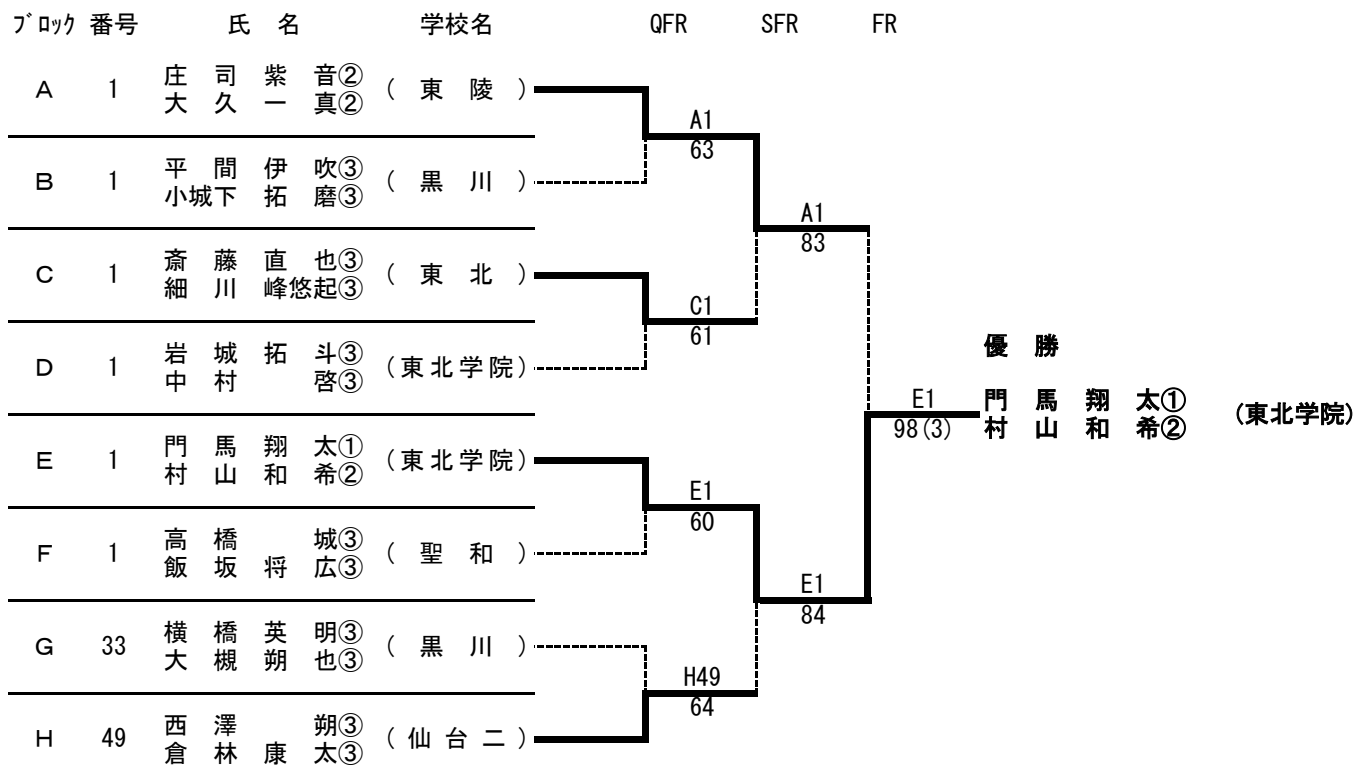

優勝	門村 馬山 翔太① 村山 和希② (東北学院)
準優勝	庄司 紫音② 大久 一真② (東陵)
第3位	斎藤 直也③ 細川 峰悠起③ (東北)
第3位	西澤 康朔③ 倉林 康太③ (仙台二)

# <女子ダブルス：準々決勝～決勝>

ブロック	番号	氏名	学校名	QFR	SFR	FR
A	1	川村周子② 小椋百華②	(聖和)	A1		
A	33	鈴木天里珠③ 大泉天彩②	(泉館山)	64		
B	1	伊藤早希② 佐々木希瞳③	(東陵)	B1		
B	64	齋藤千紗③ 田畑千育実③	(多賀城)	64		
C	1	宮崎悠② 大久真実③	(宮城第一)	C1		
C	36	安原星③ 久保みなみ③	(仙台東)	62		
D	1	阿部優香③ 佐々木梨緒③	(東陵)	D1		
D	41	大岩奈生③ 山本恵理加③	(仙台三)	76(2)		

QFR	SFR	FR
A1	83	優勝 川村周子② 小椋百華② (聖和)
B1	85	第3位 伊藤早希② 佐々木希瞳③ (東陵)
C1	85	第3位 阿部優香③ 佐々木梨緒③ (東陵)
D1	76(2)	準優勝 宮崎悠② 大久真実③ (宮城第一)

優勝	川村周子② 小椋百華② (聖和)
準優勝	宮崎悠② 大久真実③ (宮城第一)
第3位	伊藤早希② 佐々木希瞳③ (東陵)
第3位	阿部優香③ 佐々木梨緒③ (東陵)