

平成26年度 群馬県高等学校新人テニス大会(団体戦)
 兼 全国選抜高校テニス大会関東地区大会群馬県予選会
 男子

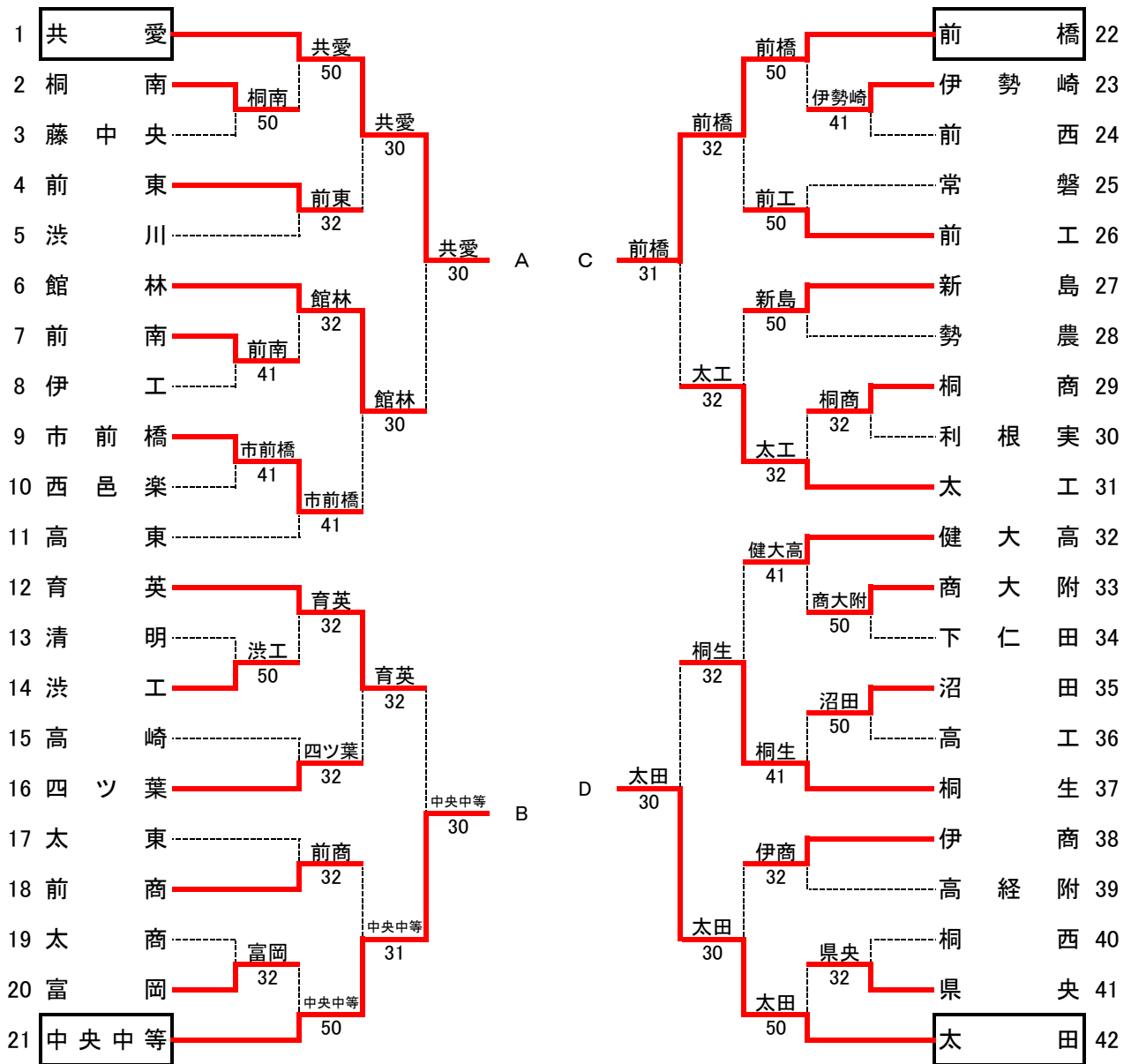

決勝リーグ

	共愛	中央中等	前橋	太田	勝敗	順位
共愛	-	5-0	5-0	3-2	3勝	優勝
中央中等	0-5	-	1-4	0-5	3敗	4位
前橋	0-5	4-1	-	0-5	1勝2敗	3位
太田	2-3	5-0	5-0	-	2勝1敗	2位

※共愛は2年ぶり5回目の優勝

共愛・太田は、関東高校選抜大会出場

男子決勝リーグ記録用紙

共愛		勝ち に○	5-0	勝ち に○	中央中等	
S1	窪田緑①	○	6-1		武田悠太①	S1
D1	吉井雅①・手島悠人②	○	6-1		上原颯①・関海都①	D1
S2	松村綾汰②	○	6-0		根岸遼②	S2
D2	唐澤海都②・新井修平②	○	6-1		大山航①・布施聡嗣②	D2
S3	中村晟央①	○	6-1		高橋諒②	S3

前橋		勝ち に○	0-5	勝ち に○	太田	
S1	今井俊吾①		2-6	○	井本涼介①	S1
D1	馬場拓未①・工藤望①		3-6	○	川口敦大①・高野遼②	D1
S2	篠田奏②		3-6	○	荒井慶介①	S2
D2	勝見優士②・久保公俊②		5-7	○	室伏奏楽①・丸山智大②	D2
S3	関口大地①		2-6	○	黒森一星②	S3

共愛		勝ち に○	5-0	勝ち に○	前橋	
S1	窪田緑①	○	6-2		関口大地①	S1
D1	吉井雅①・手島悠人②	○	7-5		馬場拓未①・勝見優士②	D1
S2	松村綾汰②	○	6-0		白石智輝②	S2
D2	唐澤海都②・新井修平②	○	6-3		今井俊吾①・篠田奏②	D2
S3	中村晟央①	○	6-1		工藤望①	S3

中央中等		勝ち に○	0-5	勝ち に○	太田	
S1	武田悠太①		3-6	○	井本涼介①	S1
D1	関海都①・大山航①		2-6	○	川口敦大①・高野遼②	D1
S2	上原颯①		1-6	○	荒井慶介①	S2
D2	根岸遼②・神戸優希②		2-6	○	室伏奏楽①・丸山智大②	D2
S3	高橋諒②		2-6	○	黒森一星②	S3

共愛		勝ち に○	3-2	勝ち に○	太田	
S1	窪田緑①		3-6	○	井本涼介①	S1
D1	吉井雅①・手島悠人②	○	6-3		川口敦大①・高野遼②	D1
S2	松村綾汰②	○	6-4		荒井慶介①	S2
D2	唐澤海都②・新井修平②		1-6	○	室伏奏楽①・丸山智大②	D2
S3	中村晟央①	○	6-1		黒森一星②	S3

中央中等		勝ち に○	1-4	勝ち に○	前橋	
S1	武田悠太①		0-6	○	馬場拓未①	S1
D1	上原颯①・関海都①		4-6	○	今井俊吾①・篠田奏②	D1
S2	根岸遼②		1-6	○	勝見優士②	S2
D2	大山航①・布施聡嗣②	○	6-3		久保公俊②・工藤望①	D2
S3	高橋諒②		0-6	○	関口大地①	S3

平成26年度 群馬県高等学校新人テニス大会(団体戦)
兼 全国選抜高校テニス大会関東地区大会群馬県予選会
女子

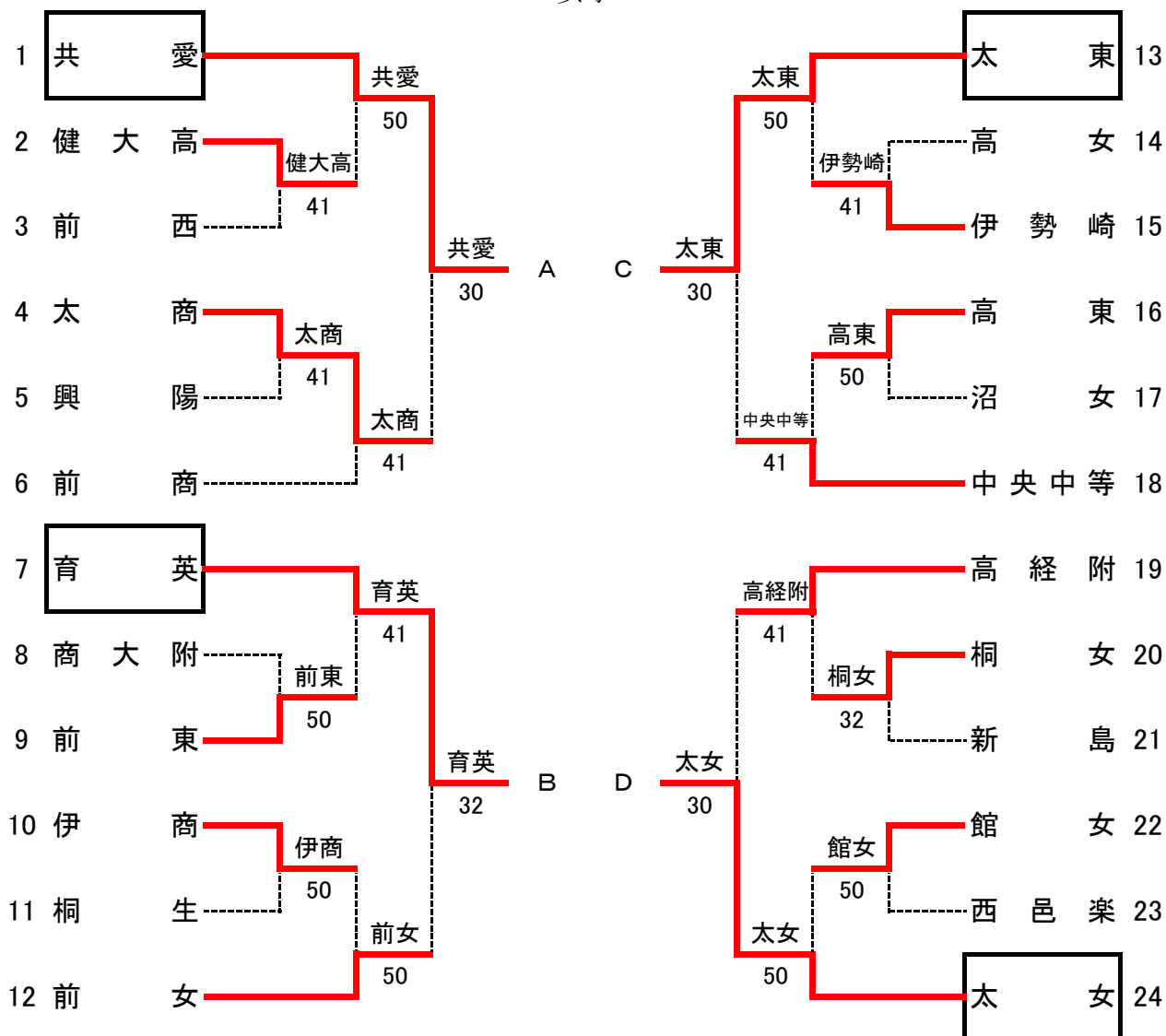

決勝リーグ

	共愛	育英	太東	太女	勝敗	順位
共愛	-	5-0	3-2	4-1	3勝	優勝
育英	0-5	-	3-2	3-2	2勝1敗	準優勝
太東	2-3	2-3	-	4-1	1勝2敗	3位
太女	1-4	2-3	1-4	-	3敗	4位

※共愛は3年連続6回目の優勝

共愛・育英は、関東高校選抜大会出場

女子決勝リーグ記録用紙

共愛		勝ち に○	5-0	勝ち に○	育英	
S1	女部田旺②	○	6-3		渡辺理子①	S1
D1	川合由華②・葛生愛理沙①	○	6-3		若井千穂①・山本陽花②	D1
S2	森田梨子②	○	6-0		高橋詩織①	S2
D2	カフーンアキリア①・カフーンアケイダ①	○	6-1		八木原歩未②・野内菜央②	D2
S3	吉澤菜津美②	○	6-4		松井南美①	S3

太東		勝ち に○	4-1	勝ち に○	太女	
S1	高木晴香②	○	6-2		荻原瑠衣①	S1
D1	唐澤恭穂②・齋藤未紗②	○	6-3		委文彩乃②・倉田美南②	D1
S2	太田季歩①	○	6-2		大塚ちひろ①	S2
D2	鶴崎志歩②・小暮美咲②	○	6-2		内山朝加②・古山愛弓②	D2
S3	根岸香里②		4-6	○	掛山結津②	S3

共愛		勝ち に○	4-1	勝ち に○	太女	
S1	女部田旺②	○	6-1		荻原瑠衣①	S1
D1	川合由華②・葛生愛理沙①	○	6-2		委文彩乃②・内山朝加②	D1
S2	森田梨子②	○	6-4		大塚ちひろ①	S2
D2	カフーンアキリア①・カフーンアケイダ①		1-6	○	古山愛弓②・倉田美南②	D2
S3	吉澤菜津美②	○	6-1		掛山結津②	S3

育英		勝ち に○	3-2	勝ち に○	太東	
S1	渡辺理子①	○	6-1		高木晴香②	S1
D1	若井千穂①・山本陽花②	○	6-3		唐澤恭穂②・小暮美咲②	D1
S2	高橋詩織①		0-6	○	太田季歩①	S2
D2	八木原歩未②・野内菜央②		0-6	○	鶴崎志歩②・齋藤未紗②	D2
S3	松井南美①	○	6-1		根岸香里②	S3

共愛		勝ち に○	3-2	勝ち に○	太東	
S1	女部田旺②	○	6-2		高木晴香②	S1
D1	川合由華②・葛生愛理沙①		1-6	○	根岸香里②・唐澤恭穂②	D1
S2	森田梨子②	○	7-5		太田季歩①	S2
D2	カフーンアキリア①・カフーンアケイダ①		1-6	○	齋藤未紗②・小暮美咲②	D2
S3	吉澤菜津美②	○	6-1		鶴崎志歩②	S3

育英		勝ち に○	3-2	勝ち に○	太女	
S1	渡辺理子①	○	6-2		荻原瑠衣①	S1
D1	若井千穂①・山本陽花②	○	7-5		委文彩乃②・古山愛弓②	D1
S2	高橋詩織①		1-6	○	大塚ちひろ①	S2
D2	井上南②・八木原歩未②		3-6	○	内山朝加②・澁澤美玖②	D2
S3	松井南美①	○	6-3		掛山結津②	S3

平成26年度 群馬県高等学校新人テニス大会 個人戦本戦

男子シングルス

1	窪田緑①	(共愛)	窪田	松村	松村綾汰②	(共愛)	33
2	後藤翔太②	(前工)	62	松村	茂木俊佑②	(渋工)	34
3	宮崎僚太郎②	(渋川)	60	松村	奥泉朋徳②	(渋川)	35
4	木戸洸兵②	(高東)	75	松村	岸雅也②	(高崎)	36
5	手島悠人②	(共愛)	手島	松村	今井	平形嘉規②	(高東)
6	宮下友希②	(太東)	62	唐澤	60	今井俊吾①	(前橋)
7	紋谷宥典①	(新島)	新井	唐澤	62	岡田耕②	(太田)
8	新井修平②	(共愛)	61	唐澤	61	唐澤海都②	(共愛)
9	室伏奏楽①	(太田)	室伏	松村	63	馬場拓未①	(前橋)
10	田中祐斗②	(富岡)	61	馬場	63	磯田智希②	(健大高)
11	白石和徳②	(育英)	白石	馬場	63	黒森一星②	(太田)
12	新堀優哉②	(健大高)	60	黒森	62	手島直人②	(前東)
13	秋元聡太②	(太東)	秋元	飯島	61	飯島溪斗②	(健大高)
14	篠田奏②	(前橋)	63	湯本雄大②	(桐生)	46	
15	清水雅也②	(前東)	田中	吉井	61	楠美昌也②	(育英)
16	田中健太郎②	(太工)	61	吉井	60	吉井雅①	(共愛)
17	大熊祐大②	(四ツ葉)	大熊	勝見	62	勝見優士②	(前橋)
18	高橋諒②	(中央中等)	64	勝見	62	関海都①	(中央中等)
19	清水悠斗②	(新島)	清水	杉浦	62	杉浦怜②	(商大附)
20	増田賢人②	(太田)	61	上原颯①	(中央中等)	52	
21	高野遼②	(太田)	山田	武田	60	武田悠太①	(中央中等)
22	山田純②	(桐生)	64	藤巻侑大②	(高経附)	54	
23	松井利幸②	(伊商)	荒井	黒田涼矢②	(伊商)	55	
24	荒井慶介①	(太田)	63	荻原成弥②	(育英)	56	
25	川口敦大①	(太田)	川口	高田	63	高田諒②	(太田)
26	児島雄太②	(館林)	63	清水公介②	(前工)	58	
27	石川拓光②	(館林)	岩瀬	阿部	64	阿部嵩也①	(前商)
28	岩瀬生吹②	(西邑楽)	60	香村知宏②	(桐生)	60	
29	小林匠②	(館林)	小林	小島	64	根岸遼②	(中央中等)
30	大山航①	(中央中等)	75	小島璃久①	(四ツ葉)	62	
31	原将也②	(館商工)	井本	関口大地①	(前橋)	63	
32	井本涼介①	(太田)	60	中村晟央①	(共愛)	64	

窪田緑①
(共愛)
初優勝

窪田
62

松村
62

井本
62

中村
61

井本
76(2)

中村
62

平成26年度 群馬県高等学校新人テニス大会 個人戦本戦

女子シングルス

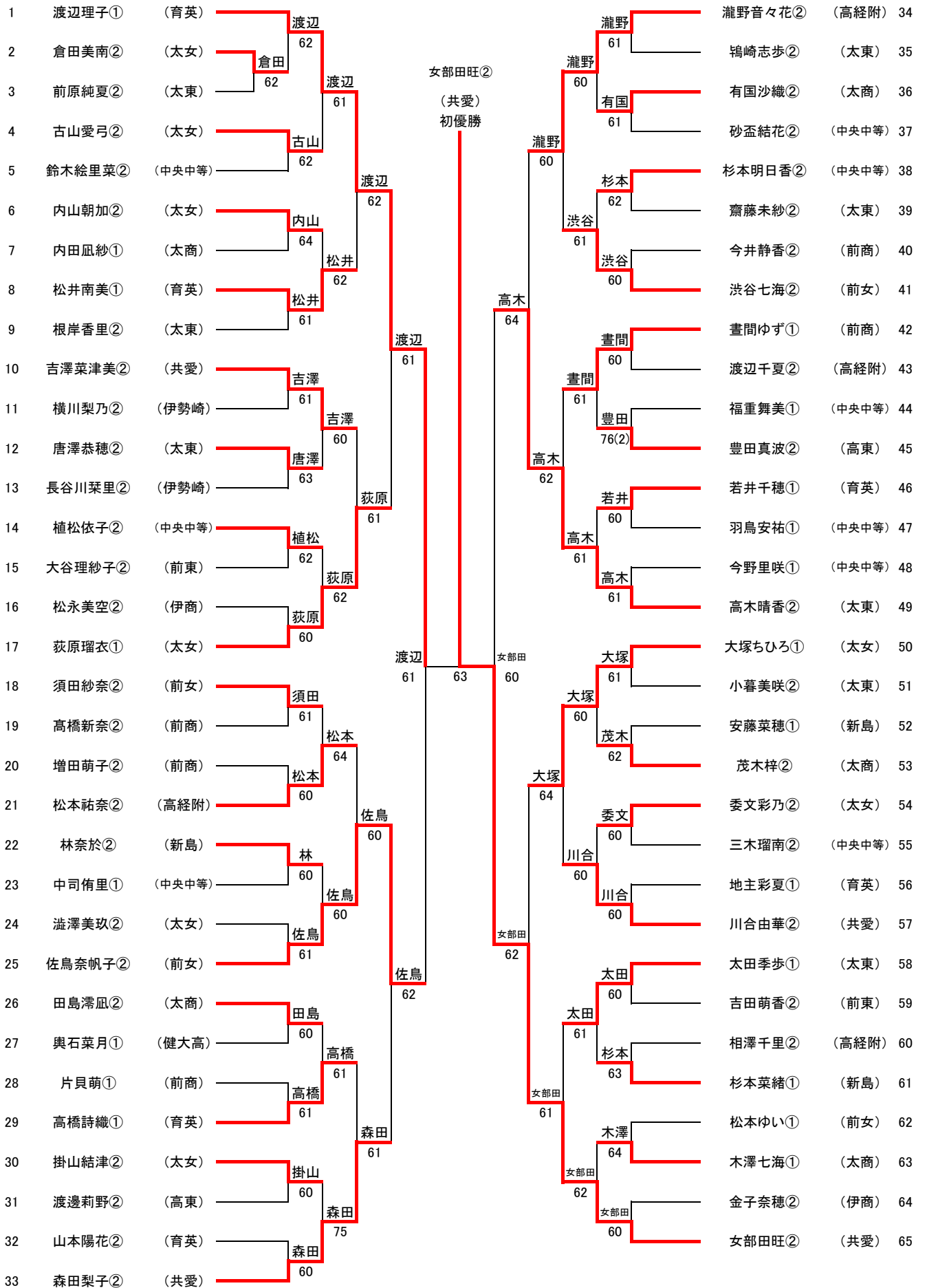

男子ダブルス

順位	選手名	所属	対戦相手	スコア	結果
1	窪田緑①・吉井雅①	(共愛)	中村晟央①・新井修平②	1	勝利
2	高田諒②・増田賢人②	(太田)	中村晟央①・新井修平②	60	敗北
3	勝見優士②・篠田奏②	(前橋)	中村晟央①・新井修平②	4	勝利
4	田中健太郎②・谷和樹②	(太工)	中村晟央①・新井修平②	75	敗北
5	金谷直樹②・鎌塚直希②	(太工)	中村晟央①・新井修平②	5	勝利
6	蔡幸男②・麦間知貴②	(高東)	中村晟央①・新井修平②	63	敗北
7	馬場拓未①・今井俊吾①	(前橋)	中村晟央①・新井修平②	7	勝利
8	岩瀬生吹②・片上歩夢①	(西邑楽)	中村晟央①・新井修平②	62	敗北
9	黒森一星②・井本涼介①	(太田)	中村晟央①・新井修平②	9	勝利
10	大熊祐大②・小島璃久①	(四ツ葉)	中村晟央①・新井修平②	63	敗北
11	荻原成弥②・楠美昌也②	(育英)	中村晟央①・新井修平②	11	勝利
12	上原綾斗②・大林洸太①	(太工)	中村晟央①・新井修平②	62	敗北
13	唐澤海都②・藤本静弥①	(共愛)	中村晟央①・新井修平②	14	勝利
14	清水悠斗②・斉藤圭吾①	(新島)	中村晟央①・新井修平②	76(5)	敗北
15	飯島溪斗②・磯田智希②	(健大高)	中村晟央①・新井修平②	16	勝利
16	松村綾汰②・手島悠人②	(共愛)	中村晟央①・新井修平②	61	敗北
17	中村晟央①・新井修平②	(共愛)	原将也②・高瀬涉②	17	勝利
18	原将也②・高瀬涉②	(館商工)	中村晟央①・新井修平②	62	敗北
19	宮下郁海②・田中祐斗②	(富岡)	中村晟央①・新井修平②	20	勝利
20	関海都①・上原颯①	(中央中等)	中村晟央①・新井修平②	63	敗北
21	香村知宏②・山田純②	(桐生)	中村晟央①・新井修平②	21	勝利
22	布施聡嗣②・神戸優希②	(中央中等)	中村晟央①・新井修平②	61	敗北
23	茂木祐人②・佐々木達也②	(伊勢崎)	中村晟央①・新井修平②	24	勝利
24	後藤翔太②・清水公介②	(前工)	中村晟央①・新井修平②	63	敗北
25	室伏奏楽①・高野遼②	(太田)	中村晟央①・新井修平②	25	勝利
26	平形嘉規②・木戸洸兵②	(高東)	中村晟央①・新井修平②	63	敗北
27	杉浦怜②・池田拓未②	(商大附)	中村晟央①・新井修平②	27	勝利
28	阿部嵩也①・伊藤知哉②	(前商)	中村晟央①・新井修平②	61	敗北
29	新堀優哉②・田多井大極①	(健大高)	中村晟央①・新井修平②	30	勝利
30	白石和徳②・阿久澤悠成②	(育英)	中村晟央①・新井修平②	61	敗北
31	小林匠②・児島雄太②	(館林)	中村晟央①・新井修平②	32	勝利
32	荒井慶介①・川口敦大①	(太田)	中村晟央①・新井修平②	62	敗北

平成26年度 群馬県高等学校新人テニス大会

女子ダブルス

