

女子 準々決勝

種目	浦和学院		5	-	0	川越女子	
S1	廣川 真由	○	6	-	0		益城 優芽
D1	江口 琴音	○	6	-	0		水谷 美香
	南 文乃						原田 あかね
S2	太田 香純	○	6	-	0		伊勢 英里子
D2	塩ノ谷 未樹	○	6	-	0		榎本 美咲
	甘利 美咲						戸澤 真実
S3	田中 優菜	○	6	-	2		松本 夏美

種目	秀明英光		3	-	2	昌平	
S1	西村 渚沙	○	6	-	1		久保 思織
D1	天野 楓	○	6	-	4		中山 史織
	田村 萌水						谷 香月
S2	吉田 彩	○	6	-	2		樋口 菜々
D2	久保田 結衣		0	-	6	○	風間 桃花
	北澤 夏帆						渡邊 静流
S3			0	-	6	○	齊藤 このみ

種目	浦和東		3	-	2	山村学園	
S1	沓名 舞子	○	7	-	6		百瀬 里美
D1	佐々木 彩帆	○	6	-	1		橋本 成葉
	石橋 麻衣						大澤 愛莉沙
S2	鈴木 真梨花		0	-	6	○	平形 友香
D2	木許 琴音	○	6	-	3		岡本 希
	裁 万璃美						高橋 旭
S3	伏島 真緒		1	-	6	○	平井 彩香

種目	早稲田本庄		3	-	2	越谷南	
S1	塩田 璃奈	○	6	-	0		山城 美桜
D1	高梨 綾希子		1	-	6	○	星野 郁佳
	市川 なつみ						中島 紗羅
S2	内田 帆乃佳	○	6	-	0		鈴木 咲希
D2	村上 汐美		4	-	6	○	犬塚 友理
	櫻井 麻緒						佐藤 千夏
S3	新井 由梨	○	6	-	0		立澤 菜々子

女子リーグ戦

	浦和学院	秀明英光	浦和東	早稲田本庄	勝敗	順位
浦和学院		5-0	4-1	4-1	3勝0敗	1位
秀明英光	0-5		3-2	1-4	1勝2敗	3位
浦和東	1-4	2-3		2-3	0勝3敗	4位
早稲田本庄	1-4	4-1	3-2		2勝1敗	2位

種目	浦和学院	5	-	0	秀明英光	
S1	廣川 真由	○	7	-	5	西村 渚沙
D1	輿石 真奈	○	6	-	0	天野 楓
	南 文乃					田村 萌水
S2	太田 香純	○	6	-	3	吉田 彩
D2	江口 琴音	○	6	-	0	久保田 結衣
	川田 真夕					北澤 夏帆
S3	塩ノ谷 未樹	○	6	-	0	

種目	早稲田本庄	3	-	2	浦和東	
S1	塩田 璃奈	○	6	-	1	沓名 舞子
D1	高梨 綾希子		1	-	6	佐々木 彩帆
	市川 なつみ					石橋 麻衣
S2	内田 帆乃佳	○	6	-	0	鈴木 真梨花
D2	村上 汐美		1	-	6	木許 琴音
	櫻井 麻緒					裁 万璃美
S3	新井 由梨	○	6	-	0	伏島 真緒

種目	浦和学院	4	-	1	浦和東	
S1	廣川 真由	○	6	-	3	沓名 舞子
D1	輿石 真奈	○	6	-	1	裁 万璃美
	南 文乃					石橋 麻衣
S2	太田 香純		2	-	6	○ 佐々木 彩帆
D2	江口 琴音	○	6	-	1	木許 琴音
	川田 真夕					伏島 真緒
S3	塩ノ谷 未樹	○	6	-	2	鈴木 真梨花

種目	早稲田本庄	4	-	1	秀明英光	
S1	塩田 璃奈	○	6	-	4	西村 渚沙
D1	村上 汐美		0	-	6	吉田 彩
	高梨 綾希子					田村 萌水
S2	内田 帆乃佳	○	6	-	1	天野 楓
D2	新井 由梨	○	6	-	0	久保田 結衣
	櫻井 麻緒					北澤 夏帆
S3	市川 なつみ	○	6	-	0	

種目	浦和学院	4	-	1	早稲田本庄	
S1	廣川 真由	○	6	-	4	塩田 璃奈
D1	輿石 真奈	○	6	-	0	高梨 綾希子
	南 文乃					市川 なつみ
S2	太田 香純		1	-	6	○ 内田 帆乃佳
D2	甘利 美咲	○	6	-	1	村上 汐美
	江口 琴音					櫻井 麻緒
S3	田中 優菜	○	6	-	4	新井 由梨

種目	秀明英光	3	-	2	浦和東	
S1	西村 渚沙	○	6	-	1	木許 琴音
D1	吉田 彩	○	6	-	2	沓名 舞子
	田村 萌水					佐々木 彩帆
S2	天野 楓	○	6	-	0	伏島 真緒
D2	久保田 結衣		1	-	6	石橋 麻衣
	北澤 夏帆					裁 万璃美
S3			0	-	6	○ 浅子 里咲

平成25年度 埼玉県高等学校 新人大会 テニス競技 男子団体

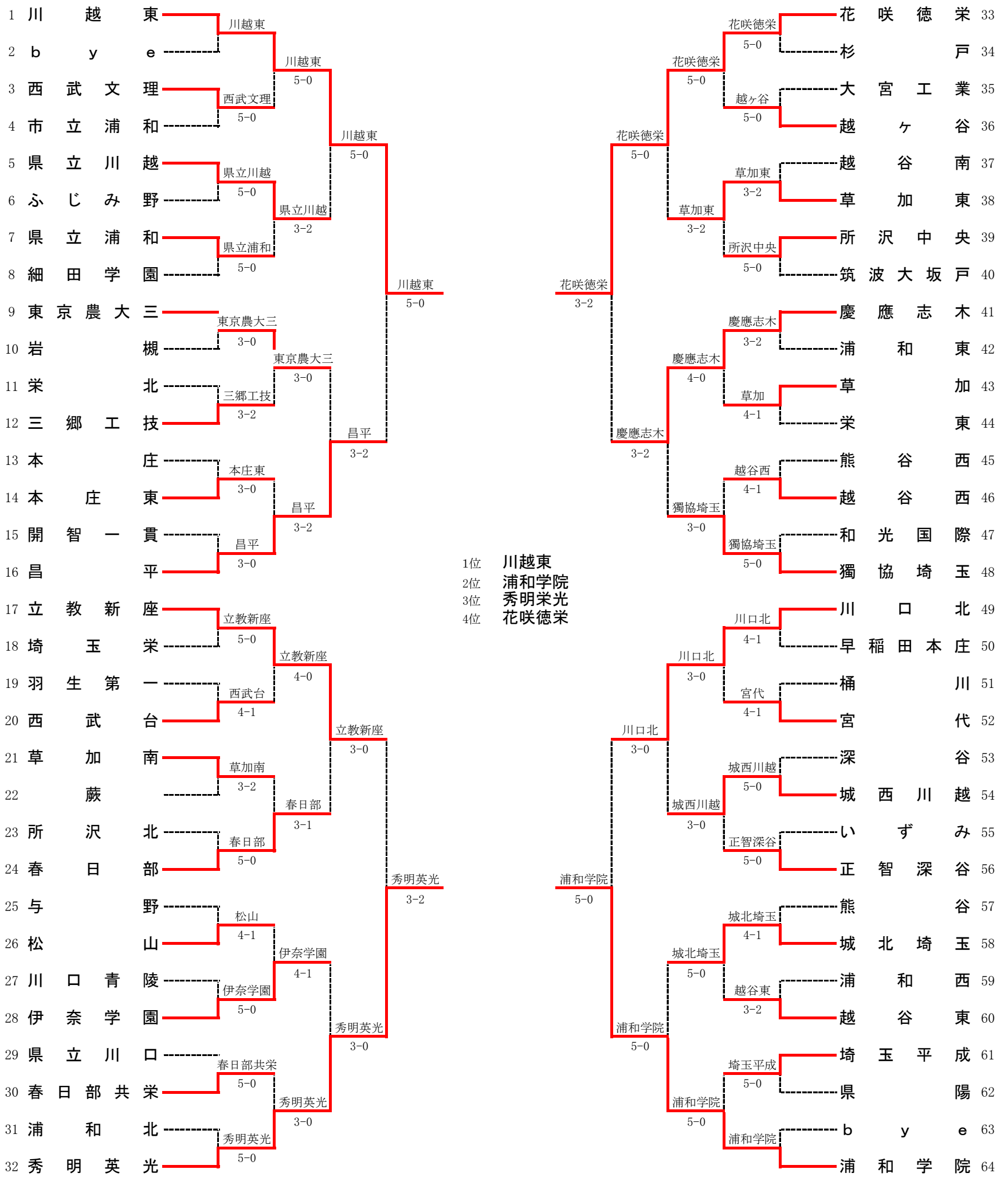

シード 1.川越東 2.浦和学院 3.花咲徳栄 4.秀明英光 5.立教新座 6.獨協埼玉
 7.川口北 8.昌平 9.東農大三 10.正智深谷 11.慶應志木 12.春日部
 10.11.12は抽選

男子 準々決勝

種目	川越東		5	-	0	昌平	
S1	本間 春樹	○	6	-	0		石田 輝
D1	林 雄大	○	6	-	1		加藤 暢人
	永井 雅也						中村 亮太
S2	宮崎 俊輔	○	6	-	3		神田 隆裕
D2	新井 駿太郎	○	6	-	0		佐久川 立樹
	児島 進						佐藤 康平
S3	一條 雅人	○	6	-	1		原田 和樹

種目	秀明英光		3	-	2	立教新座	
S1	藤井 柁彰	○	6	-	3		尾島 萌杜
D1	嶋田 瑛介		2	-	6	○	田口 大晃
	杉野 麗斗						渡辺 正義
S2	原 崇人	○	6	-	2		米田 悠
D2	清水 優		0	-	6	○	佐藤 慶
	竹中 陽太						石畑 宏記
S3	夏秋 ダニエル	○	6	-	1		櫻井 孝高

種目	花咲徳栄		3	-	2	慶應志木	
S1	小暮 友貴	○	6	-	0		井上 寛大
D1	山中 諒平		2	-	6	○	石井 貴広
	尾崎 凌輔						小久保 和洋
S2	石川 勝基	○	6	-	2		高須賀 俊哉
D2	佐藤 叶夢		3	-	6	○	岡本 啓太郎
	岡本 和也						中野 佳佑
S3	八木 啓輔	○	6	-	3		野沢 啓人

種目	浦和学院		5	-	0	川口北	
S1	矢部 馨	○	6	-	1		永尾 匠
D1	速川 渉	○	6	-	0		安齋 亮
	津森 竜雅						北島 大
S2	今野 弘貴	○	6	-	0		瀧澤 和弘
D2	白井 陸	○	6	-	1		アニス 伊満寿
	山本 涼太郎						浅利 厚紀
S3	安原 卓	○	6	-	3		守屋 友貴

男子リーグ戦

	川越東	秀明英光	花咲徳栄	浦和学院	勝敗	順位
川越東		4-1	5-0	3-2	3勝0敗	1位
秀明英光	1-4		3-2	1-4	1勝2敗	3位
花咲徳栄	0-5	2-3		1-4	0勝3敗	4位
浦和学院	2-3	4-1	4-1		2勝1敗	2位

種目	川越東	5	-	0	花咲徳栄	
S1	本間 春樹	○	6	-	4	小暮 友貴
D1	林 雄大	○	7	-	5	山中 諒平
	永井 雅也					尾崎 凌輔
S2	宮崎 俊輔	○	6	-	1	石川 勝基
D2	新井 駿太郎	○	6	-	4	佐藤 叶夢
	児島 進					岡本 和也
S3	一條 雅人	○	6	-	3	八木 啓輔

種目	浦和学院	4	-	1	秀明英光	
S1	矢部 馨		2	-	6	○ 藤井 柗彰
D1	津森 竜雅	○	6	-	1	清水 優
	山本 涼太郎					杉野 麗斗
S2	今野 弘貴	○	6	-	1	原 崇人
D2	白井 陸	○	6	-	2	嶋田 瑛介
	岡 庸輔					竹中 陽太
S3	速川 渉	○	6	-	1	夏秋 ダニエル

種目	川越東	4	-	1	秀明英光	
S1	本間 春樹	○	6	-	4	藤井 柗彰
D1	林 雄大	○	6	-	1	嶋田 瑛介
	永井 雅也					杉野 麗斗
S2	宮崎 俊輔	○	6	-	3	原 崇人
D2	新井 駿太郎	○	6	-	0	清水 優
	児島 進					竹中 陽太
S3	一條 雅人		1	-	6	○ 夏秋 ダニエル

種目	浦和学院	4	-	1	花咲徳栄	
S1	矢部 馨	○	6	-	4	小暮 友貴
D1	津森 竜雅		3	-	6	○ 山中 諒平
	山本 涼太郎					尾崎 凌輔
S2	今野 弘貴	○	7	-	5	石川 勝基
D2	白井 陸	○	6	-	1	佐藤 叶夢
	岡 庸輔					岡本 和也
S3	速川 渉	○	6	-	3	八木 啓輔

種目	川越東	3	-	2	浦和学院	
S1	本間 春樹	○	6	-	1	矢部 馨
D1	林 雄大		4	-	6	○ 津森 竜雅
	永井 雅也					速川 渉
S2	宮崎 俊輔	○	6	-	3	今野 弘貴
D2	新井 駿太郎		0	-	6	○ 白井 陸
	児島 進					山本 涼太郎
S3	一條 雅人	○	6	-	1	安原 卓

種目	秀明英光	3	-	2	花咲徳栄	
S1	夏秋 ダニエル	○	6	-	0	小暮 友貴
D1	藤井 柗彰	○	6	-	0	山中 諒平
	嶋田 瑛介					尾崎 凌輔
S2	高橋 亮		1	-	6	○ 石川 勝基
D2	原 崇人	○	6	-	3	佐藤 叶夢
	杉野 麗斗					岡本 和也
S3	福應 陽平		0	-	6	○ 八木 啓輔

平成25年度 埼玉県高等学校新人大会 テニス競技 (男子シングルス)

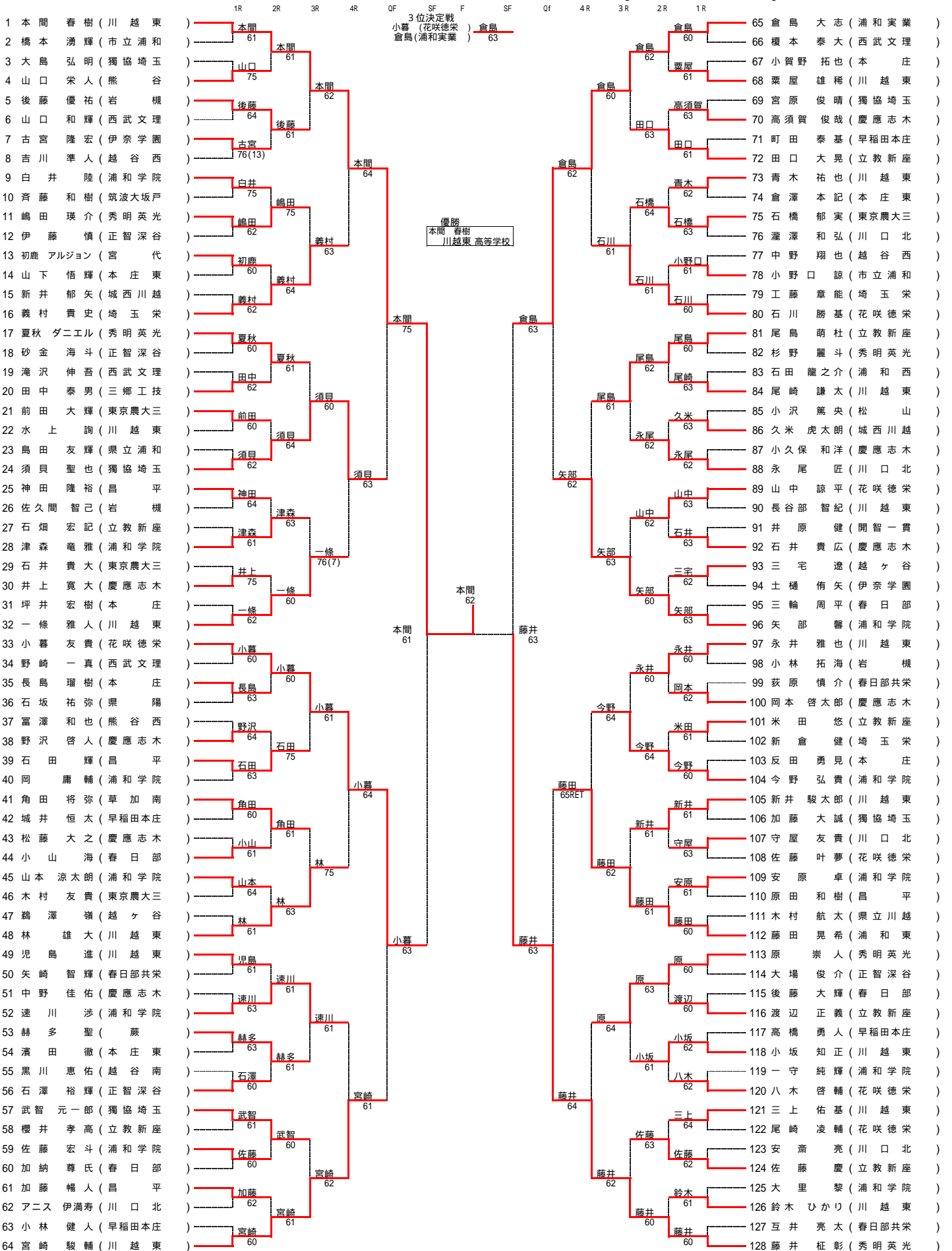

シード順位

- 1本間 (川越東) 2藤井 (秀明英光) 3倉島 (浦和実業) 4宮崎 (川越東) 5小暮 (花咲徳栄) 6矢部 (浦和学院)
7永井 (川越東) 8一條 (川越東) 9夏秋 (秀明英光) 10藤田 (浦和東) 11尾島 (立教新座)

平成25年度 埼玉県高等学校新人大会 テニス競技(女子シングルス)

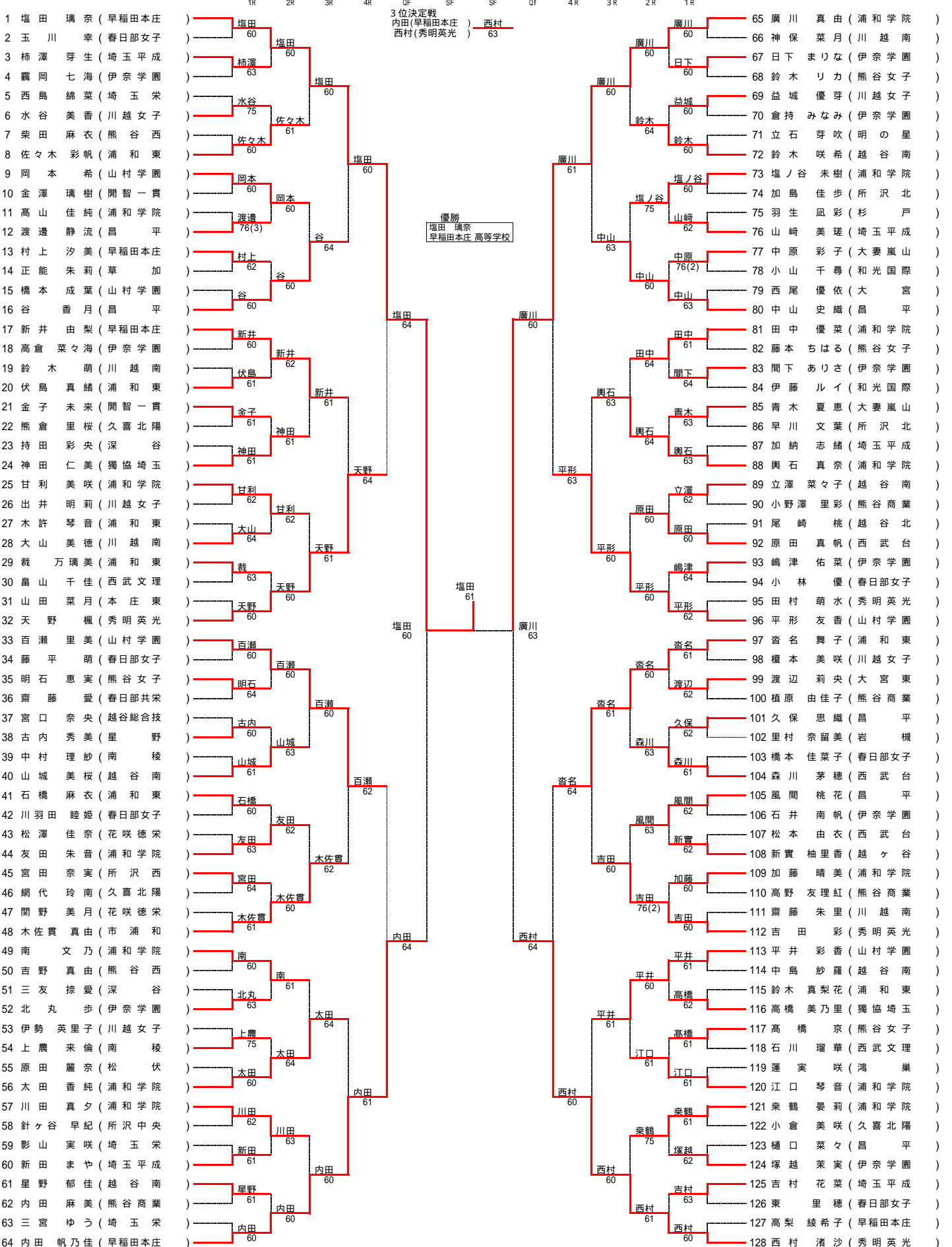

シード順位

1塩田 (早稲田本庄) 2西村 (秀明英光) 3廣川 (浦和学院) 4内田 (早稲田本庄) 5百瀬 (山村学園) 6平形 (山村学園)
7沓名 (浦和東) 8天野 (秀明英光)

平成25年度 埼玉県高等学校新人大会 テニス競技 (男子ダブルス)

1R 2R 3R OF SF F

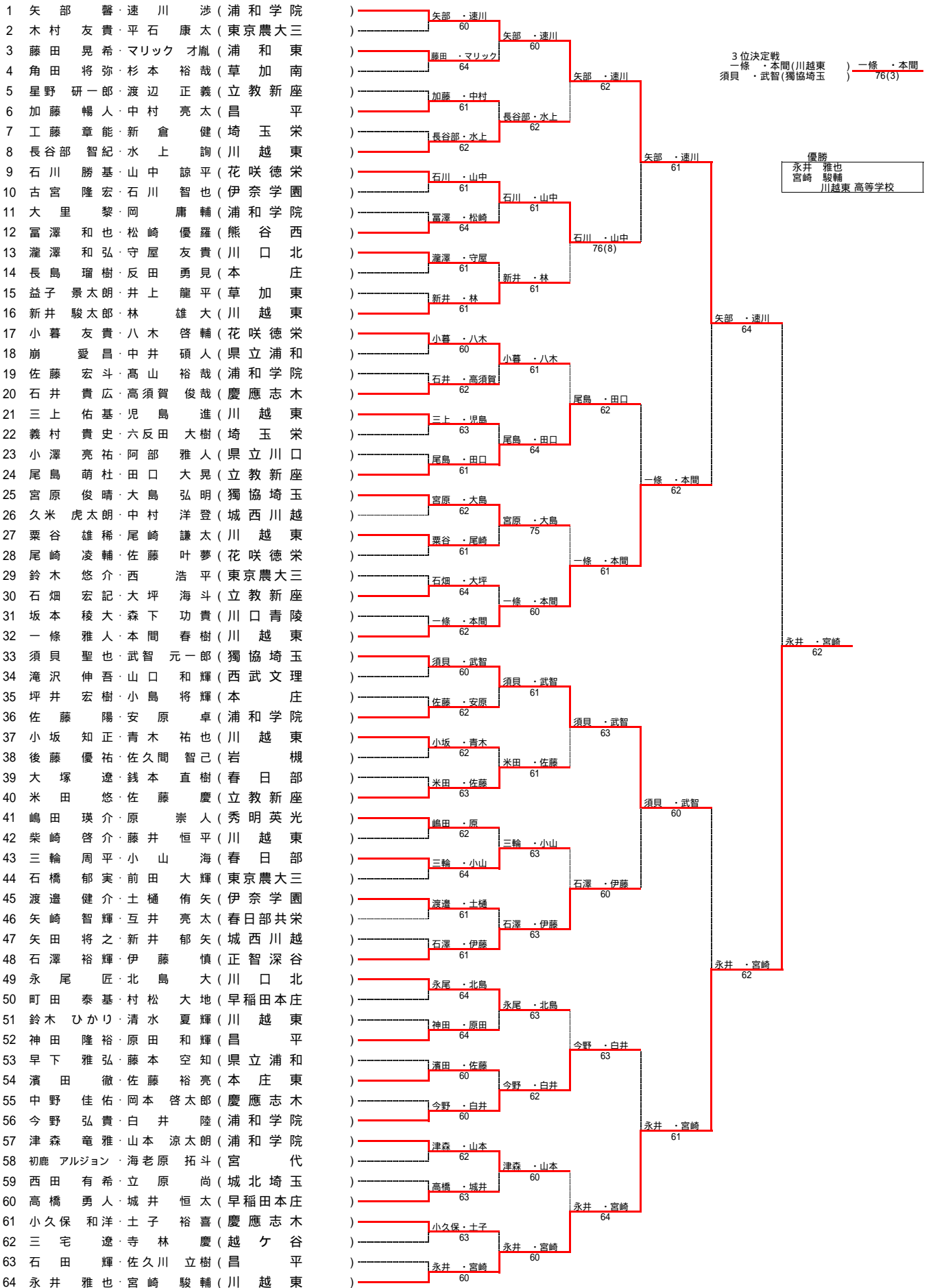

シード順位 1矢部 速川 (浦和学院) 2永井 宮崎 (川越東) 3須貝 武智 (獨協埼玉) 4一條 本間 (川越東)
 5小暮 八木 (花咲徳栄)

平成25年度 埼玉県高等学校新人大会 テニス競技 (女子ダブルス)

1R 2R 3R OF SF F

