

平成25(2013)年度

宮 城 県 高 等 学 校 新 人 大 会

テ ニ ス 競 技

団 体 の 部

# TENNIS

期 日 平成 25年 10月3日(木) ~ 5日(土)

会 場 仙 台 市 泉 総 合 運 動 場 泉 庭 球 場  
シ ェ ル コ ム セ ン だ い

主 催 宮 城 県 高 等 学 校 体 育 連 盟

共 催 宮 城 県 教 育 委 員 会

主 管 宮 城 県 高 等 学 校 体 育 連 盟 テ ニ ス 専 門 部

後 援 仙 台 市 教 育 委 員 会

宮 城 県 テ ニ ス 協 会

## 団体男子

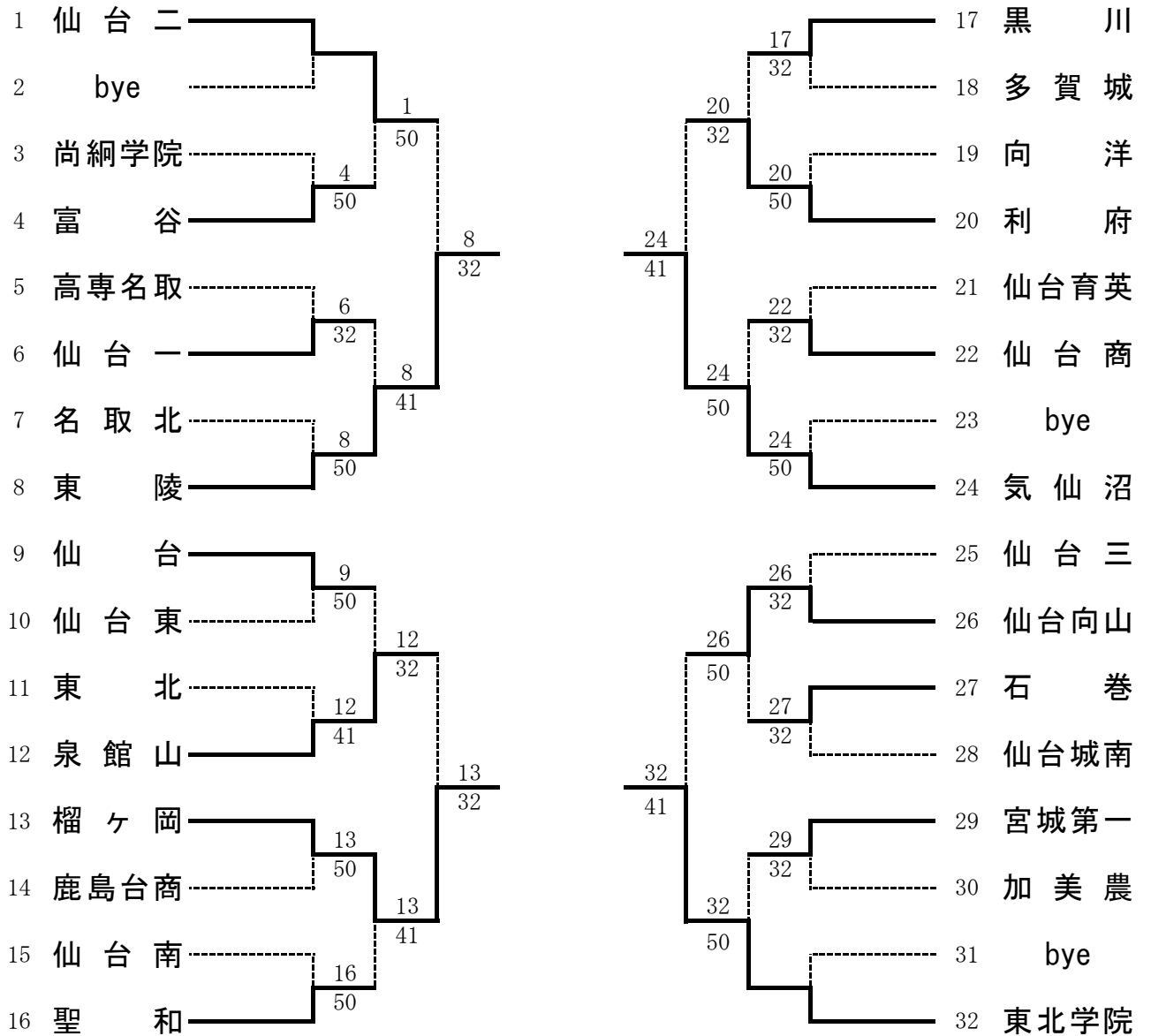

### 決勝リーグ

番号	学校名	東陵	榴ヶ岡	気仙沼	東北学院	勝敗	ラウンドロビン	順位
8	東陵		③-2	2-③	1-④	1勝2敗		3位
13	榴ヶ岡	2-③		0-⑤	1-④	0勝3敗		4位
24	気仙沼	③-2	⑤-0		④-1	3勝0敗		1位
32	東北学院	④-1	④-1	1-④		2勝1敗		2位

第1位の気仙沼高校と第2位の東北学院高校が東北大会に出場。

## 団体女子

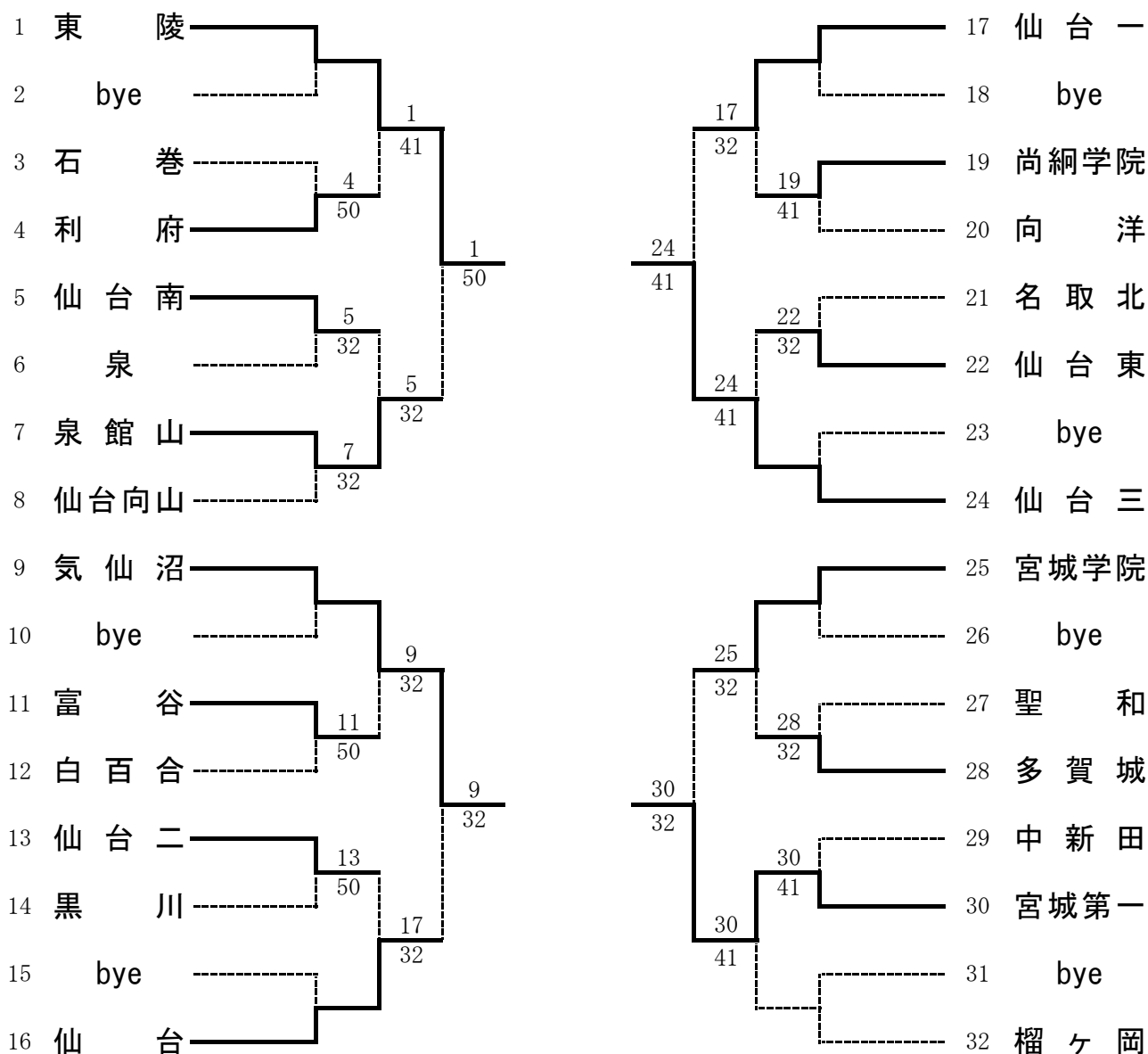

### 決勝リーグ

番号	学校名	東陵	気仙沼	仙台三	宮城第一	勝敗	ラウンドロビン	順位
1	東陵		④-1	⑤-0	④-1	3勝0敗		1位
9	気仙沼	1-④		③-2	④-1	2勝1敗		2位
24	仙台三	0-⑤	2-③		④-1	1勝2敗		3位
30	宮城第一	1-④	1-④	1-④		0勝3敗		4位

第1位の東陵高校と第2位の気仙沼高校が東北大会に出場

### 男子団体成績表

回          戦	No.3 尚綱学院 S1 渡 辺 裕 也 ① D1 山 川 ②・渡 辺 ① S2 對 馬 陽 一 ② D2 奥 村 ①・佐々木 ① S3 石 川 鍊 ①	0	-	⑤	No.4 富谷 佐々木 悠 輔 ② 中 村 ②・野 呂 ② 高 橋 朋 也 ② 庄 司 ②・千 葉 ② 高 橋 優 斗 ①	③	-	2	No.18 多賀城 山 田 輝 ② 加 藤 ②・小野寺 ② 福 山 拓 郎 ② 佐々木 ②・阿 部 ② 櫛 引 貴 之 ②
	No.5 高専名取 S1 瀧 口 航 ① D1 服 部 ②・藤 井 ① S2 岩 崎 立 ① D2 升 澤 ①・板 橋 ① S3 村 上 駿 ①	2	-	③	No.6 仙台一 大 泉 尚 紀 ① 五十嵐 ②・長谷川 ② 有 住 竜 一 ② 佐々木 ②・鍵 野 ① 瀬 戸 裕 野 ②	0	-	⑤	No.20 利府 鈴 木 弘 毅 ② 櫻 井 ②・大 槻 ② 庄 司 浩 岐 ② 三 浦 ②・門 間 ② 木 村 健 哉 ②
	No.7 名取北 S1 柿 崎 海 斗 ① D1 村 上 ②・佐 藤 ② S2 佐 藤 巧 ② D2 雨 宮 ②・秋 山 ② S3 菊 地 翔 太 ①	0	-	⑤	No.8 東陵 佐々木 魁 人 ② 佐 藤 ②・高 橋 ① 齋 藤 誠 厚 ① 菊 田 ①・菊 田 ① 佐々木 魁 士 ①	2	-	③	No.22 仙台商 大 堀 将 弘 ② 藤 澤 ②・浅 野 ② 三 浦 智 明 ① 根 田 ②・佐 藤 ② 渡 邊 聡 ②
	No.9 仙台 S1 後 藤 広 樹 ② D1 熊 谷 ②・梅 津 ② S2 早 坂 匡 将 ② D2 芦 立 ②・小野寺 ② S3 七 尾 哲 平 ②	⑤	-	0	No.10 仙台東 成 塚 雅 樹 ① 伊 藤 ②・成 塚 ① 坂 下 周 平 ② 渡 邊 ②・佐 藤 ① 佐 藤 悠 介 ①	2	-	③	No.26 仙台向山 末 光 由 祐 ② 加 藤 ②・長谷川 ② 佐 藤 初 春 ② 照 内 ②・関 川 ② 武 田 出 ②
	No.11 東北 S1 大 泉 雄 太 ② D1 佐 藤 ①・細 川 ① S2 藤 田 直 也 ② D2 越 後 ①・伊 藤 ① S3 鈴 木 聖 矢 ②	1	-	④	No.12 泉館山 北 澤 泰 樹 ② 佐 藤 ②・奈 良 ② 菊 地 耕 太 ② 北 村 ②・塚 本 ② 小 池 凌 平 ①	③	-	2	No.28 仙台南 小 田 辺 光 ② 杉 本 ②・岩 澤 ② 嶺 岸 史 也 ② 佐 藤 ①・高 橋 ① 村 田 英 翼 ①
	No.13 榴ヶ岡 S1 蓮 田 越 大 ② D1 千 葉 ②・菅 野 ② S2 佐 藤 陸 ② D2 日 田 ②・藤 田 ② S3 真 野 拓 海 ②	⑤	-	0	No.14 鹿島台商 平 地 健 人 ② 蔵 内 ②・菅 原 ② 早 坂 大 地 ① 加 藤 ②・小野寺 ② 浅 野 雅 人 ②	③	-	2	No.30 加美農 佐 藤 寿 紀 ① 高 橋 ①・菊 地 ① 黒 澤 駿 斗 ① 渡 辺 ①・大和田 ① 岩 渕 拓 未 ①
	No.15 仙台南 S1 三 浦 耕 太 郎 ② D1 中 山 ②・吉 田 ② S2 郷 内 創 太 ② D2 今 埜 ①・櫻 井 ① S3 江 沼 圭 一 ①	0	-	⑤	No.16 聖和 村 田 健 士 郎 ② 村 上 ②・佐 藤 ② 平 間 拓 海 ② 飯 坂 ①・高 橋 ① 半 杭 伸 太 郎 ②	No.	-	No.	S1 D1 S2 D2 S3
	No.17 黒川 S1 熊 谷 健 人 ② D1 大 槻 ①・大 友 ② S2 平 間 伊 吹 ① D2 加 藤 ②・小城下 ① S3 小 畑 幸 寛 ②	⑥	-	1	No.19 向洋 S1 皆 川 裕 太 ① D1 畠 山 ②・尾 形 ① S2 佐 藤 陵 二 ① D2 松 田 ①・館 澤 ① S3 芳 賀 京 介 ②	1	-	⑥	S1 皆 川 裕 太 ① D1 畠 山 ②・尾 形 ① S2 佐 藤 陵 二 ① D2 松 田 ①・館 澤 ① S3 芳 賀 京 介 ②
	No.21 仙台育英 S1 高 橋 聖 斗 ② D1 石 川 ②・月 浦 ② S2 武 田 健 太 郎 ② D2 川 村 ②・奥 山 ② S3 鈴 木 健 太 ②	1	-	⑥	No.25 仙台三 S1 近 藤 弦 ① D1 本 郷 ①・鈴 木 ② S2 栗 野 大 悟 ② D2 加 藤 ①・千 葉 ② S3 菅 野 隆 甫 ①	5	-	⑦	S1 近 藤 弦 ① D1 本 郷 ①・鈴 木 ② S2 栗 野 大 悟 ② D2 加 藤 ①・千 葉 ② S3 菅 野 隆 甫 ①
	S1 皆 川 裕 太 ① D1 大 槻 ①・大 友 ② S2 平 間 伊 吹 ① D2 加 藤 ②・小城下 ① S3 小 畑 幸 寛 ②	⑥	-	⑥	S1 皆 川 裕 太 ① D1 畠 山 ②・尾 形 ① S2 佐 藤 陵 二 ① D2 松 田 ①・館 澤 ① S3 芳 賀 京 介 ②	⑦	-	6(3)	S1 皆 川 裕 太 ① D1 畠 山 ②・尾 形 ① S2 佐 藤 陵 二 ① D2 松 田 ①・館 澤 ① S3 芳 賀 京 介 ②

二 回	No.1 仙台二 ⑤ - 0	No.4 富谷	No.17 黒川 2 - ③	No.20 利府
	S1 内山寛隆② ⑦ - 6(4)	佐々木悠輔②	S1 熊谷健人② ⑥ - 0	三浦達也②
	D1 阿部②・西澤① ⑥ - 1	高橋②・野呂②	D1 大槻①・大友② 3 - ③	櫻井②・庄司②
	S2 上田貴之② ⑥ - 0	中村考佑②	S2 平間伊吹① 3 - ⑥	鈴木弘毅②
D2 安田②・曾② ⑥ - 2	庄司②・小野寺①	D2 加藤②・小城下① ⑥ - 3	大槻②・門間②	
S3 渡邊朋晃② ⑥ - 1	高橋優斗①	S3 小畑幸寛② 2 - ⑥	木村健哉②	
回	No.6 仙台一 1 - ④	No.8 東陵	No.22 仙台商 0 - ⑤	No.24 気仙沼
	S1 大泉尚紀① 1 - ⑥	佐々木魁人②	S1 大堀将弘② 0 - ⑥	遠藤義輝②
	D1 五十嵐②・長谷川② 2 - ⑥	佐藤②・小野寺①	D1 藤澤②・浅野② 0 - ⑥	小山②・菅野②
	S2 有住竜一② 4 - ⑥	齋藤誠厚①	S2 三浦智明① 0 - ⑥	阿部太郎②
D2 佐々木②・鍵野① 4 - ⑥	高橋①・菊田①	D2 根田②・佐藤② 2 - ⑥	野家②・渡邊②	
S3 瀬戸裕野② ⑥ - 3	佐々木魁士①	S3 渡邊聡② 1 - ⑥	西岡省吾②	
戦	No.9 仙台 2 - ③	No.12 泉館山	No.26 仙台向山 ⑤ - 0	No.27 石巻
	S1 後藤広樹② ⑥ - 2	北澤泰樹②	S1 末光由祐② ⑥ - 0	馬場辰彦②
	D1 熊谷②・梅津② ⑥ - 2	佐藤②・奈良②	D1 加藤②・長谷川② ⑥ - 1	佐藤②・平塚②
	S2 芦立昇② 3 - ⑥	菊地耕太②	S2 渡邊慶② ⑥ - 4	鷺足翔①
D2 稲木②・七尾② 0 - ⑥	北村②・塚本②	D2 佐藤②・菅井② ⑥ - 1	千坂①・平井①	
S3 早坂匡将② 6(4) - ⑦	小池凌平①	S3 武田出② ⑥ - 0	宮本萌①	
戦	No.13 榴ヶ岡 ④ - 1	No.16 聖和	No.29 宮城第一 0 - ⑤	No.32 東北学院
	S1 日田悠介② ⑥ - 4	渡部真史②	S1 加藤裕真② 0 - ⑥	角田遼太郎②
	D1 蓮田②・千葉② 2 - ⑥	村上②・半杭②	D1 藤村②・宮本② 2 - ⑥	岩城①・中村①
	S2 佐藤陸② ⑥ - 3	村田健士郎②	S2 渡辺健太郎② 0 - ⑥	井澤雄大②
D2 菅野②・真野② ⑥ - 3	飯坂①・高橋①	D2 W.O -	大久②・横田①	
S3 飯島康平② ⑥ - 4	平間拓海②	S3 W.O -	相川純一②	
三 回	No.1 仙台二 2 - ③	No.8 東陵	No.20 利府 1 - ④	No.24 気仙沼
	S1 内山寛隆② 2 - ⑥	佐々木魁人②	S1 三浦達也② 0 - ⑥	遠藤義輝②
	D1 木村②・安田② 1 - ⑥	佐藤②・佐々木①	D1 櫻井②・庄司② 0 - ⑥	小山②・菅野②
	S2 上田貴之② ⑥ - 0	菊田千翔①	S2 鈴木弘毅② ⑦ - 5	阿部太郎②
D2 阿部②・西澤① ⑥ - 3	高橋①・菊田①	D2 大槻②・門間② 1 - ⑥	野家②・渡邊②	
S3 渡邊朋晃② 3 - ⑥	齋藤誠厚①	S3 木村健哉② 3 - ⑥	西岡省吾②	
戦	No.12 泉館山 2 - ③	No.13 榴ヶ岡	No.26 仙台向山 1 - ④	No.32 東北学院
	S1 北澤泰樹② 3 - ⑥	蓮田赳大②	S1 末光由祐② 3 - ⑥	角田遼太郎②
	D1 佐藤②・奈良② ⑥ - 3	千葉②・日田②	D1 加藤②・長谷川② 1 - ⑥	岩城①・中村①
	S2 菊地耕太② 0 - ⑥	佐藤陸②	S2 佐藤初春② 1 - ⑥	井澤雄大②
D2 北村②・塚本② ⑥ - 2	菅野②・真野②	D2 照内②・関川② 4 - ⑥	大久②・横田①	
S3 小池凌平① 5 - ⑦	飯島康平②	S3 武田出② ⑥ - 3	相川純一②	

女子団体成績表

一	No. 3 石巻	0	-	⑤	No. 4 利府	No. 19 尚綱学院	④	-	1	No. 20 向洋
	S1 梶原 マリア①	0	-	⑥	古 関 ひより②	S1 岩 本 絵 美①	1	-	⑥	小 林 琴 美②
	D1 高 瀬②・浅 野②	0	-	⑥	吉 川②・佐々木①	D1 齋 藤②・三 宅②	⑥	-	4	千 葉②・熊 谷②
	S2 青 木 愛 袈①	1	-	⑥	山 本 美 月①	S2 山 本 晴 菜②	⑦	-	5	長 島 瑞 希②
	D2 佐々木①・小 野①	1	-	⑥	齋 藤②・宮 下②	D2 鈴 木②・砂 山②	⑥	-	1	小 林①・渡 邊①
S3 石 垣 友 里①	5	-	⑦	森 夕 季②	S3 小 坂 雪 香①		-	WO		
回	No. 5 仙台南	③	-	2	No. 6 泉	No. 21 名取北	2	-	③	No. 22 仙台東
	S1 平 間 咲 良②	4	-	⑥	柳 下 美 聡②	S1 阿 部 瑞 萌②	⑥	-	3	阿 蘇 優 香①
	D1 三 浦②・森 谷②	⑥	-	2	今 野②・堀 川①	D1 小 川①・高 橋②	1	-	⑥	吉 川②・宮 里②
	S2 下 山 聖 奈②	⑥	-	0	高 宮 恵 美 里①	S2 小 島 玲 奈①	0	-	⑥	三 浦 尚 子②
	D2 松 縄①・小 原②	⑥	-	2	相 澤②・柴 田①	D2 引 地②・小 木 田①	⑥	-	2	阿 部②・平 田①
S3 柏 木 未 来②	5	-	⑦	大 塚 理 紗②	S3 幅 野 歩①	0	-	⑥	鈴 木 真 帆②	
戦	No. 7 泉館山	③	-	2	No. 8 仙台向山	No. 27 聖和	2	-	③	No. 28 多賀城
	S1 松 谷 萌②	0	-	⑥	小 鹿 な つ め②	S1 橋 浦 あ す か①	4	-	⑥	佐 藤 伶 奈②
	D1 吉 田②・二 瓶②	⑥	-	1	渡 邊②・佐 藤②	D1 伊 藤②・草 野②	⑦	-	6(5)	小 野 寺①・小 野①
	S2 鈴 木 天 珠①	⑥	-	1	梁 川 真 奈①	S2 成 塚 瑞 希②	5	-	⑦	佐 藤 あ さ 美②
	D2 奈 良①・石 垣①	1	-	⑥	遠 藤②・柳 町②	D2 近 江②・二 瓶②	4	-	⑥	伊 藤②・岩 瀬②
S3 加 藤 七 星①	⑦	-	5	大 西 絵 真 莉②	S3 大 學 瑞 希①	⑥	-	4	田 畑 育 美①	
戦	No. 11 富谷	⑤	-	0	No. 12 白百合	No. 29 中新田	1	-	④	No. 30 宮城第一
	S1 千 田 佳 奈 江②	⑥	-	0	久 保 田 有 菜②	S1 工 藤 里 菜②	3	-	⑥	堀 口 み の り②
	D1 菅 原②・鳥 澤②	⑥	-	0	高 橋②・菊 池②	D1 助 川②・加 藤②	2	-	⑥	須 藤②・山 下②
	S2 桑 原 夏 妃①	⑥	-	0	藤 原 優 奈②	S2 篠 原 香 菜②	0	-	⑥	向 川 栞②
	D2 山 本②・平 賀①	⑥	-	1	高 橋②・南②	D2 高 橋②・大 曾 根②	1	-	⑥	菅 野②・菅 野②
S3 門 馬 沙 貴①	⑥	-	0	中 島 愛 実①	S3 細 川 真 菜②	0	-	⑥	大 久 真 実②	
戦	No. 13 仙台二	⑤	-	0	No. 14 黒川	No.		-		No.
	S1 三 輪 早 彩②	⑥	-	0	松 野 菜 々 実②	S1		-		
	D1 半 澤①・藤 沢②	⑥	-	3	田 中②・福 井①	D1		-		
	S2 清 水 ひ と み②	⑥	-	1	紺 野 由 佳①	S2		-		
	D2 赤 森②・前 田②	⑥	-	2	大 崎①・本 田①	D2		-		
S3 内 藤 仁 美②	⑥	-	3	千 葉 七 彩①	S3		-			

	No. 1 東陵	④	-	1	No. 4 利府	No. 17 仙台一	③	-	2	No. 19 尚綱学院
	S1 小野寺 愛 奈②	⑥	-	0	古 関 ひより②	S1 佐 藤 朱 ②	⑥	-	0	岩 本 絵 美①
	D1 米 倉②・佐々木①	⑥	-	2	吉 川②・佐々木①	D1 山 内②・平 川②	4	-	⑥	齋 藤②・三 宅②
	S2 菊 田 真 優②	2	-	⑥	山 本 美 月①	S2 大 友 悠 香②	3	-	⑥	山 本 晴 菜②
D2 佐々木①・鈴 木①	⑥	-	4	齋 藤②・宮 下②	D2 武 者②・酒 井②	⑦	-	5	鈴 木②・砂 山②	
S3 阿 部 優 香①	⑥	-	1	森 夕 季②	S3 佐々木 希②	⑥	-	0	小 坂 雪 香①	
二	No. 5 仙台南	2	-	③	No. 7 泉館山	No. 22 仙台東	1	-	④	No. 24 仙台三
	S1 平 間 咲 良②	2	-	⑥	松 谷 萌 ②	S1 三 浦 尚 子②	2	-	⑥	安 部 みなみ②
	D1 吉 田②・森 谷②	2	-	⑥	吉 田②・二 瓶②	D1 吉 川②・宮 里②	1	-	⑥	大 内②・高 橋②
	S2 下 山 聖 奈②	⑥	-	1	鈴 木 天 珠①	S2 米 澤 芹 南①	1	-	⑥	邵 萌 ②
D2 松 縄①・小 原②	⑦	-	5	奈 良①・石 垣①	D2 阿 部②・平 田①	⑥	-	4	森 谷②・齋 藤②	
S3 柏 木 未 来②	⑥	-	1	加 藤 七 星①	S3 鈴 木 真 帆②	⑥	-	4	加 藤 春 香②	
回	No. 9 気仙沼	③	-	2	No. 11 富谷	No. 25 宮城学院	③	-	2	No. 28 多賀城
	S1 足 利 璃 来②	5	-	⑦	千 田 佳 奈 江②	S1 千 葉 理 紗②	⑥	-	0	小 野 寺 瑞 季①
	D1 鈴 木①・及 川②	⑥	-	2	菅 原②・鳥 澤②	D1 佐々木①・針 生①	6(3)	-	⑦	佐 藤②・伊 藤②
	S2 齋 藤 未 桜 里②	4	-	⑥	桑 原 夏 妃①	S2 松 本 志 穂②	5	-	⑦	岩 瀬 光 里②
D2 佐 藤②・小 野 寺②	⑥	-	1	平 賀①・門 馬①	D2 渡 邊①・相 川①	⑥	-	3	小 野①・佐 藤②	
S3 及 川 友 季②	⑥	-	0	丑 島 早 樹①	S3 鈴 木 ま ゆ②	⑥	-	1	田 畑 育 美①	
戦	No. 13 仙台二	2	-	③	No. 16 仙台	No. 30 宮城第一	④	-	1	No. 32 榴ヶ岡
	S1 赤 森 加 菜②	0	-	⑥	山 内 南 ②	S1 堀 口 みのり②	0	-	⑥	佐々木 萌 恵②
	D1 半 澤①・内 藤②	0	-	⑥	小 林②・山 本②	D1 須 藤②・山 下②	⑥	-	0	山 口①・根 本①
	S2 三 輪 早 彩②	⑥	-	1	畑 根 理 沙②	S2 向 川 栞 ②	⑥	-	2	齋 藤 美 乃 里②
D2 藤 沢②・前 田②	5	-	⑦	櫻 庭②・佐 藤②	D2 菅 野②・菅 野②	⑥	-	3	青 池②・横 田①	
S3 清 水 ひ と み②	⑥	-	4	佐 藤 陽 香②	S3 大 久 真 実②	⑥	-	4	若 生 光 ②	
三	No. 1 東陵	⑤	-	0	No. 7 泉館山	No. 仙台一	1	-	④	No. 24 仙台三
	S1 小野寺 愛 奈②	⑥	-	0	松 谷 萌 ②	S1 大 友 悠 香②	1	-	⑥	安 部 みなみ②
	D1 米 倉②・佐々木①	⑥	-	1	二 瓶②・奈 良①	D1 佐 藤②・武 者②	⑥	-	4	高 橋②・森 谷②
	S2 佐 藤 郁 美②	⑥	-	0	鈴 木 天 珠①	S2 佐々木 希②	0	-	⑥	邵 萌 ②
D2 佐々木①・鈴 木①	⑥	-	2	吉 田②・石 垣①	D2 山 内②・平 川②	1	-	⑥	大 内②・齋 藤②	
S3 阿 部 優 香①	⑥	-	2	加 藤 七 星①	S3 酒 井 滯 子②	1	-	⑥	加 藤 春 香②	
回	No. 9 気仙沼	③	-	2	No. 16 仙台	No. 25 宮城学院	2	-	③	No. 30 宮城第一
	S1 足 利 璃 来②	1	-	⑥	小 林 茉 由②	S1 千 葉 理 紗②	⑥	-	1	堀 口 みのり②
	D1 鈴 木①・及 川②	1	-	⑥	山 内②・櫻 庭②	D1 佐々木①・針 生①	4	-	⑥	須 藤②・山 下②
	S2 齋 藤 未 桜 里②	⑥	-	0	畑 根 理 沙②	S2 松 本 志 穂②	0	-	⑥	向 川 栞 ②
D2 佐 藤②・小 野 寺②	⑦	-	5	山 本②・佐 藤②	D2 渡 邊①・相 川①	⑥	-	0	菅 野②・菅 野②	
S3 及 川 友 季②	⑥	-	2	佐 藤 陽 香②	S3 鈴 木 ま ゆ②	1	-	⑥	大 久 真 実②	

決勝リーグ成績表

男子

1	No.8 東陵	③ - 2	No.13 榴ヶ岡	No.24 気仙沼	④ - 1	No.32 東北学院
	S1 佐々木 魁 人②	⑥ - 3	蓮 田 赳 大②	S1 柏 隼 人②	0 - ⑥	角 田 遼 太 郎②
	D1 佐 藤②・佐々木①	⑦ - 5	菅 野②・日 田②	D1 小 山②・菅 野②	⑥ - 4	岩 城①・中 村①
	S2 菊 田 千 翔①	1 - ⑥	佐 藤 陸②	S2 遠 藤 義 輝②	⑥ - 3	井 澤 雄 大②
	D2 高 橋①・菊 田①	4 - ⑥	千 葉②・小 竹②	D2 野 家②・渡 邊②	⑥ - 1	大 久②・横 田①
S3 齋 藤 誠 厚①	⑥ - 1	飯 島 康 平②	S3 阿 部 太 郎②	⑥ - 2	相 川 純 一②	
2	No.8 東陵	2 - ③	No.24 気仙沼	No.13 榴ヶ岡	1 - ④	No.32 東北学院
	S1 佐々木 魁 人②	⑥ - 2	遠 藤 義 輝②	S1 菅 野 孝 樹②	1 - ⑥	角 田 遼 太 郎②
	D1 佐 藤②・佐々木①	1 - ⑥	小 山②・菅 野②	D1 千 葉②・日 田②	4 - ⑥	岩 城①・中 村①
	S2 菊 田 千 翔①	0 - ⑥	阿 部 太 郎②	S2 佐 藤 陸②	3 - ⑥	井 澤 雄 大②
	D2 高 橋①・菊 田①	1 - ⑥	野 家②・渡 邊②	D2 蓮 田②・小 竹②	4 - ⑥	大 久②・横 田①
S3 齋 藤 誠 厚①	⑥ - 3	西 岡 省 吾②	S3 飯 島 康 平②	⑥ - 3	相 川 純 一②	
3	No.8 東陵	1 - ④	No.32 東北学院	No.13 榴ヶ岡	0 - ⑤	No.24 気仙沼
	S1 菊 田 千 翔①	0 - ⑥	角 田 遼 太 郎②	S1 蓮 田 赳 大②	3 - ⑥	遠 藤 義 輝②
	D1 佐々木②・高 橋①	6(6) - ⑦	岩 城①・中 村①	D1 菅 野②・日 田②	3 - ⑥	小 山②・菅 野②
	S2 小野寺 政 人①	1 - ⑥	井 澤 雄 大②	S2 佐 藤 陸②	3 - ⑥	阿 部 太 郎②
	D2 佐 藤②・佐々木①	3 - ⑥	大 久②・横 田①	D2 小 竹②・藤 田②	2 - ⑥	野 家②・渡 邊②
S3 齋 藤 誠 厚①	⑥ - 4	相 川 純 一②	S3 飯 島 康 平②	1 - ⑥	西 岡 省 吾②	

女子

1	No. 1 東陵	④ - 1	No. 9 気仙沼	No. 24 仙台三	④ - 1	No. 30 宮城第一
	S1 小野寺 愛 奈②	⑥ - 0	鈴 木 菜 々①	S1 安 部 美 々②	⑥ - 1	堀 口 美 の り②
	D1 米 倉②・佐々木①	4 - ⑥	齋 藤②・及 川②	D1 高 橋②・森 谷②	⑥ - 1	須 藤②・山 下②
	S2 菊 田 真 優②	⑥ - 2	足 利 璃 来②	S2 邵 萌②	2 - ⑥	向 川 栞②
	D2 佐々木①・鈴 木①	⑥ - 2	佐 藤②・小野寺②	D2 大 内②・齋 藤②	⑥ - 0	菅 野②・菅 野②
S3 阿 部 優 香①	⑥ - 3	及 川 友 季②	S3 加 藤 春 香②	⑥ - 4	大 久 真 実②	
2	No. 1 東陵	⑤ - 0	No. 24 仙台三	No. 9 気仙沼	④ - 1	No. 30 宮城第一
	S1 小野寺 愛 奈②	⑥ - 0	及 川 優 香②	S1 齋 藤 未 桜 里②	2 - ⑥	向 川 栞②
	D1 米 倉②・佐々木①	⑥ - 2	大 内②・高 橋②	D1 鈴 木①・足 利②	⑥ - 0	堀 口②・須 藤②
	S2 菊 田 真 優②	⑥ - 3	安 部 美 々②	S2 及 川 光 季②	⑥ - 4	大 久 真 実②
	D2 佐々木①・鈴 木①	⑦ - 6(4)	加 藤②・森 谷②	D2 佐 藤②・小野寺②	⑥ - 1	菅 野②・菅 野②
S3 阿 部 優 香①	⑥ - 1	邵 萌②	S3 及 川 友 季②	⑥ - 3	山 下 和 希 子②	
3	No. 1 東陵	④ - 1	No. 30 宮城第一	No. 9 気仙沼	③ - 2	No. 24 仙台三
	S1 小野寺 愛 奈②	⑥ - 0	須 藤 菜 々 子②	S1 齋 藤 未 桜 里②	2 - ⑥	安 部 美 々②
	D1 米 倉②・佐々木①	⑥ - 3	山 下②・高 橋②	D1 鈴 木①・足 利②	⑦ - 6(2)	大 内②・齋 藤②
	S2 菊 田 真 優②	3 - ⑥	向 川 栞②	S2 及 川 光 季②	⑥ - 1	高 橋 那 月②
	D2 佐々木①・鈴 木①	⑥ - 0	菅 野②・菅 野②	D2 佐 藤②・小野寺②	⑥ - 0	加 藤②・森 谷②
S3 阿 部 優 香①	⑥ - 3	大 久 真 実②	S3 及 川 友 季②	4 - ⑥	邵 萌②	



平成25(2013)年度

宮 城 県 高 等 学 校 新 人 大 会  
テ ニ ス 競 技 ( 個 人 の 部 )

# TENNIS

期 日 平 成 2 5 年 8 月 3 0 日 ( 金 ) ~ 9 月 1 日 ( 日 )

会 場 仙 台 市 泉 総 合 運 動 場 泉 庭 球 場

主 催 宮 城 県 高 等 学 校 体 育 連 盟

共 催 宮 城 県 教 育 委 員 会

主 管 宮 城 県 高 等 学 校 体 育 連 盟 テ ニ ス 専 門 部

後 援 仙 台 市 教 育 委 員 会

宮 城 県 テ ニ ス 協 会

# 男子シングルスA

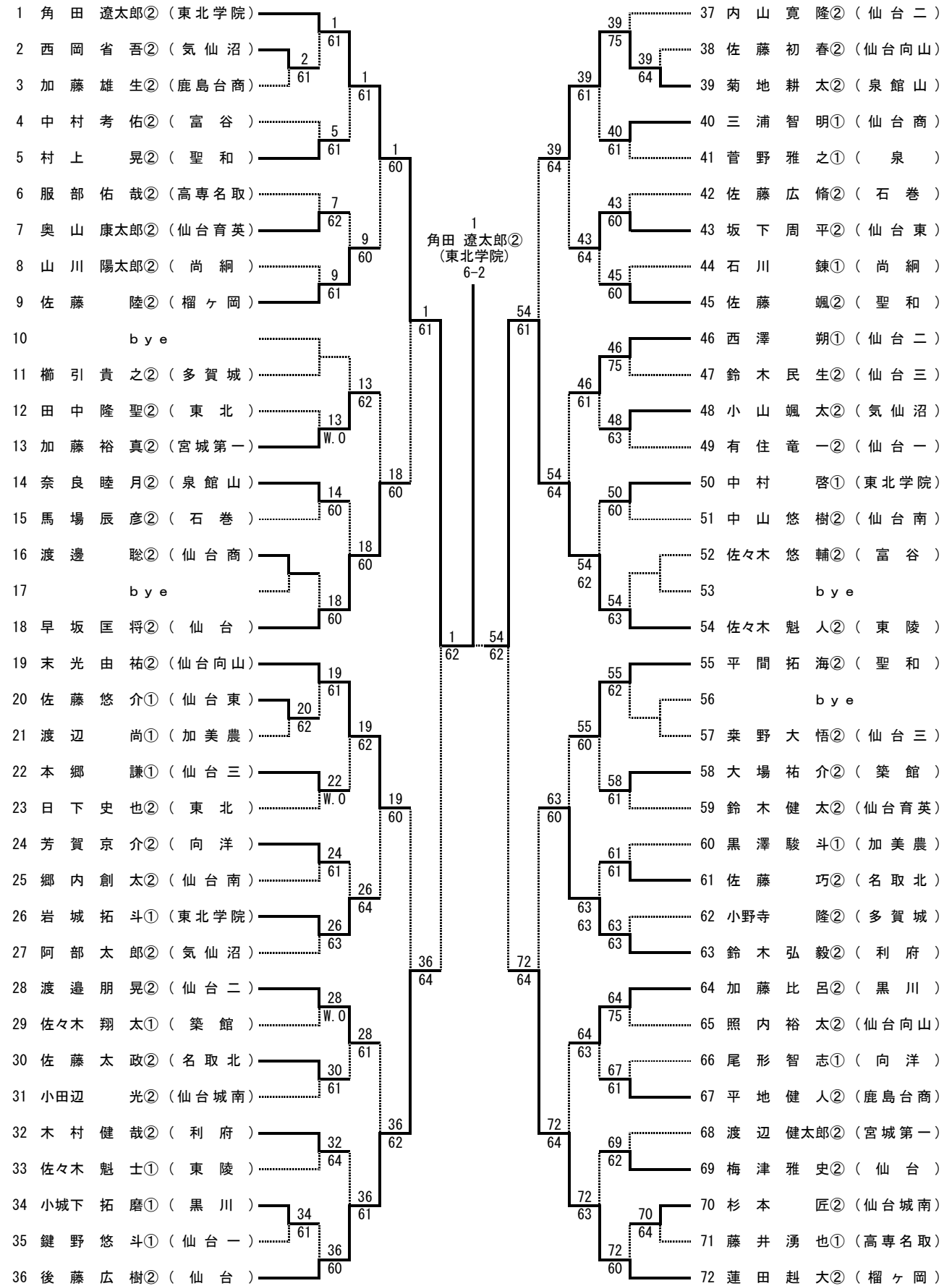

# 男子シングルスB

73 高橋拓希②(蔵王)	73	109 熊谷健人②(黒川)	109
74 飯島康平②(榴ヶ岡)	74	110 芦立昇②(仙台)	110
75 奥山航大②(仙台育英)	60	111 石倉圭喬②(東北)	W.O
76 横野優哉②(仙台東)	77	112 伊藤慶祐②(仙台東)	112
77 瀬戸裕野②(仙合一)	61	113 佐藤雄哉②(築館)	76(6)
78 武田出②(仙台向山)	78	114 對馬陽一②(尚綱)	114
79 平間伊吹①(黒川)	64	115 菊地広継①(加美農)	63
80 大和田翔也①(加美農)	81	116 真野拓海②(榴ヶ岡)	117
81 相川純一②(東北学院)	60	117 大堀将弘②(仙台商)	61
82 阿部敬介②(仙台二)	82	118 高橋朋也②(富谷)	118
83 岩崎立①(高専名取)	64	119 鷺足翔①(石巻)	60
84 高橋城①(聖和)	84	120 佐々木悠晴②(仙合一)	120
85 平塚雄斗②(石巻)	61	121 工藤遼佑①(西山学院)	62
86 佐々木駿②(多賀城)	87	122 村上廉②(名取北)	122
87 熊谷和己②(仙台)	64	123 岩澤佑亮②(仙台城南)	61
88 松田大輝①(向洋)	90	124 渡部真史②(聖和)	124
89 bye	90	125 宮本一輝②(宮城第一)	61
90 藤田直也②(東北)	60	126 上田貴之②(仙台二)	126
91 菊地佑基①(名取北)	91	127 井澤雄大②(東北学院)	61
92 早坂稜①(泉)	93	128 bye	
93 大久真之介②(東北学院)	61	129 阿部舜①(名取北)	127
94 曾名浩②(仙台二)	95	130 畠山恵②(向洋)	62
95 藤澤雄大②(仙台商)	61	131 小畑幸寛②(黒川)	131
96 七尾哲平②(仙台)	96	132 高橋聖斗②(仙台育英)	62
97 藤村直瑛②(宮城第一)	60	133 加藤洸②(仙台向山)	133
98 鈴木聖矢②(東北)	96	134 三浦耕太郎②(仙台南)	61
99 菅野隆甫①(仙台三)	W.O	135 福山拓郎②(多賀城)	135
100 小池凌平①(泉館山)	100	136 野家農二郎②(気仙沼)	64
101 早坂大地①(鹿島台商)	60	137 蔵内優輝②(鹿島台商)	136
102 野呂佳亮②(富谷)	103	138 渡邊輝②(利府)	62
103 齋藤誠厚①(東陵)	60	139 庄子昂之①(泉)	138
104 嶺岸史也②(仙台城南)	105	140 北澤泰樹②(泉館山)	61
105 庄司浩岐②(利府)	60	141 瀧口航①(高専名取)	140
106 金澤充①(築館)	107	142 高橋秀哉①(東陵)	62
107 江沼圭一①(仙台南)	61	143 渡辺聡①(尚綱)	142
108 遠藤義輝②(気仙沼)	108	144 近藤弦①(仙台三)	61
	60		

144  
近藤弦①  
(仙台三)  
7-5

# 女子シングルスA

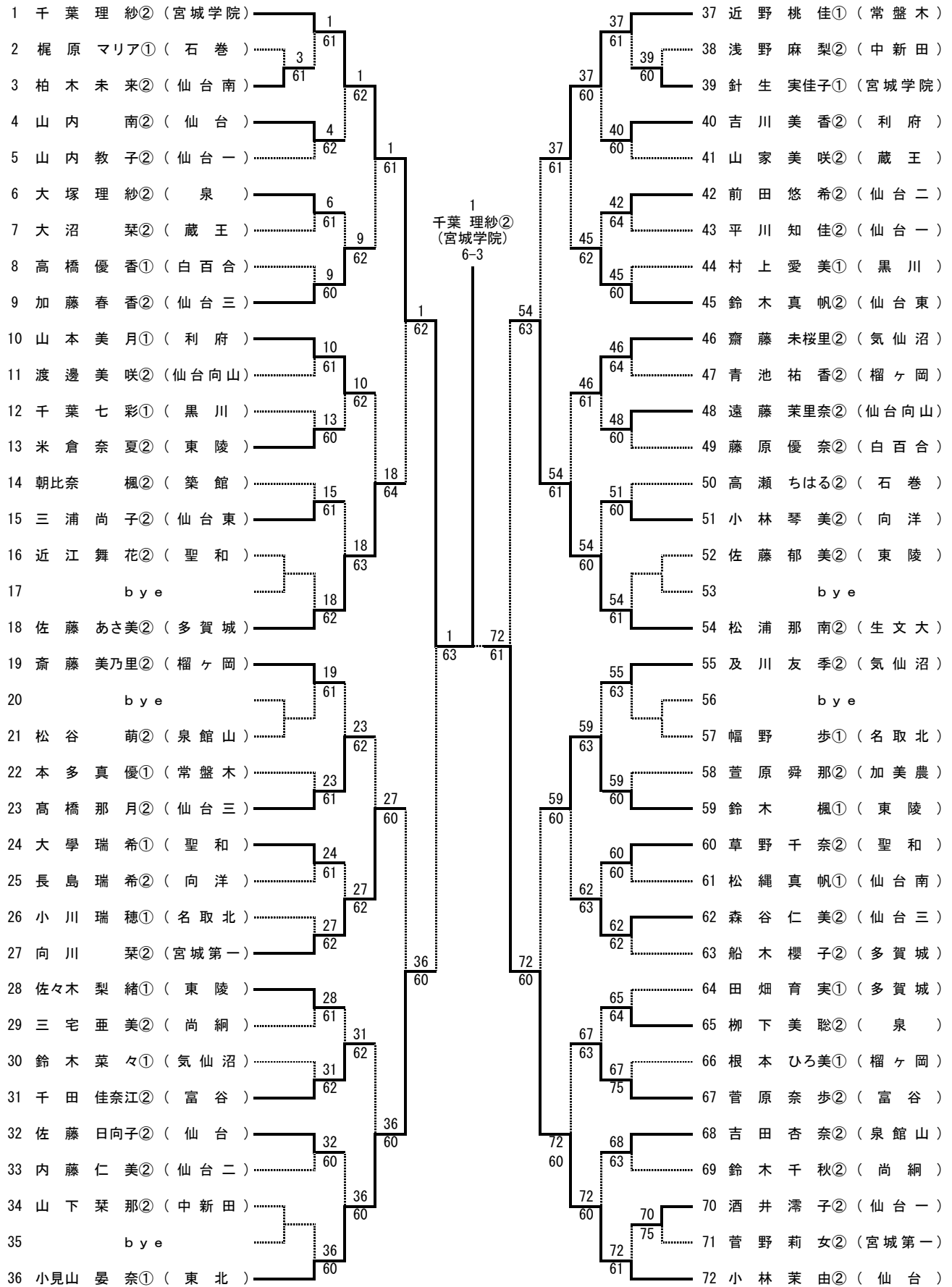

# 女子シングルスB

73 小鹿 なつめ② (仙台向山)	73	109	109 小野寺 愛 奈② (東 陵)
74 藤 沢 瑠 美② (仙 台 二)	60	60	110 横 田 真 季① (榴ヶ岡)
75 砂 山 菜 月② (尚 綱)	74 64	62	111 森 夕 季② (利 府)
76 山 口 侑 香① (榴ヶ岡)	73	60	112 宮 里 奈 々② (仙 台 東)
77 鈴 木 ま ゆ② (宮城学院)	60	60	113 工 藤 里 菜② (中 新 田)
78 大 久 真 実② (宮城第一)	77	60	114 山 本 晴 菜② (尚 綱)
79 石 垣 友 里① (石 巻)	62	61	115 引 地 莉 緒② (名 取 北)
80 熊 谷 愛 実② (向 洋)	73	62	116 相 澤 侑 奈② (泉)
81 阿 部 優 香① (東 陵)	78 61	62	117 及 川 光 季② (気 仙 沼)
82 大 内 玲 奈② (仙 台 三)	81 76 (4)	63	118 桑 原 夏 妃① (富 谷)
83 櫻 庭 華 織② (仙 台)	73	60	119 渡 邊 真 子① (宮城学院)
84 細 川 真 菜② (中 新 田)	61	62	120 佐 藤 伶 奈② (多 賀 城)
85 佐 々 木 希② (仙 台 一)	83 60	60	121 小 野 千 里① (常 盤 木)
86 本 田 稚 葉① (黒 川)	85 63	63	122 大 西 絵 真 莉② (仙 台 向 山)
87 足 利 璃 来② (気 仙 沼)	85 61	60	123 青 木 愛 梨① (石 巻)
88 根 本 彩 瑛 子① (常 盤 木)	90 62	61	124 菅 原 千 鼓① (仙 台 南)
89 b y e	90	60	125 b y e
90 菊 田 真 優② (東 陵)	62	60	126 三 輪 早 彩② (仙 台 二)
91 下 山 聖 奈② (仙 台 南)	73 61	60	127 若 生 光② (榴ヶ岡)
92 b y e	75	63	128 b y e
93 齋 藤 優 花② (利 府)	91 61	63	129 伊 藤 桂 奈② (多 賀 城)
94 千 田 聖 那② (築 館)	91	63	130 柳 町 香 織② (仙 台 向 山)
95 鳥 澤 菜 月② (富 谷)	95 W.O	64	131 古 関 ひより② (利 府)
96 鈴 木 天 珠① (泉 館 山)	91	63	132 伊 藤 有 未② (加 美 農)
97 松 本 志 穂② (宮城学院)	63	60	133 安 部 み な み② (仙 台 三)
98 今 野 美 希② (泉)	96 60	60	134 三 浦 果 歩① (気 仙 沼)
99 邵 萌② (仙 台 三)	99 76 (3)	60	135 成 塚 瑞 希② (聖 和)
100 平 間 咲 良② (仙 台 南)	60	61	136 加 藤 七 星① (泉 館 山)
101 岩 瀬 光 里② (多 賀 城)	101 64	61	137 千 葉 舞② (向 洋)
102 清 水 ひ と み② (仙 台 二)	102 62	61	138 木 川 千 聡② (宮城第一)
103 久 保 田 有 菜② (白 百 合)	102 61	61	139 松 野 菜 々 実② (黒 川)
104 伊 藤 優 希② (聖 和)	108 61	62	140 中 島 愛 実① (白 百 合)
105 高 橋 若 奈② (名 取 北)	104 63	61	141 武 藤 ひ と み② (蔵 王)
106 吉 川 日 向 子② (仙 台 東)	108 61	61	142 佐 藤 陽 香② (仙 台)
107 b y e	108	60	143 高 橋 理 沙① (築 館)
108 佐 々 木 萌 恵② (榴ヶ岡)	60	60	144 佐 藤 朱② (仙 台 一)

## <男子シングルス：決勝トーナメント>

番号	氏名	学校名	QFR	SFR	FR
1	角田 遼太郎②	(東北学院)	1		
36	後藤 広樹②	(仙台)	62		
54	佐々木 魁人②	(東陵)	54		
72	蓮田 赳大②	(榴ヶ岡)	62		
73	高橋 拓希②	(蔵王)	73		
91	菊地 佑基①	(名取北)	62		
109	熊谷 健人②	(黒川)	144		
144	近藤 弦①	(仙台三)	62		

1	62	1	
62	62	62	
54	62	144	
62	62	75	
73	62	144	
62	144	75	
144	62	144	
62	144	75	

144  
近藤 弦  
(仙台三)

## <男子シングルス：順位決定戦>

・ 3位・4位決定戦

54	佐々木 魁人② (東陵)	54
73	高橋 拓希② (蔵王)	61

・ 5位・6位決定戦

36	後藤 広樹② (仙台)	36
72	蓮田 赳大② (榴ヶ岡)	64
91	菊地 佑基① (名取北)	91
109	熊谷 健人② (黒川)	63

・ 7位・8位決定戦

72	蓮田 赳大② (榴ヶ岡)	72
109	熊谷 健人② (黒川)	76 (4)

優勝：	近藤 弦① (仙台三)
準優勝：	角田 遼太郎② (東北学院)
第3位：	佐々木 魁人② (東陵)
第4位：	高橋 拓希② (蔵王)
第5位：	後藤 広樹② (仙台)
第6位：	菊地 佑基① (名取北)
第7位：	蓮田 赳大② (榴ヶ岡)
第8位：	熊谷 健人② (黒川)

## <女子シングルス：決勝トーナメント>

番号	氏名	学校名	QFR	SFR	FR
1	千葉 理紗②	(宮城学院)	1		
36	小見山 晏奈①	(東北)	63		
54	松浦 那南②	(生文大)	72		
72	小林 茉由②	(仙台)	61		
73	小鹿 なつめ②	(仙台向山)	73		
108	佐々木 萌恵②	(榴ヶ岡)	61		
109	小野寺 愛奈②	(東陵)	109		
144	佐藤 朱②	(仙合一)	75		

1	千葉 理紗②	(宮城学院)	1		
63	小見山 晏奈①	(東北)	63		
72	松浦 那南②	(生文大)	72		
61	小林 茉由②	(仙台)	61		
73	小鹿 なつめ②	(仙台向山)	73		
61	佐々木 萌恵②	(榴ヶ岡)	61		
109	小野寺 愛奈②	(東陵)	109		
75	佐藤 朱②	(仙合一)	75		

1	千葉 理紗②	(宮城学院)	1		
60	小林 茉由②	(仙台)	60		
73	小鹿 なつめ②	(仙台向山)	73		
64	佐々木 萌恵②	(榴ヶ岡)	64		

1  
千葉 理紗  
(宮城学院)

## <女子シングルス：順位決定戦>

・ 3位・4位決定戦

72	小林 茉由②	(仙台)	72
109	小野寺 愛奈②	(東陵)	62

・ 5位・6位決定戦

36	小見山 晏奈①	(東北)	36
54	松浦 那南②	(生文大)	76 (6)
108	佐々木 萌恵②	(榴ヶ岡)	108
144	佐藤 朱②	(仙合一)	63

・ 7位・8位決定戦

54	松浦 那南②	(生文大)	144
144	佐藤 朱②	(仙合一)	60

優勝：	千葉 理紗②	(宮城学院)
準優勝：	小鹿 なつめ②	(仙台向山)
第3位：	小林 茉由②	(仙台)
第4位：	小野寺 愛奈②	(東陵)
第5位：	小見山 晏奈①	(東北)
第6位：	佐々木 萌恵②	(榴ヶ岡)
第7位：	佐藤 朱②	(仙合一)
第8位：	松浦 那南②	(生文大)

# 男子ダブルス A

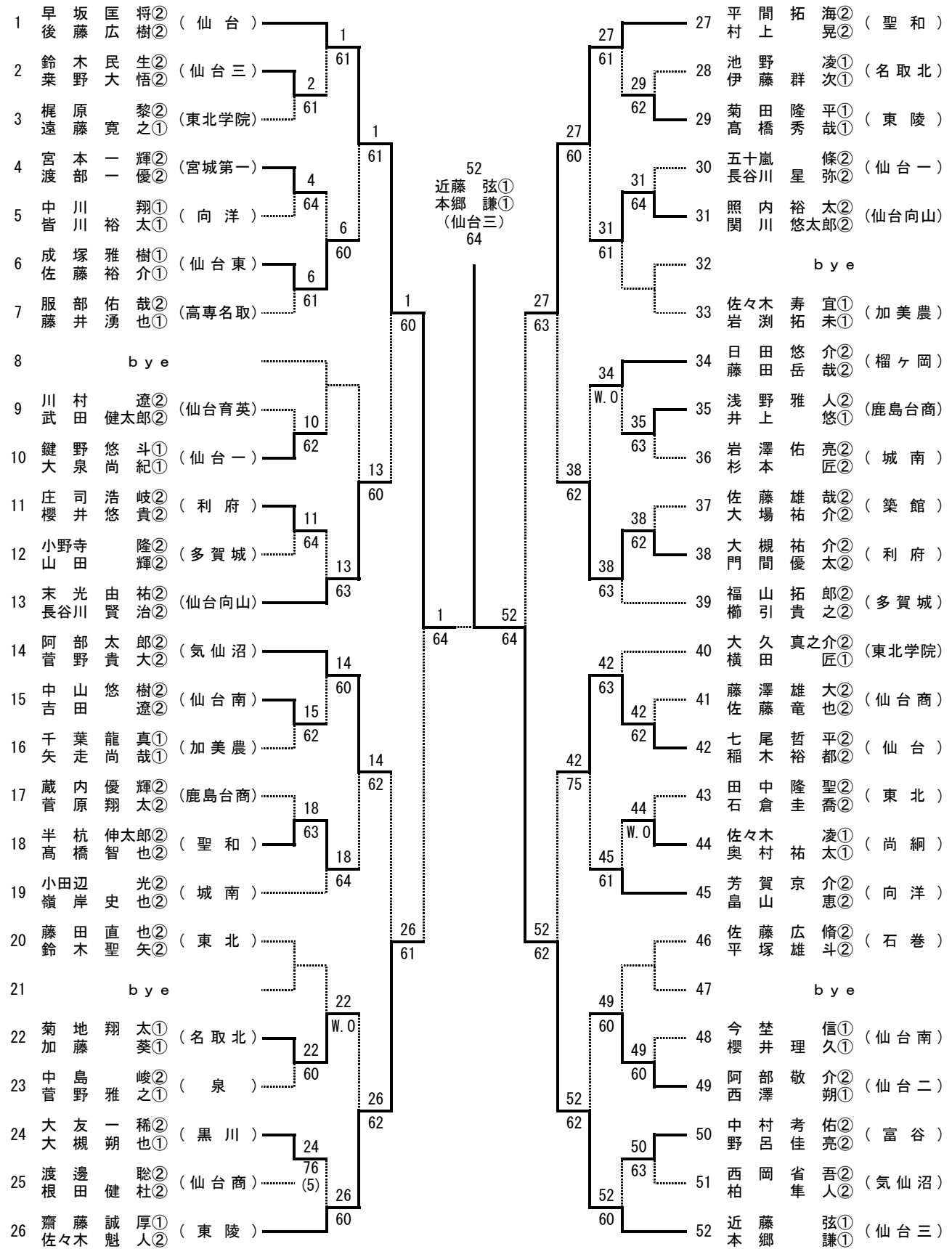



# 男子ダブルス B

53	角田 遼太郎② 井澤 雄大②	(東北学院)	53	79	鈴木 弘毅② 木村 毅哉②	(利府)
54	平井 英大① 佐藤 冬樹①	(石巻)	61	60	叶阿 内部雅也②	(仙台育英)
55	細川 峰悠起① 佐藤 祐輔①	(東北)	62	81	渡辺 裕也①	(尚綱)
56	對馬 陽一② 山川 陽太郎②	(尚綱)	57	62	梅津 雅史②	(仙台)
57	板橋 幸也① 升澤 航平①	(高専名取)	64	82	武田 出②	(仙台向山)
58	芦立 昇② 小野寺 駿②	(仙台)	59	60		bye
59	有瀬 竜裕一② 戸野 野②	(仙台一)	63	82	尾形 智志①	(向洋)
60	大堀 将弘② 浅野 大輝②	(仙台商)	61	86	佐々木 悠輔②	(富谷)
61	山岸 優太② 高松 博②	(仙台二)	61	75	伊藤 光汰②	(東陵)
62	石川 侑雅② 月浦 秀哉②	(仙台育英)	61	88	菅野 隆甫①	(仙台三)
63	伊藤 慶祐② 横野 優哉②	(仙台東)	64	75	野家 晨二朗②	(気仙沼)
64	高橋 城① 飯坂 将広①	(聖和)	63	89	佐藤 慶春①	(城南)
65	千葉 悠樹② 蓮田 大②	(榴ヶ岡)	64	60	佐藤 慶夕	
66	加藤 比呂② 小城下 拓磨①	(黒川)	66	89	佐藤 圭祐②	(泉館山)
67	坂本 匡光② 庄司 天祐②	(富谷)	61	61	熊谷 健人②	(黒川)
68	郷内 創太② 三浦 耕太郎②	(仙台南)	63	92	坂下 周平②	(仙台東)
69	佐々木 魁士① 佐藤 貴史②	(東陵)	69	93	宮本 祥平①	(石巻)
70	三浦 達也② 湯本 敦人②	(利府)	63	60	龍口 航①	(高専名取)
71	渡辺 健太郎② 藤村 直瑛②	(宮城第一)	61	95	佐々木 翔太①	(築館)
72	黒澤 駿斗① 佐藤 寿紀①	(加美農)	78	60	佐々木 駿②	(多賀城)
73		bye	62	62	岩城 拓斗①	(東北学院)
74	千葉 喬馬② 加藤 弥②	(仙台三)	75	92		bye
75	平井 健人② 早坂 大地①	(鹿島台商)	76	64	木村 勇太②	(聖和)
76	庄子 昂之① 早坂 稜①	(泉)	77	101	秋山 知道②	(名取北)
77	北塚 綜汰② 村本 涼②	(泉館山)	60	63	菅野 孝樹②	(榴ヶ岡)
78	遠藤 義輝② 小山 義太②	(気仙沼)	61	102	星田 泰行②	(仙台二)
			78	60	水田 泰和	
			61	104	奈良 睦月②	(泉館山)
			61	61	奈良 睦月②	(泉館山)

# 女子ダブルスA

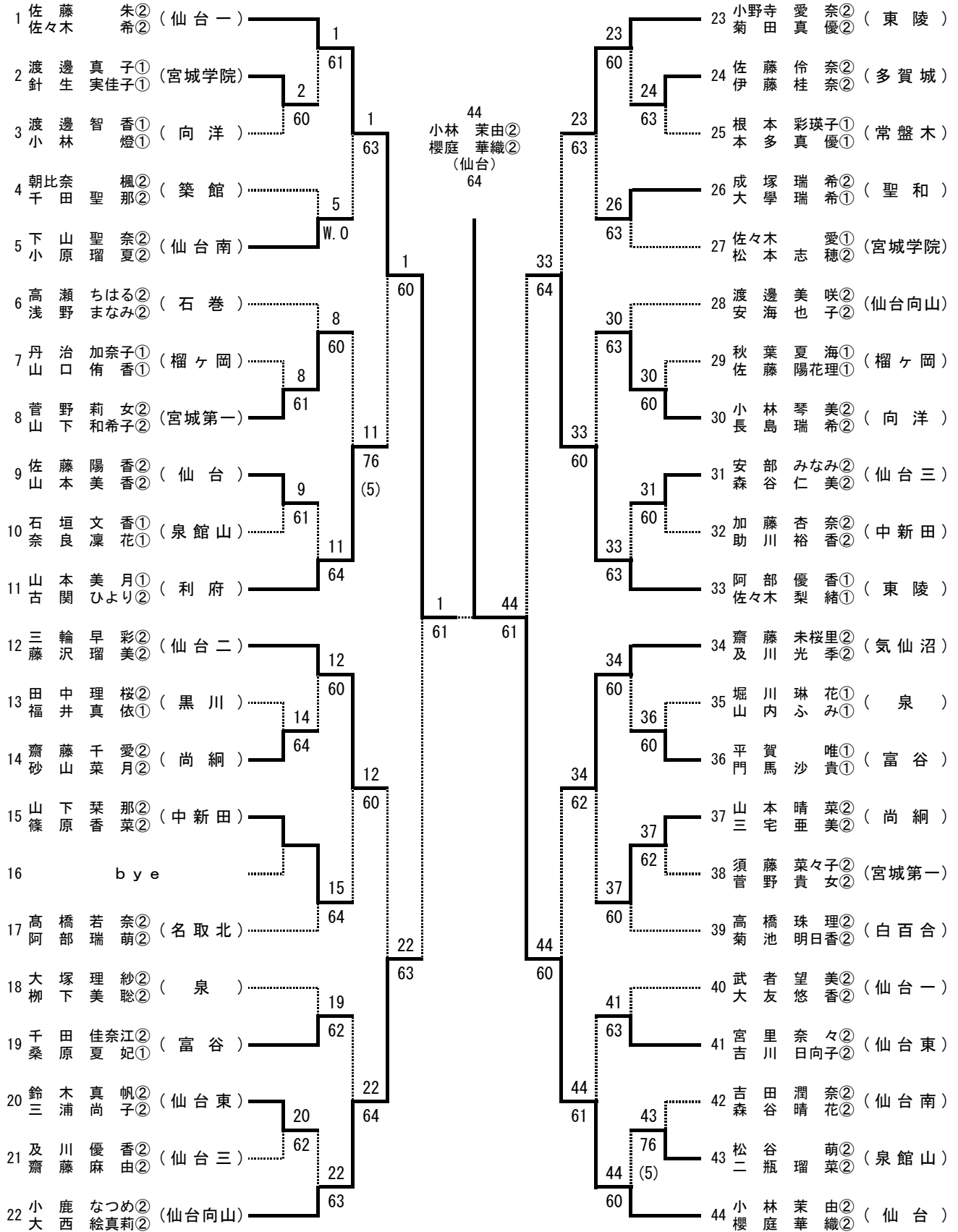

# 女子ダブルスB

45	千 葉 理 紗② (宮城学院)	45	67	大 内 玲 奈② (仙 台 三)
	鈴 木 ま ゆ②		60	大 加 藤 玲 奈② (仙 台 三)
46	松 野 菜 々 実② (黒 川)	46	69	68 佐 藤 希 海② (仙 台 向 山)
	大 崎 虹 花①		63	69 鈴 木 千 秋② (尚 綱)
47	酒 井 滯 子② (仙 台 一)	63	60	70 佐 藤 あ さ 美② (多 賀 城)
	藤 尾 真 衣②		70	71 相 川 里 帆① (宮 城 学 院)
48	石 垣 友 里① (石 巻)	49	60	72 足 利 璃 来② (気 仙 沼)
	佐 々 木 久 恵①		72	73 小 野 唯 ① (石 巻)
49	山 家 美 咲② (蔵 王)	63	60	74 松 縄 真 帆① (仙 台 南)
	武 藤 ひと み②		74	75 引 地 莉 緒② (名 取 北)
50	柳 町 香 織② (仙 台 向 山)	50	76	76 宮 下 瑞 貴② (利 府)
	藤 菜 里 奈②		76 (5)	77 佐 藤 日 向 子② (仙 台)
51	中 村 神 菜② (名 取 北)	51	60	78 菅 原 奈 步② (富 谷)
	野 歩 ①		74	79 鈴 木 楓 ① (東 陵)
52	久 保 田 有 菜② (白 百 合)	W.O	61	80 熊 谷 愛 実② (向 洋)
	中 島 愛 実①		61	81 草 野 千 奈② (聖 和)
53	鈴 木 菜 々 ① (気 仙 沼)	54	63	82 内 藤 仁 美② (仙 台 二)
	三 浦 果 歩①		62	83 山 内 教 子② (仙 台 一)
54	青 池 祐 香② (榴 ヶ 岡)	60	63	84 南 高 橋 優 香① (白 百 合)
	若 生 光 ②		77	85 本 田 稚 葉① (黒 川)
55	吉 川 美 香② (利 府)	64	62	86 相 澤 侑 奈② (泉)
	佐 々 木 耀 月①		62	87 高 橋 綾 乃② (中 新 田)
56	向 川 菜 ② (宮 城 第 一)	56	66	88 佐 々 木 萌 恵② (榴 ヶ 岡)
	大 久 真 実②		66	
57	平 田 倫 佳① (仙 台 東)	61	60	
	阿 部 夕 夏 里②		61	
58	二 瓶 志 帆② (聖 和)	63	79	
	近 江 舞 花②		64	
59	吉 田 杏 奈② (泉 館 山)	59	61	
	鈴 木 天 珠①		63	
60	船 木 櫻 子② (多 賀 城)	76	63	
	岩 瀬 光 里②	(4)	63	
61	伊 藤 有 未② (加 美 農)	60	63	
	萱 原 舜 那②		63	
62	米 倉 奈 夏② (東 陵)	62	60	
	小 林 未 知②		60	
63	邵 高 橋 萌② (仙 台 三)	64	82	
	那 月 ②		63	
64	黒 沢 恵② (仙 台)	65	63	
	笹 森 紗 英②		63	
65	前 田 悠 希② (仙 台 二)	61	63	
	清 水 ひと み②		63	
66	近 野 桃 佳① (常 盤 木)	76	61	
	小 野 千 里①	(2)	61	

88  
佐々木萌恵②  
斎藤美乃里②  
(榴ヶ岡)  
61

### 〈男子ダブルス：準決勝・決勝〉

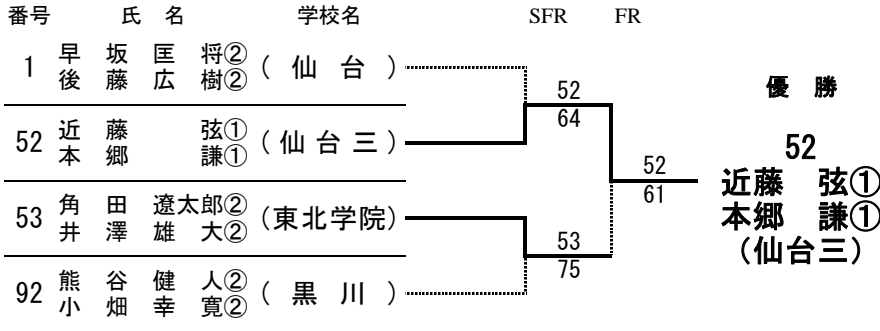

### 〈男子ダブルス：3・4位決定戦〉

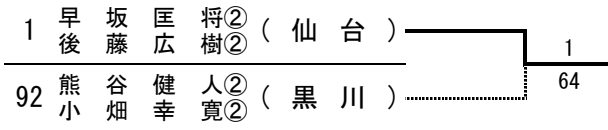

優勝：	近藤 弦① 本郷 謙① (仙台三)
第2位：	角田 遼太郎② 井澤 雄大② (東北学院)
第3位：	早坂 匡将② 後藤 広樹② (仙台)
第4位：	熊谷 健人② 小畑 幸寛② (黒川)

### 〈女子ダブルス：準決勝・決勝〉

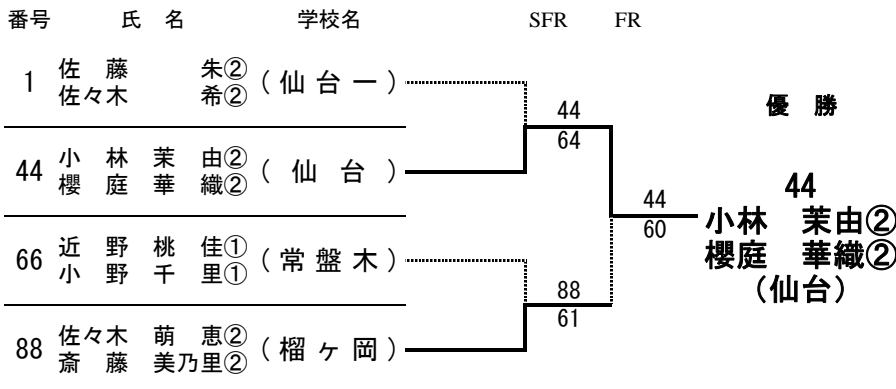

### 〈女子ダブルス：3・4位決定戦〉

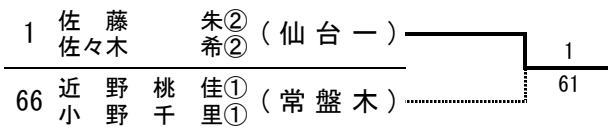

優勝：	小林 茉由② 櫻庭 華織② (仙台)
第2位：	佐々木 萌恵② 斎藤 美乃里② (榴ヶ岡)
第3位：	佐藤 朱② 佐々木 希② (仙台一)
第4位：	近野 桃佳① 小野 千里① (常盤木)