

平成25年度沖縄県高等学校総合体育大会 テニス競技 男子団体

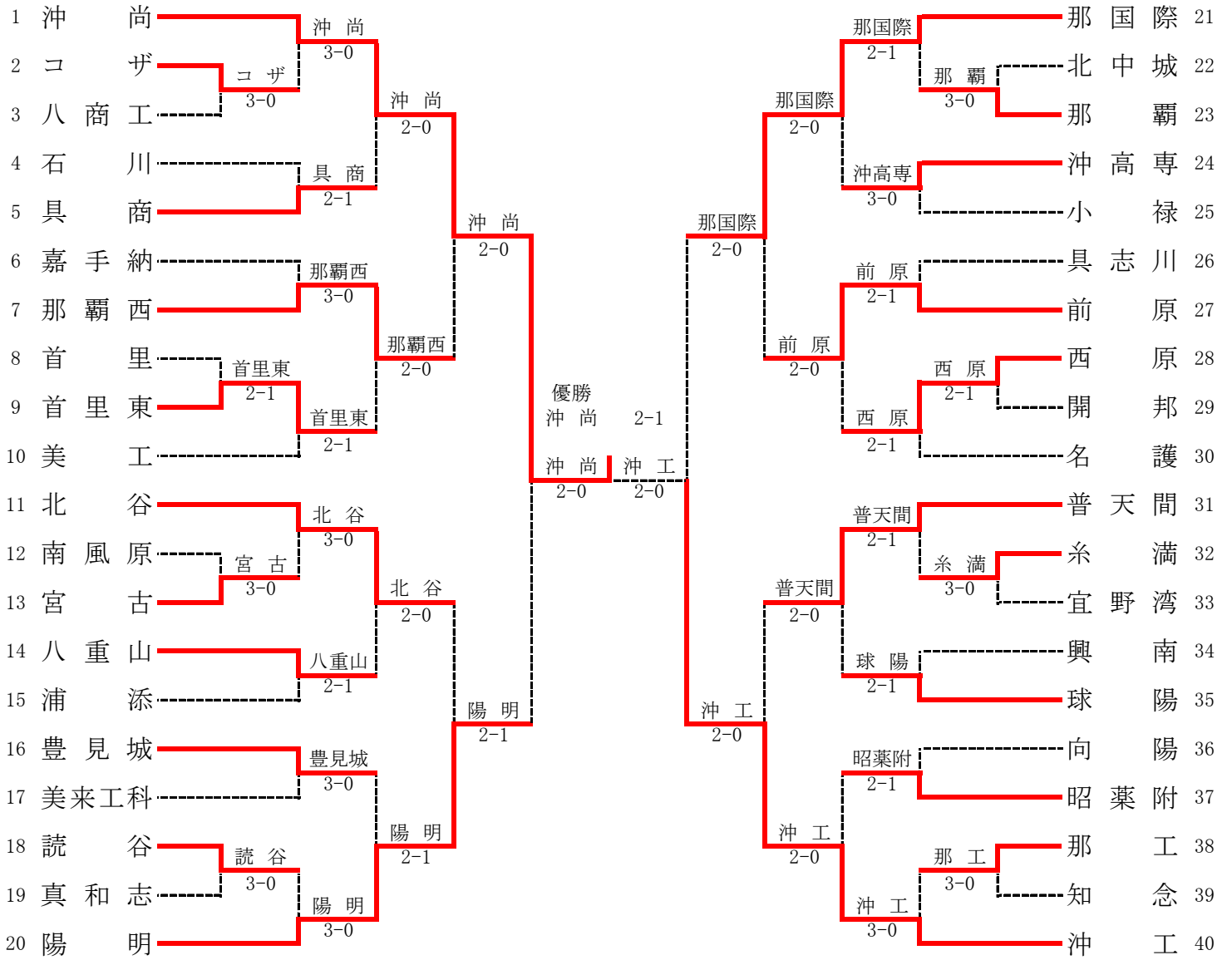

SF1	1	沖 尚	2-0	陽 明	20
D		出水 遼 磨 2 比嘉 理 斗 2	80	備瀬 友 貴 3 ☆河野 正 治 3	
S1		吉濱 亨 一 2	84	伊敷 一 馬 3	
S2		平良 康太郎 3	打ち切り	池間 信之助 3	

SF2	21	那国際	0-2	沖 工	40
D		石川 弘 介 3 ☆上原 慎 也 3	38	立津 文 也 3 知名 元 氣 3	
S1		宮良 森 1	打ち切り	☆宮城 陵 太 3	
S2		新垣 慧	08	喜名 景 太 1	

F	1	沖 尚	2-1	沖 工	40
D		☆玉城 翔 平 3 渡久山 裕 3	80	立津 文 也 3 知名 元 氣 3	
S1		吉濱 亨 一 2	28	☆宮城 陵 太 3	
S2		平良 康太郎 3	82	喜名 景 太 1	

補決	20	陽 明	1-2	那国際	21
D		池間 信之助 3 ☆河野 正 治 3	85	石川 弘 介 3 ☆上原 慎 也 3	
S1		伊敷 一 馬 3	48	宮良 森 1	
S2		備瀬 友 貴 3	28	比嘉 真 吾 1	

補欠校決定戦



男子ダブルス①

1	玉城 翔平 良康太郎	(沖尚)		6		丑番 貴一 大嶺 泰史	(沖尚)	18
2	下地 悠暉 石原 暉駿	(宮古)	6	0	1	平安山 良雅 美里 秀平	(南風原)	19
3	下方 俊介 島袋 友途	(石川)	0	6	0	城間 尚人 諸見里アントリー	(真和志)	20
4	金城 貴己 花城 佳暉	(開邦)	6		7	崎浜 大 小橋 川凌	(名護)	21
5	玉城 葉月 當間 強也	(具商)	4	6	1	宇良 宗一郎 尾風 仁	(沖繩高専)	22
6	島袋 貴詞 福里 詞誉	(那工)	6		0	我那 霸光 上地 義太	(豊見城)	23
7	山盛 秋之助 玉城 海斗	(八商工)	0	3	6	新城 耕太郎 新與那 霸敢太	(八重山)	24
8	島宮 城颯 宮城 柔	(美工)	3	6	8 2	比嘉 大陽 具志 堅輝	(興南)	25
9	蔵当 樹真 渡嘉敷 安	(前原)	6	6	2	上原 尚也 仲里 大輝	(首里東)	26
10	伊佐 彰友 石橋 芳樹	(沖尚)	6		6	伊波 雅生 梅田 俊春	(昭薬附)	27
11	渡名 喜庸 崎枝 大風	(沖工)	1	6	1	山内 康一 島袋 康託	(嘉手納)	28
12	小濱 津雅 濱川 友登	(首里)	5	0	6	宮里 将太 譜久原 秀樹	(豊南)	29
13	宮城 佳日 棚原 一俊	(北中城)	7	6(4)	7	成松 朋軌 上地 麗央	(読谷)	30
14	宮城 啓介 西村 大河	(球陽)	6	7	0	宮城 壮 吉田 哲郎	(向陽)	31
15	仲地 俊貴 青木 貴亮	(宜野湾)	4	0	6	安座 喜洋 玉榮 季晋	(西原)	32
16	徳村 清斗 神谷 侑	(陽明)	0	6	0	新高 寿鯉 高安 高太	(美来工科)	33
17	我那 霸亮 比嘉 貴秋	(那覇)	6		0	金城 徹也 赤嶺 宏明	(小禄)	34
					6	大村 直毅 比嘉 真吾	(那国際)	35

男子ダブルス②

36	渡新	久里山真生	(冲尚)		6		吳仲	屋松辰貴	(普天間)	54
37	砂川	拓賢巳伸	(真和志)	0	0		米津	須嘉山清詞	(北谷)	55
38	石川	弘介慧	(那国際)	6	6	0	比松	嘉田宏泰	(浦添)	56
39	仲普	里久原祐亮	(小禄)		6		鶴島	金城真也	(八重山)	57
40	平小	良山有伸	(那工)		1	6	伊波	西銘和幸	(嘉手納)	58
41	上原	弘智幹樹	(向陽)		2		大生	佐和田龍平	(宮古)	59
42	末吉	正弥樹	(豊見城)		6		宮城	山内亮和	(西原)	60
43	澤野	岷京樹	(読谷)		1	6	島本	兼久裕介	(具商)	61
44	伊太	佐田星紀二	(普天間)		6	8	新垣	新里竜之介	(前原)	62
45	岡野	光稀陵	(糸満)		6	3	赤高	嶺良幸諒	(那覇)	63
46	喜我	瀨昌翔樹	(陽明)		2	6	有金	坂城巧巳	(那覇西)	64
47	城知	間花俊朋	(冲工)		4	4	上地	大福証央	(八商工)	65
48	神砂	谷川佳智	(昭薬附)		6		比山	嘉川一真	(読谷)	66
49	比前	嘉田琢人	(具志川)		W.O	3	谷川	金城信吾	(知念)	67
50	新平	城仲崇人	(南工)		0		具志	堅間興恒	(球陽)	68
51	郁玉	雄代勢真太	(美来工科)		6	6	安川	里小根拓也	(コザ)	69
52	儀新	間里幸征一	(与勝)		4	6	砂名	川渡山幹先	(首里)	70
53	高中	江洲拓実	(那覇)		0		出比	水嘉遠理	(冲尚)	71

男子ダブルス③

72	宮城陵太	知名元気	(沖工)							立新津文也	兼城拓	(沖工)	90
73	高江洲健人	島袋舜市	(那国際)							神田拓	八木洗樹	(具志川)	91
74	阿波根直人	澤紙将貴	(那工)							石川裕貴	城間栄樹	(石川)	92
75	徳永皓大	満名開	(首里東)							比嘉嘉大	崎原莉生	(浦添)	93
76	島袋泰芽	久野野葉多	(名護)							山原拓人	久貝匡達	(糸満)	94
77	新垣拓菜	玉那覇晃	(北中城)							嘉手納智弘	渡久地政哉	(那覇)	95
78	濱門信龍	儀武雄大	(豊見城)							知念政祥	平井峻太	(開邦)	96
79	大有城一真	川由佑	(首里)							下里祐介	与那城仁晃	(宮古)	97
80	仲宗根弘文	島根望	(那覇西)							大湾朝	古波蔵雄飛	(普天間)	98
81	田村佳太	宮本匠	(昭薬附)							平田敬魁	白奥玉濱大飛	(コザ)	99
82	宮城友頭有	金城賢人	(球陽)							又吉祐平	河野瀬正友	(八重山)	100
83	大仲里賢人	福谷広太	(知念)							河備野瀬	古大聖城光秀	(宜野湾)	101
84	石川聖也	福谷伸太	(興南)							河備野瀬	古大聖城光秀	(陽明)	102
85	石川聖也	山城守也成	(美工)							河備野瀬	古大聖城光秀	(沖繩高専)	103
86	吉田直智也	大城智明	(南工)							河備野瀬	古大聖城光秀	(嘉手納)	104
87	安里盛貴連	山盛貴連	(沖尚)							河備野瀬	古大聖城光秀	(八商工)	105
88	奥間雄大	小栗栖椎南	(北谷)							河備野瀬	古大聖城光秀	(南風原)	106
89	伊波貴紀	渡嘉敷洸太	(読谷)							河備野瀬	古大聖城光秀	(沖尚)	107

男子ダブルス④

108	伊敷一馬 (陽明)	池間信之介	伊崎佐隆太 (北谷)	佐浜健二	126
109	佐嘉伊真 (首里東)	鹿川凌真司	稲福祐希 (真和志)	仲宗根卓也	127
110	内間樹斗 (美里)	平良裕介	城間俊樹 (具商)	平安座慶樹	128
111	久保田良太 (北中城)	富山友貴	山入端竜也 (那覇)	新垣博之	129
112	呉屋拓磨 (宜野湾)	伊佐郁弥	富濱竣哉 (浦工)	新川隼涼	130
113	宮里耕平 (普天間)	又吉貴之	上門伸太郎 (開邦)	嶺井太雄	131
114	福田大起 (糸満)	大城武也	豊村朝飛 (知念)	仲間朝隆	132
115	宮城幸成 (前原)	座間味宗哉	平外優次 (小禄)	良間優稜	133
116	宜保拓実 (那覇西)	石川清人	多和田良喜 (読谷)	松野義輝	134
117	上原慎也 (那国際)	眞喜志晃斗	玉城好峻 (普天間)	比嘉峻	135
118	上地拓海 (八重山)	岡野泰貴	新井亮汰 (沖縄高専)	新地	136
119	山大内貴裕 (向陽)	大城賢也	楚南亮次 (南風原)	宮南里憲和	137
120	崎濱秀胤 (具志川)	和宇慶裕也	宮城哲夫 (名護)	具志祐登	138
121	瑞慶覧弘希 (コザ)	兼城健三朗	石原翔太 (興南)	新垣晴太矢	139
122	下条孝斗 (美工)	田場大雅	中曾根海夢 (宮古)	宮曾根貴大	140
123	池原友希 (美来工科)	仲田悠達	嘉数凌平 (浦添)	當間優介	141
124	神里勇汰 (西原)	小波津啓太	中赤村朗人 (沖工)	赤嶺竜馬	142
125	篠崎涼 (沖尚)	福島拓	吉濱享一 (沖尚)	奥間隆生	143

決勝戦

1	玉城翔平 (沖尚)	良康太郎	8
72	宮城陵太 (沖工)	知名元気	4

男子シングルス①

1	宮城 陵太 (沖工)		比嘉 理斗 (沖尚)	28
2	鶴島 真也 (八重山)		上地 大証 (八商工)	29
3	仲里 大輝 (首里東)		山内 亮和 (西原)	30
4	崎浜 大 (名護)		嵩西 凌征 (首里)	31
5	上門 伸太郎 (開邦)		大山 康博 (那国際)	32
6	新垣 拓茉 (北中城)		石川 太志 (美工)	33
7	新里 恭文 (前原)		石橋 芳樹 (沖尚)	34
8	池間 信之介 (陽明)		福島 拓 (沖尚)	35
9	宮國 貴道 (宜野湾)		上江田 雅海 (那覇)	36
10	吉田 直也 (南工)		玉那覇 令雄 (球陽)	37
11	宮里 憲和 (南風原)		城間 拓也 (昭薬附)	38
12	金城 賢智 (小禄)		兼城 泰 (具志川)	39
13	呉屋 慧 (普天間)		八木 洗樹 (石川)	40
14	伊敷 一馬 (陽明)		新里 真生 (沖尚)	41
15	玉城 葉月 (具商)		下地 楓 (沖尚)	42
16	上原 弘也 (糸満)		金城 克弥 (知念)	43
17	下地 祥太 (宮古)		伊佐 隆太 (北谷)	44
18	譜久原 秀樹 (豊南)		野原 連太郎 (読谷)	45
19	儀間 幸太 (与勝)		伊波 和幸 (嘉手納)	46
20	宮里 耕平 (普天間)		知花 朋樹 (沖工)	47
21	高江洲 昌太 (コザ)		宜保 拓実 (那覇西)	48
22	仲宗根 卓也 (真和志)		上原 陽人 (豊見城)	49
23	新川 隼涼 (浦工)		城間 栄樹 (浦添)	50
24	郁雄 真 (美来工科)		洲 鎌大祐 (宮古)	51
25	山内 貴裕 (向陽)		澤 紙将貴 (那工)	52
26	尾風 仁 (沖縄高専)		新垣 晴矢 (興南)	53
27	篠崎 涼 (沖尚)		吉濱 享一 (沖尚)	54

男子シングルス②

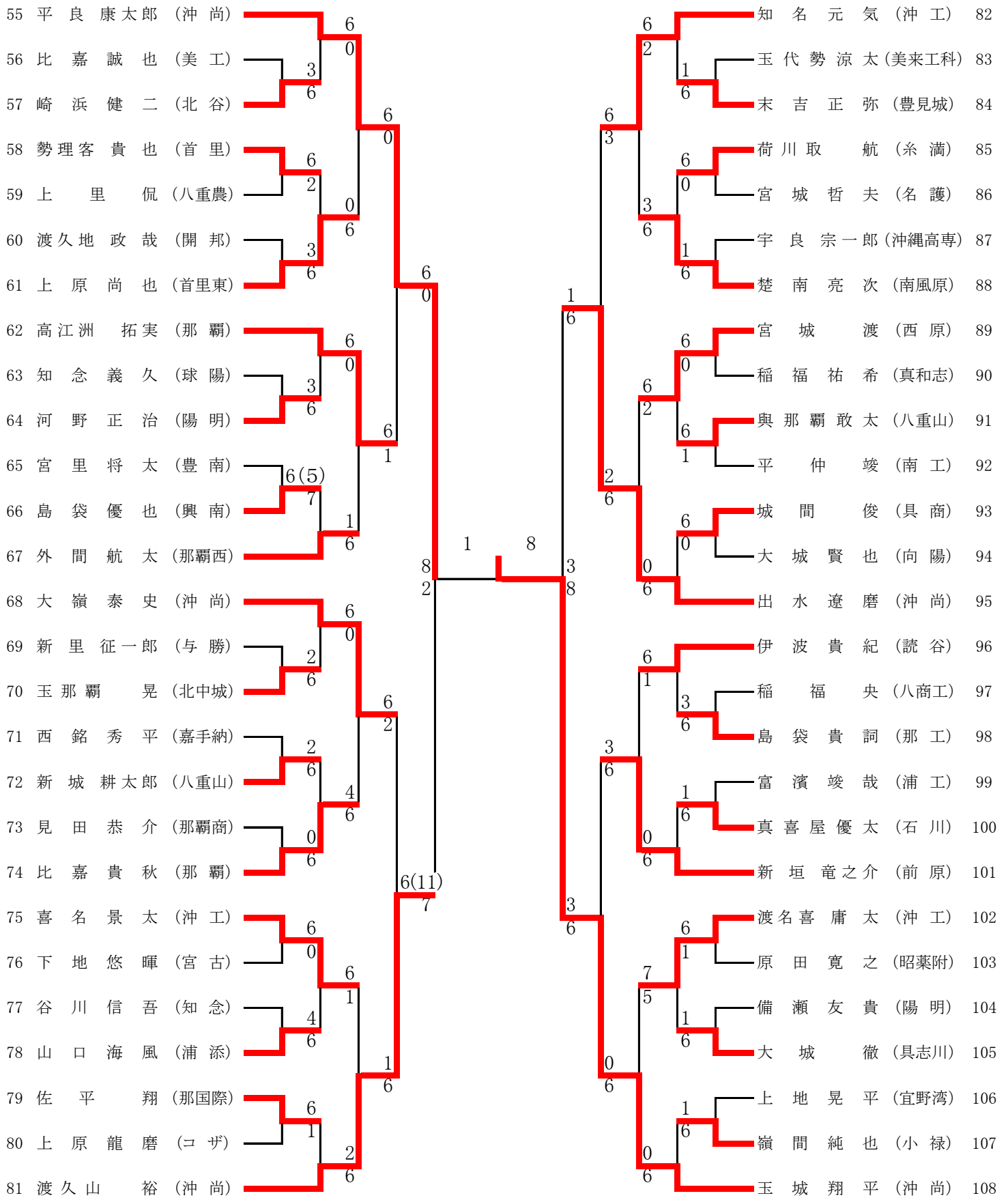

決勝戦

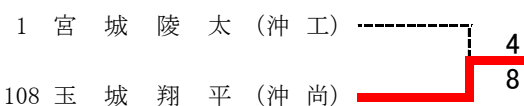

女子団体

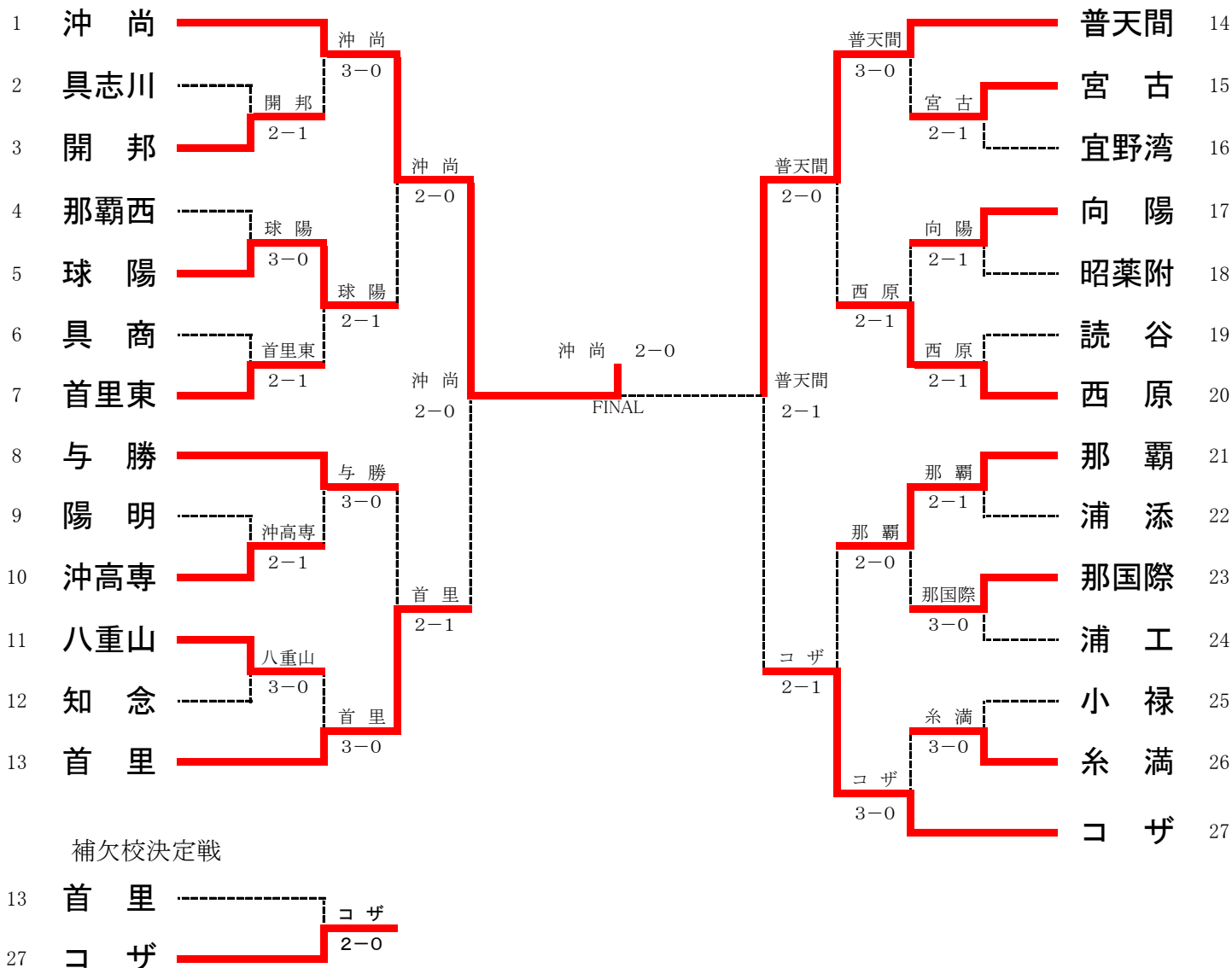

SF-1	1	沖尚	2-0	首里	13
D		楚南美波 2 大嶺真緒 2	8-1	渡嘉敷真央 2 武田沙英 2	
S1		リュ-理沙マリ- 1	8-0	☆比屋根梨夏子 2	
S2		西里夏子 1	1-0打切り	宮城希望 2	

SF-2	14	普天間	2-1	コザ	27
D		古見優奈 3 ☆浦崎未南子 3	7-9	知念美結 3 島袋愛梨 2	
S1		宮城李奈 3	8-1	桑原千海 3	
S2		呉屋葵 3	8-4	那覇洋乃 2	

決勝	1	沖尚	2-0	普天間	14
D		楚南美波 2 大嶺真緒 2	8-4	宮城李奈 3 ☆浦崎未南子 3	
S1		リュ-理沙マリ- 1	8-0	呉屋葵 3	
S2		西里夏子 1	1-2打切り	呉屋葵 3	

補決定	13	首里	1-2	コザ	27
D		濱口鹿子 新垣海	4-8	知念美結 3 島袋愛梨 2	
S1		☆比屋根梨夏子 2	2-8	桑原千海 3	
S2		宮城希望 2	1-3打切り	那覇洋乃 2	

女子ダブルス (1)

1	楚南美波	(沖尚)	6	下地奈奈	(沖尚)	24
2	河間千晴	(昭薬附)	3	高里眞子	(知念)	25
3	當山沙也加	(読谷)	6	平狩良葉	(小禄)	26
4	諸見香南	(具志川)	6	岸本由衣	(球陽)	27
5	大浜見幸	(八重山)	3	添石成美	(糸満)	28
6	古見優奈	(普天間)	6	玉城愛理	(向陽)	29
7	榮野元詩音	(首里東)	5	伊波愛乃	(西原)	30
8	仲黒島絢子	(浦添)	7	内間涼子	(浦添工)	31
9	狩俣紗穂	(開邦)	2	奥平華奈	(宮古)	32
10	渡慶次幸香	(コザ)	6	知念美白	(コザ)	33
11	赤嶺七海	(与勝)	5	久保田千絵	(宜野湾)	34
12	島袋愛梨	(コザ)	6	喜如嘉麻梨乃	(普天間)	35
13	山田瑞希	(具商)	3	上原早貴	(開邦)	36
14	屋良成美	(那国際)	6	渡嘉敷眞央	(首里)	37
15	清家花希	(八商工)	4	大見謝萌	(那覇西)	38
16	金城愛梨	(向陽)	6	富永瞳美	(那覇)	39
17	比嘉文萌	(那覇西)	7	坂口紗也子	(那国際)	40
18	嶺井奈緒	(普天間)	1	眞栄田萌	(普天間)	41
19	吉元珠奈	(首里)	0	宮里梨生	(八重山)	42
20	上原真紀	(那覇)	6	仲間萌香	(昭薬附)	43
21	森坪真由夏	(宮古)	2	仲里こなつ	(沖工専)	44
22	比嘉カンナ	(糸満)	6	金城佳那子	(陽明)	45
23	城間里杏	(沖尚)	6	宮城李奈	(普天間)	46

女子ダブルス (2)

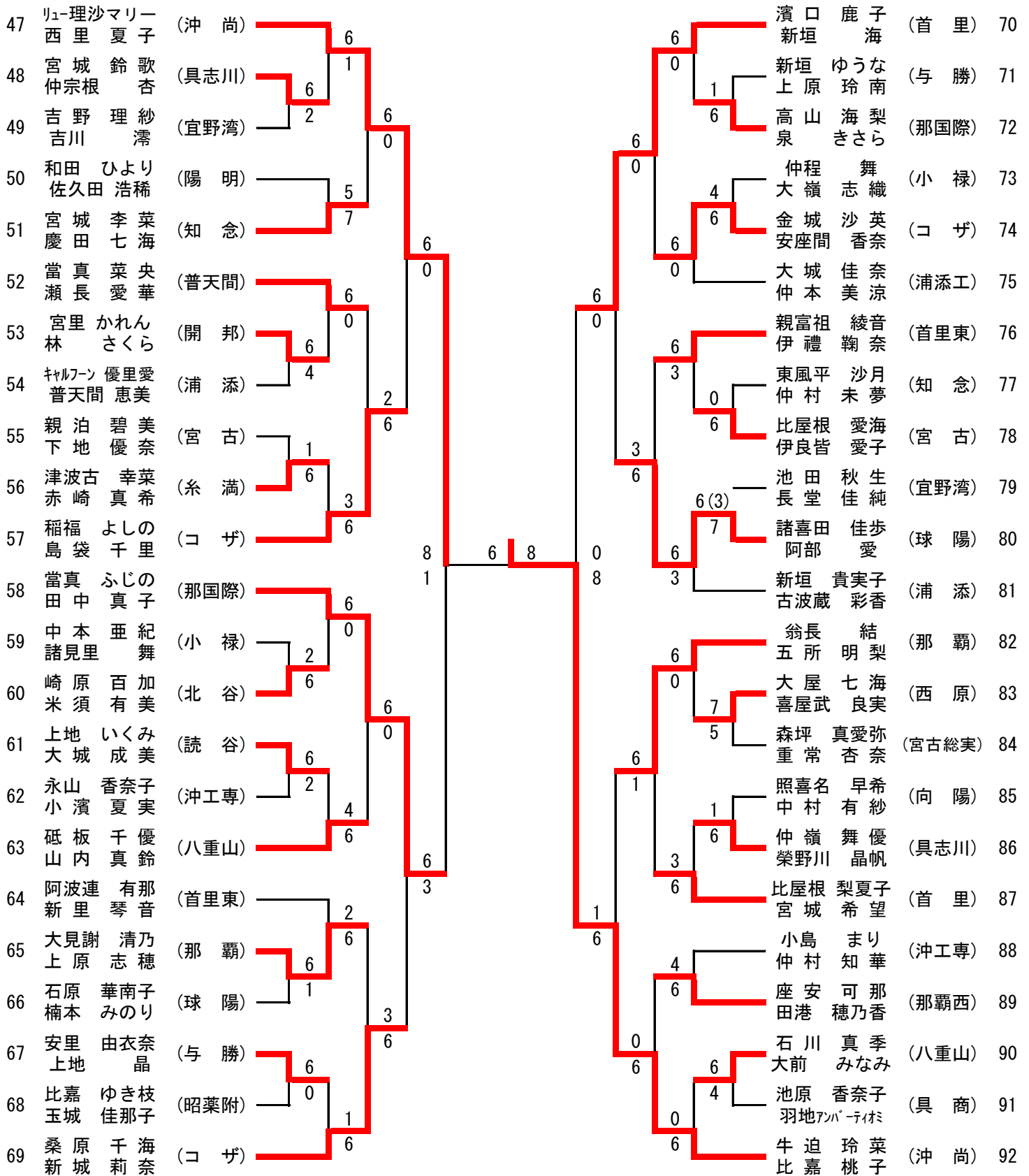

決勝戦

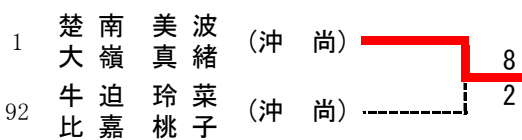

女子シングルス (1)

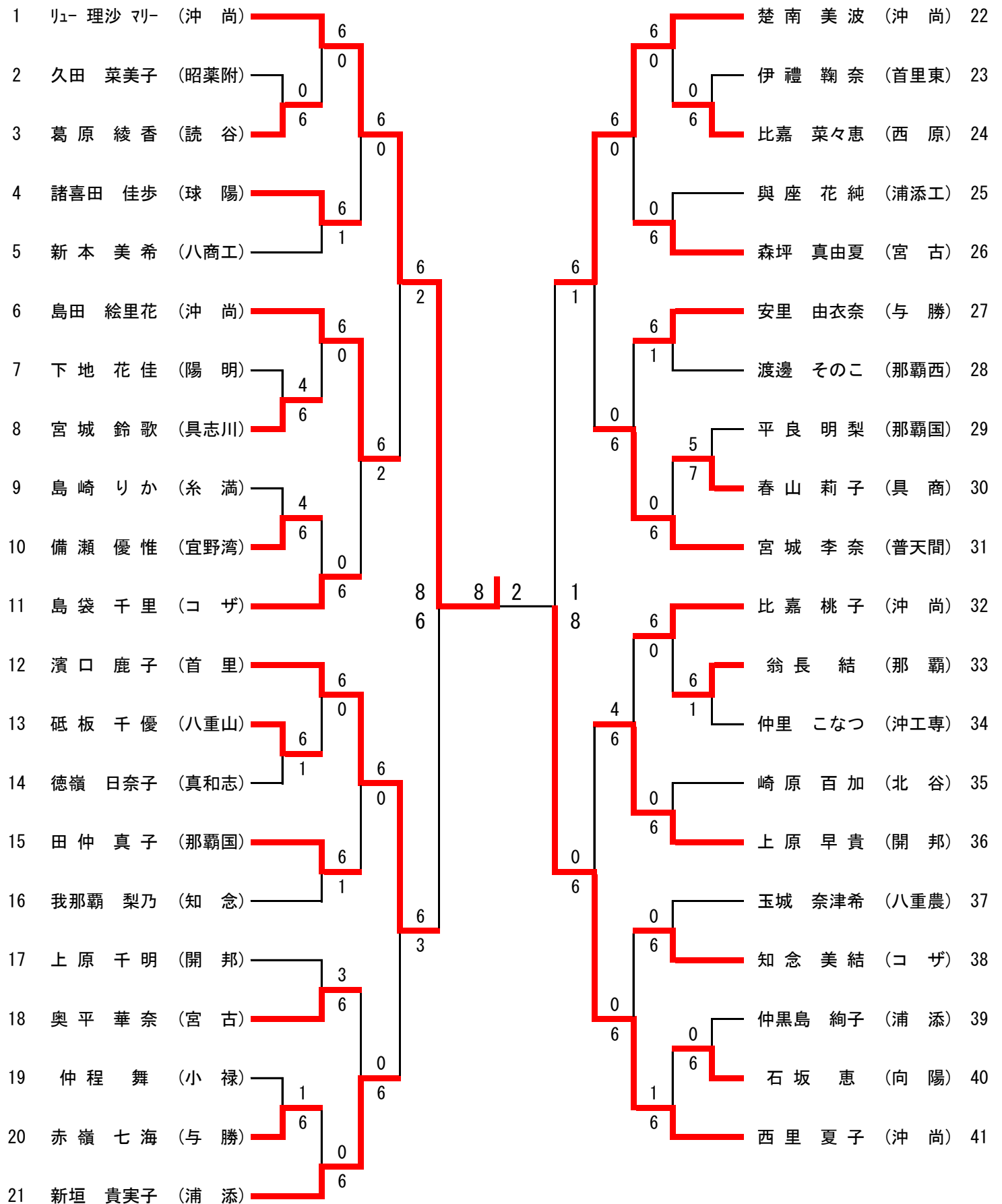

女子シングルス (2)

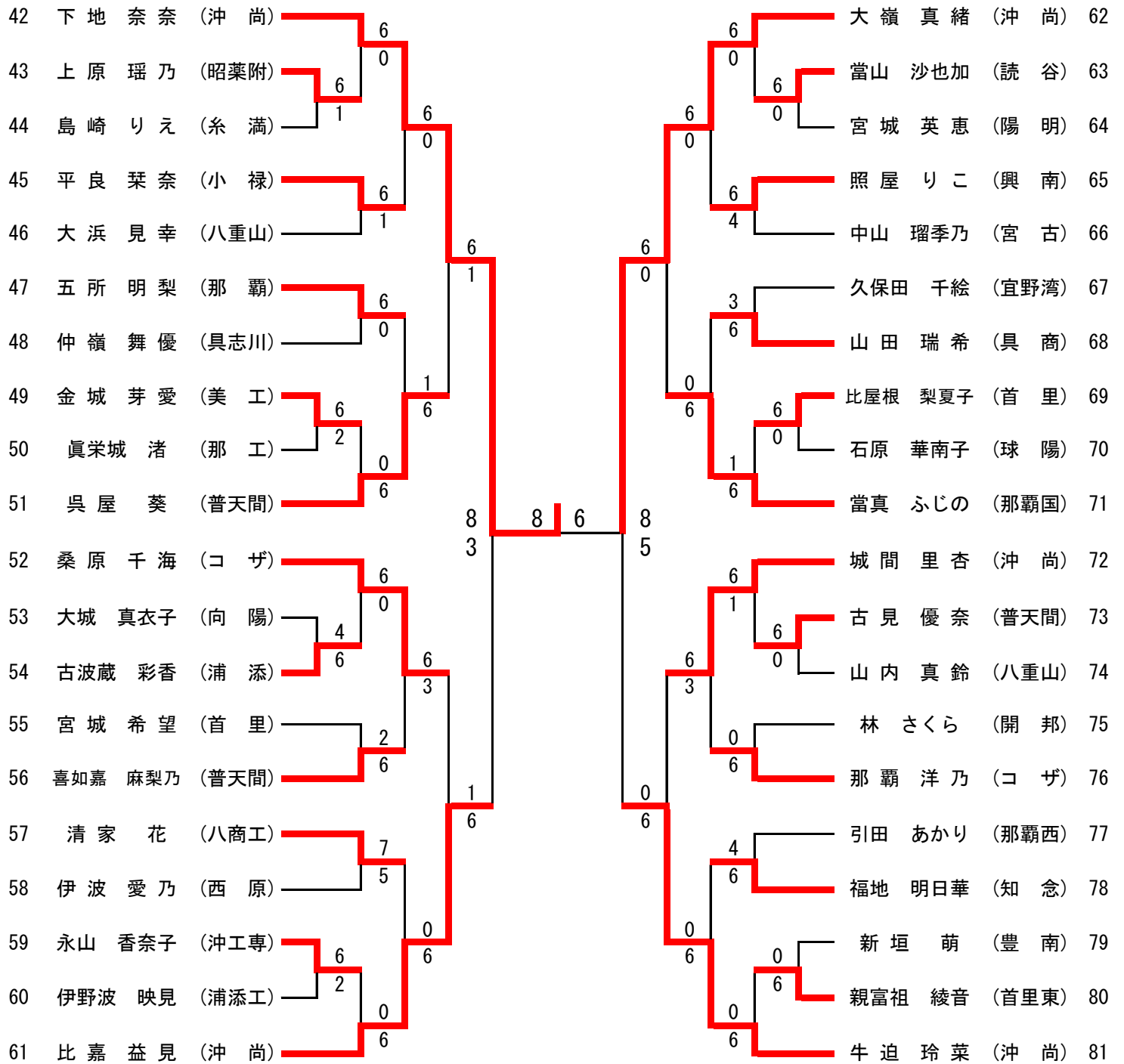

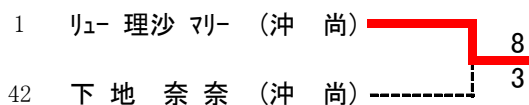

決 勝 戦





平成25年度沖縄県高等学校総合体育大会テニス競技 個人戦結果

男子ダブルス

決勝戦



1	玉城 翔平 平良 康太郎	(沖 尚)	
72	宮城 陵太 知名 元気	(沖 工)	

3位決定戦



36	渡久山 裕 新里 真生	(沖 尚)	
143	吉濱 享一 奥間 隆生	(沖 尚)	

女子ダブルス

決勝戦

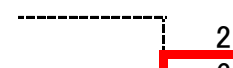

1	楚南 美波 大嶺 真緒	(沖 尚)	
92	牛迫 玲菜 比嘉 桃子	(沖 尚)	

3位決定戦

24	下地 奈奈 比嘉 益見	(沖 尚)	
47	リュ-理沙 マリー 西里 夏子	(沖 尚)	

男子シングルス

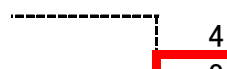

決勝戦

1	宮城 陵太	(沖 工)	
108	玉城 翔平	(沖 尚)	

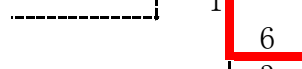

3位決定戦

54	吉濱 享一	(沖 尚)	
55	平良 康太郎	(沖 尚)	

5位~6位決定戦



95	出水 遼磨	(沖 尚)	
41	新里 真生	(沖 尚)	
81	篠崎 涼	(沖 尚)	
27	渡久山 裕	(沖 尚)	

7位~8位決定戦



41	新里 真生	(沖 尚)	
27	渡久山 裕	(沖 尚)	

女子シングルス

決勝戦

1	リュ-理沙 マリー	(沖 尚)	
42	下地 奈奈	(沖 尚)	

3位決定戦

62	大嶺 真緒	(沖 尚)	
41	西里 夏子	(沖 尚)	

5位~6位決定戦

12	濱口 鹿子	(首 里)	
22	楚南 美波	(沖 尚)	
61	比嘉 益見	(沖 尚)	
81	牛迫 玲菜	(沖 尚)	

7位~8位決定戦

12	濱口 鹿子	(首 里)	
61	比嘉 益見	(沖 尚)	