

2013年度 テニス高校総体：男子

回戦	試合No.	勝者チーム名	スコア	敗者チーム名
準 決 勝	52	鳳凰	2 — 0	甲南
	1 複	牧田昂也(2) 井上諒風(1)	1 8 — 1	0 下村智人(3) 村岡慶一郎(3)
	2 単	鄭直喜(3)	1 8 — 3	0 園田展之(3)
	3 ①	岡村浩太(2)	7 — 2	前田拓海(3)
準 決 勝	53	鹿児島中央	2 — 0	鶴丸
	1 ②	園田大地(3) 坂口輝河(2)	6 — 6	時岡悠(3) 岡嶋優樹(3)
	2 単	田中亮大(3)	1 8 — 1	0 伊藤真輝(2)
	3 単	川路廉(2)	1 8 — 5	0 平山竜彬(3)
決 勝	54	鳳凰	2 — 0	鹿児島中央
	1 複	牧田昂也(2) 井上諒風(1)	2 6/6 — 0/3	0 園田大地(3) 坂口輝河(2)
	2 ③	鄭直喜(3)	6/3 — 3/4	田中亮大(3)
	3 単	岡村浩太(2)	2 6/6 — 4/0	0 大渡洸明(2)

複・単に○印がついている場合は途中打ち切り

2013年度 高校総体 男子 : シングルス ベスト 32 (参加組数 : 339) : テニス

名前の()は学年 スコアの中の()はタイブレークポイント

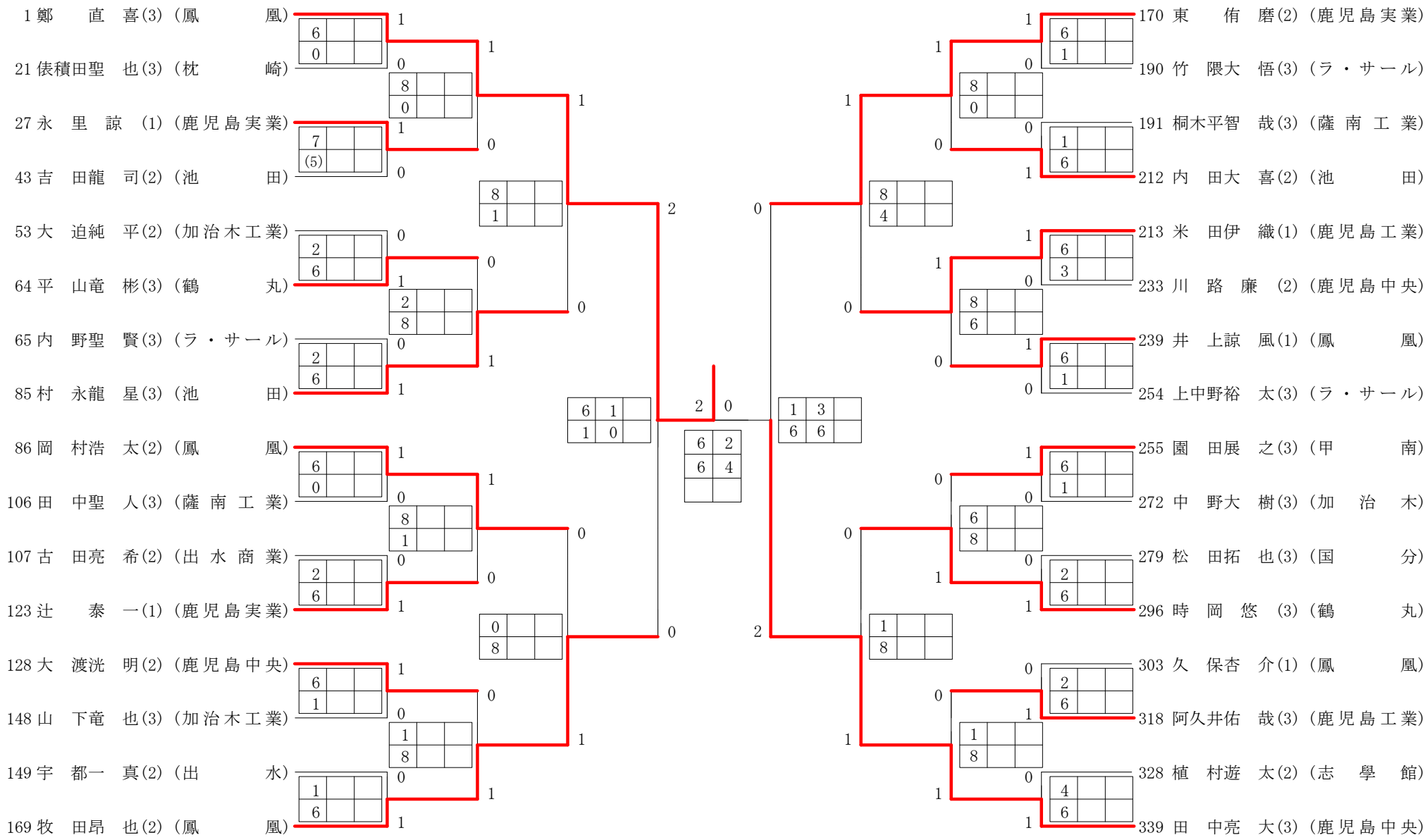

3位決定戦

7	(3)		
7	5	0	東 侑磨

牧田昂也 2

5位決定戦

9	7		
		0	米田伊織

岡村浩太 1

2013年度 高校総体 男子 :ダブルス ベスト 16 (参加組数:215) :テニス

名前の()は学年 スコアの中の()はタイブレークポイント

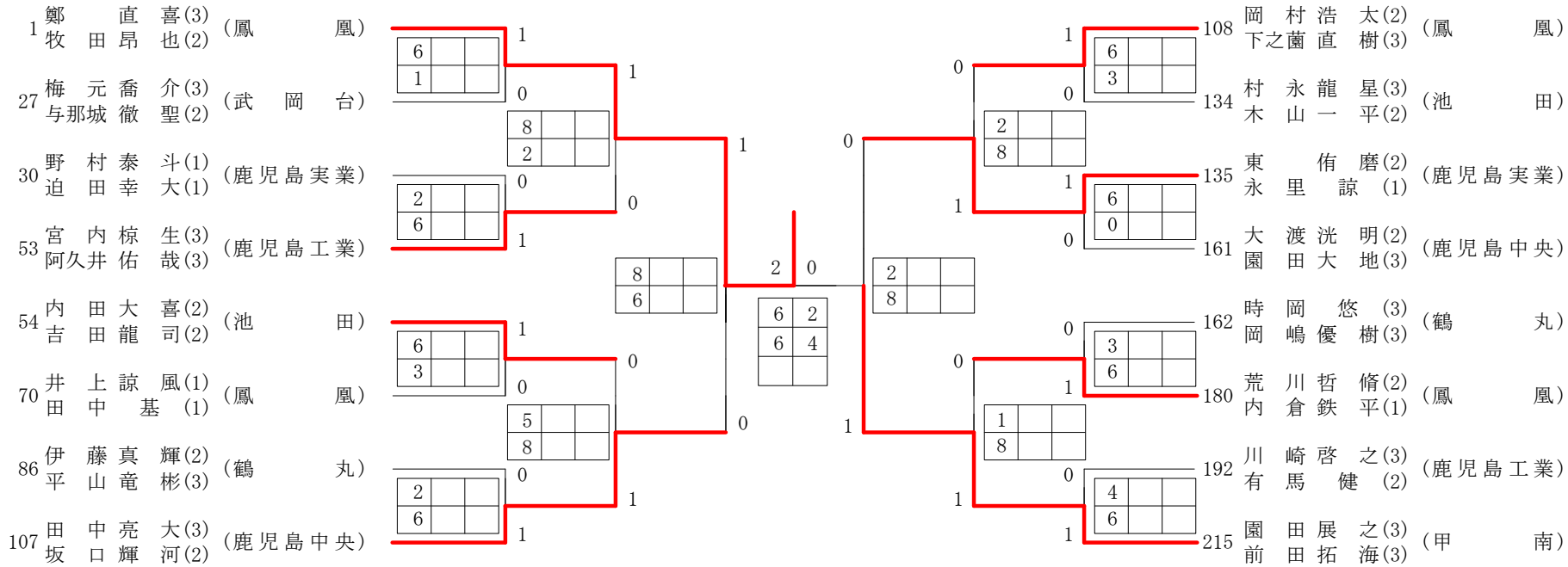

2013年度 高校総体 団体:女子 :テニス

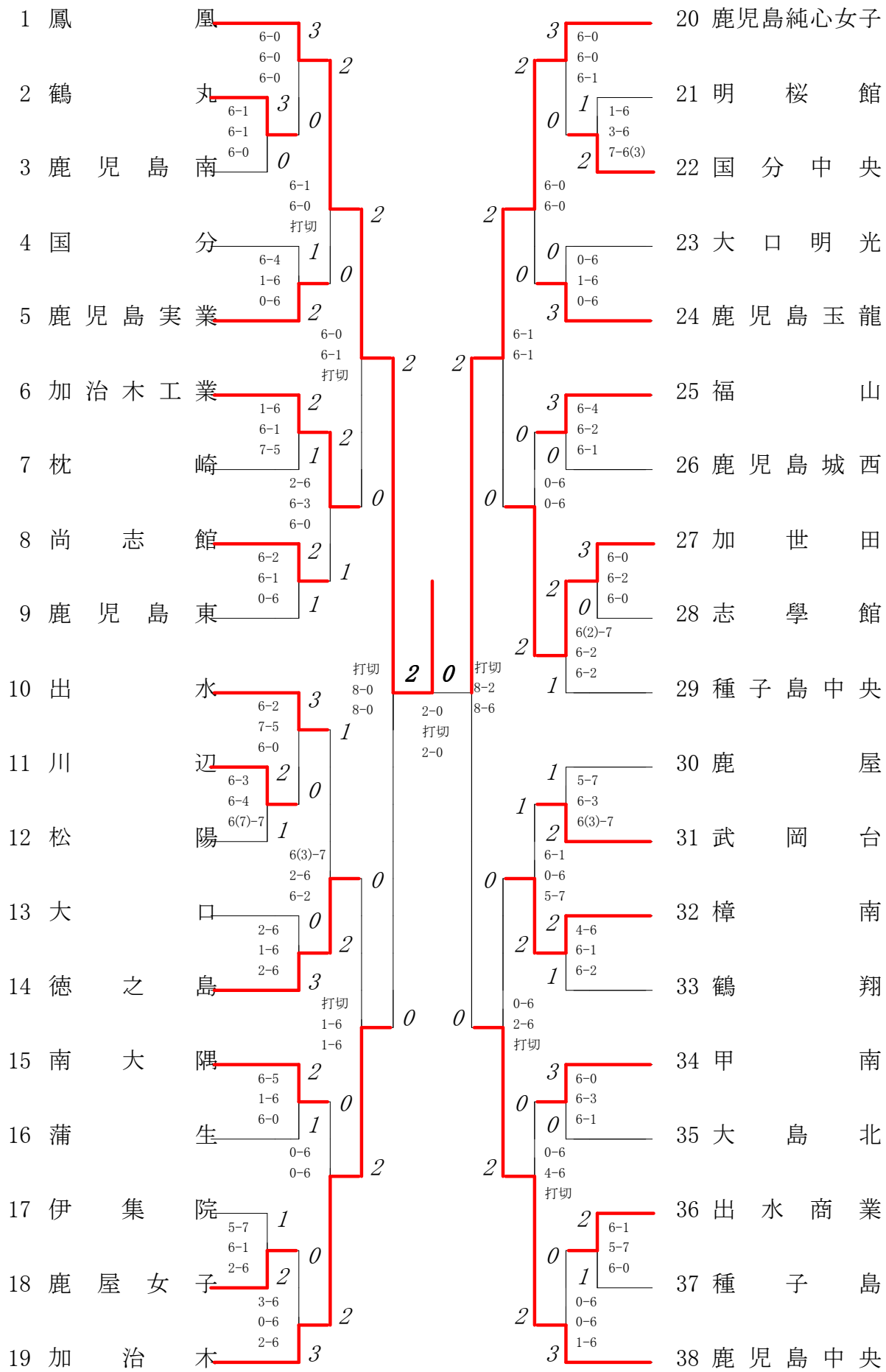

2013年度 テニス高校総体：団体：女子

回戦	試合No.	勝者チーム名	スコア	敗者チーム名
準 決 勝	35	鳳凰	2 — 0	加治木
	1	複 金田朱莉(3) 大橋莉子(2)	5 — 0	西山綾奈(3) 森下絢加(2)
	2	単 中道真子(3)	1 — 8	0 上園真由(3)
	3	単 古賀千遙(1)	1 — 8	0 上村姫代(3)
準 決 勝	36	鹿児島純心女子	2 — 0	鹿児島中央
	1	複 川畑このみ(3) 芦浦里奈(1)	7 — 8	川畑 蛍(3) 二石里絵(3)
	2	単 平原美咲(2)	1 — 8	0 上吹越有希(3)
	3	単 堤 陽菜(1)	1 — 8	0 五反田萌里(3)
決 勝	37	鳳凰	2 — 0	鹿児島純心女子
	1	複 金田朱莉(3) 大橋莉子(2)	2 — $\frac{6}{6}$ — $\frac{3}{2}$	0 川畑このみ(3) 芦浦里奈(1)
	2	単 中道真子(3)	$\frac{4}{6}$ — $\frac{6}{6}$	平原美咲(2)
	3	単 古賀千遙(1)	2 — $\frac{6}{6}$ — $\frac{3}{4}$	0 堤 陽菜(1)

複・単に○印がついている場合は途中打ち切り

2013年度 高校総体 女子 : シングルス ベスト 32 (参加組数 : 230) : テニス

名前の()は学年 スコアの中の()はタイブレークポイント

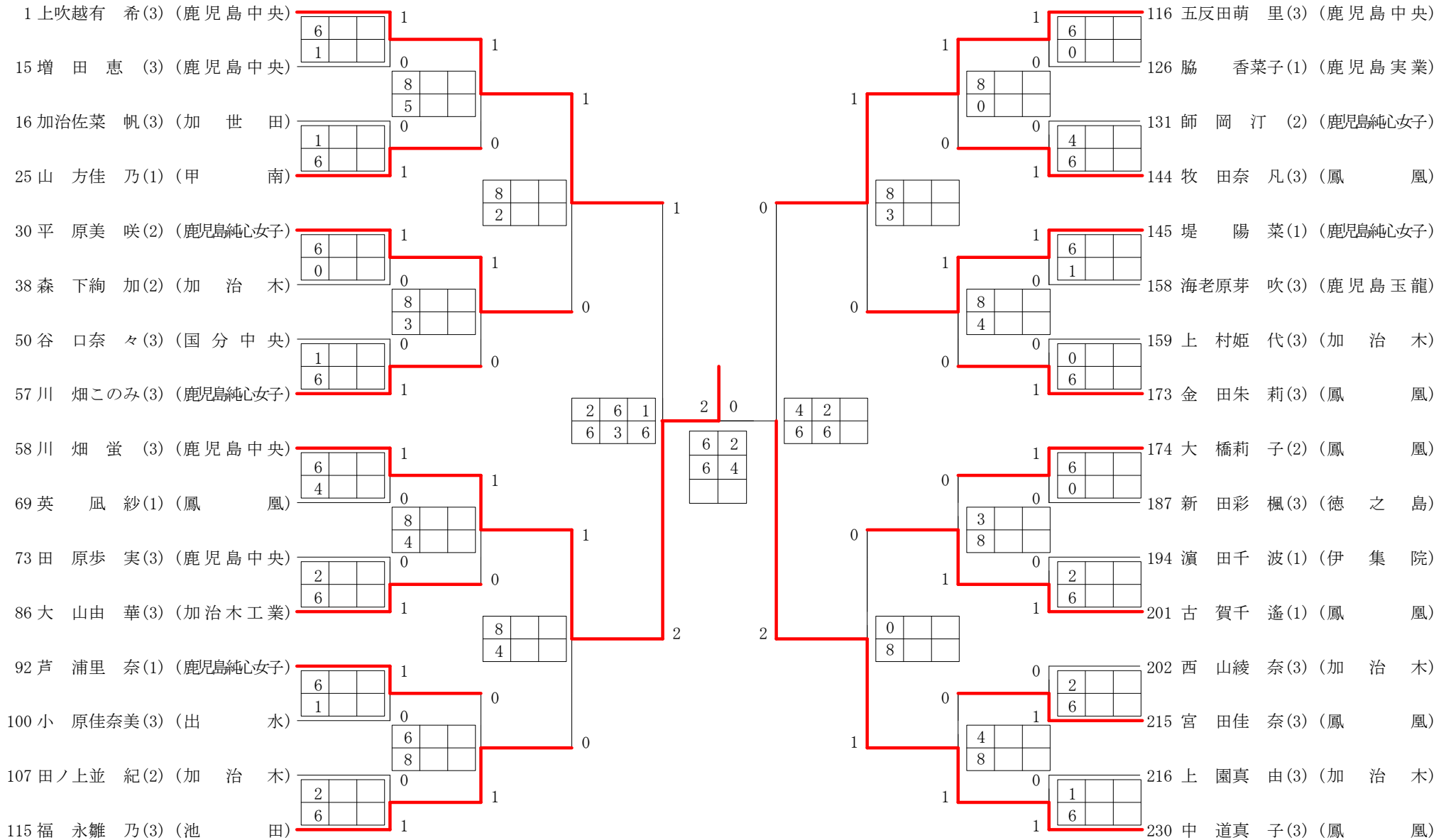

3位決定戦

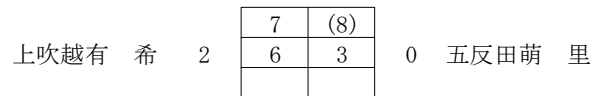

5位決定戦

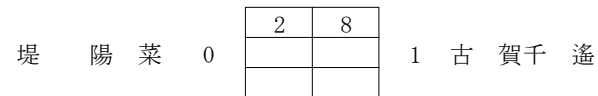

2013年度 高校総体 女子 :ダブルス ベスト 16 (参加組数 : 130) : テニス

名前の()は学年 スコアの中の()はタイブレークポイント

