

第53回 中国高等学校テニス選手権大会  
男子団体

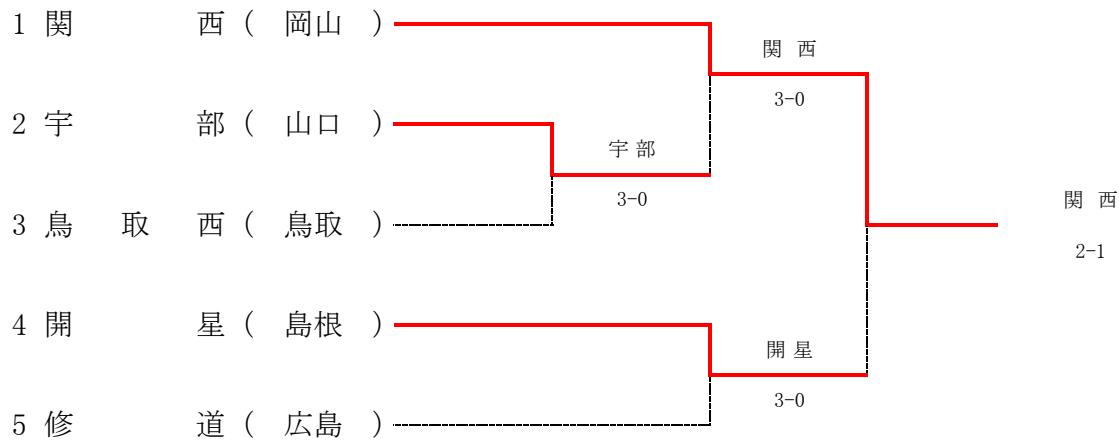

	学校名	県	監督	No. 1	No. 2	No. 3	No. 4	No. 5
1	関西	岡山	内藤 美明	松本 樹 ①	神房 成仁 ②	○土田 啓太 ③	前崎 直哉 ②	小野 和哉 ②
2	宇部	山口	木嶋 太郎	○大庭 嘉晃 ③	清水 覚士 ②	福井 裕也 ②	奥田 真太郎 ②	竹田 力 ①
3	鳥取西	鳥取	國岡 進	平木 優成 ③	○玉木 慎也 ③	平木 瞭成 ①	前嶋 達也 ②	梶 雅弘 ②
4	開星	島根	多田 省吾	橋本 祐典 ③	板倉 良太郎 ②	周藤 公貴 ①	森 祐樹 ①	○松尾 俊太郎 ③
5	修道	広島	住田 進	○田鍋 佑輔 ③	宗近 源太郎 ③	今井 翼 ①	秋吉 雄大 ③	米澤 海知 ①

女子団体

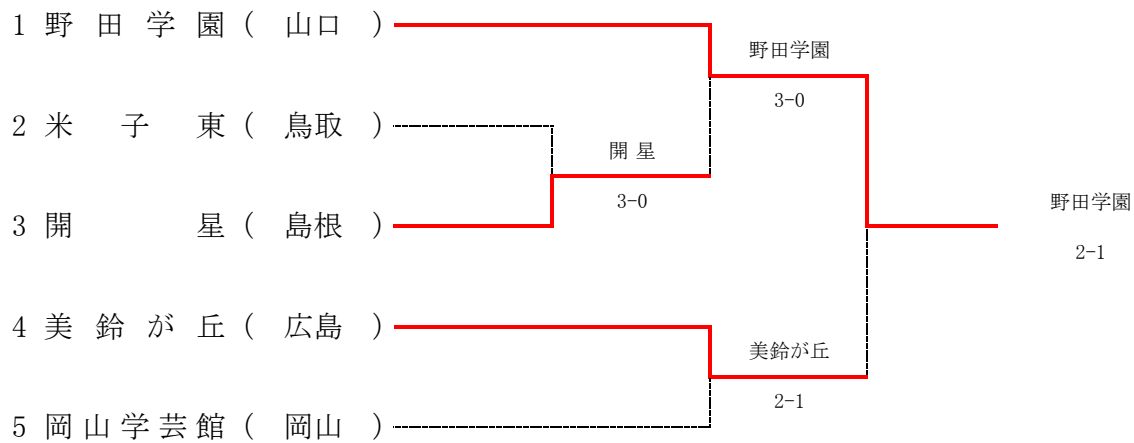

	学校名	県	監督	No. 1	No. 2	No. 3	No. 4	No. 5
1	野田学園	山口	田中 聰規	○前田 夢佳 ③	池田 月 ②	俣賀 瑞希 ①	鈴木 麗央菜 ②	溝呂木 郁 ③
2	米子東	鳥取	古田 克彦	森本 千晶 ③	影山 優花 ②	森本 千恵 ①	○間 華菜子 ③	高田 紗帆 ③
3	開星	島根	三島 邦彦	柿田 紗希 ③	金井 玲菜 ②	○足立 奈穂 ③	野坂 歩生 ②	岡崎 朱香 ②
4	美鈴が丘	広島	浅枝 達由	中島 乃愛 ②	○清水 梨世 ③	小池 颯紀 ①	川本 桃子 ③	中村 梨子 ①
5	岡山学芸館	岡山	岸 直浩	岩下 美穂 ②	○竹浪 史華 ③	菅原 理紗子 ③	友寄 恵理佳 ③	光田 麻由 ②

# 第53回 中国高等学校テニス選手権大会 団体詳細

男子

1 R

2 宇部		3 0	3 鳥取西	
D	福井 裕也	8 5	D	玉木 慎也
	奥田 真太郎			前嶋 達也
S1	大庭 嘉晃	8 4	S1	平木 優成
S2	清水 覚士	8 1	S2	平木 瞭成

準決勝

1 関西		3 0	2 宇部	
D	前崎 直哉	8 0	D	福井 裕也
	小野 和哉			奥田 真太郎
S1	松本 樹	8 3	S1	大庭 嘉晃
S2	神房 成仁	8 1	S2	清水 覚士

準決勝

4 開星		3 0	5 修道	
D	板倉 良太郎	8 5	D	田鍋 佑輔
	松尾 俊太郎			秋吉 雄大
S1	橋本 祐典	9 <sup>8</sup> <sub>(6)</sub>	S1	宗近 源太郎
S2	周藤 公貴	9 7	S2	今井 翼

決勝

1 関西		2 1	4 開星	
D	前崎 直哉	8 3	D	板倉 良太郎
	小野 和哉			松尾 俊太郎
S1	神房 成仁	0 8	S1	橋本 祐典
S2	土田 啓太	8 1	S2	周藤 公貴

女子

1 R

2 米子東		0 3	3 開星	
D	森本 千晶	1 8	D	足立 奈穂
	間 華菜子			野坂 歩生
S1	影山 優花	0 8	S1	柿田 紗希
S2	森本 千恵	5 8	S2	金井 玲菜

準決勝

1 野田学園		3 0	3 開星	
D	池田 月	8 1	D	足立 奈穂
	鈴木 麗央菜			野坂 歩生
S1	前田 夢佳	8 1	S1	柿田 紗希
S2	俣賀 瑞希	8 1	S2	金井 玲菜

準決勝

4 美鈴が丘		2 1	5 岡山学芸館	
D	清水 梨世	5 8	D	菅原 理紗子
	川本 桃子			友寄 恵理佳
S1	中島 乃愛	8 5	S1	岩下 美穂
S2	小池 颯紀	9 <sup>8</sup> <sub>(3)</sub>	S2	竹浪 史華

決勝

1 野田学園		2 1	4 美鈴が丘	
D	池田 月	8 4	D	清水 梨世
	鈴木 麗央菜			川本 桃子
S1	前田 夢佳	8 3	S1	中島 乃愛
S2	俣賀 瑞希	6 8	S2	小池 颯紀

# 第53回 中国高等学校テニス選手権大会 男子シングルス

<p>1 橋本 祐典③ (島根 開星) 橋本</p> <p>2 吉河 良一② (山口 野田学園) 吉河</p> <p>3 岸 了丞③ (広島 瀬戸内) 前崎</p> <p>4 橋本 侑太郎② (鳥取 米子高専) 前崎</p> <p>5 前崎 直哉② (岡山 関西) 前崎</p> <p>6 杉本 篤哉③ (広島 美鈴が丘) 杉本</p> <p>7 平木 瞭成① (鳥取 鳥取西) 西岡</p> <p>8 西岡 航① (岡山 関西) 西岡</p> <p>9 白根 徹郎③ (島根 平田) 西岡</p> <p>10 弘中 拓也③ (山口 華陵) 西岡</p> <p>11 玉木 慎也③ (鳥取 鳥取西) 高坂</p> <p>12 高坂 裕也① (岡山 岡山理大附) 高坂</p> <p>13 有吉 純一③ (山口 徳山) 高坂</p> <p>14 小倉 輝③ (島根 松江北) 岡田</p> <p>15 岡田 大樹③ (広島 広陵) 松本</p> <p>16 清水 覚士② (山口 宇部) 清水</p> <p>17 青戸 達哉③ (島根 情報科学) 松本</p> <p>18 小田 和幸③ (広島 崇徳) 小田</p> <p>19 西古 紋③ (鳥取 米子西) 松本</p> <p>20 松本 樹① (岡山 関西) 萱野</p> <p>21 田鍋 佑輔③ (広島 修道) 田鍋</p> <p>22 石田 寛大③ (山口 防府商業) 石田</p> <p>23 細田 智裕③ (島根 安来) 田鍋</p> <p>24 榊原 颯① (岡山 関西) 榊原</p> <p>25 森村 卓平② (鳥取 米子東) 堀</p> <p>26 森 祐樹① (島根 開星) 堀</p> <p>27 堀 峻輔③ (岡山 岡山理大附) 堀</p> <p>28 重永 大海③ (鳥取 鳥取東) 橋高</p> <p>29 橋高 凱② (広島 福山明玉台) 橋高</p> <p>30 原 優輝② (山口 宇部中央) 76 (4)</p> <p>31 檜垣 直斗③ (鳥取 八頭) 木元</p> <p>32 木元 達也② (岡山 岡山理大附) 木元</p> <p>33 山崎 凌② (山口 徳山高専) 木元</p> <p>34 福田 翔一③ (広島 広島学院) 小谷</p> <p>35 小谷 知広② (島根 松江東) 萱野</p> <p>36 福井 裕也② (山口 宇部) 福井</p> <p>37 今井 翼① (広島 修道) 福井</p> <p>38 竹内 尚弘③ (島根 松江東) 萱野</p> <p>39 古田 光佑② (鳥取 米子東) 萱野</p> <p>40 萱野 靖晃③ (岡山 岡山理大附) 萱野</p>	<p>41 大庭 嘉晃③ (山口 宇部) 田中</p> <p>42 和田 良介② (鳥取 鳥取城北) 田中</p> <p>43 田中 洋太② (岡山 関西) 田中</p> <p>44 園 山 洸① (島根 開星) 宗近</p> <p>45 宗近 源太郎③ (広島 修道) 宗近</p> <p>46 渡部 就人① (鳥取 米子北斗) 廣澤</p> <p>47 廣澤 周汰③ (島根 松江北) 廣澤</p> <p>48 小池 直哉③ (広島 美鈴が丘) 小池</p> <p>49 奥田 真太郎② (山口 宇部) 神房</p> <p>50 神房 成仁② (岡山 関西) 神房</p> <p>51 乾 祐一郎③ (広島 瀬戸内) 乾</p> <p>52 加藤 健路② (島根 開星) 加藤</p> <p>53 山本 拓己② (鳥取 鳥取城北) 土田</p> <p>54 原田 達矢③ (山口 徳山高専) 土田</p> <p>55 土田 啓太③ (岡山 関西) 土田</p> <p>56 大床 凌平② (鳥取 米子西) 大床</p> <p>57 益田 淳平② (山口 防府西) 大床</p> <p>58 合田 健人① (岡山 岡山理大附) 合田</p> <p>59 三反田 巧③ (広島 崇徳) 合田</p> <p>60 板倉 良太郎② (島根 開星) 合田</p> <p>61 平木 優成③ (鳥取 鳥取西) 平木</p> <p>62 吉岡 壮大② (島根 益田翔陽) 草津</p> <p>63 草津 壮志③ (山口 高森) 草津</p> <p>64 尾形 拳③ (岡山 関西) 尾形</p> <p>65 武久 翔悟② (広島 なぎさ) 尾形</p> <p>66 齋藤 颯③ (山口 徳山高専) 小野</p> <p>67 小野 和哉② (岡山 関西) 小野</p> <p>68 竹安 秀平③ (広島 崇徳) 竹安</p> <p>69 新居 裕一郎③ (鳥取 米子東) 周藤</p> <p>70 周藤 公貴① (島根 開星) 周藤</p> <p>71 山崎 義孝② (広島 近大東広島) 瀧本</p> <p>72 瀧本 怜央② (岡山 関西) 瀧本</p> <p>73 中村 太朗③ (島根 安来) 瀧本</p> <p>74 橋尾 朋宏② (鳥取 米子西) 鬼武</p> <p>75 鬼武 優太③ (山口 西京) 鬼武</p> <p>76 松尾 俊太郎③ (島根 開星) 松尾</p> <p>77 藤山 翔③ (鳥取 米子西) 松尾</p> <p>78 淵上 寛啓② (山口 山口) 井上</p> <p>79 井上 省太③ (広島 広島城北) 井上</p> <p>80 寺川 海里③ (岡山 岡山学芸館) 寺川</p>
---	--

優勝

優勝

萱野 靖晃  
(岡山理大附)

6-4

# 第53回 中国高等学校テニス選手権大会 女子シングルス

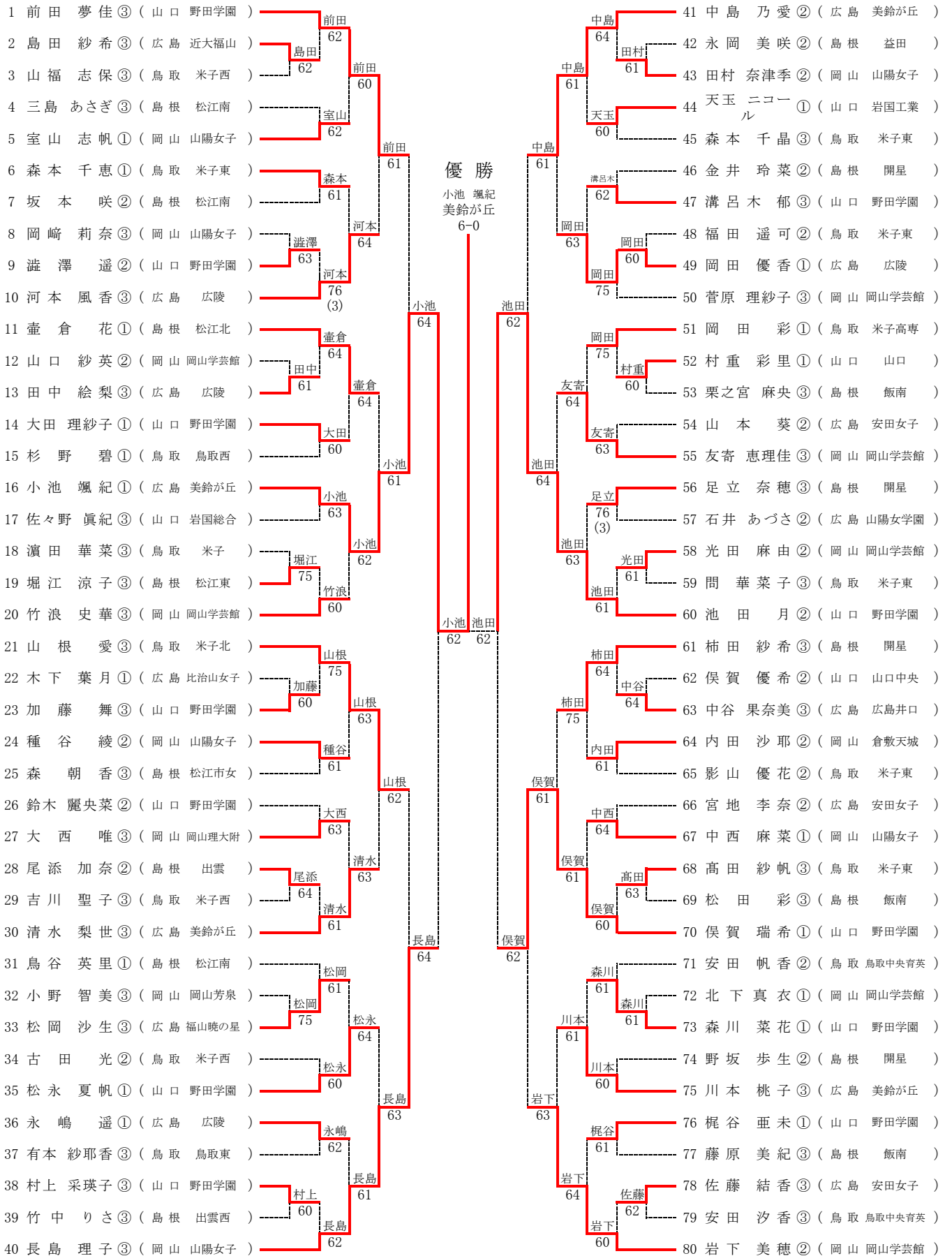



# 第53回 中国高等学校テニス選手権大会 女子ダブルス

