

平成25年度 全国高等学校総合体育大会奈良県予選 男子団体

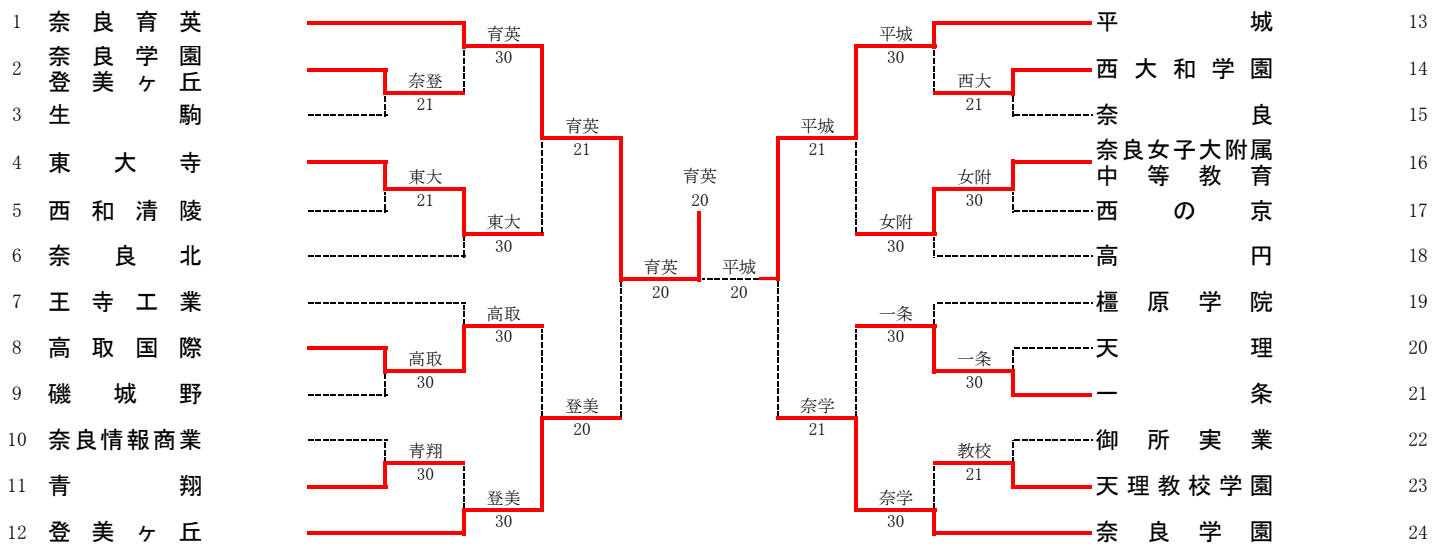

優勝	奈良育英
2位	平城高校
3位	登美ヶ丘
3位	奈良学園

SFR1	1	奈良育英	20	登美ヶ丘	12
D		服部 稜 ① 三村 亮介③	62	齊田 拓哉③ 本間 淳平③	
S1		福本 定也③	43打切	森 勇太③	
S2		神谷 佳③	62	井水 理寛②	

SFR2	13	平城	20	奈学 奈良学園	24
D		伊東 亮祐③ 村田 健太郎③	63	亀井 伽人② 河野 慎司②	
S1		藤田 熙③	44打切	大塚 周平③	
S2		光田 匠③	62	三浦 隼人③	

up

FR	1	奈良育英	20	平城	13
D		服部 稜 ① 三村 亮介③	42打切	伊東 亮祐③ 村田 健太郎③	
S1		福本 定也③	62	藤田 熙③	
S2		神谷 佳③	63	光田 匠③	

平成25年度 全国高等学校総合体育大会奈良県予選(テニスの部)

男子シングルス(I)

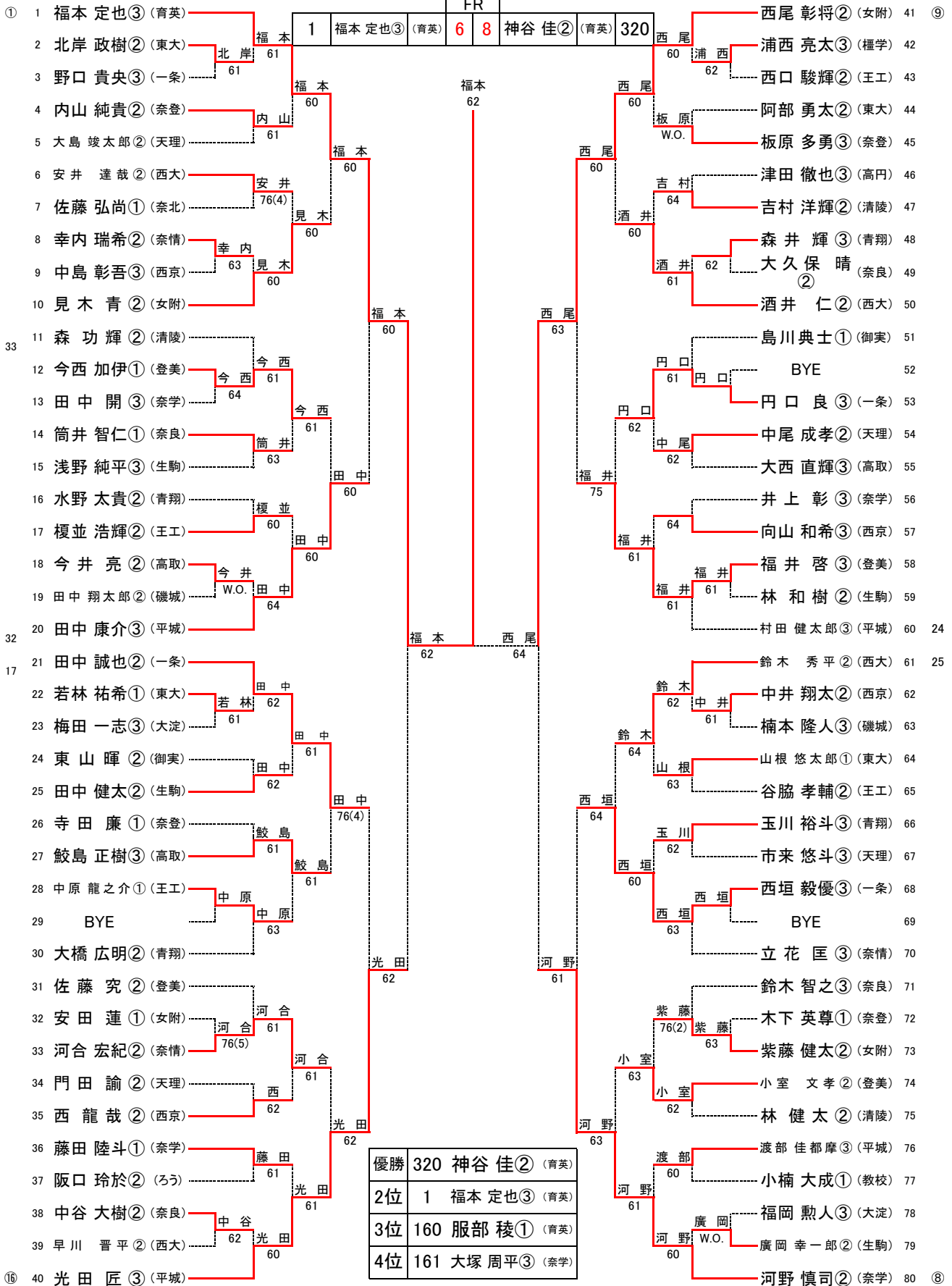

平成25年度 全国高等学校総合体育大会奈良県予選(テニスの部)

男子シングルス(Ⅱ)

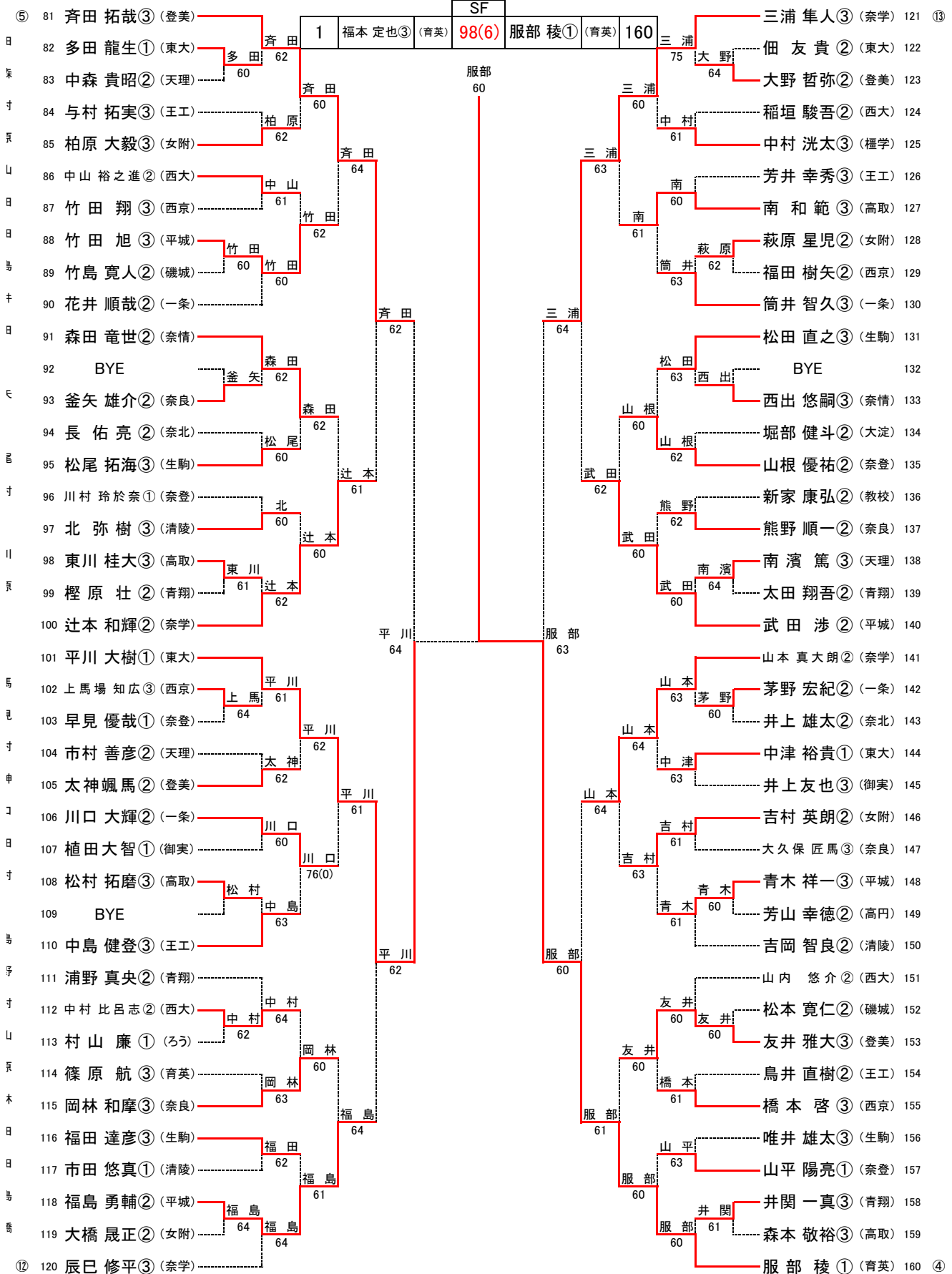

平成25年度 全国高等学校総合体育大会奈良県予選(テニスの部)

男子シングルス(Ⅲ)

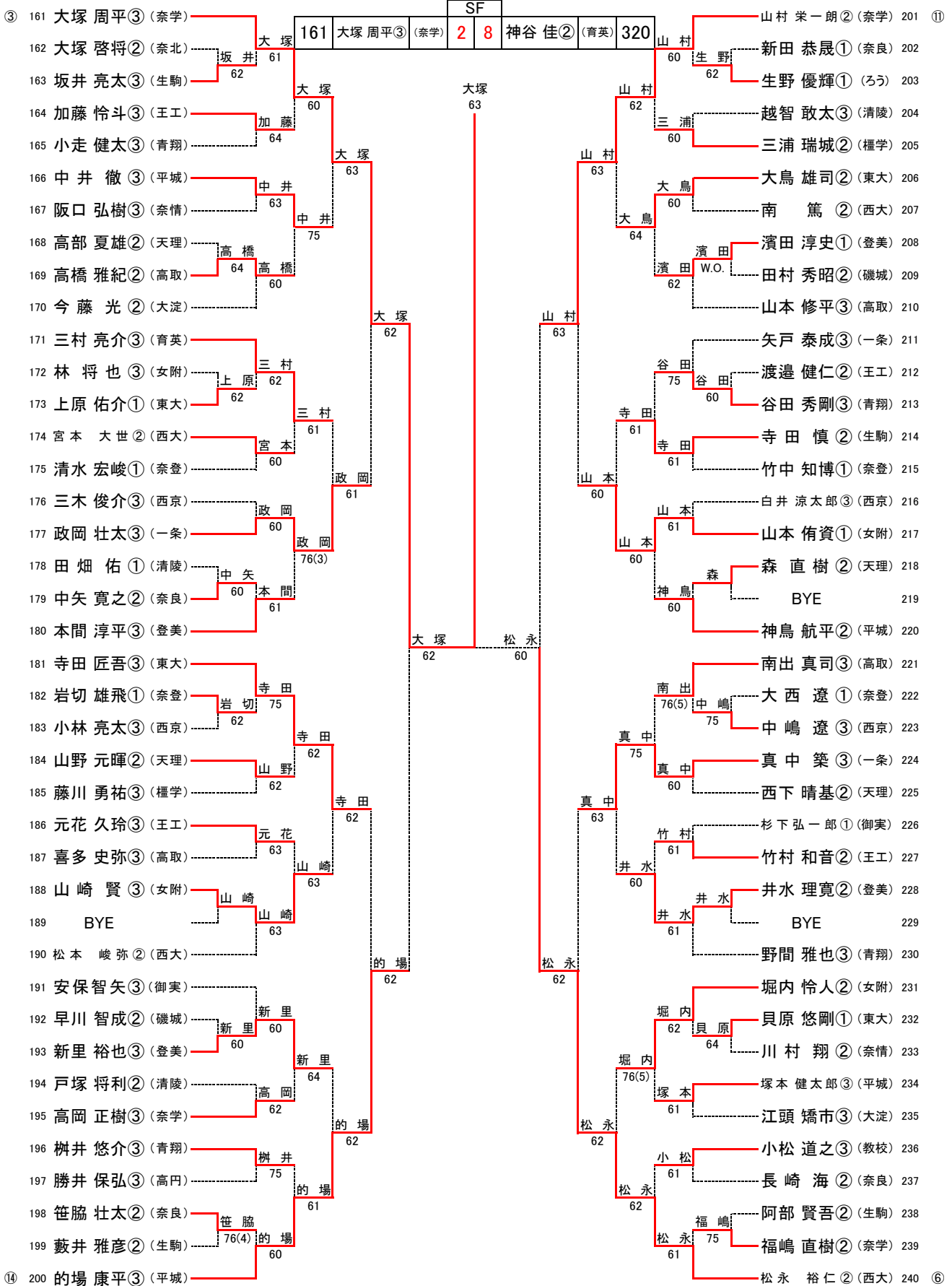

平成25年度 全国高等学校総合体育大会奈良県予選(テニスの部)

男子シングルス(Ⅳ)

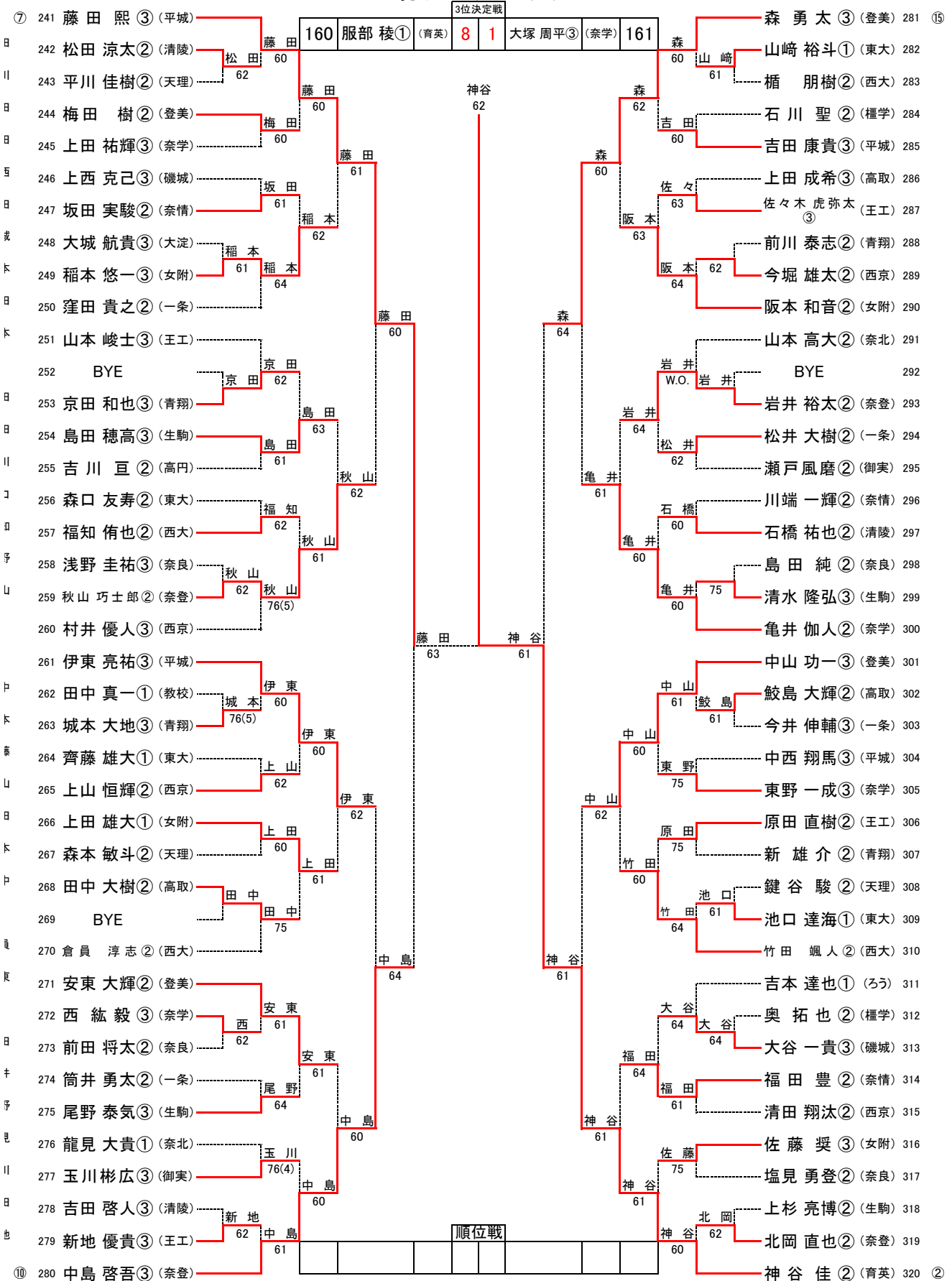

平成25年度 全国高等学校総合体育大会奈良県予選(テニスの部)
男子ダブルス I

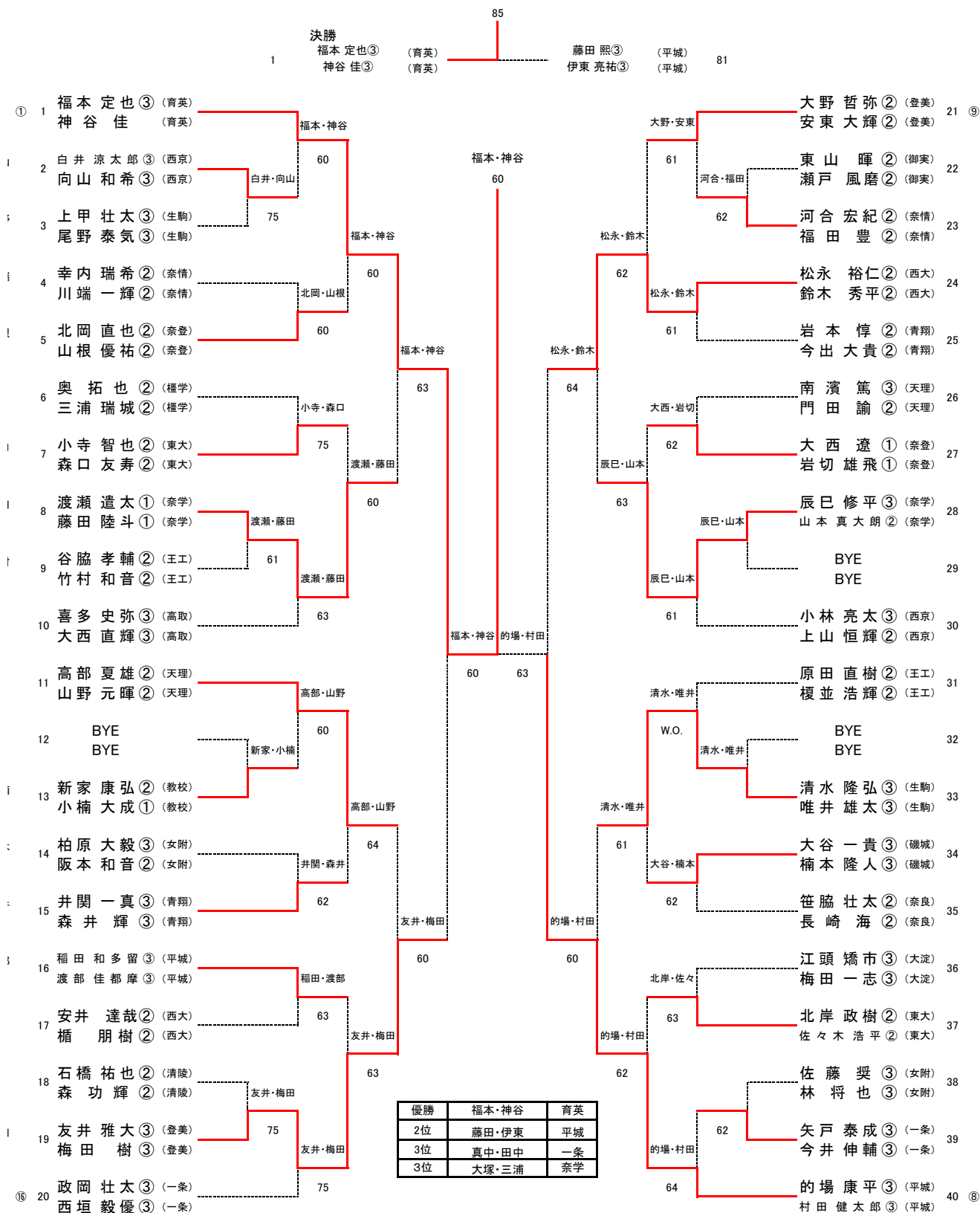

平成25年度 全国高等学校総合体育大会奈良県予選(テニスの部)
男子ダブルスⅡ

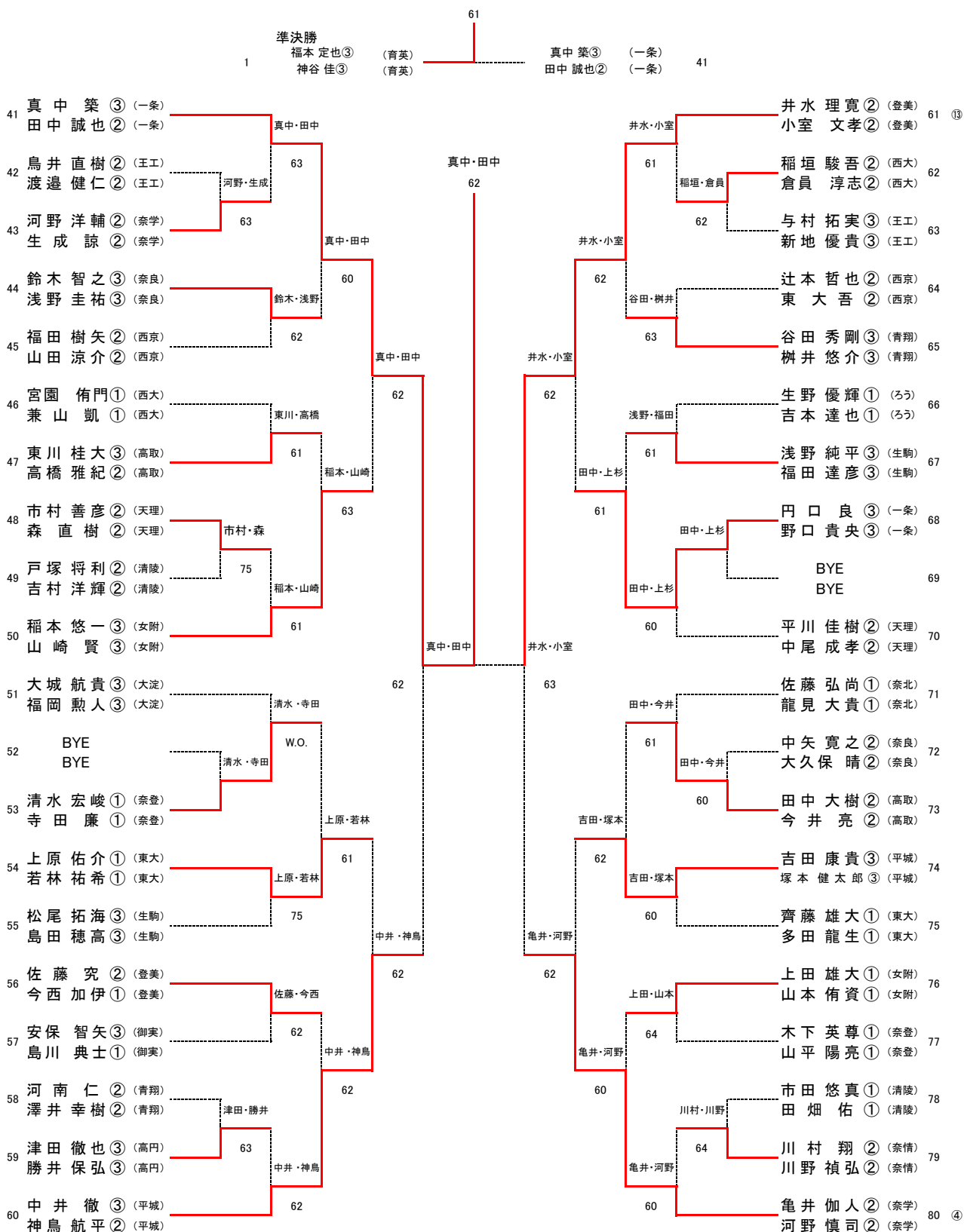

平成25年度 全国高等学校総合体育大会奈良県予選(テニスの部)
男子ダブルスⅣ

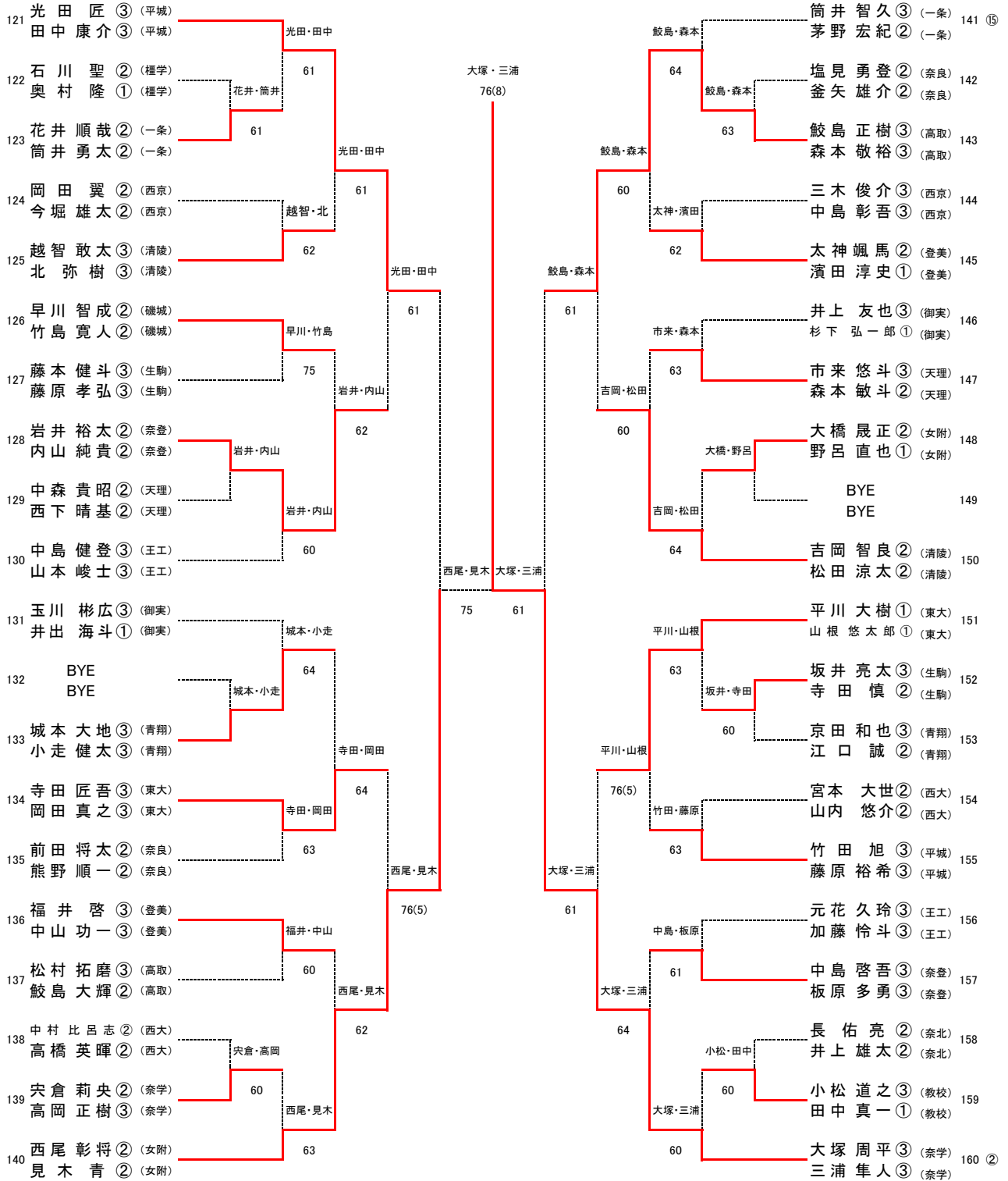

平成25年度 全国高等学校総合体育大会奈良県予選(テニス部) 女子団体

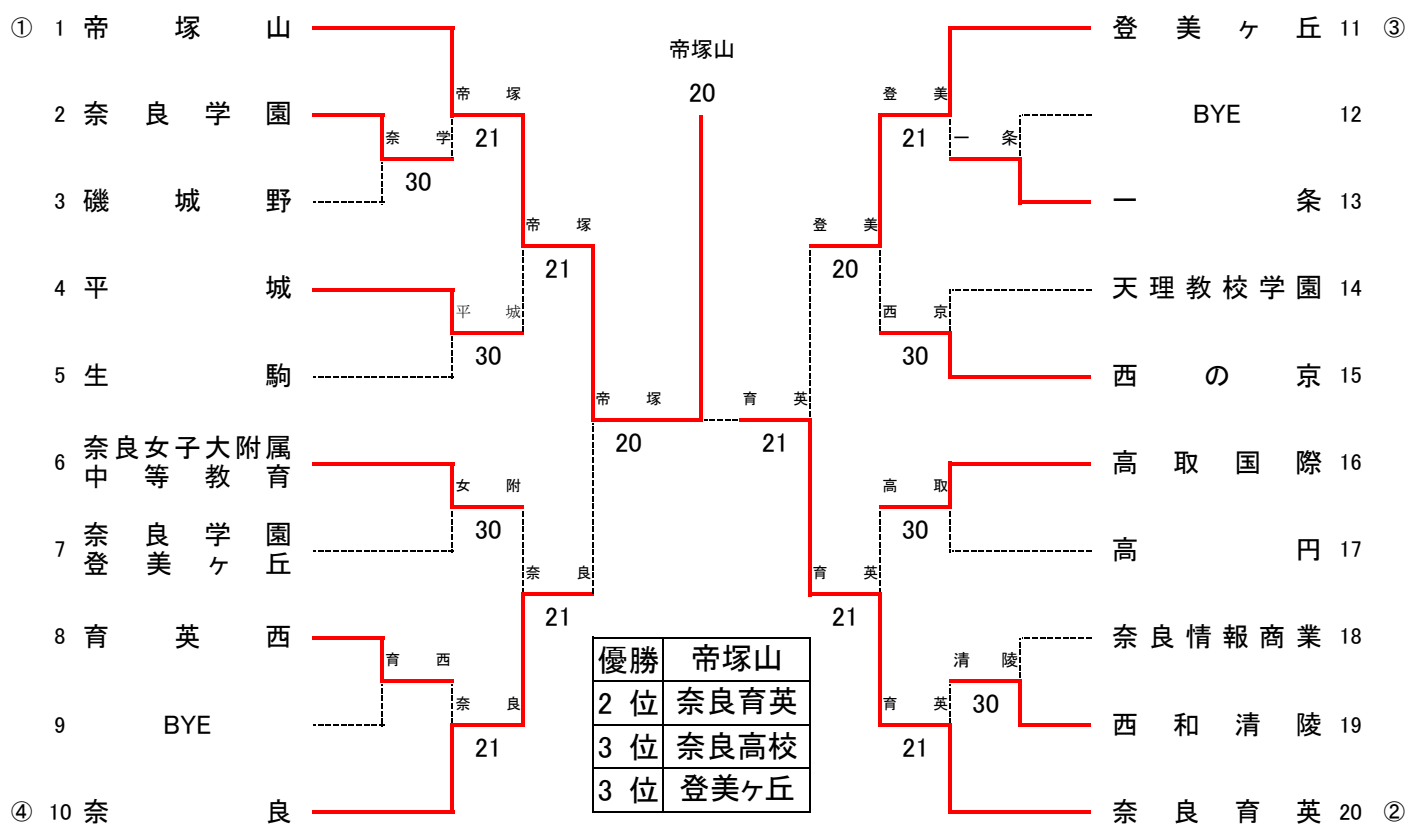

SFR1	1	帝塚山	20	奈良	10
D		澤田 実梨② 大西 佳那②	21	鎌田 瑞季② 大畑 美可子②	
S1		樋口 菜穂子②	60	鎌田 菜緒③	
S2		窪之内 李音②	60	辻本 琴美②	
		登美		育英	

up

FR1	1	帝塚山	20	奈良育英	20
D		窪之内 李音② 澤田 実梨②	25	三原 翠② 与四田 来実②	
S1		樋口 菜穂子②	60	中西 絢音②	
S2		大西 佳那②	63	酒井 彩帆②	

SF2	11	登美ヶ丘	12	奈良育英	20
D		藤井 鈴巳③ 平岡 梓③	60	中西 絢音② 酒井 彩帆②	
S1		豊岡 奈津美③	46	三原 翠②	
S2		矢垣 芽依③	16	与四田 来実②	

up

平成25年度 全国高等学校総合体育大会奈良県予選(テニスの部)
女子シングルスI

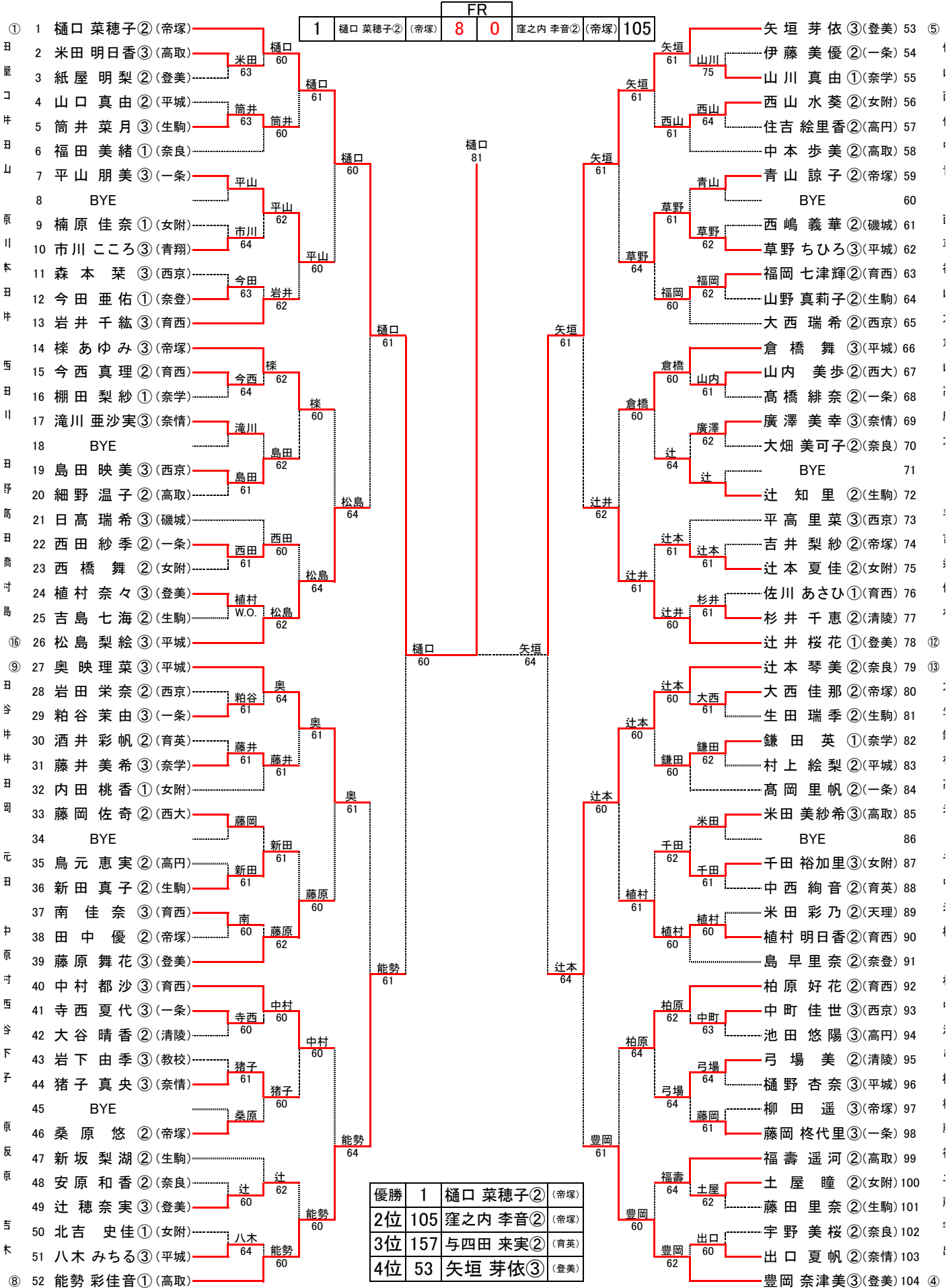

平成25年度 全国高等学校総合体育大会奈良県予選(テニスの部)
女子シングルスⅡ

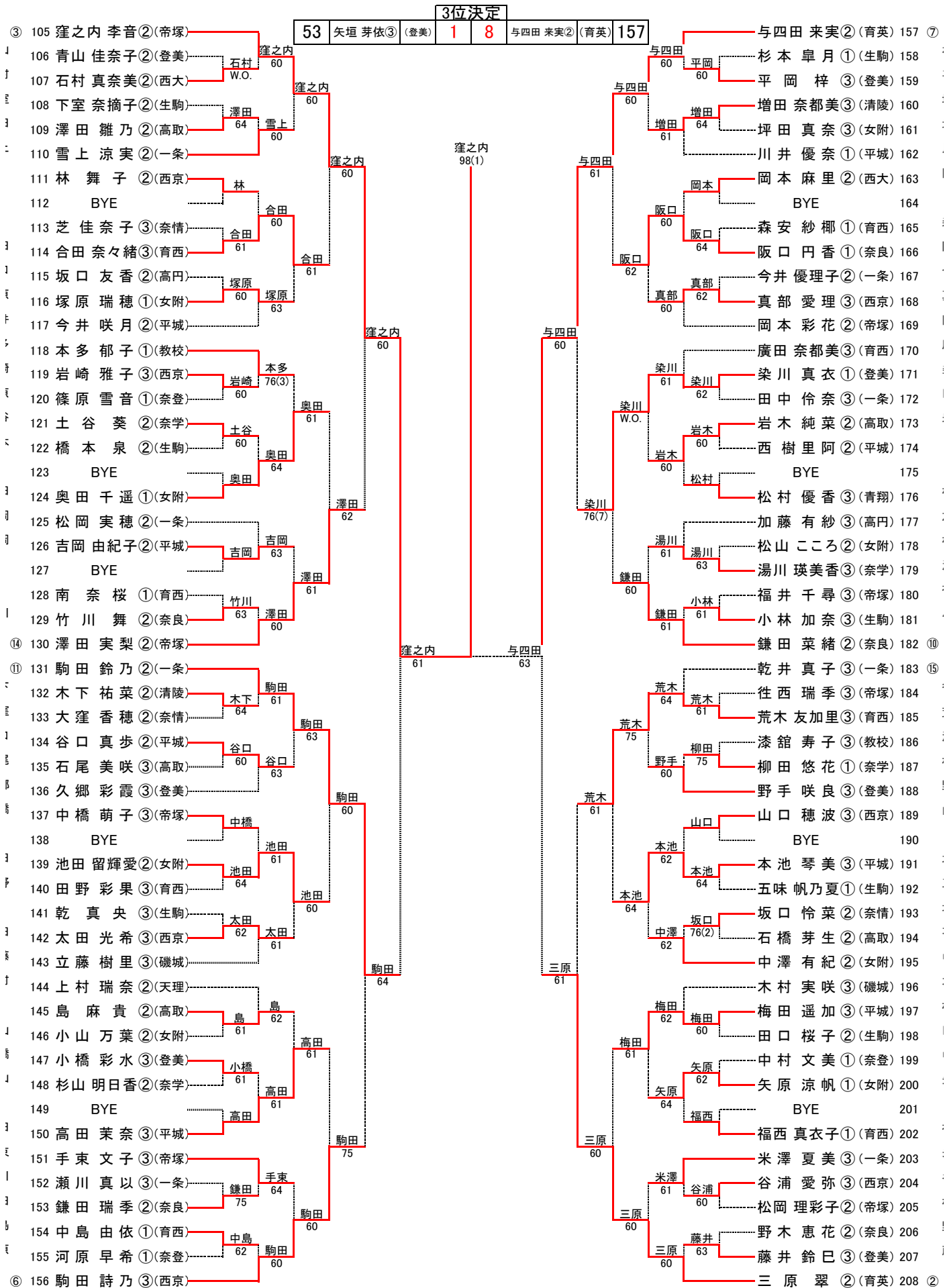

平成25年度 全国高等学校総合体育大会奈良県予選 女子ダブルス(Ⅰ)

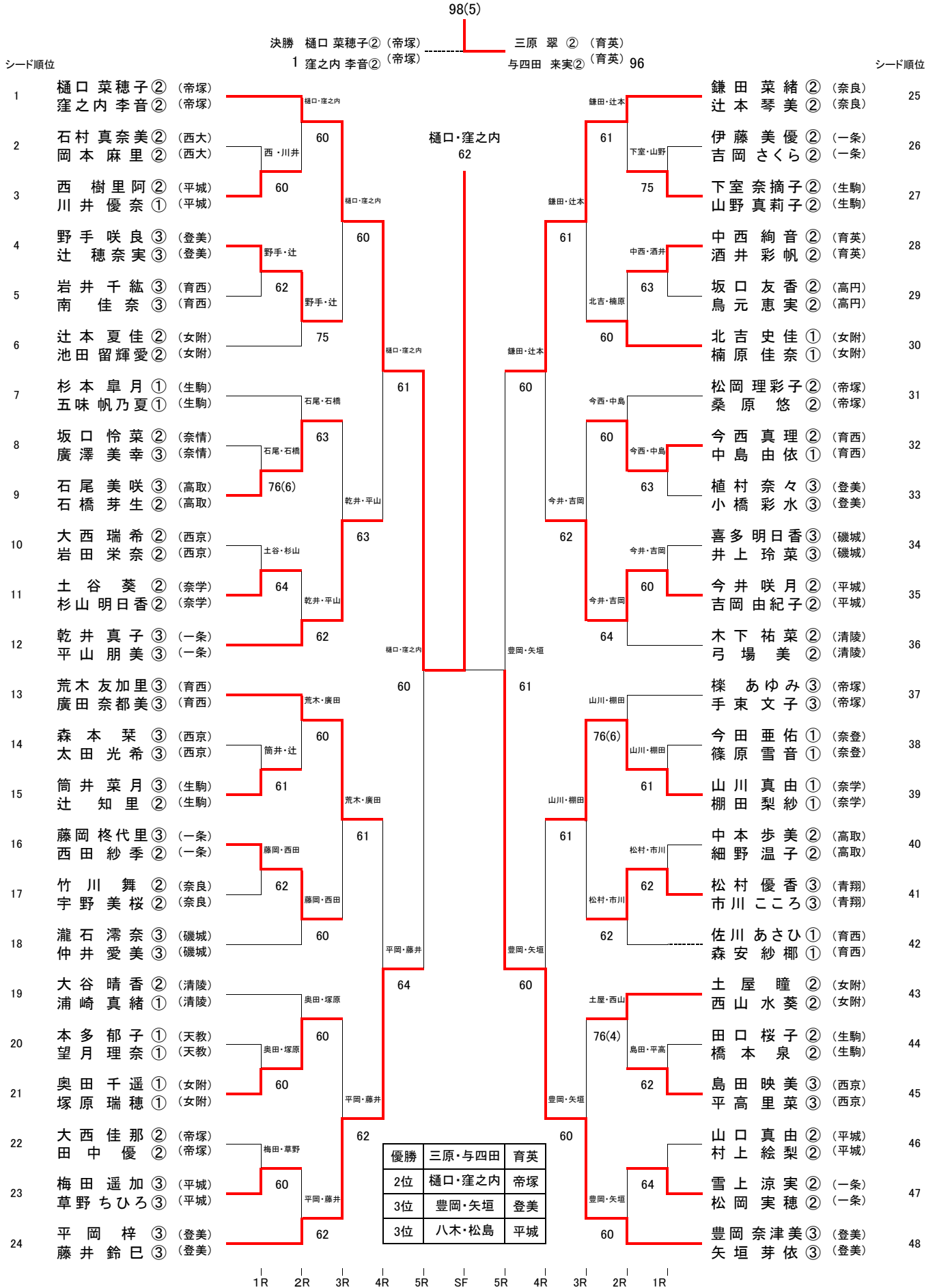

平成25年度 全国高等学校総合体育大会奈良県予選 女子ダブルス(Ⅱ)

シード順位

シード順位

49	八木 みちる ③ (平城) 松島 梨絵 ③ (平城)	八木・松島	60	三原・与四田	61	合田・中村	合田 奈々緒 ③ (育西) 中村 都沙 ③ (育西)	73
50	中町 佳世 ③ (西京) 岩崎 雅子 ③ (西京)	河原・中村	63	61	62	久郷・紙屋	久郷 彩霞 ③ (登美) 紙屋 明梨 ② (登美)	74
51	河原 早希 ① (奈登) 中村 文美 ① (奈登)	八木・松島	64	61	64	樋野・杏奈 本池 琴美 ③ (平城)	樋野 杏奈 ③ (平城) 本池 琴美 ③ (平城)	75
52	内田 桃香 ① (女附) 矢原 涼帆 ① (女附)	柏原・植村	64	61	60	坪田・中澤	坪田 真奈 ③ (女附) 中澤 有紀 ② (女附)	76
53	柏原 好花 ② (育西) 植村 明日香 ② (育西)	柏原・植村	60	61	61	坪田・中澤	米田 明日香 ③ (高取) 米田 美紗希 ③ (高取)	77
54	鎌田 英 ① (奈学) 柳田 悠花 ① (奈学)	八木・松島	63	61	75	藤井・美希 湯川 瑛美香 ③ (奈学)	藤井 美希 ③ (奈学) 湯川 瑛美香 ③ (奈学)	78
55	中橋 萌子 ③ (帝塚) 福井 千尋 ③ (帝塚)	藤田・新田	75	61	61	粕谷・田中	粕谷 茉由 ③ (一条) 田中 伶奈 ③ (一条)	79
56	藤田 里奈 ② (生駒) 新田 真子 ② (生駒)	藤田・新田	61	61	61	立藤・木村	立藤 樹里 ③ (磯城) 木村 実咲 ③ (磯城)	80
57	米田 彩乃 ② (天理) 上村 瑞奈 ② (天理)	阪口・福田	62	61	63	漆館・寿子 岩下 由季 ③ (天教)	漆館 寿子 ③ (天教) 岩下 由季 ③ (天教)	81
58	高岡 里帆 ② (一条) 高橋 緋奈 ② (一条)	阪口・福田	64	61	61	芝・出口	芝 佳奈子 ③ (奈情) 出口 夏帆 ② (奈情)	82
59	阪口 円香 ① (奈良) 福田 美緒 ① (奈良)	阪口・福田	64	61	61	吉井・梨紗 岡本 彩花 ② (帝塚)	吉井 梨紗 ② (帝塚) 岡本 彩花 ② (帝塚)	83
60	藤原 舞花 ③ (登美) 青山 佳奈子 ② (登美)	八木・松島	63	60	76(3)	鎌田 瑞季 大畑 美可子 ② (奈良)	鎌田 瑞季 ② (奈良) 大畑 美可子 ② (奈良)	84
61	澤田 実梨 ② (帝塚) 青山 諒子 ② (帝塚)	澤田・青山	64	60	62	米澤・駒田	米澤 夏美 ③ (一条) 駒田 鈴乃 ② (一条)	85
62	小山 万葉 ② (女附) 西橋 舞 ② (女附)	小山・西橋	64	62	62	新坂・吉島	新坂 梨湖 ② (生駒) 吉島 七海 ② (生駒)	86
63	中川 洋子 ③ (磯城) 西嶋 義華 ② (磯城)	辻井・染川	60	62	W.O.	岩木 純菜 澤田 雛乃 ② (高取)	岩木 純菜 ② (高取) 澤田 雛乃 ② (高取)	87
64	福壽 遥河 ② (高取) 島 麻貴 ② (高取)	辻井・染川	61	76(6)	76(6)	柳田・往西	千田 裕加里 ③ (女附) 松山 ころろ ② (女附)	88
65	辻井 桜花 ① (登美) 染川 真衣 ① (登美)	辻井・染川	60	62	76(6)	柳田 遥 往西 瑞季 ③ (帝塚)	柳田 遥 ③ (帝塚) 往西 瑞季 ③ (帝塚)	89
66	滝川 亜沙実 ③ (奈情) 猪子 真央 ③ (奈情)	倉橋・谷口	63	62	62	田野・福岡	田野 彩果 ③ (育西) 福岡 七津輝 ② (育西)	90
67	小林 加奈 ③ (生駒) 乾 真央 ③ (生駒)	瀬川・寺西	60	60	60	杉井・増田	野木 恵花 ② (奈良) 安原 和香 ② (奈良)	91
68	谷浦 愛弥 ③ (西京) 真部 愛理 ③ (西京)	瀬川・寺西	63	60	60	杉井・増田	駒田 詩乃 ③ (西京) 山口 穂波 ③ (西京)	92
69	瀬川 真以 ③ (一条) 寺西 夏代 ③ (一条)	倉橋・谷口	61	63	63	杉井・千恵 増田 奈都美 ③ (清陵)	杉井 千恵 ② (清陵) 増田 奈都美 ③ (清陵)	93
70	池田 悠陽 ③ (高円) 住吉 絵里香 ② (高円)	福西・部川	64	60	60	奥・高田	藤岡 佐奇 ② (西大) 山内 美歩 ② (西大)	94
71	福西 真衣子 ① (育西) 部川 なつみ ① (育西)	倉橋・谷口	60	60	60	奥 映理菜 高田 茉奈 ③ (平城)	奥 映理菜 ③ (平城) 高田 茉奈 ③ (平城)	95
72	倉橋 舞 ③ (平城) 谷口 真歩 ② (平城)	倉橋・谷口	60	62	62	三原 翠 与四田 来実 ② (育英)	三原 翠 ② (育英) 与四田 来実 ② (育英)	96

1R 2R 3R 4R 5R SF 5R 4R 3R 2R 1R