

平成25年度兵庫県高等学校春季テニス大会 男子団体戦

No.	School Name	Opponent	Score	Opponent	School Name	No.
1	相生学院	相生学院	3-0	甲南	甲南	52
2	加古川北	相生学院	3-0	宝塚北	宝塚北	53
3	東灘	相生学院	3-0	三田松聖	三田松聖	54
4	鳴屋	相生学院	2-0	姫路東	姫路東	55
5	鳴屋	相生学院	2-1	姫路東	姫路東	56
6	相生学院	相生学院	3-0	須磨学園	須磨学園	57
7	相生学院	相生学院	2-0	須磨学園	須磨学園	58
8	相生学院	相生学院	2-0	柳	柳	59
9	相生学院	相生学院	3-0	柳	柳	60
10	相生学院	相生学院	2-1	柳	柳	61
11	相生学院	相生学院	2-1	柳	柳	62
12	相生学院	相生学院	2-1	柳	柳	63
13	相生学院	相生学院	2-1	柳	柳	64
14	相生学院	相生学院	2-1	柳	柳	65
15	相生学院	相生学院	2-1	柳	柳	66
16	相生学院	相生学院	2-1	柳	柳	67
17	相生学院	相生学院	2-1	柳	柳	68
18	相生学院	相生学院	2-1	柳	柳	69
19	相生学院	相生学院	2-1	柳	柳	70
20	相生学院	相生学院	2-1	柳	柳	71
21	相生学院	相生学院	2-1	柳	柳	72
22	相生学院	相生学院	2-1	柳	柳	73
23	相生学院	相生学院	2-1	柳	柳	74
24	相生学院	相生学院	2-1	柳	柳	75
25	相生学院	相生学院	2-1	柳	柳	76
26	相生学院	相生学院	2-0	柳	柳	77
27	相生学院	相生学院	2-0	柳	柳	78
28	相生学院	相生学院	2-0	柳	柳	79
29	相生学院	相生学院	2-0	柳	柳	80
30	相生学院	相生学院	2-0	柳	柳	81
31	相生学院	相生学院	2-1	柳	柳	82
32	相生学院	相生学院	2-1	柳	柳	83
33	相生学院	相生学院	2-1	柳	柳	84
34	相生学院	相生学院	2-1	柳	柳	85
35	相生学院	相生学院	2-1	柳	柳	86
36	相生学院	相生学院	2-1	柳	柳	87
37	相生学院	相生学院	2-1	柳	柳	88
38	相生学院	相生学院	2-1	柳	柳	89
39	相生学院	相生学院	2-1	柳	柳	90
40	相生学院	相生学院	2-1	柳	柳	91
41	相生学院	相生学院	1-2	柳	柳	92
42	相生学院	相生学院	3-0	柳	柳	93
43	相生学院	相生学院	3-0	柳	柳	94
44	相生学院	相生学院	3-0	柳	柳	95
45	相生学院	相生学院	3-0	柳	柳	96
46	相生学院	相生学院	3-0	柳	柳	97
47	相生学院	相生学院	2-1	柳	柳	98
48	相生学院	相生学院	3-0	柳	柳	99
49	相生学院	相生学院	2-1	柳	柳	100
50	相生学院	相生学院	3-0	柳	柳	101
51	相生学院	相生学院	3-0	柳	柳	102

第58回兵庫県高等学校総合体育大会競技成績の報告

会場

神戸総合運動公園

月日

5月25日(土)

(第4日目)

テニス

準々決勝

学校名	仁 川	1 - 2	明石城西
D	立花 侑真 才門 昂弘	6 - 3	福永 太洋 玉麻徳大
S1	増田 拓也	1 - 6	西藤 嘉宏
S2	高尾 慎	0 - 6	福岡 拓弥

準々決勝

学校名	甲 南	3 - 0	雲雀丘
D	近藤 龍ノ介 原 和堯	6 - 1	山田 拓巳 佐々木 真
S1	吉田 有宇哉	6 - 0	長野 航己
S2	綾部 翼	6 - 1	松岡 尚吾

準々決勝

学校名	芦屋学園	0 - 3	関 学
D	谷 祐汰 近田 義裕	2 - 6	小柳 泰輔 相川 遼河
S1	中山 航輝	5 - 7	高田 直幸
S2	村西 開斗	5 - 7	玉川 貴大

準々決勝

学校名	相生学院	3 - 0	市西宮
D	飯島 啓斗 星野 承賢	6 - 0	河村 聖 西川 修眞
S1	竹元 佑亮	6 - 0	木田 匠
S2	田沼 諒太	6 - 0	千代霧 淳平

準決勝

学校名	甲 南	0 - 2	関 学
D	近藤 龍ノ介 原 和堯	5 - 7 3 - 5 打ち切り	小柳 泰輔 相川 遼河
S1	吉田 有宇哉	(4)6 - 7 2 - 6	高田 直幸
S2	綾部 翼	2 - 6 3 - 6	玉川 貴大

準決勝

学校名	相生学院	2 - 0	明石城西
D	飯島 啓斗 加藤 隆聖	6 - 1 6 - 0	福岡 拓弥 深谷 雄大
S1	竹元 佑亮	6 - 0 3 - 4 打ち切り	西藤 嘉宏
S2	田沼 諒太	6 - 0 6 - 1	福永 太洋

決勝

学校名	相生学院	2 - 0	関 学
D	飯島 啓斗 加藤 隆聖	6 - 1 4 - 1 打ち切り	小柳 泰輔 相川 遼河
S1	竹元 佑亮	6 - 0 6 - 2	高田 直幸
S2	田沼 諒太	6 - 0 6 - 0	玉川 貴大

総合優勝基準得点

順位	学校名	総体得点
1位	相生学院	10点
2位	関 学	9点
3位	甲 南	7.5点
3位	明石城西	7.5点
5位	仁 川	4.5点
5位	市西宮	4.5点
5位	芦屋学園	4.5点
5位	雲雀丘	4.5点

平成25年度兵庫県高等学校春季テニス大会 女子団体戦

No.	School Name	Score	School Name	Score	No.
1	園田		芦屋学園		43
2	三木北	3-0	明石商	3-0	44
3	伊丹西	2-1	但馬農	3-0	45
4	豊岡		三田	3-0	46
5	神崎	3-0	滝川第二	3-0	47
6	尼崎稲園		舞子	3-0	48
7	武庫荘総合	3-0	甲南女子	3-0	49
8	県西宮	3-0	川西北陵	3-0	50
9	西宮北	3-0	須磨翔風	3-0	51
10	県伊丹	3-0	三田西陵	3-0	52
11	市伊西	2-1	明石城	3-0	53
12	雲雀丘		啓明	3-0	54
13	須磨東	3-0	赤雲館	3-0	55
14	長田	3-0	三田祥雲	3-0	56
15	須磨学		北須磨	3-0	57
16	龍野	2-1	香寺	3-0	58
17	兵庫庫		神戸甲北	2-1	59
18	福崎	2-1	神戸常盤	2-1	60
19	鳴尾		加古川南	3-0	61
20	国際	2-1	伊丹北	3-0	62
21	女学院	3-0	加古川南	3-0	63
22	武庫川大附		神戸	2-1	64
23	御影	3-0	宝塚東	2-1	65
24	加古川北	2-1	芦屋西宮	2-0	66
25	北摂三田		賢明	3-0	67
26	須磨ノ浦	2-1	賢明	3-0	68
27	三木東	2-1	明石	3-0	69
28	東灘		伊川谷	3-0	70
29	尼崎北	2-1	川西明峰	3-0	71
30	伊川谷北		神戶鈴蘭	2-1	72
31	龍野北	2-1	日本ノ	2-1	73
32	葦合	3-0	神戶鈴蘭	2-1	74
33	洲本		宝塚西	3-0	75
34	星陵	3-0	姫路西	3-0	76
35	猪名川	3-0	須磨友が丘	2-1	77
36	芦屋中等		宝塚西	2-1	78
37	西宮東	3-0	川西緑台	2-1	79
38	宝塚東		川西緑台	2-1	80
39	姫路東	3-0	神大中等	2-1	81
40	姫路飾		市伊丹	3-0	82
41	仁川	3-0	市伊丹	3-0	83
42	夙川	3-0	宝塚北	3-0	84
			相生学院	3-0	85

第58回兵庫県高等学校総合体育大会競技成績の報告

会場

神戸総合運動公園

月日

5月25日(土)

テニス

準々決勝

学校名	葺 合	0 - 3	夙 川
D	笹部 佑衣 六代 有美	0 - 6	林 玲奈 山中 千紘
S1	松浦 幸子	0 - 6	横田 遥菜
S2	井畑 優	2 - 6	岡田 紗花

準々決勝

学校名	芦屋学園	2 - 1	啓 明
D	永井 琴子 田頭 杏	6 - 3	井尻 桜子 安原 優芽
S1	漁 美汐	2 - 6	田畑 真奈美
S2	近江 麻耶乃	6 - 1	林 愛莉

準々決勝

学校名	園 田	3 - 0	神戸女学院
D	高津 采希 岡 実里	6 - 0	七條 ありさ 土居 真綾
S1	西口 真央	7 - 6(1)	増井 菜裕
S2	中谷 琴乃	6 - 2	平賀 英梨佳

準々決勝

学校名	相生学院	3 - 0	神 戸
D	観音堂 万友 橘 彩音	6 - 1	松森 汐音 北村 佳恋
S1	藤本 玲穂	6 - 1	篠原 七子
S2	森 歩実	6 - 0	城 舞香

準決勝

学校名	芦屋学園	0 - 2	相生学院
D	永井 琴子 田頭 杏	3 - 6 3 - 6	橘 彩音 栗本 麻菜
S1	漁 美汐	3 - 6 6 - 1 2 - 6	岸上 歌華
S2	近江 麻耶乃	(2)6 - 7 7 - 5 1 - 4	藤本 玲穂

準決勝

学校名	園 田	2 - 0	夙 川
D	高津 采希 岡 実里	6 - 0 6 - 0	庄野 温子 林 玲奈
S1	上 唯希	6 - 2 1 - 5 打ち切り	横田 遥菜
S2	西口 真央	6 - 2 6 - 2	山中 千紘

決勝

学校名	園 田		相生学院
D	高津 采希 岡 実里	1 - 6 3 - 6	観音堂 万友 橘 彩音
S1	上 唯希	2 - 6 7 - 5 2 - 4	藤本 玲穂
S2	西口 真央	7 - 5 3 - 6 4 - 6	森 歩実

総合優勝基準得点

順位	学校名	総体得点
1位	相生学院	8点
2位	園田学園	7点
3位	芦屋学園	5.5点
3位	夙 川	5.5点
5位	神 戸	2.5点
5位	女 学 院	2.5点
5位	啓 明	2.5点
5位	葺 合	2.5点

第58回 県下高等学校春季テニス大会（男子シングルス本戦）

1	竹元 佑亮	相生学院	竹元	藤井 遼太郎	相生学院	49
2	小浦 啓太郎	甲南	吉見 61	田淵 金治翔太	長田	50
3	吉見 信哉	柳	60	田淵 賢斗	相生学院	51
4	射場 涼一	関学	射場	原 和堯	甲南	52
5	奥村 友則	三田	62	吉田 仁光良	啓明	53
6	西尾 介杜	甲南	61	原山 侑己	関学	54
7	西藤 嘉宏	明石城西	西藤	玉川 貴大	関学	55
8	染谷 啓介	相生学院	染谷 60	中山 宇津原陸	甲南	56
9	岩城 日向	仁川	63	中山 航輝	芦屋学園	57
10	片山 慶昭	関学	片山	斎藤 原崎春樹	伊丹北	58
11	宮原 尚輝	宝塚西	63	藤井 拓海	相生学院	59
12	山下 晶平	芦屋学園	64	藤井 航大	兵庫	60
13	永田 光	甲南	永田	山本 真也	関学	61
14	永井 洸気	北須磨	水田 64	田沼 島田達也	相生学院	62
15	水田 舜平	相生学院	61	田沼 潤平	相生学院	63
16	中矢 貴大	啓明	中矢	立花 侑真	仁川	64
17	佐藤 大介	三田	60	近藤 杉村 瞭	報徳	65
18	西出 真大	灘	WO	近藤 龍ノ介	甲南	66
19	吉田 大軌	関学	山内	村田 龍星	甲南	67
20	市岡 和樹	甲南	64	深谷 星原光	関学	68
21	山内 柊	甲南	64	深谷 雄大	明石城西	69
22	米澤 皆成	姫路別所	垣淵	塩谷 塩谷祐樹	宝塚西	70
23	垣淵 大河	灘	61	飯島 辻岡唯真	滝川第二	71
24	平川 響己	相生学院	64	飯島 啓斗	相生学院	72
25	加藤 隆聖	相生学院	加藤	平松 晋之祐	相生学院	73
26	内田 拓人	伊川谷北	三村 60	新見 林成一郎	神戸	74
27	三村 公亮	甲南	60	新見 大晴	関学	75
28	亀山 陽平	姫路西	亀山	村西 大久保舜介	関学	76
29	木田 匠	市西宮	63	村西 開斗	芦屋学園	77
30	師玉 晃揮	関学	師玉 63	西岡 皇人	甲南	78
31	田中 聡介	甲南	田中	小柳 泰輔	関学	79
32	西野 優真	西宮今津	西野 75	田代 悠雅	相生学院	80
33	竹内 駿亮	明石商	61	寺尾 幹	明石城西	81
34	谷 祐汰	芦屋学園	谷	漁 圭祐	甲南	82
35	宮口 恵多	但馬農	60	工藤 山崎壮一	明石城西	83
36	高田 直幸	関学	高田 64	工藤 丈寛	相生学院	84
37	吉田 有宇哉	甲南	吉田	綾部 翼	甲南	85
38	八塚 悠暉	甲南	北本 63	田中 修斗	芦屋学園	86
39	北本 悠貴	芦屋	63	中田 卓宏	関学	87
40	板倉 司季	相生学院	板倉	前田 敦司	川西緑台	88
41	才門 昂弘	仁川	76(1)	福永 孝明	相生学院	89
42	板岡 秀晃	関学	76(6)	福永 太洋	明石城西	90
43	福岡 拓弥	明石城西	福岡	相川 凛太郎	啓明	91
44	田中 宏樹	宝塚西	田中 61	相川 裕一郎	柳	92
45	原田 湧平	神戸	62	相川 遼河	関学	93
46	長谷 光祐	関学	長谷	林 涼太	尼崎北	94
47	鈴木 啓太	甲南	61	林 佑樹	相生学院	95
48	星野 承賢	相生学院	61	田沼 諒太	相生学院	96

第58回兵庫県高等学校総合体育大会競技成績の報告

会場
月日

神戸総合運動公園
6月2日(日)

テニス (男子個人の部)

<シングルス>

準々決勝

竹元 佑亮 (相生学院)	8 - 3	平川 響己 (相生学院)
加藤隆聖 (相生学院)	8 - 1	星野承賢 (相生学院)

準々決勝

藤井遼太郎 (相生学院)	2 - 8	飯島啓斗 (相生学院)
平松晋之祐 (相生学院)	1 - 8	田沼 諒太 (相生学院)

準決勝

竹元 佑亮 (相生学院)	1 - 6 6 - 4 6 - 1	加藤隆聖 (相生学院)
飯島啓斗 (相生学院)	2 - 6 2 - 6	田沼 諒太 (相生学院)

決 勝

竹元 佑亮 (相生学院)	6 - 4 6 - 3	田沼 諒太 (相生学院)
-----------------	----------------	-----------------

<ダブルス>

準々決勝

竹元 佑亮 加藤隆聖 (相生学院)	8 - 4	板岡秀晃 山本真也 (関学)
三村公亮 西尾介杜 (甲南)	0 - 8	工藤丈寛 平松晋之祐 (相生学院)

準々決勝

星野承賢 水田舜平 (相生学院)	2 - 8	藤井遼太郎 平川響己 (相生学院)
島田達也 田代悠雅 (相生学院)	2 - 8	飯島啓斗 田沼 諒太 (相生学院)

準決勝

竹元 佑亮 加藤隆聖 (相生学院)	6 - 2 6 - 4	工藤丈寛 平松晋之祐 (相生学院)
藤井遼太郎 平川響己 (相生学院)	1 - 6 5 - 7	飯島啓斗 田沼 諒太 (相生学院)

決 勝

竹元 佑亮 加藤隆聖 (相生学院)	6 - 2 6 - 4	飯島啓斗 田沼 諒太 (相生学院)
-------------------------	----------------	-------------------------

第58回 県下高等学校春季テニス大会（女子シングルス本戦）

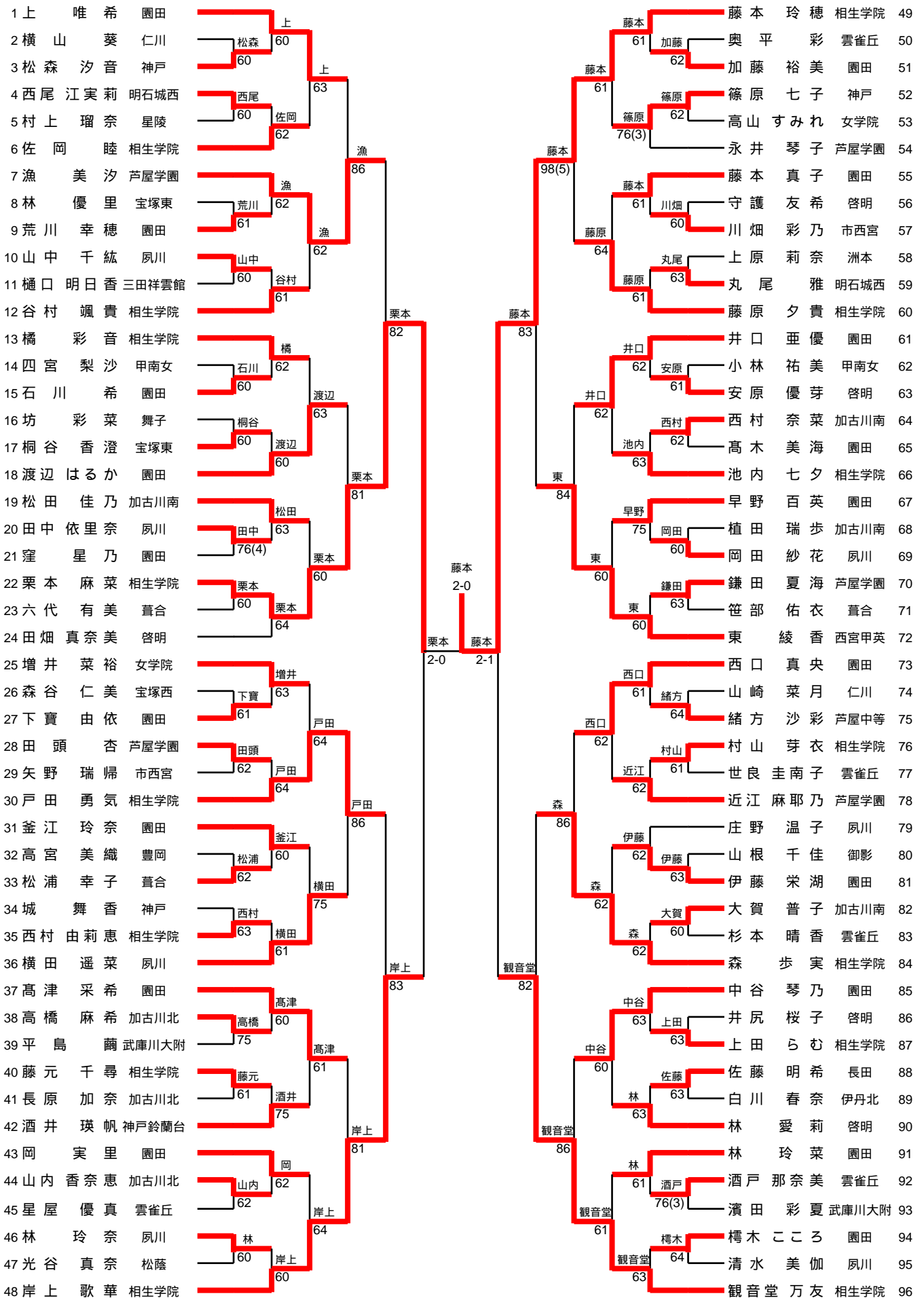

第58回 県下高等学校春季テニス大会（女子ダブルス本戦）

1	西口 真央 上 唯希	園田 園田		西口 上	栗本 橋	栗本 麻彩 橋 菜音	相生学院 相生学院	25
2	下雅意 未來 西谷 ちはる	浜坂 浜坂	平島 濱田	60	62	石川 松岡 窪 関	沙夏 有彩 宝塚 宝塚	26
3	平島 蘭 濱田 彩夏	武庫川大附 武庫川大附		西口 上	栗本 橋	石川 星 窪 希乃	園田 園田	27
4	漁美 汐子 永井 琴	芦屋学園 芦屋学園	漁 永井	62	63	山神 村上 村上 穂菜	美奈 美奈 星陵 星陵	28
5	西村 由莉 藤元 千尋	相生学院 相生学院	田畑 林	75 61	61	釜江 野山 樽木 高	玲奈 耶花 奈ろ 須磨翔風 園田 須磨翔風	29
6	畑真 奈美 林 愛莉	啓明 啓明		西口 上	栗本 橋	釜江 玲奈 樽木 こころ	園田 園田	30
7	池内 七夕 藤原 夕貴	相生学院 相生学院	池内 藤原	83	86	庄野 温子 岡田 紗花	夙川 夙川 夙川 夙川	31
8	渡邊 美穂 世良 圭南	雲雀丘 雲雀丘	清水 林	63	62	高橋 高橋 山内 香奈	希惠 希惠 加古川北 加古川北	32
9	清水 美加 林 玲奈	夙川 夙川	池内 藤原	64	高津 岡	篠原 七子 城 舞	神戸 神戸 神戸 神戸	33
10	上原 莉奈 實 早希	洲本 洲本	川畑 矢野	61	63	増井 上田 平賀 莉	菜む 菜む 相生学院 相生学院	34
11	川畑 彩乃 矢野 瑞帰	市西宮 市西宮	伊藤 中谷	61	高津 岡	増井 菜裕 平賀 英梨	女学院 女学院 女学院 女学院	35
12	伊藤 栄湖 中谷 琴乃	園田 園田		西口 上	栗本 橋	高津 采希 岡 実里	園田 園田	36
13	井口 亜優 早野 百英	園田 園田	井口 早野	2-0	2-1	藤本 真子 渡辺 はるか	園田 園田	37
14	井上 和希 鎌田 夏海	芦屋学園 芦屋学園	松田 西村	62 61	76(4)	近江 田中 田頭 依里奈	夙川 夙川 夙川 夙川	38
15	松田 佳乃 西村 菜	加古川南 加古川南	井口 早野	75	63	近江 麻耶 田頭 乃杏	芦屋学園 芦屋学園	39
16	三木 小百合 酒井 瑛帆	神戸鈴蘭台 神戸鈴蘭台	三木 酒井	76(7)	63	大賀 星屋 植田 平	優真 真彩 雲雀丘 雲雀丘	40
17	高木 美海 櫻井 菜子	園田 園田	村山 谷村	64	戸田 佐岡	大賀 普子 植田 瑞歩	加古川南 加古川南	41
18	村山 芽衣 谷村 衣貴	相生学院 相生学院		森 岸上	観音堂 藤本	戸田 勇気 佐岡 睦	相生学院 相生学院	42
19	横田 遥菜 山中 紘	夙川 夙川	横田 山中	86	85	加下 藤裕 實 依	園田 園田	43
20	水谷 千夢 山根 佳	御影 御影	林 荒川	63 62	62	松浦 川島 笹部 麻美	宝塚東 宝塚東	44
21	林 玲菜 荒川 幸穂	園田 園田		森 岸上	観音堂 藤本	松浦 幸子 笹部 佑衣	真合 真合	45
22	清水 菜央 西尾 江実	明石城西 明石城西	清水 西尾	61	61	井尻 佐藤 安原 明希	希由 希由 長田 長田	46
23	桐谷 香澄 田淵 恵里	宝塚東 宝塚東	森 岸上	60	60	井尻 井尻 安原 桜子	啓明 啓明	47
24	森 歩実 岸上 歌華	相生学院 相生学院				観音堂 万友 藤本 玲穂	相生学院 相生学院	48

テニス (女子個人の部)

<シングルス>

準々決勝

漁 美汐 (芦屋学園)	2 - 8	栗本 麻菜 (相生学院)
戸田勇氣 (相生学院)	3 - 8	岸上 歌華 (相生学院)

準々決勝

藤本 玲穂 (相生学院)	8 - 3	東 綾香 (西宮甲英)
森 歩実 (相生学院)	2 - 8	観音堂 万友 (相生学院)

準決勝

栗本 麻菜 (相生学院)	7 - 6(4) 6 - 4	岸上 歌華 (相生学院)
藤本 玲穂 (相生学院)	5 - 7 7 - 6(4) 7 - 5	観音堂 万友 (相生学院)

決勝

栗本 麻菜 (相生学院)	2 - 6 4 - 6	藤本 玲穂 (相生学院)
-----------------	----------------	-----------------

<ダブルス>

準々決勝

上 唯希 西口 真央 (園田)	8 - 3	池内七夕 藤原夕貴 (相生学院)
井口亜優 早野百英 (園田)	6 - 8	森 歩実 岸上 歌華 (相生学院)

準々決勝

橘 彩音 栗本 麻菜 (相生学院)	8 - 6	岡 実里 高津 采希 (園田)
藤本 真子 渡辺はるか (園田)	5 - 8	藤本 玲穂 観音堂 万友 (相生学院)

準決勝

上 唯希 西口 真央 (園田)	6 - 1 6 - 1	森 歩実 岸上 歌華 (相生学院)
橘 彩音 栗本 麻菜 (相生学院)	5 - 7 6 - 3 7 - 6(3)	藤本 玲穂 観音堂 万友 (相生学院)

決勝

上 唯希 西口 真央 (園田)	5 - 7 7 - 6(0) 6 - 0	橘 彩音 栗本 麻菜 (相生学院)
-----------------------	----------------------------	-------------------------