

平成25年度
男子団体

全国高等学校総合体育大会テニス大会
山梨県予選

日程 平成25年5月1日(土)2日(日)
会場 小瀬スポーツ公園テニス場

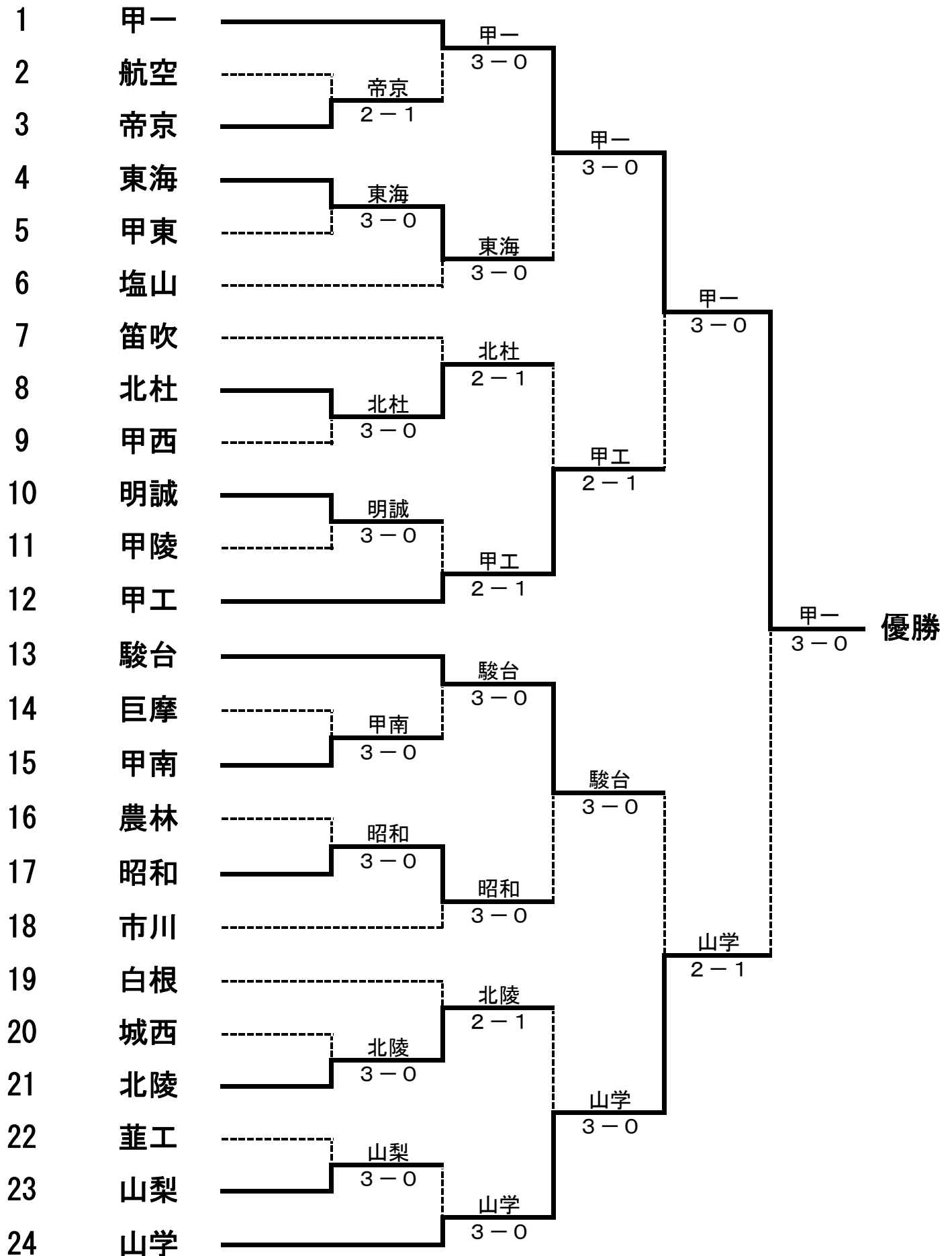

平成25年度 全国高等学校総合体育大会テニス大会山梨県予選 男子記録

男子記録 NO. 1

1R	2	航空	1-2	3	帝京
D	カリット②		5-8	大岡 将位②	
	金 泰宇②			深澤 竜牙③	
S1	松尾 一樹②		1-8	大上 弘輝③	
S2	原田 裕司①		8-6	小尾 朱門③	

1R	4	東海	3-0	5	甲東
D	石川 秀幸②		8-5	依田 柁②	
	志智 崇仁②			藤巻 絢哉②	
S1	荘 直人②		8-2	神澤 孝啓②	
S2	加々美 榛貴②		8-4	橋本 侑門②	

1R	8	北杜	3-0	9	甲西
D	中嶋 能亜②		8(1)7	松本 仁彦②	
	川端 春音②			兩宮 一聖②	
S1	菊池 海仁②		8-0	小島 嶺②	
S2	千野 郁哉②		8-4	石川 史弥②	

1R	10	明誠	3-0	11	甲陵
D	行方 優貴③		8-2	原田 龍一①	
	新田 光③			細川 悠侑紀①	
S1	井上 勇人③		8-2	増田 圭佑②	
S2	宮 遼太③		8-0	平澤 広大②	

1R	14	巨摩	0-3	15	甲南
D	清水 陽介③		4-8	志村 晴心②	
	飯久保 春樹③			加賀美 将②	
S1	石原 大士③		5-8	藤田 圭祐③	
S2	五味 大典③		0-8	松村 健司②	

1R	16	農林	0-3	17	昭和
D	清水 拓真③		6-8	神澤 晃一③	
	保坂 裕也③			浦野 純②	
S1	田村 一斗②		0-8	功刀 稔也②	
S2	清水 尚也②		8(1)9	海藤 新大③	

1R	20	城西	0-3	21	北稜
D	小石川 勇③		1-8	天野 智之③	
	内藤 優③			渡邊 慶吾③	
S1	末廣 謙乙③		6-8	矢内 宏亮③	
S2	清水 義弘③		4-8	小俣 友佑③	

1R	22	韭工	0-3	23	山梨
D	遠藤 斗史旗③		3-8	村田 連③	
	幡野 陽③			本田 大河③	
S1	佐藤 祐樹③		1-8	保坂 一輝③	
S2	寺田 雅也③		2-8	今橋 洋希②	

平成25年度 全国高等学校総合体育大会テニス大会山梨県予選 男子記録

男子記録 NO. 2

2R	1	甲一	3-0	3	帝京
D	小倉 正寛② 本田 風海①		8-0	深澤 竜牙③ 大岡 将位②	
	権太 圭吾①			大上 弘輝③	
S1	権太 圭吾①		8-0	大上 弘輝③	
S2	保坂 亮吾②		8-0	小尾 朱門③	

2R	4	東海	3-0	6	塩山
D	石川 秀幸② 志智 崇仁②		8-3	市川 真輝② 廣瀬 幸輝②	
	荘 直人②			長谷川 亜慧②	
S1	荘 直人②		8-0	長谷川 亜慧②	
S2	加々美 榛貴②		8-6	笹本 勇氣②	

2R	7	笛吹	1-2	8	北杜
D	堀内 大季③ 川野 雄一③		8-6	古川 達也② 中嶋 能亜②	
	森田 晶②			菊池 海仁②	
S1	森田 晶②		7-9	菊池 海仁②	
S2	稲村 啓和②		5-8	千野 郁哉②	

2R	10	明誠	1-2	12	甲工
D	行方 優貴③ 新田 光③		1-8	三枝 廣隆③ 大澤 宝②	
	井上 勇人③			関 昂介③	
S1	井上 勇人③		8-5	関 昂介③	
S2	宮 遼太③		6-8	北村 草太③	

2R	13	駿台	3-0	15	甲南
D	末木 博也③ 志村 拓哉②		9(4)8	志村 晴心② 加賀美 将②	
	吾妻 進也②			藤田 圭祐③	
S1	吾妻 進也②		8-2	藤田 圭祐③	
S2	河口 太郎③		9(10)8	松村 健司②	

2R	17	昭和	3-0	18	市川
D	神澤 晃一③ 前田 優一②		8-0	近藤 大希③ 渡邊 一樹③	
	功刀 稔也②			田中 海斗③	
S1	功刀 稔也②		8-1	田中 海斗③	
S2	海藤 新大③		8-6	上田 聡太③	

2R	19	白根	1-2	21	北稜
D	内田 浩貴② 中村 舜②		4-8	天野 智之③ 渡邊 慶吾③	
	志村 直紀②			矢内 宏亮③	
S1	志村 直紀②		3-8	矢内 宏亮③	
S2	池田 祐輔②		8-6	小俣 友佑③	

2R	23	山梨	0-3	24	山学
D	今橋 洋希② 本田 大河③		0-8	渡辺 大良① 望月 拓馬③	
	保坂 一輝③			望月 創達②	
S1	保坂 一輝③		0-8	望月 創達②	
S2	村田 連③		0-8	山中 秀敏③	

平成25年度 全国高等学校総合体育大会テニス大会山梨県予選 男子記録

男子記録 NO. 3

QF	1	甲一	3-0	4	東海
D	小倉 正寛② 本田 風海①		8-0	石川 秀幸② 志智 崇仁②	
	権太 圭吾①			荘 直人②	
S1	権太 圭吾①		8-1	荘 直人②	
S2	保坂 亮吾②		8-0	加々美 榛貴②	

QF	8	北杜	1-2	12	甲工
D	古川 達也② 千野 郁哉②		1-8	三枝 廣隆③ 大澤 宝②	
	中嶋 能亜②			北村 草太③	
S1	中嶋 能亜②		3-8	北村 草太③	
S2	菊池 海仁②		8-6	寺井 航平②	

QF	13	駿台	3-0	17	昭和
D	末木 博也③ 志村 拓哉②		8-2	神澤 晃一③ 前田 優一②	
	吾妻 進也②			功刀 稔也②	
S1	吾妻 進也②		8-0	功刀 稔也②	
S2	櫻林 宗②		8-0	海藤 新大③	

QF	21	北稜	0-3	24	山学
D	天野 智之③ 渡邊 啓介③		0-8	渡辺 大良① 望月 拓馬③	
	矢内 宏亮③			望月 創達②	
S1	矢内 宏亮③		1-8	望月 創達②	
S2	小俣 友佑③		0-8	山中 秀敏③	

SF	1	甲一	3-0	12	甲工
D	小倉 正寛② 本田 風海①		8-4	三枝 廣隆③ 大澤 宝②	
	権太 圭吾①			関 昂介③	
S1	権太 圭吾①		8-0	関 昂介③	
S2	保坂 亮吾②		8-0	北村 草太③	

SF	13	駿台	1-2	24	山学
D	末木 博也③ 志村 拓哉②		3-8	望月 拓馬③ 山中 秀敏③	
	吾妻 進也②			望月 創達②	
S1	吾妻 進也②		8-4	望月 創達②	
S2	河口 太郎③		1-8	渡辺 大良①	

F	1	甲一	3-0	24	山学
D	小倉 正寛② 本田 風海①		8-1	望月 拓馬③ 山中 秀敏③	
	権太 圭吾①			望月 創達②	
S1	権太 圭吾①		8-4	望月 創達②	
S2	保坂 亮吾②		9(0)8	渡辺 大良①	

平成25年度
女子団体

全国高等学校総合体育大会テニス大会
山梨県予選

日程 平成25年5月1日(土)2(日)
会場 小瀬スポーツ公園テニス場

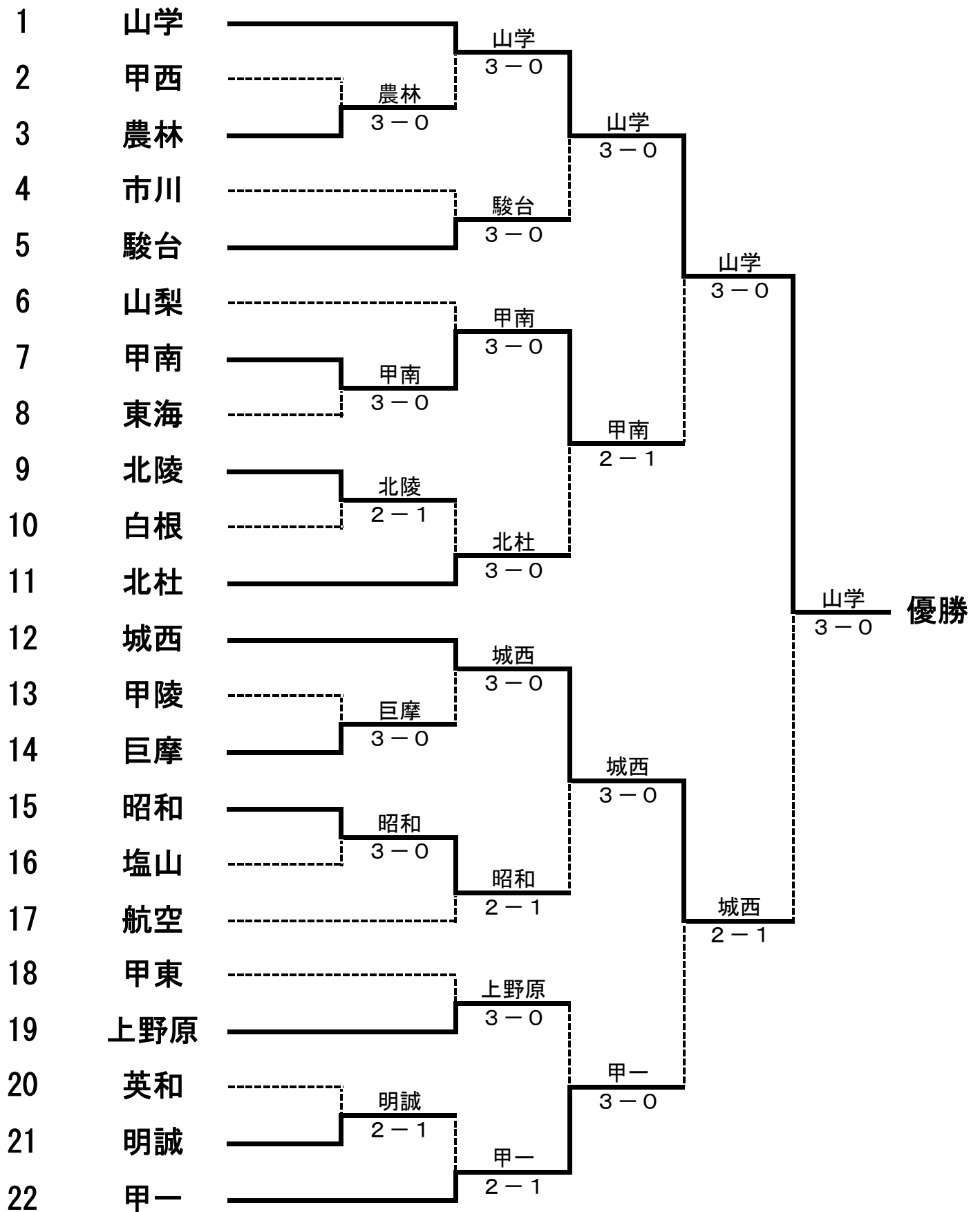

平成25年度 全国高等学校総合体育大会テニス大会山梨県予選 女子記録

女子記録 NO. 1

1R	2	甲西	0-3	3	農林
D	小倉 麻美②	0-8	金丸 麻椰①		
	深澤 恵里香②		井上 玲奈①		
S1	奥石 幸奈②	2-8	石原 夏瞳②		
S2	笠井 穂乃香②	0-8	土橋 響②		

1R	7	甲南	3-0	8	東海
D	内藤 彩優美②	9-7	川口 恵莉菜③		
	長井 碧②		石川 紗愛①		
S1	深澤 茉奈①	8-1	石渡 彩夏③		
S2	滝口 夏帆③	8-0	駒井 みなみ①		

1R	9	北稜	2-1	10	白根
D	羽田 優②	8-1	有野 真紀②		
	佐野 愛理沙②		水野 麻菜②		
S1	佐藤 亜衣③	8-2	丹 美紗野②		
S2	渡邊 紗也香③	3-8	大久保 美緒②		

1R	13	甲陵	0-3	14	巨摩
D	樋口 莉央②	5-8	志村 佑希②		
	蒲澤 美於②		清水 優花②		
S1	丸茂 千夏②	1-8	中澤 遙③		
S2	小尾口 陽菜①	1-8	山口 愛理②		

1R	15	昭和	3-0	16	塩山
D	岡部 りえ①	8-0	雨宮 伸江③		
	早川 真奈①		守岡 佐知子③		
S1	佐々木 紗織③	8-3	飯島 沙季③		
S2	望月 美優①	8-3	井出 明穂②		

1R	20	英和	1-2	21	明誠
D	近藤 舞②	1-8	内田 かれん③		
	渡邊 真由①		岩崎 真子②		
S1	林 もみじ①	5-8	二上 紗貴③		
S2	木下 早紀②	8-2	佐藤 小夏③		

平成25年度 全国高等学校総合体育大会テニス大会山梨県予選 女子記録

女子記録 NO. 2

2R	1	山学	3-0	3	農林
D		山下 友菜② 大澤 綾乃②	8-2		金丸 麻椰① 井上 玲奈①
S1		伊丹 日奈子①	8-1		石原 夏瞳②
S2		能勢 珠莉③	8-0		土橋 響②

2R	4	市川	0-3	5	駿台
D		渡邊 彩加③ 櫻井 ゆりあ③	3-8		中込 怜花② 井出 菜緒②
S1		深澤 遙佳③	2-8		森 香音③
S2		中村 海咲③	1-8		奥水 未沙貴③

2R	6	山梨	1-2	7	甲南
D		河西 芽衣② 芝田 妙嘉②	9(14)8		長井 碧② 奥石 彩華②
S1		田中 夢②	1-8		深澤 茉奈①
S2		厚芝 もえ②	1-8		滝口 夏帆③

2R	9	北稜	0-3	11	北杜
D		羽田 優② 佐野 愛理沙②	1-8		中澤 菜緒② 小林 朝日②
S1		佐藤 亜衣③	1-8		中嶋 咲子②
S2		渡邊 紗也香③	0-8		堀内 咲希②

2R	12	城西	3-0	14	巨摩
D		望月 菜未③ 上田 祥子③	8-0		志村 佑希② 清水 優花②
S1		杉尾 萌①	8-3		中澤 遙③
S2		篠原 皐月②	8-0		山口 愛理②

2R	15	昭和	2-1	17	航空
D		岡部 りえ① 早川 真奈①	3-8		高橋 南美② 小尾 吏紗子③
S1		佐々木 紗織③	8-1		熊谷 真緒②
S2		望月 美優①	8-3		和田 真由香③

2R	18	甲東	0-3	19	上野原
D		安藤 舞① 小池 佳奈②	3-8		市川 愛③ 梶原 司沙②
S1		山下 真穂①	1-8		宮下 ゆい②
S2		萩原 沙南①	4-8		星 千咲②

2R	21	明誠	1-2	22	甲一
D		岩崎 真子② 内田 かれん③	8-3		横打 倫子② 沓間 美奈①
S1		二上 紗貴③	6-8		遠藤 優妃乃②
S2		杉本 愛③	2-8		村松 香里②

平成25年度 全国高等学校総合体育大会テニス大会山梨県予選 女子記録

女子記録 NO. 3

QF	1	山学	3-0	5	駿台
D	能勢 珠莉③ 山下 友菜②		8-2	森 香音③ 奥水 未沙貴③	
	S1	樋口 みなみ②		8-1 中込 怜花②	
S2	伊丹 日奈子①		8-0		井出 菜緒②

QF	7	甲南	2-1	11	北杜
D	長井 碧② 内藤 彩優美②		9(5)8	堀内 咲希② 小林 朝日②	
	S1	深澤 茉奈①		8-2 若林 美希②	
S2	滝口 夏帆③		7-9		中嶋 咲子②

QF	12	城西	3-0	15	昭和
D	望月 菜未③ 上田 祥子③		8-0	岡部 りえ① 早川 真奈①	
	S1	中島 未来③		8-3 佐々木 紗織③	
S2	杉尾 萌①		8-0		望月 美優①

QF	19	上野原	0-3	22	甲一
D	市川 愛③ 梶原 司沙②		2-8	横打 倫子② 河野 香菜子②	
	S1	宮下 ゆい②		0-8 遠藤 優妃乃②	
S2	星 千咲②		0-8		村松 香里②

SF	1	山学	3-0	7	甲南
D	能勢 珠莉③ 大澤 綾乃②		8-1	長井 碧② 内藤 彩優美②	
	S1	樋口 みなみ②		8-0 深澤 茉奈①	
S2	伊丹 日奈子①		8-0		滝口 夏帆③

SF	12	城西	2-1	22	甲一
D	望月 菜未③ 上田 祥子③		8-5	横打 倫子② 河野 香菜子②	
	S1	杉尾 萌①		8-3 遠藤 優妃乃②	
S2	篠原 皐月②		4-8		村松 香里②

F	1	山学	3-0	12	城西
D	山下 友菜② 大澤 綾乃②		8-0	望月 菜未③ 上田 祥子③	
	S1	樋口 みなみ②		8-1 杉尾 萌①	
S2	伊丹 日奈子①		8-1		篠原 皐月②

日程
会場

5月5日・6日・8日・9日・10日
小瀬スポーツ公園テニス場

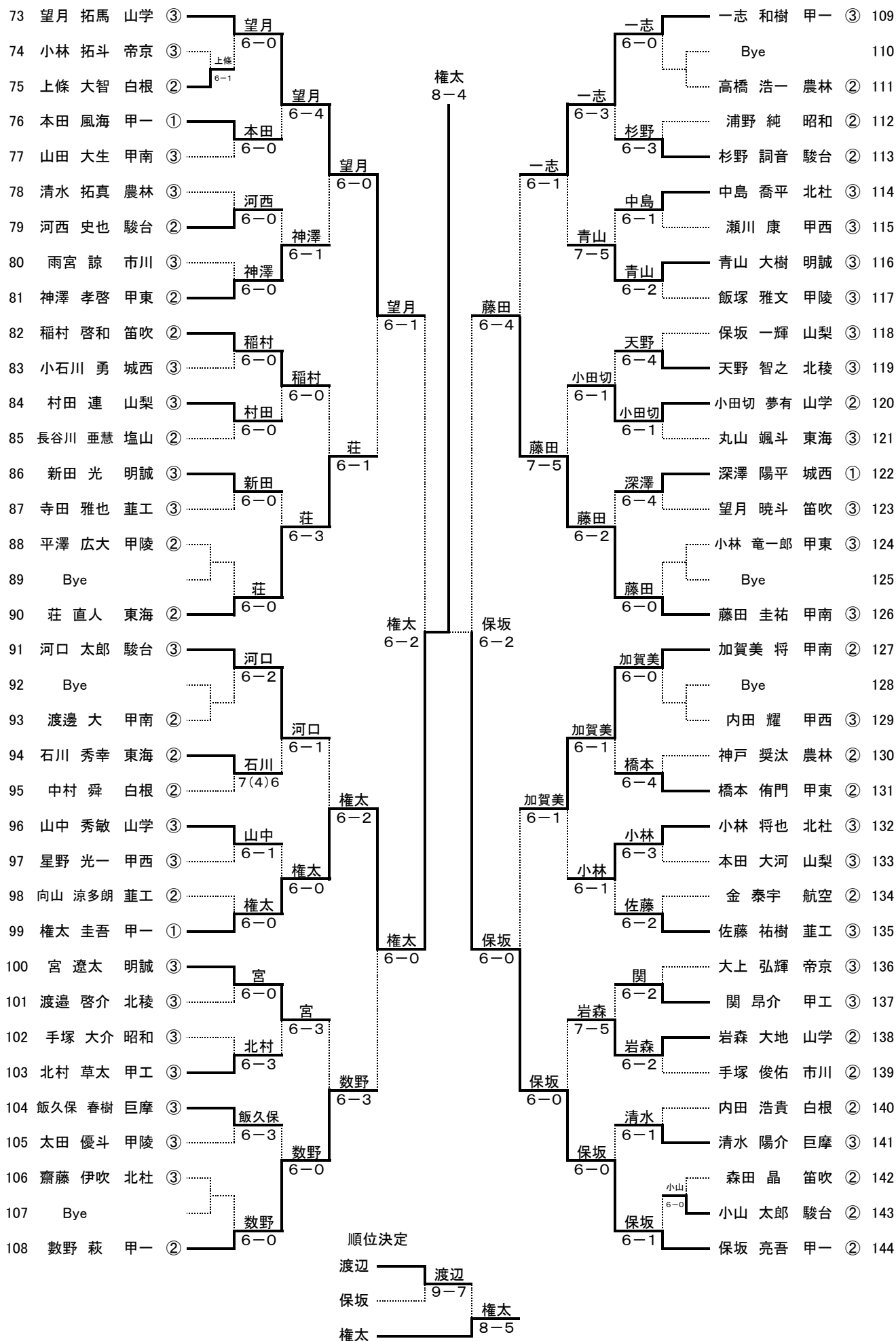

日程 5月5日・6日・8日・9日・10日
会場 小瀬スポーツ公園テニスコート

Table of tennis tournament results including player names, school names, and match scores. The table is organized into two main columns of results, with match details and scores indicated between them. It lists 40 rounds of matches and the final 80 players.

女子	シングルス	No. 1
----	-------	-------

4月24日 訂正版

日程 5月5日・6日・8日・9日・10日
会場 小瀬スポーツ公園テニス場

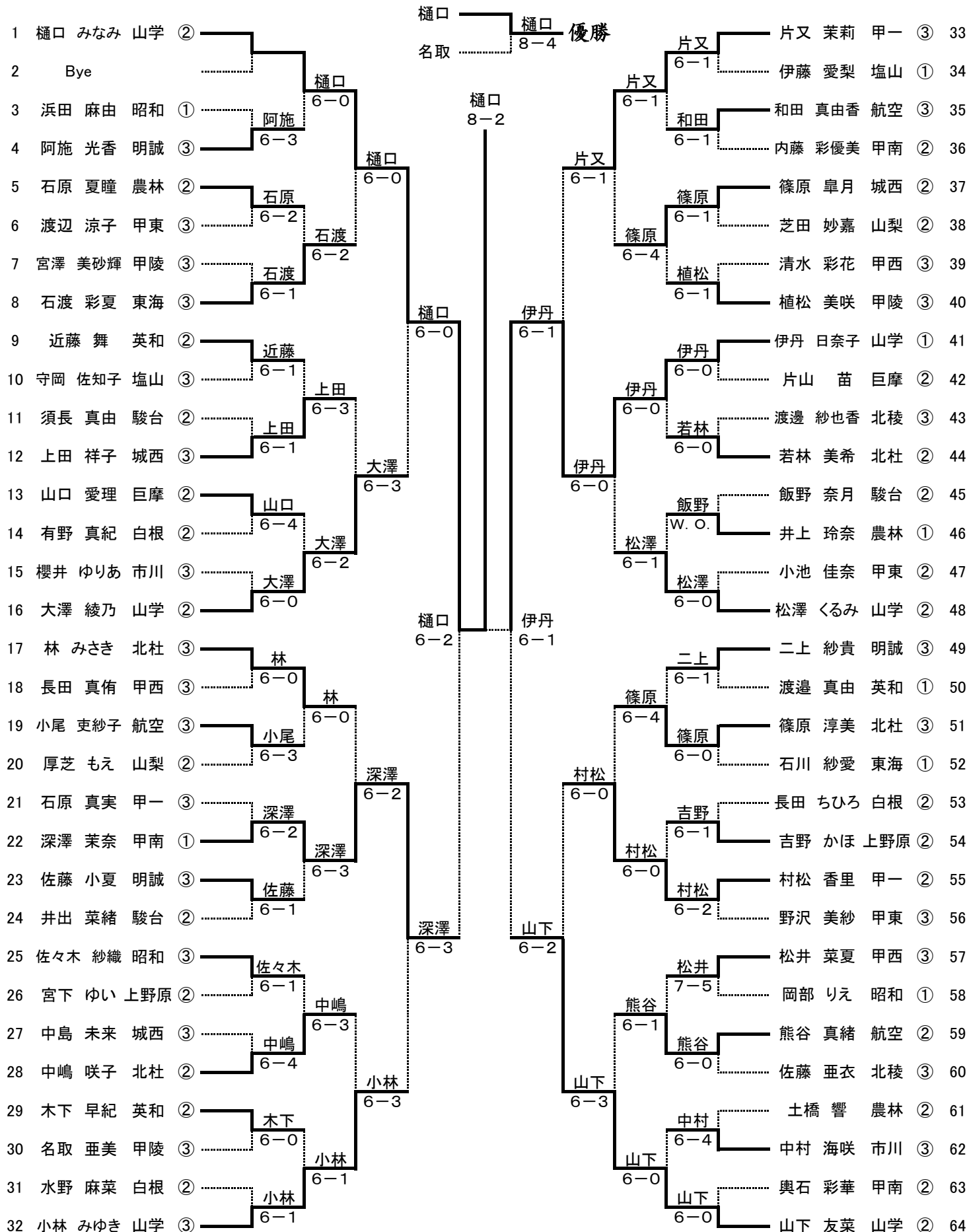

4月24日 訂正版

日程 5月5日・6日・8日・9日・10日
会場 小瀬スポーツ公園テニス場

