

平成25(2013)年度 神奈川県高等学校テニス大会 男子団体の部
兼 関東高等学校テニス大会、全国高等学校総合体育大会テニス大会 神奈川県予選

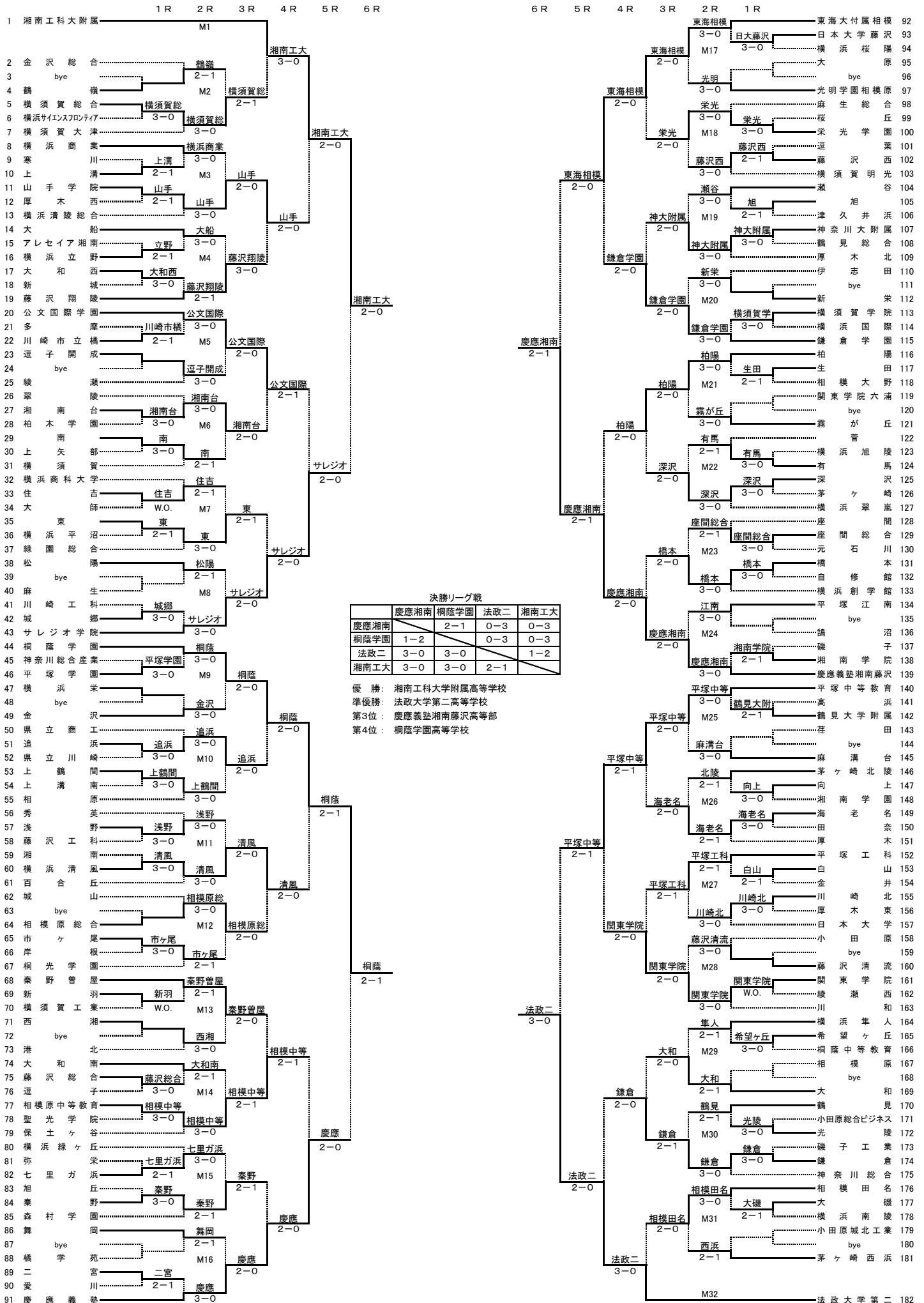

決勝リーグ戦

	慶應湘南	桐蔭学園	法政二	湘南工大
慶應湘南	-	2-1	0-3	0-3
桐蔭学園	1-2	-	0-3	0-3
法政二	3-0	3-0	-	1-2
湘南工大	3-0	3-0	2-1	-

優勝：湘南工科大学附属高等学校
準優勝：法政大学第二高等学校
第3位：慶應義塾湘南藤沢高等部
第4位：桐蔭学園高等学校

平成25(2013)年度 神奈川県高等学校テニス大会団体の部 決勝リーグ戦 (男子)

兼 関東高等学校テニス大会神奈川県予選、全国高等学校総合体育大会テニス大会神奈川県予選

	A 慶應義塾湘南藤沢	B 桐蔭学園	C 法政大学第二	D 湘南工科大附属	勝敗	順位
A 慶應義塾湘南藤沢		2 - 1 D 6 - 2 S1 6 - 4 S2 2 - 6	0 - 3 D 0 - 6 S1 5 - 7 S2 3 - 6	0 - 3 D 1 - 6 S1 3 - 6 S2 1 - 6	1勝2敗	第3位
B 桐蔭学園	1 - 2 D 2 - 6 S1 4 - 6 S2 6 - 2		0 - 3 D 5 - 7 S1 4 - 6 S2 1 - 6	0 - 3 D 2 - 6 S1 2 - 6 S2 0 - 6	3敗	第4位
C 法政大学第二	3 - 0 D 6 - 0 S1 7 - 5 S2 6 - 3	3 - 0 D 7 - 5 S1 6 - 4 S2 6 - 1		1 - 2 D 0 - 6 S1 6 - 2 S2 1 - 6	2勝1敗	準優勝
D 湘南工科大附属	3 - 0 D 6 - 1 S1 6 - 3 S2 6 - 1	3 - 0 D 6 - 2 S1 6 - 2 S2 6 - 0	2 - 1 D 6 - 0 S1 2 - 6 S2 6 - 1		3勝	優勝

A 慶應義塾湘南藤沢 2 - 1 B 桐蔭学園 C 法政大学第二 1 - 2 D 湘南工科大附属

D 福田 真大(1年) 6 - 2 倉持 裕樹(3年)
椎名 連太郎(2年) 6 - 2 尼寺 悠人(2年)
S1 中村 進之介(2年) 6 - 4 山中 麟太郎(2年)
S2 山田 健一朗(2年) 2 - 6 笠松 祐介(2年)
D 永井 祐樹(3年) 0 - 6 岩崎 歩(3年)
米田 崇人(2年) 0 - 6 小倉 孝介(3年)
S1 永田 和輝(3年) 6 - 2 沼尻 啓介(3年)
S2 小谷野 佑太(2年) 1 - 6 高橋 悠介(1年)

A 慶應義塾湘南藤沢 0 - 3 C 法政大学第二 B 桐蔭学園 0 - 3 D 湘南工科大附属

D 椎名 連太郎(2年) 0 - 6 永井 祐樹(3年)
藤本 智也(3年) 0 - 6 米田 崇人(2年)
S1 中村 進之介(2年) 5 - 7 永田 和輝(3年)
S2 福田 真大(1年) 3 - 6 小谷野 佑太(2年)
D 笠松 祐介(2年) 2 - 6 岩崎 歩(3年)
倉持 裕樹(3年) 2 - 6 小倉 孝介(3年)
S1 山中 麟太郎(2年) 2 - 6 沼尻 啓介(3年)
S2 安藤 正也(2年) 0 - 6 高橋 悠介(1年)

A 慶應義塾湘南藤沢 0 - 3 D 湘南工科大附属 B 桐蔭学園 0 - 3 C 法政大学第二

D 福田 真大(1年) 1 - 6 沼尻 啓介(3年)
椎名 連太郎(2年) 1 - 6 岩崎 歩(3年)
S1 中村 進之介(2年) 3 - 6 高橋 悠介(1年)
S2 山田 健一朗(2年) 1 - 6 徳田 廉大(1年)
D 笠松 祐介(2年) 5 - 7 永井 祐樹(3年)
倉持 裕樹(3年) 5 - 7 米田 崇人(2年)
S1 山中 麟太郎(2年) 4 - 6 永田 和輝(3年)
S2 尼寺 悠人(2年) 1 - 6 小谷野 佑太(2年)

平成25(2013)年度 神奈川県高等学校テニス大会 女子団体の部
兼 関東高等学校テニス大会、全国高等学校総合体育大会テニス大会 神奈川県予選

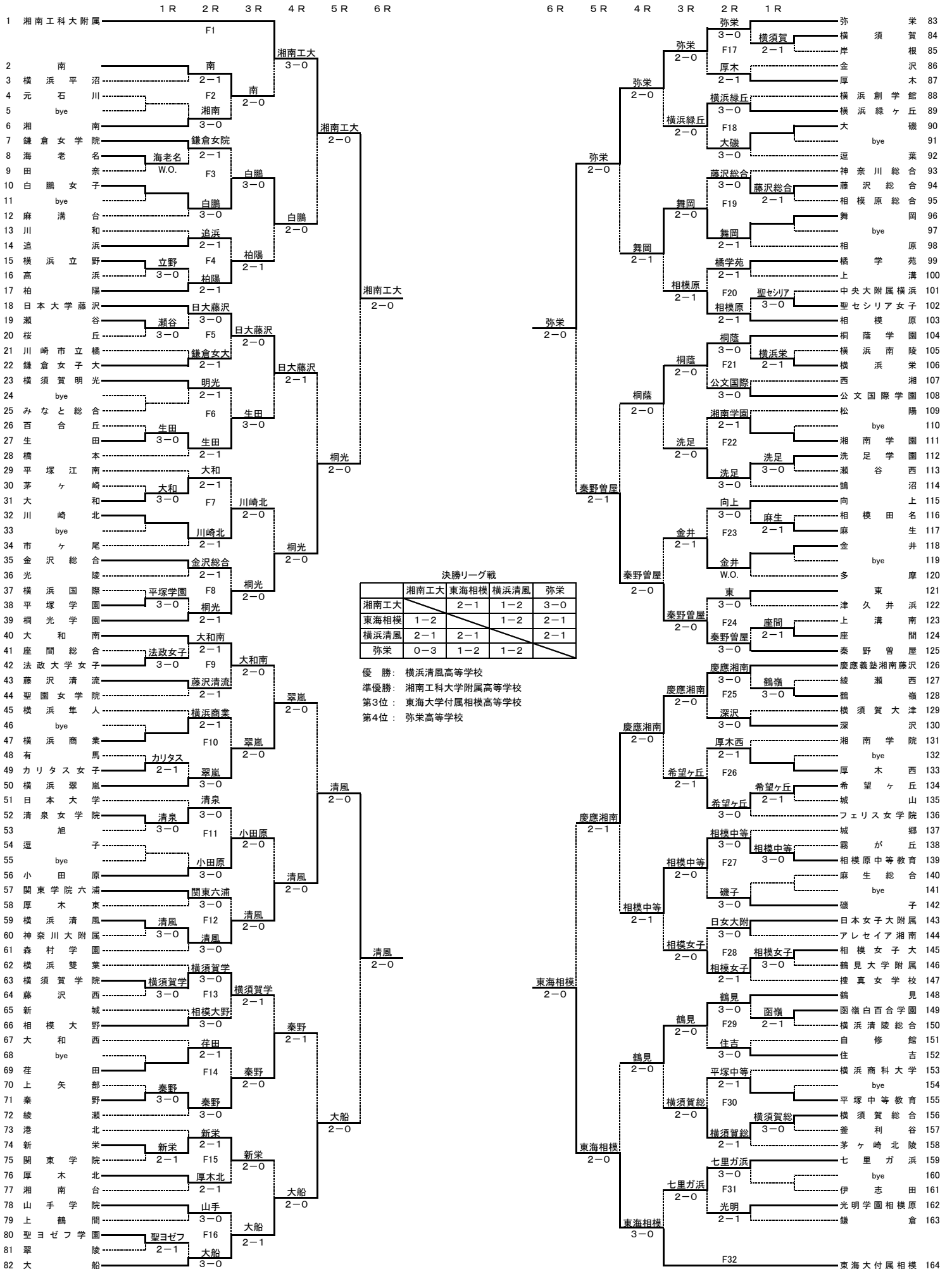

決勝リーグ戦

	湘南工大	東海相模	横浜清風	弥栄
湘南工大		2-1	1-2	3-0
東海相模	1-2		1-2	2-1
横浜清風	2-1	2-1		2-1
弥栄	0-3	1-2	1-2	

優勝： 横浜清風高等学校
準優勝： 湘南工科大学附属高等学校
第3位： 東海大学付属相模高等学校
第4位： 弥栄高等学校

平成25(2013)年度 神奈川県高等学校テニス大会団体の部 決勝リーグ戦 (女子)

兼 関東高等学校テニス大会神奈川県予選、全国高等学校総合体育大会テニス大会神奈川県予選

	A 湘南工科大附属	B 東海大付属相模	C 横浜清風	D 弥栄	勝敗	順位
A 湘南工科大附属		2 - 1 D 6 - 4 S1 1 - 6 S2 6 - 0	1 - 2 D 7 - 6(5) S1 5 - 7 S2 2 - 6	3 - 0 D 6 - 0 S1 6 - 0 S2 6 - 4	2勝1敗	準優勝
B 東海大付属相模	1 - 2 D 4 - 6 S1 6 - 1 S2 0 - 6		1 - 2 D 3 - 6 S1 6 - 3 S2 1 - 6	2 - 1 D 6 - 3 S1 6 - 3 S2 3 - 6	1勝2敗	第3位
C 横浜清風	2 - 1 D 6(5) - 7 S1 7 - 5 S2 6 - 2	2 - 1 D 6 - 3 S1 3 - 6 S2 6 - 1		2 - 1 D 6 - 4 S1 2 - 6 S2 6 - 1	3勝	優勝
D 弥栄	0 - 3 D 0 - 6 S1 0 - 6 S2 4 - 6	1 - 2 D 3 - 6 S1 3 - 6 S2 6 - 3	1 - 2 D 4 - 6 S1 6 - 2 S2 1 - 6		3敗	第4位

A 湘南工科大附属	2 - 1	B 東海大付属相模	C 横浜清風	2 - 1	D 弥栄
D 高橋里佳(2年)	6 - 4	玉井沙英(3年)	D 志田このみ(2年)	6 - 4	小野智絵里(2年)
竹内智美(2年)		吉村玲子(2年)	眞仁田季夢(3年)		渡邊芙美(1年)
S1 原口沙絵(1年)	1 - 6	米原実令(3年)	S1 伊藤佑寧(1年)	2 - 6	横川仁美(2年)
S2 佃ちはる(3年)	6 - 0	宮本諒子(2年)	S2 鈴木舞(1年)	6 - 1	小野志絵里(2年)

A 湘南工科大附属	1 - 2	C 横浜清風	B 東海大付属相模	2 - 1	D 弥栄
D 高橋里佳(2年)	7 - 6(5)	鈴木舞(1年)	D 小島野乃花(3年)	6 - 3	近郷桃子(3年)
竹内智美(2年)		眞仁田季夢(3年)	吉村玲子(2年)		菊谷唯衣(3年)
S1 原口沙絵(1年)	5 - 7	志田このみ(2年)	S1 米原実令(3年)	6 - 3	横川仁美(2年)
S2 佃ちはる(3年)	2 - 6	伊藤佑寧(1年)	S2 宮本諒子(2年)	3 - 6	渡邊芙美(1年)

A 湘南工科大附属	3 - 0	D 弥栄	B 東海大付属相模	1 - 2	C 横浜清風
D 大屋美理(2年)	6 - 0	小野志絵里(2年)	D 宮本諒子(2年)	3 - 6	鈴木舞(1年)
竹内智美(2年)		小野智絵里(2年)	吉村玲子(2年)		眞仁田季夢(3年)
S1 原口沙絵(1年)	6 - 0	横川仁美(2年)	S1 米原実令(3年)	6 - 3	志田このみ(2年)
S2 高橋里佳(2年)	6 - 4	渡邊芙美(1年)	S2 元岡瑠梨(1年)	1 - 6	伊藤佑寧(1年)

平成25(2013)年度全国高等学校総合体育大会テニス大会神奈川県予選 男子

シングルス 学年

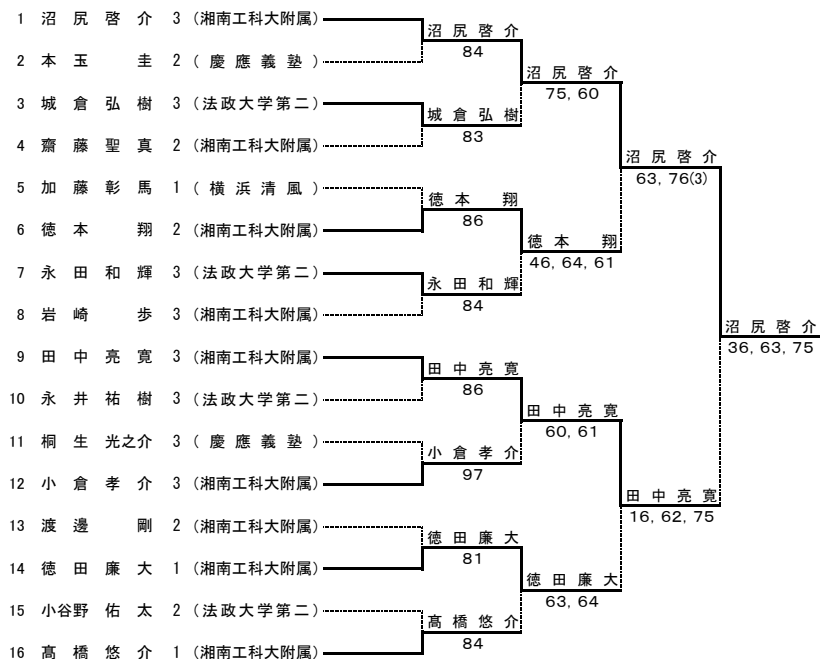

ダブルス 学年

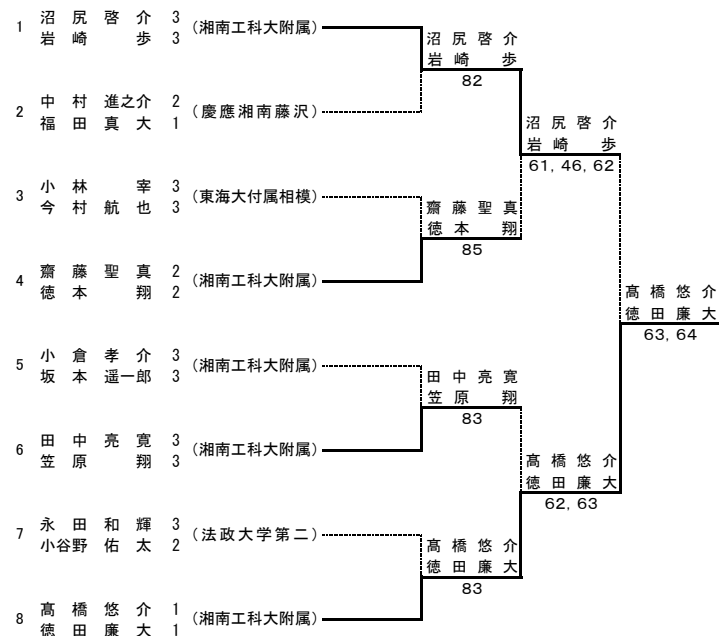

シングルス第3, 4代表順位決定戦

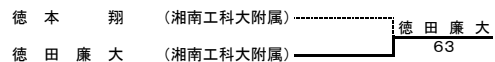

平成25(2013)年度全国高等学校総合体育大会テニス大会神奈川県予選 女子

シングルス 学年

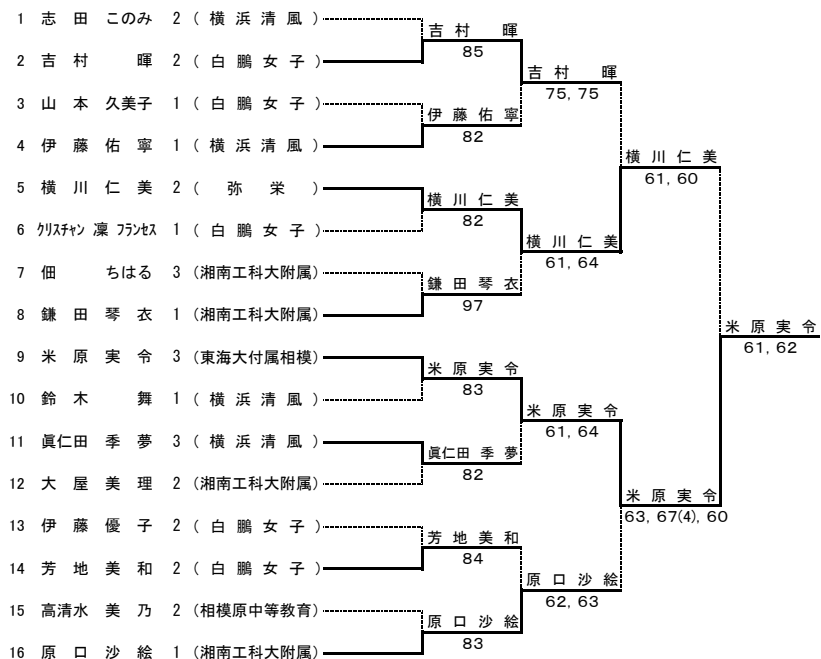

シングルス第3, 4代表順位決定戦

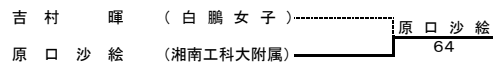

ダブルス 学年

