

平成25年度全国高等学校総合体育大会テニス競技茨城県予選会

男子団体戦(総体出場:1校)

スコアは左から D,S1,S2 の順に掲載

平成25年6月1日(土) 霞ヶ浦総合公園(水郷)

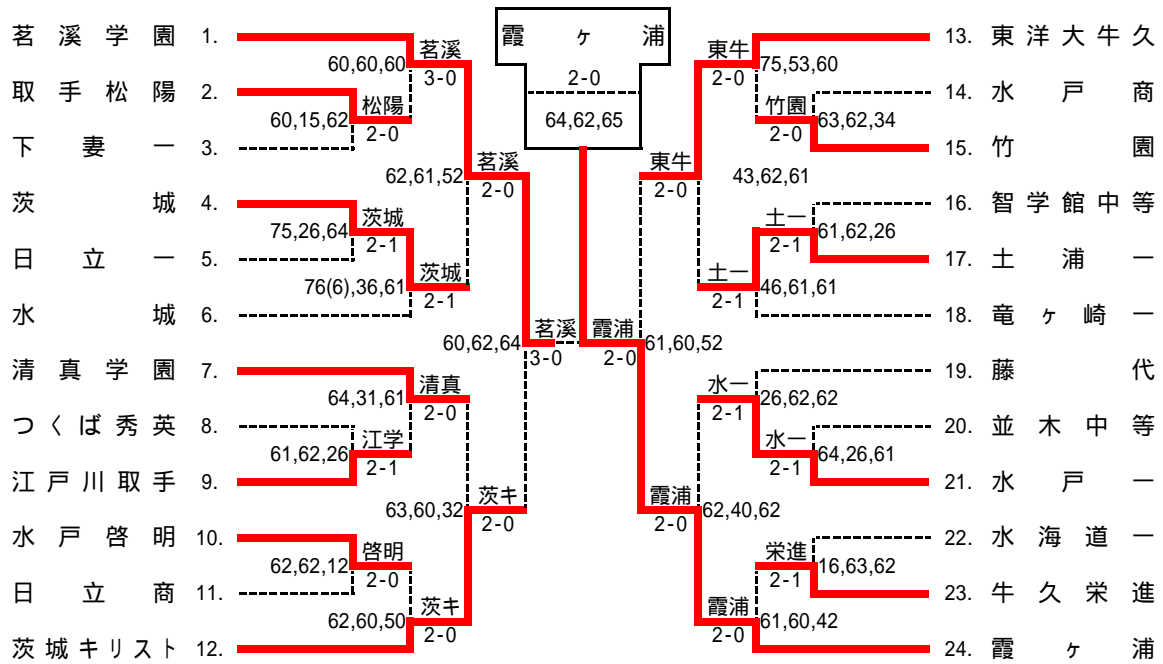

登録選手一覧

| | | | | | | |
|----------|---------------------|--------------------|--------------------|--------------------|--------------------|----------------------|
| 校名 監督 | 1 茗溪学園 古宮 奈津子 前 | 2 取手松陽 鹿野 広嘉 前 | 3 下妻一 宮本 明 前 | 4 茨城 梶 克治 前 | 5 日立一 阿部 友将 前 | 6 水城 渡邊 邦彦 前 |
| 1 | 田村 泰輝 3 | 杉浦 景介 | 小野里 尚紀 | 新路 健人 | 前原 奨 | 篠田 尚人 16 |
| 2 | 廣田 大輝 7 | 入澤 知史 | 萩原 健太 | 富田 悠史 | 米田 和真 | 谷中 由来 |
| 3 | 磯部 哲志 16 | 寺田 耕太郎 | 佐々木 晋太郎 | 宇都宮 祥熙 | 川田 涼平 | 嶋根 叶真 |
| 4 | 大久保 皓将 16 | 北島 優祐 | 岩室 優春 | 三代 大介 | 木村 和哉 | 関 耀真 |
| 5 | 長野 陸 16 | 佐藤 敦史 | 伊澤 和耶 | 大久保 俊朗 | 内山 弘樹 | 鈴木 一成 |
| 校名 監督 | 7 清真学園 竹内 比呂志 前 | 8 つくば秀英 坂野 達也 前 | 9 江戸川取手 山瀬 栄太 前 | 10 水戸啓明 細谷 亮太 前 | 11 日立商 黒川 誠 前 | 12 茨城キリスト 槍崎 瑞之 前 |
| 1 | 浅野 有佑 | 原科 侑功 | 福西 勇人 | 皆川 遼河 | 瀧 万尋 | 黒沢 進乃介 8 |
| 2 | 星沢 光貴 | 野本 涼太 | 岡田 直樹 | 普喜 貴浩 | 船山 拓斗 | 大谷 涼太 16 |
| 3 | 大川 寛城 | 大野 裕次郎 | 池原 徹 | 篠原 大樹 | 飯島 瑞生 | 井出 剛史 |
| 4 | 布留川 徹 | 大向 悠介 | 伊藤 和貴 | 磯崎 昂司 | 加藤 幸希 | 梅原 研人 |
| 5 | 原 裕之 | 荒木 暢浩 | 加留部 恭典 | 池ノ辺 樹 | 木村 祐貴 | 北原 拓実 |
| 校名 監督 | 13 東洋大牛久 正木 和美 前 | 14 水戸商 坏 秀樹 前 | 15 竹園 笹平 秀樹 前 | 16 智学館中等 政岡 悟 前 | 17 土浦一 森田 正彦 前 | 18 竜ヶ崎一 荒井 豊水 前 |
| 1 | 古川 滉士 5 | 飯村 友亮 | 津曲 光 | 石川 諒太郎 | 森谷 英和 | 蛸原 駿也 |
| 2 | 高野 賢也 16 | 大貫 吉樹 | 高島 和樹 | 兼山 隼輔 | 塩塚 達也 | 大橋 尚登 |
| 3 | 平田 諒介 | 高原 将輝 | 山崎 陽平 | 伊東 盛椰 | 須郷 樹 | 池田 篤哉 |
| 4 | 小川 裕太郎 | 鶴田 佳樹 | 秋庭 陽介 | 種村 遥 | 橋本 祥吾 | 菊池 優介 |
| 5 | 小野寺 要 | 坏 惠汰 | 坂本 卓哉 | 田中 遥平 | 勝野 太市 | 西村 新平 |
| 校名 監督 | 19 藤代 鈴木 澄子 前 | 20 並木中等 鈴木 康弘 前 | 21 水戸一 住谷 博史 前 | 22 水海道一 篠崎 寛治 前 | 23 牛久栄進 國廣 正法 前 | 24 霞ヶ浦 宮原 康弘 前 |
| 1 | 梅原 道晶 | 倉橋 泰良 16 | 高橋 克典 | 鴨志田 紘亮 | 常木 直人 | 津島 巧 1 |
| 2 | 石塚 健斗 | 神戸 貴博 | 橋本 健 | 忍田 祥太 | 田村 駿 | 五十嵐 大 4 |
| 3 | 櫻井 航 | 伊藤 駿 | 橋本 健 | 寺田 康平 | 南雲 春馬 | 川畑 洋輔 16 |
| 4 | 菅田 海里 | 三井 洸太郎 | 今野 創 | 小林 涉 | 浅沼 典 | 中村 陸 |
| 5 | 神之田 直宏 | 佐藤 慎吾 | 真鍋 翼 | 横塚 裕紀 | 野口 翔太 | 加藤 駿汰 |

平成25年度全国高等学校総合体育大会テニス競技茨城県予選会 男子団体詳細

| | | | | | |
|-------|---|--------|-------|--------|---|
| 1R | 2 | 取手松陽 | 2 - 0 | 下妻一 | 3 |
| (1) 順 | | 氏名 | スコア | 氏名 | 順 |
| D | 1 | 杉浦 景介 | - 0 | 岩室 優春 | 4 |
| | 4 | 北島 優祐 | | 伊澤 和耶 | 5 |
| S1 | 2 | 入澤 知史 | 1 - 5 | 小野里 尚紀 | 1 |
| S2 | 3 | 寺田 耕太郎 | - 2 | 萩原 健太 | 2 |

| | | | | | |
|-------|---|--------|-------|-------|---|
| 1R | 4 | 茨城 | 2 - 1 | 日立一 | 5 |
| (2) 順 | | 氏名 | スコア | 氏名 | 順 |
| D | 3 | 宇都宮 祥熙 | - 5 | 川田 涼平 | 3 |
| | 4 | 三代 大介 | | 木村 和哉 | 4 |
| S1 | 1 | 新路 健人 | 2 - | 米田 和真 | 2 |
| S2 | 2 | 富田 悠史 | - 4 | 内山 弘樹 | 5 |

| | | | | | |
|-------|---|--------|-------|--------|---|
| 1R | 9 | 江戸川取手 | 2 - 1 | つくば秀英 | 8 |
| (3) 順 | | 氏名 | スコア | 氏名 | 順 |
| D | 2 | 岡田 直樹 | - 1 | 大野 裕次郎 | 3 |
| | 5 | 加留部 恭典 | | 野本 涼太 | 2 |
| S1 | 1 | 福西 勇人 | - 2 | 原科 侑功 | 1 |
| S2 | 4 | 伊藤 和貴 | 2 - | 大向 悠介 | 4 |

| | | | | | |
|-------|----|-------|-------|-------|----|
| 1R | 10 | 水戸啓明 | 2 - 0 | 日立商 | 11 |
| (4) 順 | | 氏名 | スコア | 氏名 | 順 |
| D | 2 | 普喜 貴浩 | - 2 | 船山 拓斗 | 2 |
| | 3 | 篠原 大樹 | | 飯島 瑞生 | 3 |
| S1 | 1 | 皆川 遼河 | - 2 | 瀧 万尋 | 1 |
| S2 | 4 | 磯崎 昂司 | 1 - 2 | 加藤 幸希 | 4 |

| | | | | | |
|-------|----|-------|-------|-------|----|
| 1R | 15 | 竹園 | 2 - 0 | 水戸商 | 14 |
| (5) 順 | | 氏名 | スコア | 氏名 | 順 |
| D | 4 | 秋庭 陽介 | - 3 | 大貫 老樹 | 2 |
| | 5 | 坂本 卓哉 | | 鶴田 佳樹 | 4 |
| S1 | 1 | 津曲 光 | - 2 | 飯村 友亮 | 1 |
| S2 | 2 | 高島 和樹 | 3 - 4 | 坪 惠汰 | 5 |

| | | | | | |
|-------|----|-------|-------|--------|----|
| 1R | 17 | 土浦一 | 2 - 1 | 智学館中等 | 16 |
| (6) 順 | | 氏名 | スコア | 氏名 | 順 |
| D | 3 | 須郷 樹 | - 1 | 田中 遥平 | 5 |
| | 4 | 橋本 祥吾 | | 種村 遥 | 4 |
| S1 | 1 | 森谷 英和 | - 2 | 石川 諒太郎 | 1 |
| S2 | 2 | 塩塚 達也 | 2 - | 兼山 隼輔 | 2 |

| | | | | | |
|-------|----|-------|-------|--------|----|
| 1R | 21 | 水戸一 | 2 - 1 | 並木中等 | 20 |
| (7) 順 | | 氏名 | スコア | 氏名 | 順 |
| D | 2 | 橋本 健 | - 4 | 佐藤 慎吾 | 5 |
| | 5 | 真鍋 翼 | | 三井 洸太郎 | 4 |
| S1 | 1 | 高橋 克典 | 2 - | 倉橋 泰良 | 1 |
| S2 | 4 | 今野 創 | - 1 | 伊藤 駿 | 3 |

| | | | | | |
|-------|----|-------|-------|--------|----|
| 1R | 23 | 牛久栄進 | 2 - 1 | 水海道一 | 22 |
| (8) 順 | | 氏名 | スコア | 氏名 | 順 |
| D | 4 | 浅沼 典 | 1 - | 鴨志田 紘亮 | 1 |
| | 1 | 常木 直人 | | 寺田 康平 | 3 |
| S1 | 2 | 田村 駿 | - 3 | 忍田 祥太 | 2 |
| S2 | 3 | 南雲 春馬 | - 2 | 小林 渉 | 4 |

| | | | | | |
|-------|----|-------|-------|--------|----|
| 1R | 17 | 土浦一 | 2 - 1 | 智学館中等 | 16 |
| (6) 順 | | 氏名 | スコア | 氏名 | 順 |
| D | 3 | 須郷 樹 | - 1 | 田中 遥平 | 5 |
| | 4 | 橋本 祥吾 | | 種村 遥 | 4 |
| S1 | 1 | 森谷 英和 | - 2 | 石川 諒太郎 | 1 |
| S2 | 2 | 塩塚 達也 | 2 - | 兼山 隼輔 | 2 |

| | | | | | |
|-------|---|--------|-------|--------|---|
| 2R | 1 | 茗溪学園 | 3 - 0 | 取手松陽 | 2 |
| (1) 順 | | 氏名 | スコア | 氏名 | 順 |
| D | 4 | 大久保 皓将 | - 0 | 杉浦 景介 | 1 |
| | 5 | 長野 陸 | | 北島 優祐 | 4 |
| S1 | 1 | 田村 泰輝 | - 0 | 入澤 知史 | 2 |
| S2 | 3 | 磯部 哲志 | - 0 | 寺田 耕太郎 | 3 |

| | | | | | |
|-------|---|--------|--------|-------|---|
| 2R | 4 | 茨城 | 2 - 1 | 水城 | 6 |
| (2) 順 | | 氏名 | スコア | 氏名 | 順 |
| D | 3 | 宇都宮 祥熙 | - 6(6) | 嶋根 叶真 | 3 |
| | 4 | 三代 大介 | | 関 耀真 | 4 |
| S1 | 1 | 新路 健人 | 3 - | 篠田 尚人 | 1 |
| S2 | 2 | 富田 悠史 | - 1 | 谷中 由来 | 2 |

| | | | | | |
|-------|---|-------|-------|--------|---|
| 2R | 7 | 清真学園 | 2 - 0 | 江戸川取手 | 9 |
| (3) 順 | | 氏名 | スコア | 氏名 | 順 |
| D | 3 | 大川 寛城 | - 4 | 岡田 直樹 | 2 |
| | 5 | 原 裕之 | | 加留部 恭典 | 5 |
| S1 | 1 | 浅野 有佑 | 3 - 1 | 福西 勇人 | 1 |
| S2 | 2 | 星沢 光貴 | - 1 | 伊藤 和貴 | 4 |

| | | | | | |
|-------|----|--------|-------|-------|----|
| 2R | 12 | 茨城キリスト | 2 - 0 | 水戸啓明 | 10 |
| (4) 順 | | 氏名 | スコア | 氏名 | 順 |
| D | 2 | 大谷 涼太 | - 2 | 普喜 貴浩 | 2 |
| | 5 | 北原 拓実 | | 篠原 大樹 | 3 |
| S1 | 1 | 黒沢 進乃介 | - 0 | 皆川 遼河 | 1 |
| S2 | 3 | 井出 剛史 | 5 - 0 | 磯崎 昂司 | 4 |

| | | | | | |
|-------|----|--------|-------|-------|----|
| 2R | 13 | 東洋大牛久 | 2 - 0 | 竹園 | 15 |
| (5) 順 | | 氏名 | スコア | 氏名 | 順 |
| D | 3 | 平田 諒介 | - 5 | 高島 和樹 | 2 |
| | 4 | 小川 裕太郎 | | 秋庭 陽介 | 4 |
| S1 | 1 | 古川 滉士 | 5 - 3 | 津曲 光 | 1 |
| S2 | 2 | 高野 賢也 | - 0 | 山崎 陽平 | 3 |

| | | | | | |
|-------|----|-------|-------|-------|----|
| 2R | 17 | 土浦一 | 2 - 1 | 竜ヶ崎一 | 18 |
| (6) 順 | | 氏名 | スコア | 氏名 | 順 |
| D | 3 | 須郷 樹 | 4 - | 池田 篤哉 | 3 |
| | 4 | 橋本 祥吾 | | 西村 新平 | 5 |
| S1 | 1 | 森谷 英和 | - 1 | 蛸原 駿也 | 1 |
| S2 | 2 | 塩塚 達也 | - 1 | 大橋 尚登 | 2 |

| | | | | | |
|-------|----|-------|-------|--------|----|
| 2R | 21 | 水戸一 | 2 - 1 | 藤代 | 19 |
| (7) 順 | | 氏名 | スコア | 氏名 | 順 |
| D | 2 | 橋本 健 | 2 - | 櫻井 航 | 3 |
| | 5 | 真鍋 翼 | | 神之田 直宏 | 5 |
| S1 | 1 | 高橋 克典 | - 2 | 梅原 道晶 | 1 |
| S2 | 4 | 今野 創 | - 2 | 石塚 健斗 | 2 |

| | | | | | |
|-------|----|-------|-------|-------|----|
| 2R | 24 | 霞ヶ浦 | 2 - 0 | 牛久栄進 | 23 |
| (8) 順 | | 氏名 | スコア | 氏名 | 順 |
| D | 2 | 五十嵐 大 | - 1 | 浅沼 典 | 4 |
| | 3 | 川畑 洋輔 | | 田村 駿 | 2 |
| S1 | 1 | 津島 巧 | - 0 | 常木 直人 | 1 |
| S2 | 5 | 加藤 駿汰 | 4 - 2 | 南雲 春馬 | 3 |

| | | | | | |
|-------|----|-------|-------|-------|----|
| 2R | 17 | 土浦一 | 2 - 1 | 竜ヶ崎一 | 18 |
| (6) 順 | | 氏名 | スコア | 氏名 | 順 |
| D | 3 | 須郷 樹 | 4 - | 池田 篤哉 | 3 |
| | 4 | 橋本 祥吾 | | 西村 新平 | 5 |
| S1 | 1 | 森谷 英和 | - 1 | 蛸原 駿也 | 1 |
| S2 | 2 | 塩塚 達也 | - 1 | 大橋 尚登 | 2 |

| | | | | | |
|-------|---|--------|-------|--------|---|
| QF | 1 | 茗溪学園 | 2 - 0 | 茨城 | 4 |
| (1) 順 | | 氏名 | スコア | 氏名 | 順 |
| D | 3 | 磯部 哲志 | - 2 | 宇都宮 祥熙 | 3 |
| | 4 | 大久保 皓将 | | 三代 大介 | 4 |
| S1 | 1 | 田村 泰輝 | - 1 | 新路 健人 | 1 |
| S2 | 2 | 廣田 大輝 | 5 - 2 | 富田 悠史 | 2 |

| | | | | | |
|-------|----|--------|-------|-------|---|
| QF | 12 | 茨城キリスト | 2 - 0 | 清真学園 | 7 |
| (2) 順 | | 氏名 | スコア | 氏名 | 順 |
| D | 2 | 大谷 涼太 | - 3 | 大川 寛城 | 3 |
| | 5 | 北原 拓実 | | 原 裕之 | 5 |
| S1 | 1 | 黒沢 進乃介 | - 0 | 浅野 有佑 | 1 |
| S2 | 4 | 梅原 研人 | 3 - 2 | 星沢 光貴 | 2 |

| | | | | | |
|-------|----|--------|-------|-------|----|
| QF | 13 | 東洋大牛久 | 2 - 0 | 土浦一 | 17 |
| (3) 順 | | 氏名 | スコア | 氏名 | 順 |
| D | 3 | 平田 諒介 | 4 - 3 | 須郷 樹 | 3 |
| | 4 | 小川 裕太郎 | | 橋本 祥吾 | 4 |
| S1 | 1 | 古川 滉士 | - 2 | 森谷 英和 | 1 |
| S2 | 2 | 高野 賢也 | - 1 | 塩塚 達也 | 2 |

| | | | | | |
|-------|----|-------|-------|-------|----|
| QF | 24 | 霞ヶ浦 | 2 - 0 | 水戸一 | 21 |
| (4) 順 | | 氏名 | スコア | 氏名 | 順 |
| D | 2 | 五十嵐 大 | - 2 | 橋本 健 | 2 |
| | 3 | 川畑 洋輔 | | 真鍋 翼 | 5 |
| S1 | 1 | 津島 巧 | 4 - 0 | 高橋 克典 | 1 |
| S2 | 4 | 中村 陸 | - 2 | 今野 創 | 4 |

| | | | | | |
|-------|---|--------|-------|--------|----|
| SF | 1 | 茗溪学園 | 3 - 0 | 茨城キリスト | 12 |
| (1) 順 | | 氏名 | スコア | 氏名 | 順 |
| D | 4 | 大久保 皓将 | - 0 | 大谷 涼太 | 2 |
| | 5 | 長野 陸 | | 北原 拓実 | 5 |
| S1 | 1 | 田村 泰輝 | - 2 | 黒沢 進乃介 | 1 |
| S2 | 2 | 廣田 大輝 | - 4 | 梅原 研人 | 4 |

| | | | | | |
|-------|----|-------|-------|--------|----|
| SF | 24 | 霞ヶ浦 | 2 - 0 | 東洋大牛久 | 13 |
| (2) 順 | | 氏名 | スコア | 氏名 | 順 |
| D | 2 | 五十嵐 大 | - 1 | 平田 諒介 | 3 |
| | 3 | 川畑 洋輔 | | 小川 裕太郎 | 4 |
| S1 | 1 | 津島 巧 | - 0 | 古川 滉士 | 1 |
| S2 | 5 | 加藤 駿汰 | 5 - 2 | 高野 賢也 | 2 |

| | | | | | |
|----|----|-------|-------|--------|---|
| F | 24 | 霞ヶ浦 | 2 - 0 | 茗溪学園 | 1 |
| 順 | | 氏名 | スコア | 氏名 | 順 |
| D | 2 | 五十嵐 大 | - 4 | 廣田 大輝 | 2 |
| | 3 | 川畑 洋輔 | | 大久保 皓将 | 4 |
| S1 | 1 | 津島 巧 | - 2 | 田村 泰輝 | 1 |
| S2 | 5 | 加藤 駿汰 | 6 - 5 | 磯部 哲志 | 3 |

平成25年度全国高等学校総合体育大会テニス競技茨城県予選会

男子個人戦シングルス(総体出場:3名)

平成25年6月16日(日) 3回戦以降は6月18日(火) 牛久運動公園

| 順位 | 選手名 | 所属 | 得点 | 対戦相手 | 対戦相手所属 | 対戦相手得点 |
|----|----------------------------|------|-------|--------|--------|--------|
| 1 | 津島 巧 3602960 | (霞浦) | 61 | 韓 (東風) | | 60 |
| 2 | 遠西 裕也 3603765(大洗ビ-フTC) | (桜牧) | 60 | | | 61 |
| 3 | 湯下 友貴 3604424(茗溪中) | (茗溪) | 62 | | | 62 |
| 4 | 三橋 岳人 3603826 | (霞浦) | 61 | | | 60 |
| 5 | 浅野 有祐 3603841 | (清真) | 60 | | | 62 |
| 6 | 小阪 諒 3603588(CSJ) | (茨キ) | 63 | | | 63 |
| 7 | 津曲 光 3603378 | (竹園) | 75 | | | 63 |
| 8 | 高野 賢也 3604396 | (東牛) | 63 | | | 64 |
| 9 | 川畑 洋輔 3604254 | (霞浦) | 63 | | | 64 |
| 10 | 入澤 聖 3604515(ABCTA) | (茗溪) | 75 | | | 62 |
| 11 | 中村 陸 3604540 | (霞浦) | 61 | | | 60 |
| 12 | 大川 寛城 (清真) | | 76(5) | | | 63 |
| 13 | 新路 健入 (茨城) | | 76(6) | | | 64 |
| 14 | 天橋 尚登 3604429 | (竜一) | 60 | | | 61 |
| 15 | 白井 尚亮 (工科) | | 61 | | | 61 |
| 16 | 黒沢 進乃介 3604191(HFTC) | (茨キ) | 63 | | | 61 |
| 17 | 古川 滉士 3603222 | (東牛) | 61 | | | 62 |
| 18 | 高園 翔大 (清真) | | 62 | | | 61 |
| 19 | 佐藤 聡太 3604447 | (土日) | 64 | | | 63 |
| 20 | 鈴木 匠 (茨キ) | | 62 | | | 75 |
| 21 | 北原 拓実 3604394 | (茨キ) | 62 | | | 62 |
| 22 | 高橋 克典 3603764(大洗ビ-フTC) | (水一) | 63 | | | 61 |
| 23 | 系賀 巧 3604384 | (霞浦) | 62 | | | 61 |
| 24 | 長野 陸 3311719(サムライテニス) | (茗溪) | 62 | | | 63 |
| 25 | 大久保 皓将 3603396(CSJ) | (茗溪) | 63 | | | 60 |
| 26 | 布留川 徹 (清真) | | 63 | | | 62 |
| 27 | 高島 和樹 (竹園) | | 62 | | | 60 |
| 28 | 森谷 英和 3603355 | (土一) | 62 | | | 63 |
| 29 | 星沢 光貴 3602911(三笠TS) | (清真) | 62 | | | 60 |
| 30 | 竹内 伶央 (境) | | 60 | | | 63 |
| 31 | 井出 剛史 3603684(I-ATA) | (茨キ) | 61 | | | 60 |
| 32 | 五千嵐 大 3604312(ABCTA) | (霞浦) | | | | 60 |
| 33 | 田村 泰輝 3603258(CSJ) | (茗溪) | | | | 60 |
| 34 | 蛭原 駿也 3603785(Fun to T) | (竜一) | | | | 62 |
| 35 | 遅塚 由人 3603889(大洗ビ-フTC) | (茨キ) | | | | 62 |
| 36 | 野口 達矢 (清真) | | | | | 60 |
| 37 | 兼山 隼輔 (智学) | | | | | 62 |
| 38 | 大久保 祐紀 (伊奈) | | | | | 62 |
| 39 | 梅原 道晶 3604350 | (藤代) | | | | 63 |
| 40 | 篠田 尚人 3603456(I-ATA) | (水城) | | | | 63 |
| 41 | 磯部 哲志 3603441(CSJ) | (茗溪) | | | | 64 |
| 42 | 鎌田 宗也 (茨キ) | | | | | 62 |
| 43 | 坂 拓智 3603438(CSJ) | (常総) | | | | 60 |
| 44 | 石川 諒太郎 3604434(I-ATA) | (智学) | | | | 63 |
| 45 | 村田 智志 (清真) | | | | | 64 |
| 46 | 福西 勇人 3604454 | (江学) | | | | 61 |
| 47 | 廣田 晴紀 (鬼商) | | | | | 61 |
| 48 | 中里 洋輝 3604412(ABCTA) | (霞浦) | | | | 62 |
| 49 | 廣田 天輝 3603187(CSJ) | (茗溪) | | | | 62 |
| 50 | 川崎 涼平 3603894(サニ-ヘルTC) | (茨キ) | | | | 61 |
| 51 | 鈴木 一也 (海洋) | | | | | 63 |
| 52 | 安達 祐宇 3604473 | (霞浦) | | | | 75 |
| 53 | 加藤 駿汰 3604514 | (霞浦) | | | | 62 |
| 54 | 飯村 友亮 (水商) | | | | | 61 |
| 55 | 梅原 研人 3603346(I-ATA) | (茨キ) | | | | 61 |
| 56 | 倉橋 泰良 3603693(NJTC) | (並中) | | | | 63 |
| 57 | 大谷 涼太 (茨キ) | | | | | 60 |
| 58 | 富田 悠史 (茨城) | | | | | 62 |
| 59 | 原科 侑功 (秀英) | | | | | 60 |
| 60 | 川崎 天輔 (高専) | | | | | 60 |
| 61 | 鴨志田 紘亮 (海一) | | | | | 63 |
| 62 | 住谷 暁太郎 3603699(大洗ビ-フTC) | (茨キ) | | | | 60 |
| 63 | 佐藤 諒一 (水工) | | | | | 60 |
| 64 | 韓 成民 3604280(土浦市テ協) | (東風) | | | | 60 |

| | | | |
|-----|------|---------|---------------|
| シード | | 3位決定戦 | |
| 津島 | (霞浦) | 17. 古川 | (東牛) 75 |
| 韓 | (東風) | 33. 田村 | (茗溪) ----- |
| 田村 | (茗溪) | 5位決定戦 | |
| 五十嵐 | (霞浦) | 9. 川畑 | (霞浦) ----- 64 |
| 古川 | (東牛) | 32. 五十嵐 | (霞浦) ----- 63 |
| 中里 | (霞浦) | 48. 中里 | (霞浦) ----- 63 |
| 廣田 | (茗溪) | 49. 廣田 | (茗溪) ----- |
| 黒沢 | (茨キ) | 7位決定戦 | |
| | | 9. 川畑 | (霞浦) ----- 62 |
| | | 48. 中里 | (霞浦) ----- |

| 全国総体出場者 | | |
|---------|-------|------|
| 1位 | 韓 成民 | (東風) |
| 2位 | 津島 巧 | (霞浦) |
| 3位 | 古川 滉士 | (東牛) |
| 4位 | 田村 泰輝 | (茗溪) |
| 5位 | 廣田 大輝 | (茗溪) |
| 6位 | 五十嵐 大 | (霞浦) |
| 7位 | 川畑 洋輔 | (霞浦) |
| 8位 | 中里 洋輝 | (霞浦) |

男子個人戦ダブルス(総体出場:2組)

津島 川畑 (霞浦)

平成25年6月15日(土) ABCテニスアカデミー

| | | | | |
|-----------------------------|--------|----|-------|------------------------------|
| 3603258(CSJ)田村 泰輝 (茗溪) | 1. 60 | 64 | 75 | 17. 3604280(土浦市テ協)韓 成民 (東風) |
| 3603187(CSJ)廣田 大輝 (茨キ) | 2. 60 | 61 | 61 | 18. 3603788(KCJTA)黒澤 陸人 (霞浦) |
| 3604394北原 拓実 (茨キ) | 3. 63 | 61 | 61 | 19. 3603826三橋 岳人 (霞浦) |
| 3604395平野 希海 (茨キ) | 4. 61 | 61 | 61 | 20. 3604473安達 祐宇 (工科) |
| 鎌田 宗也 (茨キ) | 5. 61 | 61 | 62 | 21. シーアンドカーペ 白井 尚亮 (工科) |
| 3603699(大洗ビ-フTC)住谷 昇太郎 (清真) | 6. 61 | 61 | 61 | 22. 3603684(I-ATA)井出 剛史 (茨キ) |
| 野口 達矢 (清真) | 7. 60 | 61 | 61 | 23. 3603588(CSJ)小阪 諒 (土一) |
| 平川 勝彦 (海一) | 8. 61 | 62 | 61 | 24. 3603461(NJTC)塩塚 達也 (土一) |
| 嶋志田 紘亮 (茨キ) | 9. 62 | 64 | 61 | 25. 3603441(CSJ)磯部 哲志 (茗溪) |
| 寺田 康平 (水城) | 10. 62 | 61 | 61 | 26. 3604515(ABCTA)入澤 聖 (清真) |
| 3604191(HFTC)黒沢 達乃介 (茨キ) | 11. 63 | 61 | 61 | 27. 村田 智志 (清真) |
| 大谷 涼太 (水城) | 12. 61 | 62 | 61 | 28. 大川 寛城 (清真) |
| 3603456(I-ATA)篠田 尚人 (水城) | 13. 63 | 61 | 61 | 29. 3604540中村 陸 (霞浦) |
| 鈴木 一成 (茗溪) | 14. 62 | 61 | 61 | 30. 3604514加藤 駿汰 (藤代) |
| 3311719(サマリテニス)長野 陸 (茗溪) | 15. 63 | 61 | 62 | 31. 3604349櫻井 航 (藤代) |
| 3603396(CSJ)大久保 皓将 (霞浦) | 16. 63 | 61 | 62 | 32. 神之内 直宏 (藤代) |
| 3604412(ABCTA)中里 洋輝 (霞浦) | | | 76(6) | 3603765(大洗ビ-フTC)遠西 裕也 (桜牧) |
| 3604312(ABCTA)五十嵐 大 (茨城) | | | 63 | 3603346(I-ATA)梅原 研人 (茨キ) |
| 新路 健人 (茨城) | | | 63 | 高橋 佑樹 (並中) |
| 大久保 俊朗 (秀英) | | | 63 | 3603693(NJTC)倉橋 泰良 (並中) |
| 原科 侑功 (清真) | | | 60 | 三井 洸太郎 (並中) |
| 大野 裕次郎 (茗溪) | | | 61 | 3604182(茨城中)三代 大介 (茨城) |
| 3603841浅野 有祐 (清真) | | | 61 | 3604033(茨城中)山本 凌司 (茨城) |
| 3602911(三笠TS)星沢 光貴 (茗溪) | | | 61 | 竹内 伶央 (境) |
| 干場 健生 (茗溪) | | | 61 | 初見 千樹 (清真) |
| 3604375(T-11クラブ)三橋 佳生 (智学) | | | 61 | 君和田 祐弥 (清真) |
| 兼山 隼輔 (藤代) | | | 61 | 水口 翔太 (霞浦) |
| 3604434(I-ATA)石川 諒太郎 (藤代) | | | 61 | 3602960津島 巧 (霞浦) |
| 3604350梅原 道崑 (東牛) | | | 61 | 3604254川畑 洋輔 (霞浦) |
| 3604347石塚 健斗 (東牛) | | | | |
| 3604396高野 賢也 (東牛) | | | | |
| 3603222古川 滉士 (東牛) | | | | |

| | | | |
|-------|------|-----------|---------------|
| シード | | 3位決定戦 | |
| 田村 廣田 | (茗溪) | 9. 中里 五十嵐 | (霞浦) ----- 62 |
| 津島 川畑 | (霞浦) | 17. 韓 黒澤 | (東風) ----- |
| 韓 黒澤 | (東風) | 2位決定戦 | |
| 高野 古川 | (東牛) | 1. 田村 廣田 | (茗溪) ----- 64 |
| | | 17. 韓 黒澤 | (東風) ----- |

| 全国総体出場者 | | |
|---------|-------|------|
| 1位 | 津島 巧 | (霞浦) |
| 2位 | 川畑 洋輔 | (霞浦) |
| 3位 | 田村 泰輝 | (茗溪) |
| 4位 | 廣田 大輝 | (茗溪) |
| 5位 | 韓 成民 | (東風) |
| 6位 | 黒澤 陸人 | (東風) |
| 7位 | 中里 洋輝 | (霞浦) |
| 8位 | 五十嵐 大 | (霞浦) |

平成25年度全国高等学校総合体育大会テニス競技茨城県予選会

女子団体戦(総体出場:1校)

スコアは左から D,S1,S2 の順に掲載

平成25年6月1日(土) 牛久運動公園

| | | | | | | | | |
|-------|-----|-------------|----|----|-----|----|-----|--------|
| 藤代 | 1. | 60,60,30 | 藤代 | 藤代 | 2-0 | 茗溪 | 13. | 茗溪学園 |
| 太田一 | 2. | 61,61,21 | 並中 | 藤代 | 2-0 | 日二 | 14. | 日立二 |
| 並木中等 | 3. | 60,60,00 | 藤代 | 藤代 | 2-0 | 茗溪 | 15. | 土浦一 |
| 鬼怒商 | 4. | 62,63,05 | 鬼商 | 藤代 | 2-0 | 茗溪 | 16. | 牛久栄進 |
| 清真学園 | 5. | 64,64,26 | 鬼商 | 藤代 | 2-1 | 水二 | 17. | 水戸二 |
| 智学館中等 | 6. | 61,60,42 | 藤代 | 藤代 | 2-0 | 東牛 | 18. | 茨城キリスト |
| 水戸商 | 7. | 36,61,61 | 日一 | 藤代 | 2-1 | 東牛 | 19. | 水戸啓明 |
| 日立一 | 8. | 60,76(3),33 | 日一 | 藤代 | 2-0 | 東牛 | 20. | 総和 |
| 竹園 | 9. | 43,62,60 | 茨城 | 藤代 | 2-0 | 東牛 | 21. | 土浦二 |
| 佐和 | 10. | 61,36,63 | 佐和 | 藤代 | 2-1 | 東牛 | 22. | 水城 |
| つくば秀英 | 11. | 55,63,63 | 茨城 | 藤代 | 2-0 | 東牛 | 23. | 取手聖徳女子 |
| 茨城 | 12. | | | 藤代 | 2-0 | 東牛 | 24. | 東洋大牛久 |

登録選手一覧

| | | | | | | |
|----|-----------|---------|---------|----------|-----------|-----------|
| 校名 | 1 藤代 | 2 太田一 | 3 並木中等 | 4 鬼怒商 | 5 清真学園 | 6 智学館中等 |
| 監督 | 鈴木 澄子 前 | 浅野 雅裕 前 | 鈴木 康弘 前 | 荒山 奈緒美 前 | 竹内 比呂志 前 | 政岡 悟 前 |
| 1 | 中沢 夏帆 3 | 石井 彩香 | 山口 真緒 | 増山 麻理香 | 小林 優衣 | 内田 成美 |
| 2 | 高橋 樹里 4 | 古内 花恋 | 松崎 友里恵 | 宮本 実歩 | 根本 彩 | 山口 愛結 |
| 3 | 野村 わかな 6 | 菊池 春菜 | 石川 春香 | 立堀 成美 | 道古 かりん | 新堀 未来 |
| 4 | 清原 由衣 16 | 櫻庭 綾子 | 吉澤 彩 | 小川 麻衣 | 平沼 明香里 | 疋田 悠希子 |
| 5 | 竹尾 芽生 16 | 鈴木 美咲 | 竹澤 詩穂 | 菊池 彩花 | 東峰 和佳子 | 大森 美紀 |
| 校名 | 7 水戸商 | 8 日立一 | 9 竹園 | 10 佐和 | 11 つくば秀英 | 12 茨城 |
| 監督 | 鈴木 均 前 | 大図 卓也 前 | 須崎 雅人 前 | 西野 勝昭 前 | 坂野 達也 前 | 梶 克治 前 |
| 1 | 蝶野 ちひろ | 阿部 純香 | 島内 香奈 | 嶋原 彩奈 | 金 美歌 | 田口 沙良 |
| 2 | 立松 日向子 | 大山 奈々美 | 齊藤 恵奈 | 中島 千保 | 藤井 祐里 | 小川 瑞紀 |
| 3 | 福島 菜央 | 佐々木 佑華 | 寺田 穂 | 岩間 瑞稀 | 藤井 彩加 | 池田 真帆 |
| 4 | 真中 瑞穂 | 神長 位佳 | 尾瀬 優香理 | 柏原 成美 | 阿部 美歩 | 櫻井 裕子 |
| 5 | 入野 綾佳 | 矢代 晴香 | 山田 実希 | 平子 瑞季 | 菊地 咲花 | 加藤 氣吹 |
| 校名 | 13 茗溪学園 | 14 日立二 | 15 土浦一 | 16 牛久栄進 | 17 水戸二 | 18 茨城キリスト |
| 監督 | 古宮 奈津子 前 | 桐花 教久 前 | 森田 正彦 前 | 國廣 正法 前 | 山本 聡 前 | 中嶋 隆幸 前 |
| 1 | 未満 きらり 7 | 鶴谷 穂乃加 | 荒木田 怜那 | 井口 貴美 | 佐竹 柚香 | 高橋 聖奈 |
| 2 | 森田 李瑳子 16 | 正木 沙也香 | 久保田 真由 | 安藤 渚 | 図師 沙織 | 湯浅 茉夕 |
| 3 | 中根 朱理 16 | 高橋 由衣 | 菅原 綾 | 金井 里於 | 小澤 えみり | 吉澤 侑華 |
| 4 | 熊岡 未奈子 | 小林 玲衣 | 井元 美紀 | 松浦 遥香 | 小林 有希 | 許 智佳 |
| 5 | 渡邊 咲希 | 井坂 早陽子 | 田辺 えり | 井上 美穂 | 中山 亜美 | 大内 秀花 |
| 校名 | 19 水戸啓明 | 20 総和 | 21 土浦二 | 22 水城 | 23 取手聖徳女子 | 24 東洋大牛久 |
| 監督 | 荒木 克己 前 | 有瀧 栄一 前 | 池井 芳則 前 | 小林 正典 前 | 門倉 慶 前 | 石島 啓 前 |
| 1 | 加藤木 彩 | 五十嵐 まい | 川又 千春 | 建石 純花 | 河野 未来 | 西田 麻琴 2 |
| 2 | 下高原 汐理 | 池野谷 美咲 | 城取 千季 | 近嵐 美咲 | 小川 裕子 | 緑川 由紀子 5 |
| 3 | 石塚 麻由 | 館野 美晴 | 関 萌緑 | 関谷 奈津美 | 山岸 真衣 | 野本 星空 16 |
| 4 | 小林 愛理 | 川上 郁香 | 山崎 美帆 | 佐久間 晴菜 | 小川 千尋 | 金山 菜々 16 |
| 5 | 佐野 友香 | 井上 望 | 荒川 史帆 | 吉田 友梨 | 梶浦 舞唯 | 高岡 佑衣 |

平成25年度全国高等学校総合体育大会テニス競技茨城県予選会 女子団体詳細

| | | | | | |
|-------|---|--------|-------|-------|---|
| 1R | 3 | 並木中等 | 2 - 0 | 太田一 | 2 |
| (1) 順 | | 氏名 | スコア | 氏名 | 順 |
| D | 2 | 松崎 友里恵 | - 1 | 石井 彩香 | 1 |
| | 4 | 吉澤 彩 | | 菊池 春菜 | 3 |
| S1 | 4 | 山口 真緒 | - 1 | 古内 花恋 | 2 |
| S2 | 3 | 石川 春香 | 2 - 1 | 鈴木 美咲 | 5 |

| | | | | | |
|-------|---|--------|-------|--------|---|
| 1R | 4 | 鬼怒商 | 2 - 0 | 清真学園 | 5 |
| (2) 順 | | 氏名 | スコア | 氏名 | 順 |
| D | 3 | 立堀 成美 | - 2 | 道古 かりん | 3 |
| | 4 | 小川 麻衣 | | 平沼 明香里 | 4 |
| S1 | 1 | 増山 麻理香 | - 3 | 小林 優衣 | 1 |
| S2 | 5 | 菊池 彩花 | 0 - 5 | 根本 彩 | 2 |

| | | | | | |
|-------|---|--------|--------|--------|---|
| 1R | 8 | 日立一 | 2 - 0 | 竹園 | 9 |
| (3) 順 | | 氏名 | スコア | 氏名 | 順 |
| D | 1 | 阿部 純香 | - 0 | 寺田 穂 | 3 |
| | 3 | 佐々木 佑華 | | 尾瀬 優香理 | 4 |
| S1 | 2 | 大山 奈々美 | - 6(3) | 島内 香奈 | 1 |
| S2 | 4 | 神長 位佳 | 3 - 3 | 齊藤 恵奈 | 2 |

| | | | | | |
|-------|----|-------|-------|-------|----|
| 1R | 10 | 佐和 | 2 - 1 | つくば秀英 | 11 |
| (4) 順 | | 氏名 | スコア | 氏名 | 順 |
| D | 1 | 鳴原 彩奈 | - 1 | 阿部 美歩 | 4 |
| | 4 | 柏原 成美 | | 菊地 咲花 | 5 |
| S1 | 2 | 中島 千保 | 3 - | 藤井 祐里 | 2 |
| S2 | 3 | 岩間 瑞稀 | - 3 | 藤井 彩加 | 3 |

| | | | | | |
|-------|----|--------|-------|--------|----|
| 1R | 14 | 日立二 | 2 - 0 | 土浦一 | 15 |
| (5) 順 | | 氏名 | スコア | 氏名 | 順 |
| D | 3 | 高橋 由衣 | - 2 | 井元 美紀 | 4 |
| | 4 | 小林 玲衣 | | 田辺 入り | 5 |
| S1 | 1 | 鶴谷 穂乃加 | 5 - 6 | 荒木田 怜那 | 1 |
| S2 | 2 | 正木 沙也香 | - 1 | 久保田 真由 | 2 |

| | | | | | |
|-------|----|--------|--------|-------|----|
| 1R | 17 | 水戸二 | 2 - 1 | 牛久栄進 | 16 |
| (6) 順 | | 氏名 | スコア | 氏名 | 順 |
| D | 2 | 関師 沙織 | - 6(6) | 金井 里於 | 3 |
| | 4 | 小林 有希 | | 松浦 遥香 | 4 |
| S1 | 3 | 小澤 えみり | 1 - | 井口 貴美 | 1 |
| S2 | 5 | 中山 亜美 | - 4 | 安藤 渚 | 2 |

| | | | | | |
|-------|----|--------|-------|-------|----|
| 1R | 20 | 総和 | 2 - 1 | 土浦二 | 21 |
| (7) 順 | | 氏名 | スコア | 氏名 | 順 |
| D | 4 | 川上 郁香 | - 0 | 荒川 史帆 | 5 |
| | 3 | 館野 美晴 | | 山崎 美帆 | 4 |
| S1 | 1 | 五十嵐 まい | 4 - | 城取 沙季 | 2 |
| S2 | 2 | 池野谷 美咲 | - 4 | 関 萌緑 | 3 |

| | | | | | |
|-------|----|--------|-------|--------|----|
| 1R | 23 | 取手聖徳女子 | 2 - 1 | 水城 | 22 |
| (8) 順 | | 氏名 | スコア | 氏名 | 順 |
| D | 3 | 山岸 真衣 | 0 - | 関谷 奈津美 | 3 |
| | 5 | 梶浦 舞唯 | | 近嵐 美咲 | 2 |
| S1 | 1 | 河野 未来 | - 2 | 建石 純花 | 1 |
| S2 | 2 | 小川 裕子 | - 4 | 佐久間 晴菜 | 4 |

| | | | | | |
|-------|---|--------|-------|--------|---|
| 2R | 8 | 日立一 | 2 - 1 | 水戸商 | 7 |
| (3) 順 | | 氏名 | スコア | 氏名 | 順 |
| D | 3 | 佐々木 佑華 | 3 - | 立松 日向子 | 2 |
| | 4 | 神長 位佳 | | 入野 綾佳 | 5 |
| S1 | 1 | 阿部 純香 | - 1 | 福島 菜央 | 3 |
| S2 | 2 | 大山 奈々美 | - 1 | 真中 瑞穂 | 4 |

| | | | | | |
|-------|---|--------|-------|--------|---|
| 2R | 1 | 藤代 | 2 - 0 | 並木中等 | 3 |
| (1) 順 | | 氏名 | スコア | 氏名 | 順 |
| D | 4 | 清原 由衣 | - 0 | 松崎 友里恵 | 2 |
| | 5 | 竹尾 芽生 | | 竹澤 詩穂 | 5 |
| S1 | 1 | 中沢 夏帆 | - 0 | 山口 真緒 | 1 |
| S2 | 3 | 野村 わかな | 3 - 0 | 石川 春香 | 3 |

| | | | | | |
|-------|---|--------|-------|--------|---|
| 2R | 4 | 鬼怒商 | 2 - 1 | 智学館中等 | 6 |
| (2) 順 | | 氏名 | スコア | 氏名 | 順 |
| D | 3 | 立堀 成美 | - 4 | 新堀 未来 | 3 |
| | 4 | 小川 麻衣 | | 疋田 悠希子 | 4 |
| S1 | 1 | 増山 麻理香 | - 4 | 内田 成美 | 1 |
| S2 | 5 | 菊池 彩花 | 2 - | 山口 愛結 | 2 |

| | | | | | |
|-------|----|-------|-------|-------|----|
| 2R | 12 | 茨城 | 2 - 0 | 佐和 | 10 |
| (4) 順 | | 氏名 | スコア | 氏名 | 順 |
| D | 4 | 櫻井 裕子 | 5 - 5 | 鳴原 彩奈 | 1 |
| | 5 | 加藤 氣吹 | | 柏原 成美 | 4 |
| S1 | 2 | 小川 瑞紀 | - 3 | 中島 千保 | 2 |
| S2 | 3 | 池田 真帆 | - 3 | 岩間 瑞稀 | 3 |

| | | | | | |
|-------|----|--------|-------|--------|----|
| 2R | 13 | 茗溪学園 | 2 - 0 | 日立二 | 14 |
| (5) 順 | | 氏名 | スコア | 氏名 | 順 |
| D | 2 | 森田 李瑳子 | - 3 | 鶴谷 穂乃加 | 1 |
| | 5 | 渡邊 咲希 | | 高橋 由衣 | 3 |
| S1 | 1 | 末満 きらり | - 0 | 正木 沙也香 | 2 |
| S2 | 3 | 中根 朱理 | 4 - 0 | 井坂 早陽子 | 5 |

| | | | | | |
|-------|----|--------|-------|--------|----|
| 2R | 18 | 茨城キリスト | 2 - 0 | 水戸二 | 17 |
| (6) 順 | | 氏名 | スコア | 氏名 | 順 |
| D | 1 | 高橋 聖奈 | - 5 | 佐竹 柚香 | 1 |
| | 4 | 許 智佳 | | 小林 有希 | 4 |
| S1 | 2 | 湯浅 茉夕 | 5 - 5 | 小澤 えみり | 3 |
| S2 | 3 | 吉澤 侑華 | - 3 | 中山 亜美 | 5 |

| | | | | | |
|-------|----|--------|-------|--------|----|
| 2R | 19 | 水戸啓明 | 2 - 1 | 総和 | 20 |
| (7) 順 | | 氏名 | スコア | 氏名 | 順 |
| D | 3 | 石塚 麻由 | 0 - | 川上 郁香 | 4 |
| | 4 | 小林 愛理 | | 館野 美晴 | 3 |
| S1 | 1 | 加藤木 彩 | - 0 | 五十嵐 まい | 1 |
| S2 | 2 | 下高原 汐理 | - 1 | 池野谷 美咲 | 2 |

| | | | | | |
|-------|----|--------|-------|--------|----|
| 2R | 24 | 東洋大牛久 | 2 - 0 | 取手聖徳女子 | 23 |
| (8) 順 | | 氏名 | スコア | 氏名 | 順 |
| D | 3 | 野本 星空 | - 0 | 山岸 真衣 | 3 |
| | 4 | 金山 菜々 | | 梶浦 舞唯 | 5 |
| S1 | 1 | 西田 麻琴 | - 0 | 河野 未来 | 1 |
| S2 | 2 | 緑川 由紀子 | 4 - 0 | 小川 裕子 | 2 |

| | | | | | |
|-------|---|-------|-------|--------|---|
| QF | 1 | 藤代 | 2 - 0 | 鬼怒商 | 4 |
| (1) 順 | | 氏名 | スコア | 氏名 | 順 |
| D | 4 | 清原 由衣 | - 0 | 立堀 成美 | 3 |
| | 5 | 竹尾 芽生 | | 小川 麻衣 | 4 |
| S1 | 1 | 中沢 夏帆 | - 0 | 増山 麻理香 | 1 |
| S2 | 2 | 高橋 樹里 | 0 - 0 | 菊池 彩花 | 5 |

| | | | | | |
|-------|----|-------|-------|--------|---|
| QF | 12 | 茨城 | 2 - 0 | 日立一 | 8 |
| (2) 順 | | 氏名 | スコア | 氏名 | 順 |
| D | 4 | 櫻井 裕子 | 4 - 3 | 阿部 純香 | 1 |
| | 5 | 加藤 氣吹 | | 佐々木 佑華 | 3 |
| S1 | 2 | 小川 瑞紀 | - 2 | 大山 奈々美 | 2 |
| S2 | 3 | 池田 真帆 | - 0 | 矢代 晴香 | 5 |

| | | | | | |
|-------|----|--------|-------|--------|----|
| QF | 13 | 茗溪学園 | 2 - 0 | 茨城キリスト | 18 |
| (3) 順 | | 氏名 | スコア | 氏名 | 順 |
| D | 2 | 森田 李瑳子 | - 1 | 湯浅 茉夕 | 2 |
| | 5 | 渡邊 咲希 | | 許 智佳 | 4 |
| S1 | 1 | 末満 きらり | - 1 | 高橋 聖奈 | 1 |
| S2 | 4 | 熊岡 未奈子 | 2 - 4 | 吉澤 侑華 | 3 |

| | | | | | |
|-------|----|--------|-------|--------|----|
| QF | 24 | 東洋大牛久 | 2 - 0 | 水戸啓明 | 19 |
| (4) 順 | | 氏名 | スコア | 氏名 | 順 |
| D | 3 | 野本 星空 | - 0 | 石塚 麻由 | 3 |
| | 4 | 金山 菜々 | | 佐野 友香 | 5 |
| S1 | 1 | 西田 麻琴 | - 1 | 加藤木 彩 | 1 |
| S2 | 2 | 緑川 由紀子 | 2 - 1 | 下高原 汐理 | 2 |

| | | | | | |
|-------|---|-------|-------|-------|----|
| SF | 1 | 藤代 | 2 - 0 | 茨城 | 12 |
| (1) 順 | | 氏名 | スコア | 氏名 | 順 |
| D | 4 | 清原 由衣 | - 1 | 櫻井 裕子 | 4 |
| | 5 | 竹尾 芽生 | | 加藤 氣吹 | 5 |
| S1 | 1 | 中沢 夏帆 | - 0 | 田口 沙良 | 1 |
| S2 | 2 | 高橋 樹里 | 4 - 2 | 小川 瑞紀 | 2 |

| | | | | | |
|-------|----|--------|-------|--------|----|
| SF | 24 | 東洋大牛久 | 2 - 0 | 茗溪学園 | 13 |
| (2) 順 | | 氏名 | スコア | 氏名 | 順 |
| D | 3 | 野本 星空 | 5 - 1 | 森田 李瑳子 | 2 |
| | 4 | 金山 菜々 | | 渡邊 咲希 | 5 |
| S1 | 1 | 西田 麻琴 | - 2 | 末満 きらり | 1 |
| S2 | 2 | 緑川 由紀子 | - 1 | 熊岡 未奈子 | 4 |

| | | | | | |
|----|---|-------|-------|--------|----|
| F | 1 | 藤代 | 2 - 0 | 東洋大牛久 | 24 |
| 順 | | 氏名 | スコア | 氏名 | 順 |
| D | 4 | 清原 由衣 | - 1 | 野本 星空 | 3 |
| | 5 | 竹尾 芽生 | | 金山 菜々 | 4 |
| S1 | 1 | 中沢 夏帆 | 4 - 4 | 西田 麻琴 | 1 |
| S2 | 2 | 高橋 樹里 | - 3 | 緑川 由紀子 | 2 |

平成25年度全国高等学校総合体育大会テニス競技茨城県予選会

女子個人戦シングルス(総体出場:3名)

平成25年6月15日(土) 牛久運動公園

| | | | | | |
|----------------------------------|-------|----|------------|----|----------------------------------|
| 押野 紗穂 (東風) 1. 3651985(KCJTA) | bye | 61 | 西田 (東牛) 63 | 60 | 33. 中沢 夏帆 (藤代) 3652464 |
| bye 2. | | | | | |
| 佐竹 柚香 (水二) 3. | 64 | 60 | 61 | 62 | 35. 松下 優希 (東牛) 3651949 |
| 高橋 聖奈 (茨キ) 4. 3652105(赤石Jr.TC) | 60 | 62 | 61 | 63 | 36. 櫻井 裕子 (茨城) |
| 村岡 亜紀 (茗溪) 5. | 60 | 61 | 76(2) | 63 | 37. 近藤 春香 (茗溪) |
| 内田 成美 (智学) 6. | 62 | 61 | 61 | 62 | 38. 許 智佳 (茨キ) 3652461 |
| 湯浅 菜夕 (茨キ) 7. 3652147 | 62 | 61 | 61 | 62 | 39. 根本 彩 (清真) 3652123 |
| 竹尾 芽生 (藤代) 8. 3651981 | 61 | 61 | 61 | 64 | 40. 野本 星空 (東牛) 3651950 |
| 清原 由衣 (藤代) 9. 3652424 | 62 | 61 | 61 | 60 | 41. 森 白菜子 (藤代) 3652508 |
| 壇山 麻理香 (鬼商) 10. | 64 | 61 | 61 | 64 | 42. 渡邊 咲希 (茗溪) 3652295(CSJ) |
| 山口 憂結 (智学) 11. 3652258 | 60 | 61 | 61 | 60 | 43. 井口 貴美 (栄進) 3651810(NJTC) |
| 蛭田 沙綺 (日商) 12. | 61 | 61 | 61 | 64 | 44. 加藤 木彩 (啓明) 3652117(大洗ビ-フTC) |
| 小林 優衣 (清真) 13. 3651691(清真中) | 62 | 61 | 61 | 60 | 45. 建石 純花 (水城) |
| 柴原 万綾 (茗溪) 14. | 60 | 61 | 61 | 60 | 46. 五十嵐 まい (総和) 3652445 |
| bye 15. | | 60 | 64 | | 47. bye |
| 戸塚 希美 (藤代) 16. 3652459 | | 60 | 64 | | 48. 野村 わかな (藤代) 3652164 |
| 緑川 由紀子 (東牛) 17. 3651665 | | 60 | 64 | | 49. 末満 きらり (茗溪) 3651677(T-11/ドフ) |
| bye 18. | | 60 | 64 | | 50. bye |
| 堀 露乃 (茗溪) 19. | 62 | 61 | 61 | 61 | 51. 園部 菜里 (常磐) |
| 阿部 純香 (日一) 20. | 63 | 61 | 61 | 61 | 52. 高野 真衣 (東牛) 3652064 |
| 伊藤 絵玲菜 (東牛) 21. 3652501 | 61 | 61 | 61 | 62 | 53. 吉澤 侑華 (茨キ) 3652170 |
| 下高原 汐理 (啓明) 22. 3652103(I-STA) | 62 | 61 | 61 | 60 | 54. 池田 真帆 (茨城) 3652353 |
| 熊岡 未奈子 (茗溪) 23. 3652114(大洗ビ-フTC) | 64 | 61 | 61 | 62 | 55. 高岡 佑衣 (東牛) 3651983 |
| 苅谷 紅瑠美 (東牛) 24. 3652054 | 61 | 61 | 61 | 62 | 56. 森田 季瑳子 (茗溪) 3652056(CSJ) |
| 釜山 菜々 (東牛) 25. 3361234(吉田記念研社) | 60 | 61 | 61 | 61 | 57. 中根 菜里 (茗溪) 3651982(T-11/ドフ) |
| 高橋 由佳 (水一) 26. 3652150(I-STA) | 60 | 61 | 61 | 64 | 58. 遠藤 梨央 (高専) 3652097 |
| 小川 瑞紀 (茨城) 27. 3652109(東海Jr.TC) | 76(8) | 61 | 61 | 60 | 59. 上阪 彩佳 (藤代) 3652078 |
| 島内 香奈 (竹園) 28. | 62 | 61 | 61 | 60 | 60. 小山 愛理 (茗溪) |
| 関 萌乃 (境) 29. | 62 | 61 | 61 | 62 | 61. 小野寺 琴美 (日商) |
| 加藤 氣吹 (茨城) 30. 3652022(大洗ビ-フTC) | 60 | 61 | 61 | 60 | 62. 田口 沙良 (茨城) |
| bye 31. | | 61 | 61 | | 63. bye |
| 高橋 樹里 (藤代) 32. 3652096 | | 61 | 61 | | 64. 西田 麻琴 (東牛) 3652175 |

シード 3位決定戦

| | | |
|---------|-------------|----|
| 押野 (東風) | 17. 緑川 (東牛) | 62 |
| 西田 (東牛) | 33. 中沢 (藤代) | |

5位決定戦

| | | |
|---------|-------------|----|
| 中沢 (藤代) | 9. 清原 (藤代) | 64 |
| 高橋 (藤代) | 32. 高橋 (藤代) | 64 |
| 緑川 (東牛) | 43. 井口 (栄進) | 60 |
| 野村 (藤代) | 56. 森田 (茗溪) | |

7位決定戦

| | | |
|---------|-------------|----|
| 戸塚 (藤代) | 9. 清原 (藤代) | 64 |
| | 43. 井口 (栄進) | |

| 全国総体出場者 | | |
|---------|--------|------|
| 1位 | 西田 麻琴 | (東牛) |
| 2位 | 押野 紗穂 | (東風) |
| 3位 | 緑川 由紀子 | (東牛) |
| 4位 | 中沢 夏帆 | (藤代) |
| 5位 | 高橋 樹里 | (藤代) |
| 6位 | 森田 李瑳子 | (茗溪) |
| 7位 | 清原 由衣 | (藤代) |
| 8位 | 井口 貴美 | (栄進) |

女子個人戦ダブルス(総体出場:2組)

清原 中沢 (藤代) 平成25年6月16日(日) ABCテニスアカデミー

| | | | | | | |
|----------------------------|-----|----|----|----|-----|------------------------------|
| 3652424清原 由衣 (藤代) | 1. | 61 | 75 | 61 | 17. | 3651665緑川 由紀子 (東牛) |
| 3652464中沢 夏帆 (水商) | 2. | 61 | | 60 | 18. | 3652175西田 麻琴 (茨キ) |
| 福島 菜央 (江学) | 3. | 60 | | 61 | 19. | 3652462天内 秀花 (総和) |
| 真中 瑞穂 (総和) | 4. | 63 | | 60 | 20. | 3652463伊東 瑠南 (茨城) |
| 澤田 美咲希 (東牛) | 5. | 75 | | 61 | 21. | 船橋 結依 (茨城) |
| 森網 茉里奈 (茨城) | 6. | 63 | | 62 | 22. | 井上 望 (茨城) |
| 3652445五十嵐 まい (清真) | 7. | 63 | | 60 | 23. | 3652353池田 真帆 (鬼商) |
| 池野谷 美咲 (藤代) | 8. | 62 | 63 | 62 | 24. | 中村 早希 (茨城) |
| 3651949松下 優希 (茗溪) | 9. | 62 | | 62 | 25. | 3651677(T-1ｲﾝﾀﾞｱ)未満 きらり (茗溪) |
| 3652057池田 菜花 (茨キ) | 10. | 62 | | 62 | 26. | 3652114(大洗ﾋﾞｰﾄﾞ)熊岡 未奈子 (啓明) |
| 3652109(東海Jr.TC)小川 瑞紀 (茨城) | 11. | 62 | | 62 | 27. | 3652258山口 愛結 (智学) |
| 3652022(大洗ﾋﾞｰﾄﾞ)加藤 氣吹 (東牛) | 12. | 63 | | 64 | 28. | 内田 成美 (茨城) |
| 3652123根本 彩 (日一) | 13. | 61 | | 62 | 29. | 増山 麻理香 (鬼商) |
| 3651691(清真中)小林 優衣 (茗溪) | 14. | 61 | | 62 | 30. | 宮本 実歩 (藤代) |
| 3652459戸塚 希美 (高専) | 15. | 62 | | 60 | 31. | 3652078上阪 彩佳 (東牛) |
| 3652508森 日菜子 (東牛) | 16. | | | 60 | 32. | 3652164野村 わかな (茨城) |
| 3652056(CSJ)森田 李瑳子 (東牛) | | | | | | 3651983高岡 佑衣 (啓明) |
| 3652295(CSJ)渡邊 咲希 (茨城) | | | | | | 3652054菊谷 紅瑠美 (東牛) |
| 3652170吉澤 侑華 (茨城) | | | | | | 3652117(大洗ﾋﾞｰﾄﾞ)加藤 木彩 (啓明) |
| 3652105(赤石Jr.TC)高橋 聖奈 (茨城) | | | | | | 3652103(I-XTA)下高原 汐理 (啓明) |
| 3652147湯浅 菜夕 (茨城) | | | | | | 田口 沙良 (茨城) |
| 3652461許 智佳 (東牛) | | | | | | 櫻井 裕子 (茨城) |
| 3652501伊藤 絵玲菜 (東牛) | | | | | | 3651982(T-1ｲﾝﾀﾞｱ)中根 朱里 (茗溪) |
| 3652064高野 真衣 (東牛) | | | | | | 村岡 亜紀 (茗溪) |
| 阿部 純香 (日一) | | | | | | 3652444川上 郁香 (総和) |
| 佐々木 佑華 (茗溪) | | | | | | 館野 美晴 (総和) |
| 小山 愛理 (茗溪) | | | | | | 3651810(NJTC)井口 貴美 (栄進) |
| 近藤 春香 (高専) | | | | | | 松浦 遥香 (茨城) |
| 3652097遠藤 梨央 (東牛) | | | | | | 入野 彩佳 (水商) |
| 竹村 美里 (東牛) | | | | | | 立松 日向子 (水商) |
| 3651950野本 星空 (東牛) | | | | | | 3652096高橋 樹里 (藤代) |
| 3361234(吉田記念研)金山 菜々 | | | | | | 3651981竹尾 芽生 (藤代) |

シード 3位決定戦

| | | |
|------------|----------------|----|
| 清原 中沢 (藤代) | 16. 野本 金山 (東牛) | 63 |
| 高橋 竹尾 (藤代) | 32. 高橋 竹尾 (藤代) | |

2位決定戦

| | | |
|------------|----------------|----|
| 緑川 西田 (東牛) | 16. 野本 金山 (東牛) | 62 |
| 野本 金山 (東牛) | 17. 緑川 西田 (東牛) | |

| 全国総体出場者 | | |
|---------|--------|------|
| 1位 | 清原 由衣 | (藤代) |
| 2位 | 中沢 夏帆 | (藤代) |
| 3位 | 緑川 由紀子 | (東牛) |
| 4位 | 西田 麻琴 | (東牛) |
| | 野本 星空 | (東牛) |
| | 金山 菜々 | (東牛) |
| | 高橋 樹里 | (藤代) |
| | 竹尾 芽生 | (藤代) |