

平成 25 年 度

第 6 4 回山形県高等学校総合体育大会  
兼全国高等学校総合体育大会山形県予選会

# テニス競技

(第 36 回山形県高等学校テニス選手権大会)

# 結果

6 月 7 日 (金) 11 時 競技開始 男女団体戦  
6 月 8 日 (土) 9 時 競技 個人戦 男女シングルス  
6 月 9 日 (日) 9 時 競技 個人戦 男女ダブルス  
15 時 閉会式 (予定)

会 場 酒田市営光ヶ丘テニスコート・国体記念テニスコート

【主催】 山形県高等学校体育連盟 山形県教育委員会  
(公財) 山形県体育協会  
【共催】 酒田市 酒田市教育委員会  
【主管】 飽海地区高等学校体育連盟  
山形県高等学校体育連盟テニス専門部  
酒田市体育協会

### 男子団体登録選手一覧

番号	学 校 名	監 督 名	選手1	学年	選手2	学年	選手3	学年	選手4	学年	選手5	学年
1	日大山形	国府方 雅晴	大清水 楓汰	③	佐藤 純樹	③	熊坂 健太朗	②	鈴木 陽也	③	豊田 瑠	②
2	長井工業	菅原 学	青木 友哉	③	小松 隆雅	③	川崎 薫	③	長岡 優喜	③	紺野 暉	③
3	左 沢	熊坂 仁	多田 利信	③	椎名 研斗	③	渡辺 慶	②	菅井 悠	③	伊藤 晋作	③
4	山本学園	渡部 隆一	柏倉 正暉	③	細野 拓実	②	舟山 知樹	③	齋藤 步	③	鈴木 雄斗	②
5	BYE											
6	庄内農業	土門 涉	佐藤 快瞳	②	星川 孝太郎	③	齋藤 仁志	③	丸山 高世	③	加藤 慎	②
7	東根工業	小林 貴記	野口 溪一郎	②	菅原 翔平	③	牧野 優人	③	東海林 健輔	②	佐藤 一步	③
8	酒田光陵	荒井 伸哉	西山 拓夢	③	遠藤 竜二	③	松本 侑也	①	勝田 駿佑	③	富樫 駿	③
9	荒 砥	佐藤 敏行	白田 秀喜	③	山平 雅則	③	山上 健斗	③	槌谷 裕	②	山口 航	②
10	天 童	堀米 昭一	長瀬 龍聖	③	菅野 勝与	③	三浦 大	③	安達 崇仁	③	吉野 友博	③
11	鶴岡高専	佐藤 淳	丸山 達也	③	出村 亮太	②	渡部 貴彦	③	池原 海斗	②	齋藤 樹	②
12	山形工業	鈴木 智夫	大澤 光	②	齋藤 哲也	③	石澤 拓巳	②	児玉 竜郎	②	酒井 崇弘	②
13	寒河江工業	門脇 拓真	會田 龍生	③	斉藤 和希	③	山川 克弥	③	日野 夏主輝	③	今野 真和	③
14	酒田東	池田 憲昭	信夫 勇佑	②	阿部 裕太	②	伊藤 航平	③	天野 一清	③	平田 泰大	③
15	山形東	那須 祐介	青木 幸太郎	③	星野 光太郎	②	大西 裕之	②	齋藤 博生	②	三井 直樹	②
16	鶴岡南	今崎 徹郎	佐藤 研人	②	鈴木 尊也	③	真田 玲	②	中野 武樹	②	阿部 俊介	②
17	BYE											
18	米沢中央	小林 敬二	渡部 博登	③	金子 直人	③	矢島 拓樹	③	金子 純平	③	阿部 哲矢	③
19	酒田西	中村 光男	飯島 哲朗	③	佐藤 友和	③	小沢 晃	③	星川 大樹	②	黒田 一史	③
20	BYE											
21	寒河江	木村 剛	鈴木 奏	③	井上 直哉	②	齋藤 史貴	③	尾関 秀登	②	高嶋 颯	③
22	山形学院	奥山 光彦	秋場 友希	②	青柳 透也	②	高坂 佳道	①	岡澤 英晶	②	高橋 空	①
23	北村山	楨 光典	長岡 耕太郎	②	本間 竜一	②	和田 瑠華	②	伊藤 礼人	②	寺崎 凌	②
24	山形南	芳賀 幸司	齋藤 嶺次郎	③	石井 将志	③	川上 詩音	①	鈴木 理希也	②	五十嵐 大貴	③

### 女子団体登録選手一覧

番号	学 校 名	監 督 名	選手1	学年	選手2	学年	選手3	学年	選手4	学年	選手5	学年
1	日大山形	高木直哉	武田 茉里香	①	佐藤 千晴	②	渡辺 樹里	②	田中 優希	③	高内 麗	②
2	鶴岡北	佐々木 沙也加	小野寺 千穂	②	茂木 咲子	②	斎藤 李咲	③	田村 実乃里	③	高橋 知邑	③
3	天童	東海林 啓	後藤 美沙希	③	黒沼 春香	②	本田 綾佳	②	山口 理沙	③	浅沼 瑞季	③
4	酒田東	土田 聡子	鈴木 杏奈	③	齊藤 真穂	②	阿彦 奈菜	③	丸山 祐紀恵	③	長沢 佳奈	③
5	BYE											
6	荒砥	齋野 延好	熊坂 美穂	③	後藤 彩香	③	佐竹 伸子	③	新野 さゆり	③	梅津 愛花	②
7	鶴岡南	鏡 雄一	相沢 みづな	③	去渡 巴菜	③	三浦 花音	②	佐藤 日菜乃	②	黒井 初音	③
8	BYE											
9	山本学園	安元 昭	松本 華奈乃	①	齋藤 南	③	山口 舞	①	奥山 千尋	①	小笠原 百香	②
10	酒田西	渡部 久美	尾形 佳怜	③	飯塚 優希	③	渋谷 悠夏	③	岸尾 尚美	③	齊藤 夏海	③
11	BYE											
12	山形東	池田 正平	渡部 恵里加	③	五十嵐 凧	①	田村 詩織	③	吉田 実祝	③	高橋 愛実	③
13	酒田光陵	櫻井 敬士	佐々木 梓	③	高橋 早紀	③	相馬 あすか	③	西形 しおり	③	樋坂 望	③
14	BYE											
15	山形学院	今野 潔	片平 真里亜	③	坪沼 薫奈	②	小池 里奈	①	佐藤 亜美	①	鈴木 未穂奈	①
16	九里学園	片平 淳	長谷川 はづき	③	入沢 沙樹	②	鶴巻 里菜	②	鶴巻 彩花	②	鈴木 沙織	②
17	BYE											
18	上山明新館	山崎 昭	長谷川 紗季	③	佐藤 舞	②	木村 茉由	②	伊藤 愛理	②	五十嵐 皐	③
19	東根工業	伊藤 亨	野口 花梨	③	大木 千鶴	②	笹原 汐里	①	佐藤 文奈	①	奥山 明佳莉	①
20	BYE											
21	寒河江	鈴木 勝	渡邊 莉奈	③	中川 美紀	①	佐藤 梓	①	小菅 寛華	③	宮川 葉月	②
22	庄内農業	鈴木 朗	石川 真子	③	佐藤 友香	③	加藤 真子	②	齋藤 礼佳	②	野口 麻穂	②
23	米沢中央	小林 敬二	大道寺 雪	①	高橋 香恋	②	安部 佑紀	①	大沼 瑞穂	②	大場 早織	②
24	山形西	佐々木 隆行	清水 優	②	中川 果南	③	松村 杏菜	③	小川 愛	②	長崎 茜	②

# 男子団体

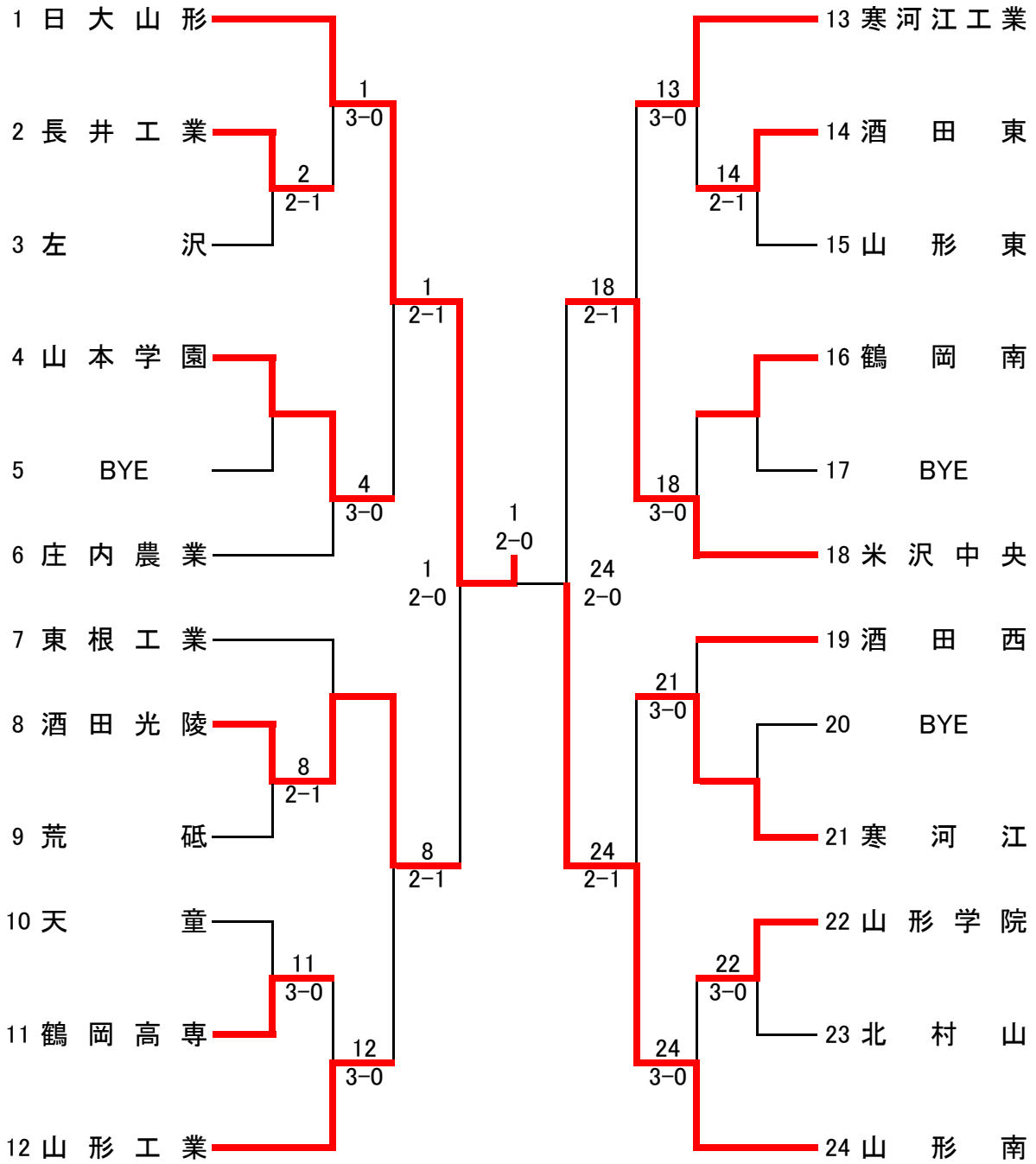

## 代表決定戦

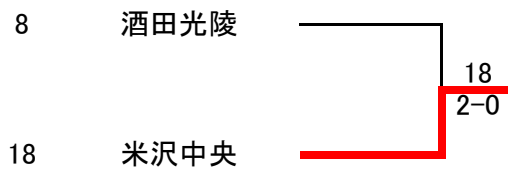

# 女子団体

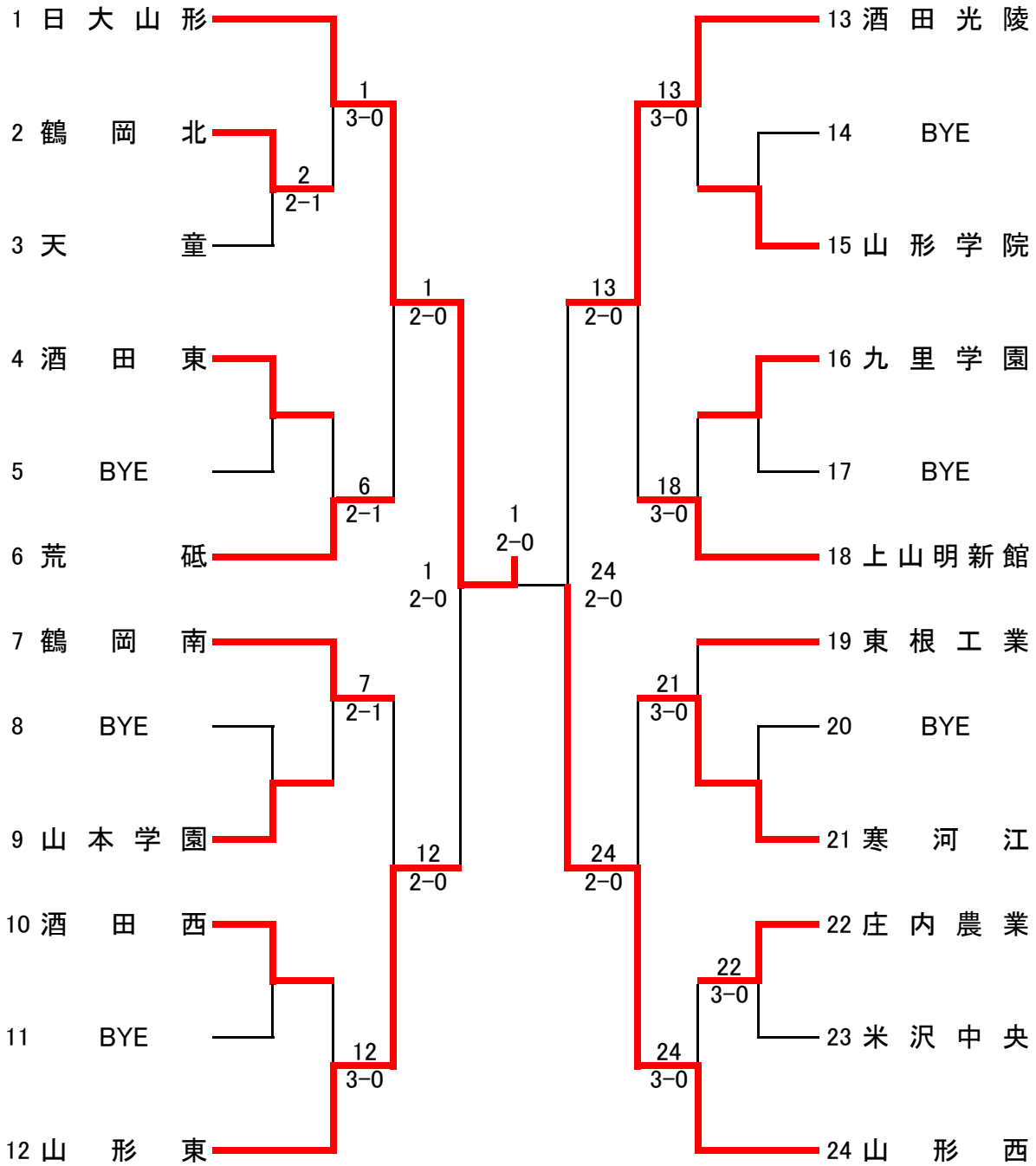

## 3位決定戦

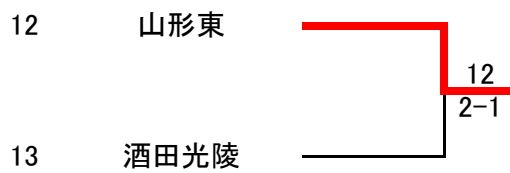

# 男子団体 対戦成績一覧(1)

1R	2	長井工業	2	-	1	3	左沢
D	3	川崎 薫 ③	6	-	4	2	椎名 研斗 ③
	4	長岡 優喜 ③				4	菅井 悠 ③
S1	1	青木 友哉 ③	5	-	7	1	多田 利信 ③
S2	2	小松 隆雅 ③	6	-	2	3	渡辺 慶 ②

1R	14	酒田東	2	-	1	15	山形東
D	2	阿部 裕太 ②	7	-	5	3	大西 裕之 ②
	5	平田 泰大 ③				4	齋藤 博生 ②
S1	1	信夫 勇佑 ②	6	-	3	1	青木 幸太郎 ③
S2	4	天野 一清 ③	1	-	6	2	星野 光太郎 ②

1R	8	酒田光陵	2	-	1	9	荒砥
D	1	西山 拓夢 ③	6	-	2	3	山上 健斗 ③
	4	勝田 駿佑 ③				4	槌谷 裕 ②
S1	2	遠藤 竜二 ③	1	-	6	1	白田 秀喜 ③
S2	3	松本 侑也 ①	6	-	2	2	山平 雅則 ③

1R				-			
D				-			
S1				-			
S2				-			

1R	10	天童	0	-	3	11	鶴岡高専
D	2	菅野 勝与 ③	6	-	7(5)	3	渡部 貴彦 ③
	4	安達 崇仁 ③				4	池原 海斗 ②
S1	1	長瀬 龍聖 ③	4	-	6	1	丸山 達也 ③
S2	3	三浦 大 ③	2	-	6	2	出村 亮太 ②

1R	22	山形学院	3	-	0	23	北村山
D	2	青柳 透也 ②	6	-	4	2	本間 竜一 ②
	4	岡澤 英晶 ②				4	伊藤 礼人 ②
S1	1	秋場 友希 ②	6	-	0	1	長岡 耕太郎 ②
S2	3	高坂 佳道 ①	6	-	2	3	和田 瑠華 ②

2R	1	日大山形	3	-	0	2	長井工業
D	4	鈴木 陽也 ③	6	-	0	3	川崎 薫 ③
	5	豊田 瑠 ②				4	長岡 優喜 ③
S1	1	大清水 楓汰 ③	6	-	0	1	青木 友哉 ③
S2	2	佐藤 純樹 ③	6	-	0	2	小松 隆雅 ③

2R	13	寒河江工業	3	-	0	14	酒田東
D	3	山川 克弥 ③	6	-	2	2	阿部 裕太 ②
	4	日野 夏主輝 ③				5	平田 泰大 ③
S1	1	會田 龍生 ③	6	-	1	1	信夫 勇佑 ②
S2	2	齊藤 和希 ③	6	-	2	3	伊藤 航平 ③

2R	4	山本学園	3	-	0	6	庄内農業
D	3	舟山 知樹 ③	6	-	0	3	齋藤 仁志 ③
	4	齋藤 歩 ③				4	丸山 高世 ③
S1	1	柏倉 正暉 ③	6	-	0	1	佐藤 快瞳 ②
S2	2	細野 拓実 ②	6	-	0	2	星川 孝太郎 ③

2R	16	鶴岡南	0	-	3	18	米沢中央
D	2	鈴木 尊也 ③	1	-	6	1	渡部 博登 ③
	5	阿部 俊介 ②				2	金子 直人 ③
S1	3	真田 玲 ②	0	-	6	3	矢島 拓樹 ③
S2	4	中野 武樹 ②	0	-	6	4	金子 純平 ③

2R	7	東根工業	1	-	2	8	酒田光陵
D	3	牧野 優人 ③	1	-	6	1	西山 拓夢 ③
	5	佐藤 一步 ③				4	勝田 駿佑 ③
S1	1	野口 溪一郎 ②	6	-	3	2	遠藤 竜二 ③
S2	2	菅原 翔平 ③	1	-	6	3	松本 侑也 ①

2R	19	酒田西	0	-	3	21	寒河江
D	3	小沢 晃 ③	1	-	6	3	齋藤 史貴 ③
	5	黒田 一史 ③				4	尾関 秀登 ②
S1	1	飯島 哲朗 ③	2	-	6	1	鈴木 奏 ③
S2	2	佐藤 友和 ③	3	-	6	2	井上 直哉 ②

2R	11	鶴岡高専	0	-	3	12	山形工業
D	3	渡部 貴彦 ③	0	-	6	4	児玉 竜郎 ②
	4	池原 海斗 ②				5	酒井 崇弘 ②
S1	1	丸山 達也 ③	5	-	7	1	大澤 光 ②
S2	2	出村 亮太 ②	1	-	6	2	齋藤 哲也 ③

2R	22	山形学院	0	-	3	24	山形南
D	2	青柳 透也 ②	0	-	6	2	石井 将志 ③
	4	岡澤 英晶 ②				4	鈴木 理希也 ②
S1	1	秋場 友希 ②	0	-	6	1	齋藤 嶺次郎 ③
S2	3	高坂 佳道 ①	0	-	6	3	川上 詩音 ①

## 男子団体 対戦成績一覧(2)

QF	1	日大山形	2 - 1	4	山本学園
D	4	鈴木 陽也 ③	6 - 0	3	舟山 知樹 ③
	5	豊田 瑠 ②		4	齋藤 歩 ③
S1	1	大清水 楓汰 ③	5 - 7	1	柏倉 正暉 ③
S2	2	佐藤 純樹 ③	6 - 2	2	細野 拓実 ②

QF	13	寒河江工業	1 - 2	18	米沢中央
D	3	山川 克弥 ③	2 - 6	1	渡部 博登 ③
	4	日野 夏主輝 ③		2	金子 直人 ③
S1	1	會田 龍生 ③	7 - 6(6)	3	矢島 拓樹 ③
S2	2	斉藤 和希 ③	3 - 6	4	金子 純平 ③

QF	8	酒田光陵	2 - 1	12	山形工業
D	1	西山 拓夢 ③	7 - 5	4	児玉 竜郎 ②
	4	勝田 駿佑 ③		5	酒井 崇弘 ②
S1	2	遠藤 竜二 ③	5 - 7	1	大澤 光 ②
S2	3	松本 侑也 ①	6 - 3	2	齋藤 哲也 ③

QF	21	寒河江	1 - 2	24	山形南
D	3	齋藤 史貴 ③	7 - 5	2	石井 将志 ③
	5	高嶋 颯 ③		4	鈴木 理希也 ②
S1	1	鈴木 奏 ③	4 - 6	1	齋藤 嶺次郎 ③
S2	2	井上 直哉 ②	1 - 6	3	川上 詩音 ①

SF	1	日大山形	2 - 0	8	酒田光陵
D	4	鈴木 陽也 ③	6 - 0	1	西山 拓夢 ③
	5	豊田 瑠 ②		4	勝田 駿佑 ③
S1	2	佐藤 純樹 ③	6 - 0	2	遠藤 竜二 ③
S2	3	熊坂 健太朗 ②	3 - 1 (打ち切り)	3	松本 侑也 ①

SF	18	米沢中央	0 - 2	24	山形南
D	1	渡部 博登 ③	4 - 4 (打ち切り)	2	石井 将志 ③
	2	金子 直人 ③		4	鈴木 理希也 ②
S1	3	矢島 拓樹 ③	0 - 6	1	齋藤 嶺次郎 ③
S2	4	金子 純平 ③	2 - 6	3	川上 詩音 ①

F	1	日大山形	2 - 0	24	山形南
D	4	鈴木 陽也 ③	8 - 1	2	石井 将志 ③
	5	豊田 瑠 ②		4	鈴木 理希也 ②
S1	1	大清水 楓汰 ③	3 - 1 (打ち切り)	1	齋藤 嶺次郎 ③
S2	2	佐藤 純樹 ③	8 - 0	3	川上 詩音 ①

代決	8	酒田光陵	0 - 2	18	米沢中央
D	1	西山 拓夢 ③	1 - 6	1	渡部 博登 ③
	4	勝田 駿佑 ③		2	金子 直人 ③
S1	2	遠藤 竜二 ③	2 - 4 (打ち切り)	3	矢島 拓樹 ③
S2	3	松本 侑也 ①	2 - 6	4	金子 純平 ③

# 女子団体 対戦成績一覧

1R	2	鶴岡北	2 - 1	3	天童
D	3	齋藤 李咲 ③	6 - 0	2	黒沼 春香 ②
	4	田村 実乃里 ③		3	本田 綾佳 ②
S1	1	小野寺 千穂 ②	5 - 7	4	山口 理沙 ③
S2	2	茂木 咲子 ②	6 - 1	1	後藤 美沙希 ③

1R	22	庄内農業	3 - 0	23	米沢中央
D	3	加藤 真子 ②	6 - 0	3	安部 佑紀 ①
	4	齋藤 礼佳 ②		4	大沼 瑞穂 ②
S1	1	石川 真子 ③	6 - 1	1	大道寺 雪 ①
S2	2	佐藤 友香 ③	6 - 0	2	高橋 香恋 ②

2R	1	日大山形	3 - 0	2	鶴岡北
D	4	田中 優希 ③	6 - 1	3	齋藤 李咲 ③
	5	高内 麗 ②		4	田村 実乃里 ③
S1	2	佐藤 千晴 ②	6 - 0	1	小野寺 千穂 ②
S2	3	渡辺 樹里 ②	6 - 0	2	茂木 咲子 ②

2R	13	酒田光陵	3 - 0	15	山形学院
D	1	佐々木 梓 ③	6 - 2	3	小池 里奈 ①
	3	相馬 あすか ③		4	佐藤 亜美 ①
S1	2	高橋 早紀 ③	6 - 1	1	片平 真里亜 ③
S2	4	西形 しおり ③	6 - 1	2	坪沼 薫奈 ②

2R	4	酒田東	1 - 2	6	荒砥
D	3	阿彦 奈菜 ③	2 - 6	3	佐竹 伸子 ③
	4	丸山 祐紀恵 ③		4	新野 さゆり ③
S1	1	鈴木 杏奈 ③	3 - 6	1	熊坂 美穂 ③
S2	2	齋藤 真穂 ②	6 - 2	2	後藤 彩香 ③

2R	16	九里学園	0 - 3	18	上山明新館
D	3	鶴巻 里菜 ②	2 - 6	3	木村 茉由 ②
	4	鶴巻 彩花 ②		4	伊藤 愛理 ②
S1	1	長谷川 はづき ③	1 - 6	1	長谷川 紗季 ③
S2	2	入沢 沙樹 ②	1 - 6	2	佐藤 舞 ②

2R	7	鶴岡南	2 - 1	9	山本学園
D	3	三浦 花音 ②	6 - 4	3	山口 舞 ①
	5	黒井 初音 ③		5	小笠原 百香 ②
S1	1	相沢 みづな ③	6 - 3	1	松本 華奈乃 ①
S2	2	去渡 巴菜 ③	3 - 6	2	齋藤 南 ③

2R	19	東根工業	0 - 3	21	寒河江
D	3	笹原 汐里 ①	0 - 6	2	中川 美紀 ①
	4	佐藤 文奈 ①		5	宮川 葉月 ②
S1	1	野口 花梨 ③	1 - 6	1	渡邊 莉奈 ③
S2	2	大木 千鶴 ②	1 - 6	3	佐藤 梓 ①

2R	10	酒田西	0 - 3	12	山形東
D	2	飯塚 優希 ③	1 - 6	2	五十嵐 凧 ①
	3	渋谷 悠夏 ③		4	吉田 実祝 ③
S1	1	尾形 佳伶 ③	1 - 6	1	渡部 恵里加 ③
S2	4	岸尾 尚美 ③	0 - 6	3	田村 詩織 ③

2R	22	庄内農業	0 - 3	24	山形西
D	3	加藤 真子 ②	0 - 6	3	松村 杏菜 ③
	4	齋藤 礼佳 ②		4	小川 愛 ②
S1	1	石川 真子 ③	0 - 6	1	清水 優 ②
S2	2	佐藤 友香 ③	2 - 6	2	中川 果南 ③

QF	1	日大山形	2 - 0	6	荒砥
D	4	田中 優希 ③	6 - 0	3	佐竹 伸子 ③
	5	高内 麗 ②		4	新野 さゆり ③
S1	1	武田 茉里香 ①	6 - 0	1	熊坂 美穂 ③
S2	3	渡辺 樹里 ②	打ち切り	2	後藤 彩香 ③

QF	13	酒田光陵	2 - 0	18	上山明新館
D	3	相馬 あすか ③	7 - 5	3	木村 茉由 ②
	4	西形 しおり ③		5	五十嵐 凧 ③
S1	1	佐々木 梓 ③	6 - 2	1	長谷川 紗季 ③
S2	2	高橋 早紀 ③	2 - 1 (打ち切り)	2	佐藤 舞 ②

QF	7	鶴岡南	0 - 2	12	山形東
D	3	三浦 花音 ②	4 - 6	2	五十嵐 凧 ①
	5	黒井 初音 ③		4	吉田 実祝 ③
S1	1	相沢 みづな ③	0 - 6	1	渡部 恵里加 ③
S2	2	去渡 巴菜 ③	打ち切り	3	田村 詩織 ③

QF	21	寒河江	0 - 2	24	山形西
D	4	小菅 寛華 ③	1 - 6	4	小川 愛 ②
	5	宮川 葉月 ②		5	長崎 茜 ②
S1	1	渡邊 莉奈 ③	1 - 6	2	中川 果南 ③
S2	3	佐藤 梓 ①	打ち切り	3	松村 杏菜 ③

SF	1	日大山形	2 - 0	12	山形東
D	4	田中 優希 ③	4 - 2 (打ち切り)	2	五十嵐 凧 ①
	5	高内 麗 ②		3	田村 詩織 ③
S1	1	武田 茉里香 ①	6 - 0	1	渡部 恵里加 ③
S2	2	佐藤 千晴 ②	6 - 0	5	高橋 愛実 ③

SF	13	酒田光陵	0 - 2	24	山形西
D	3	相馬 あすか ③	1 - 6	3	松村 杏菜 ③
	4	西形 しおり ③		4	小川 愛 ②
S1	1	佐々木 梓 ③	0 - 6	1	清水 優 ②
S2	2	高橋 早紀 ③	4 - 2 (打ち切り)	2	中川 果南 ③

F	1	日大山形	2 - 0	24	山形西
D	4	田中 優希 ③	8 - 2	3	松村 杏菜 ③
	5	高内 麗 ②		4	小川 愛 ②
S1	1	武田 茉里香 ①	7 - 5 (打ち切り)	1	清水 優 ②
S2	2	佐藤 千晴 ②	8 - 2	2	中川 果南 ③

3決	12	山形東	2 - 1	13	酒田光陵
D	2	五十嵐 凧 ①	1 - 6	3	相馬 あすか ③
	4	吉田 実祝 ③		4	西形 しおり ③
S1	1	渡部 恵里加 ③	3 - 0 RET	1	佐々木 梓 ③
S2	3	田村 詩織 ③	6 - 1	2	高橋 早紀 ③



# 男子シングルス

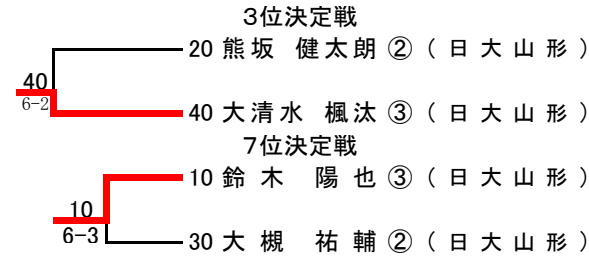
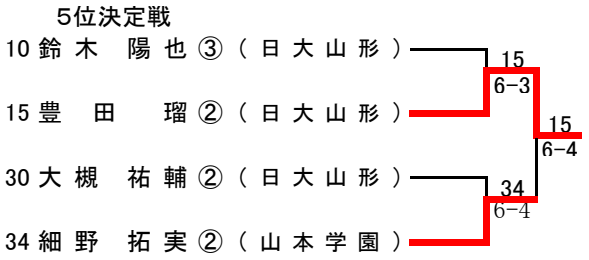
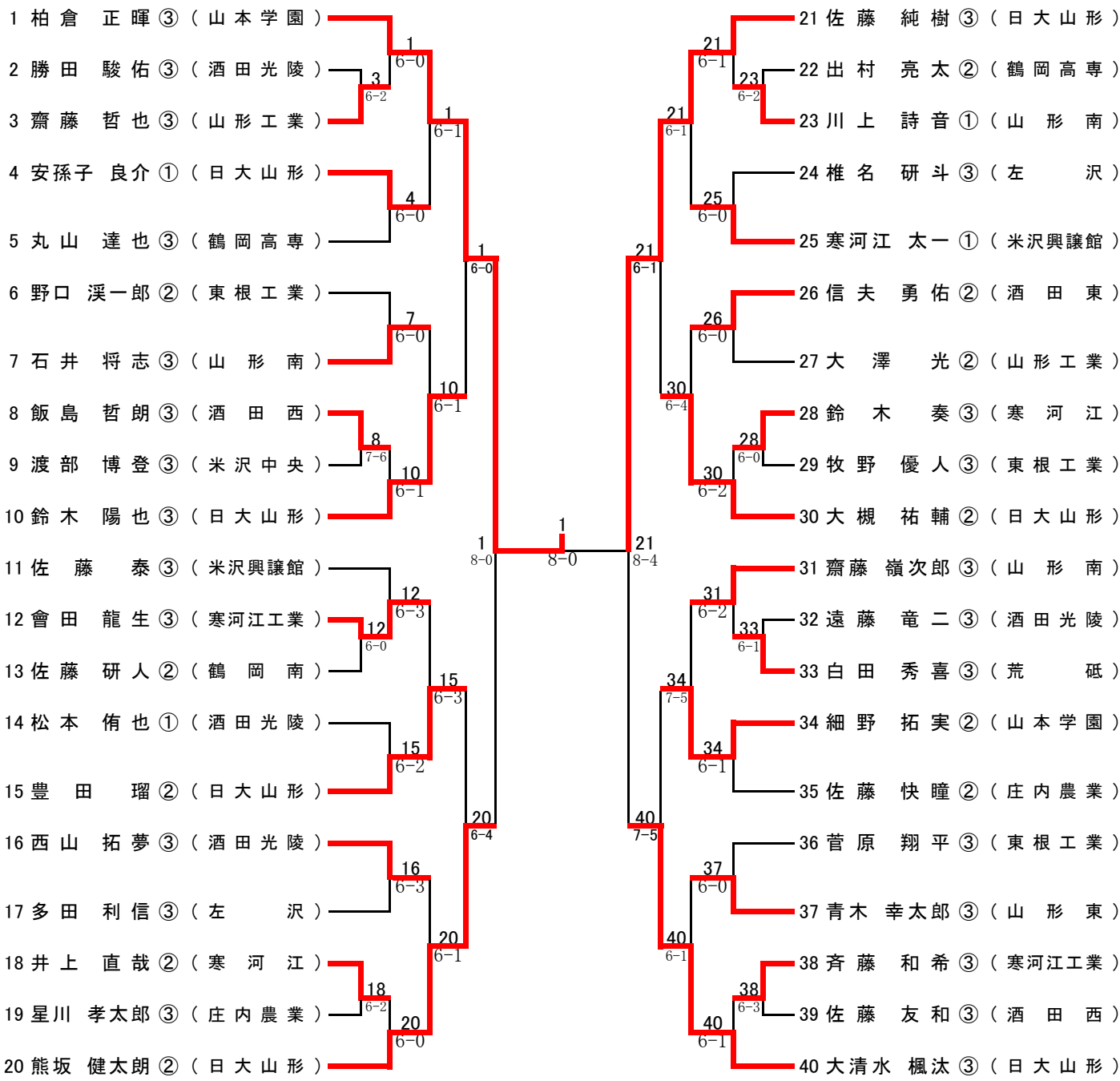

# 女子シングルス

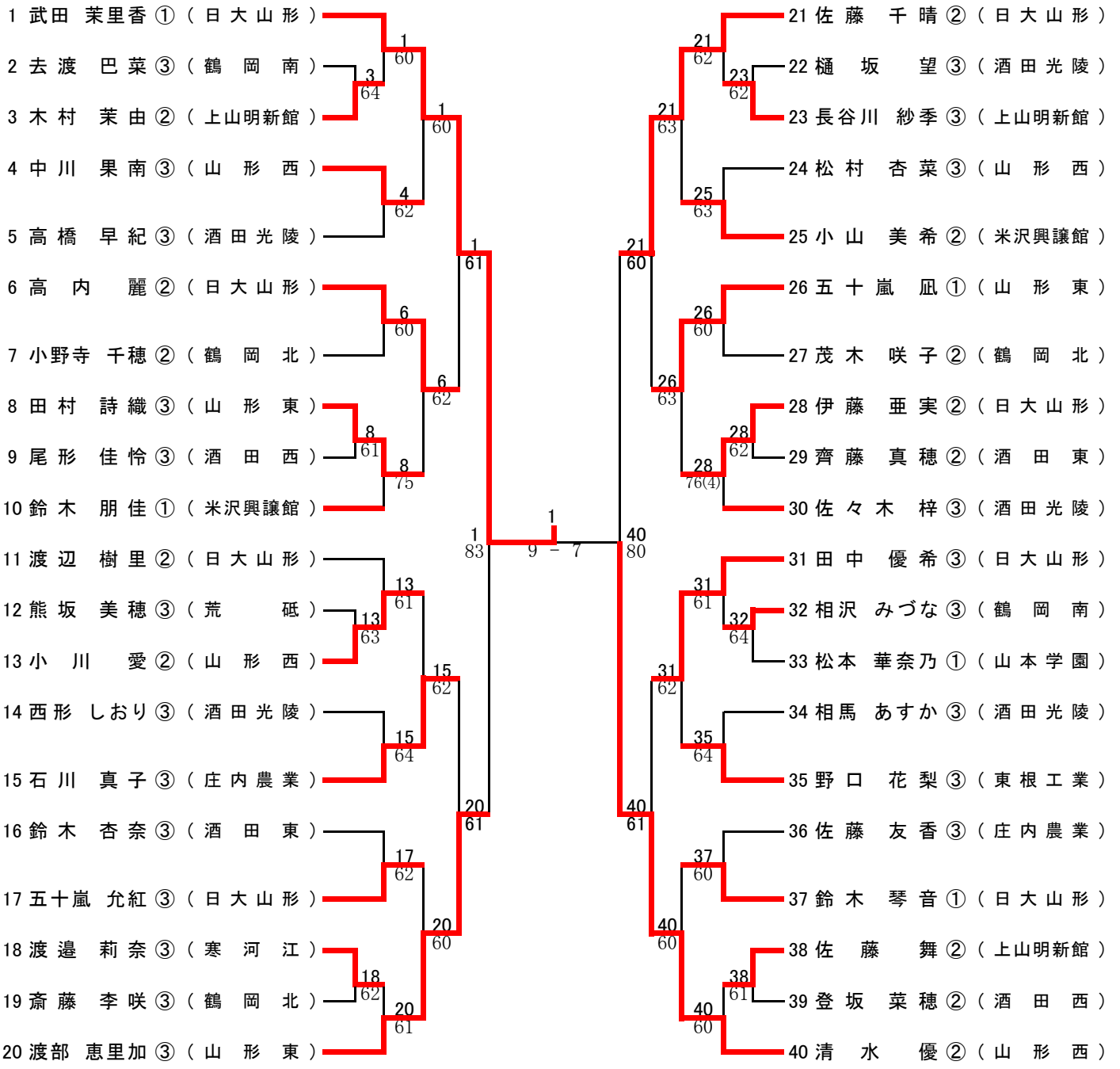

### 5位決定戦

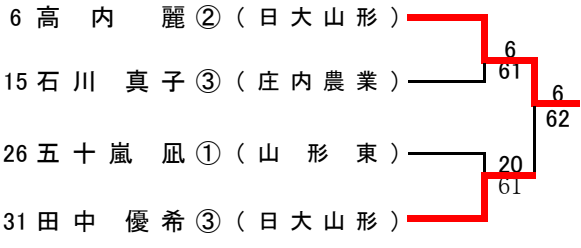

### 3位決定戦

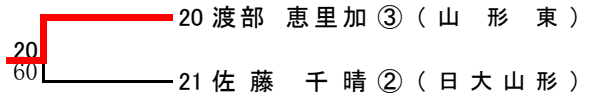

### 7位決定戦

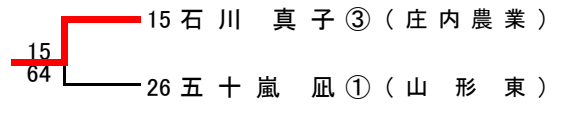

# 男子ダブルス

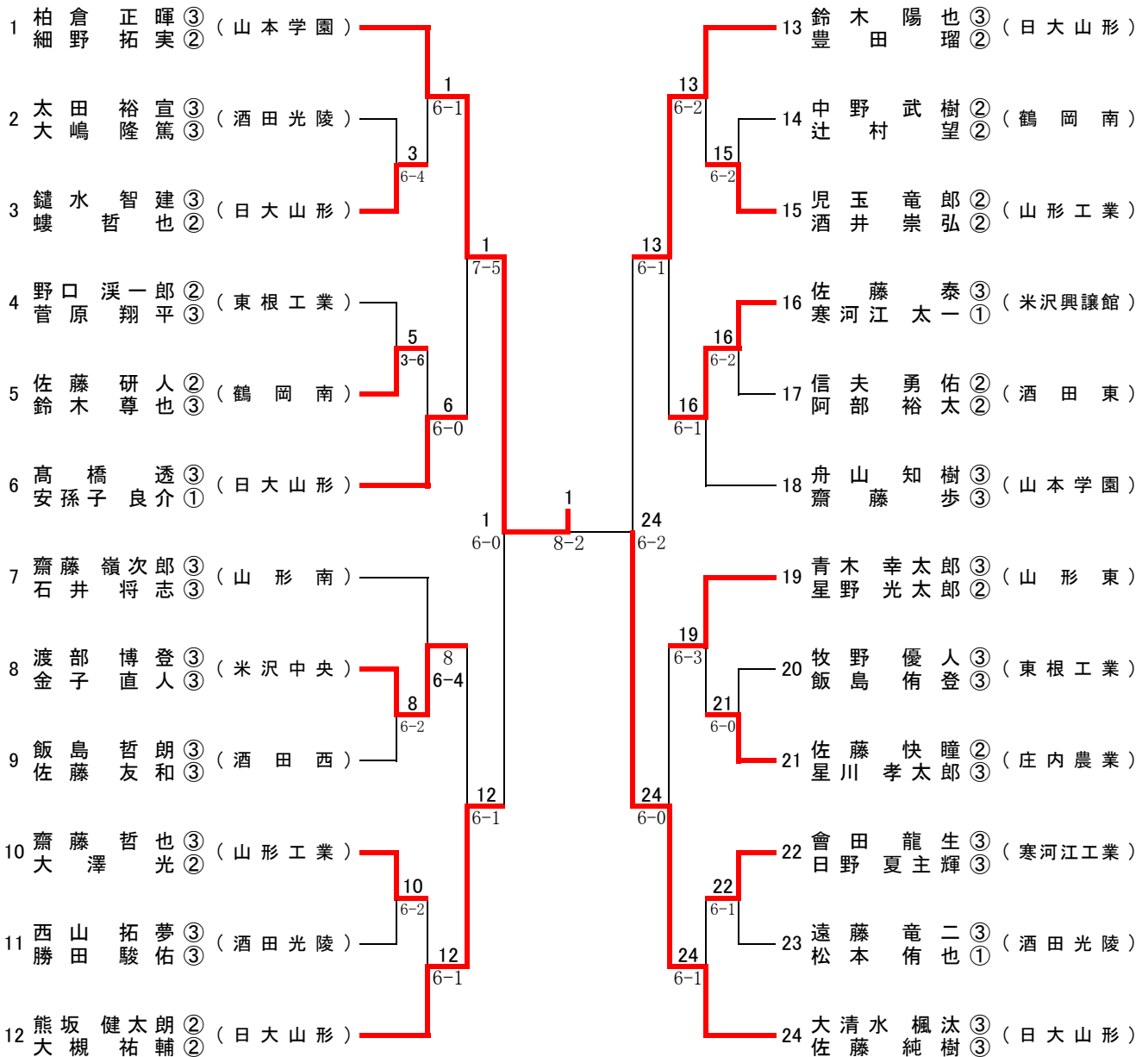

## 3位決定戦

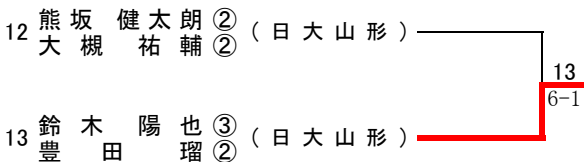

# 女子ダブルス

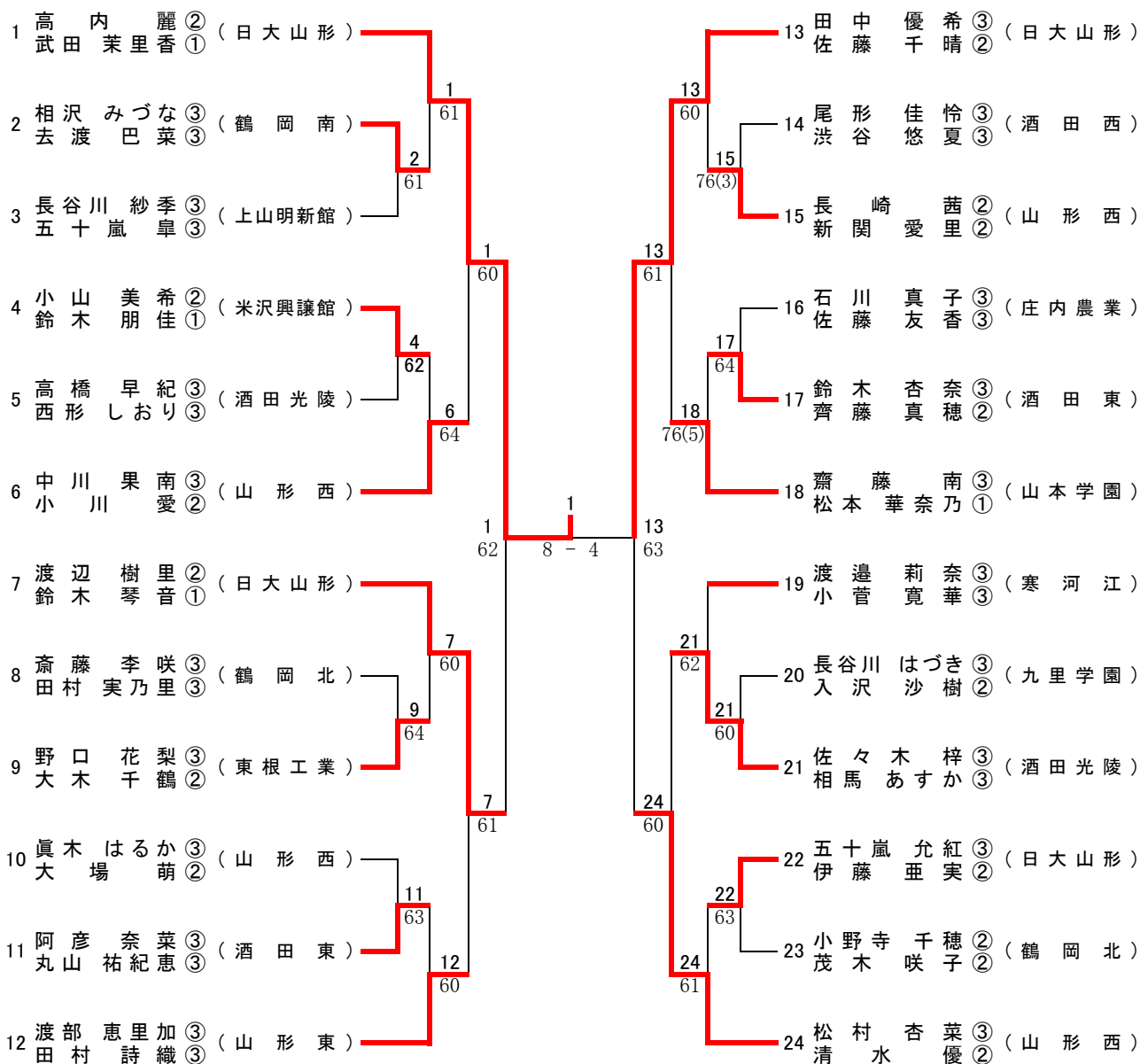

### 3位決定戦

