

男子学校対抗戦

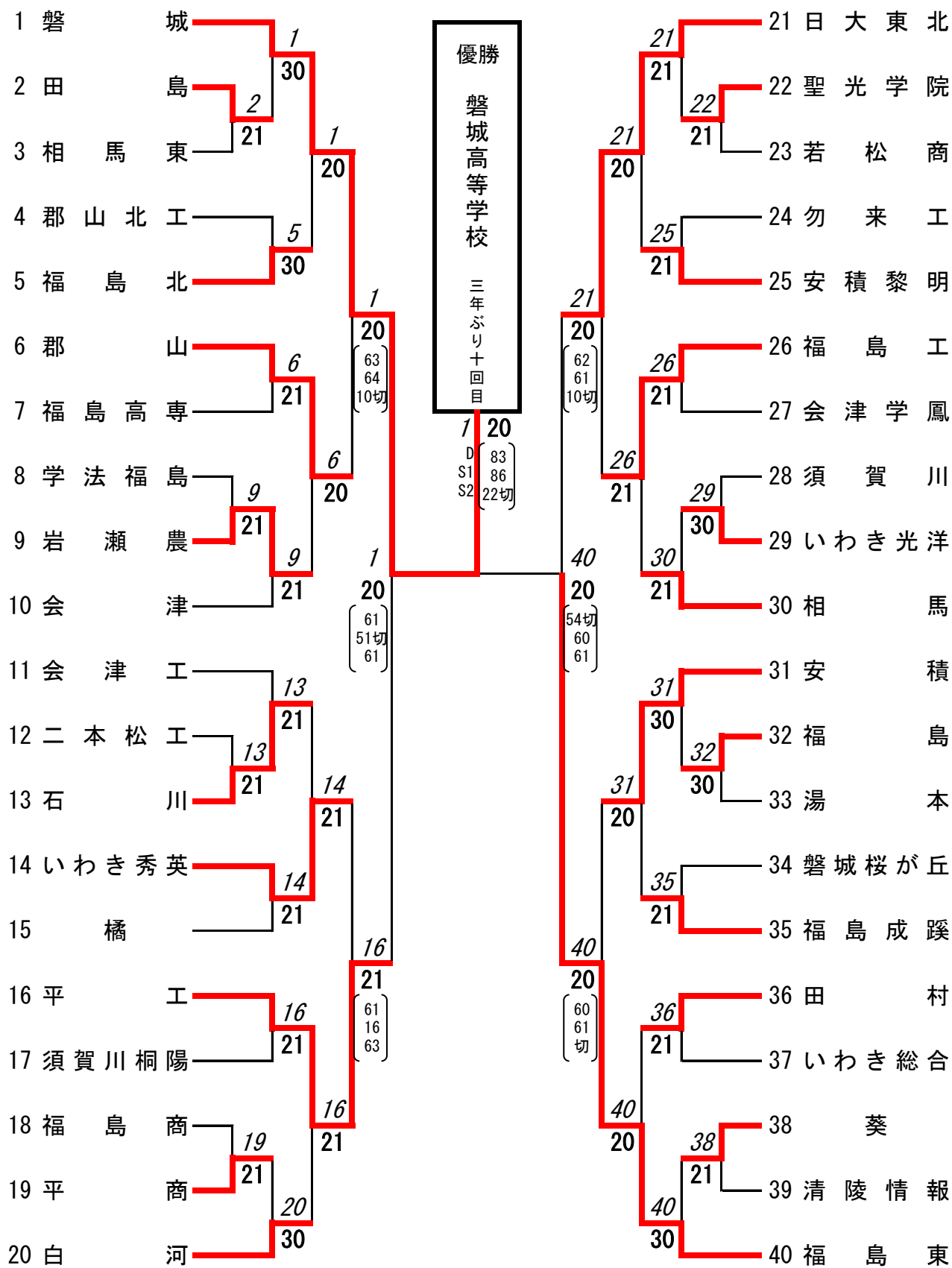

男子 学校(選手)名 Score 学校(選手)名 学校(選手)名 Score 学校(選手)名

準々決勝	1 磐城	2 - 0	6 郡山	準々決勝	14 いわき秀英	1 - 2	16 平工
	D (吉野正人)	6 - 3	(須田巨輝)		D (波多野幸平)	1 - 6	(高田涼太)
	(小野敬義)		(大和田聖輝)		(大脇錬矢)		(佐久間孝裕)
	S1 (野崎泰資)	6 - 4	(佐藤航)		S1 (市川亮汰)	6 - 1	(山川飛翔)
	S2 (永山恵大)	1 切 0	(大野有輝)		S2 (渡邊大貴)	3 - 6	(田島弘平)
準々決勝	21 日大東北	2 - 0	26 福島工	準々決勝	31 安積	0 - 2	40 福島東
	D (植田大志)	6 - 2	(斎藤郁也)		D (十文字幸介)	0 - 6	(尾形佳介)
	(野口樹)		(矢吹勇利)		(鈴木寛人)		(紺野晏利)
	S1 (吉田航介)	6 - 1	(佐藤裕生)		S1 (曾根原正樹)	1 - 6	(菅野将大)
	S2 (皆川智史)	1 切 0	(桑原勇人)		S2 (佐熊幸生)	切	(小川雄大)
準決勝	1 磐城	2 - 0	16 平工	準決勝	21 日大東北	0 - 2	40 福島東
	D (吉野正人)	6 - 1	(馬目直也)		D (植田大志)	4 切 5	(尾形佳介)
	(小野敬義)		(藁谷昂輝)		(野口樹)		(紺野晏利)
	S1 (野崎泰資)	5 切 1	(山川飛翔)		S1 (吉田航介)	0 - 6	(菅野将大)
	S2 (永山恵大)	6 - 1	(田島弘平)		S2 (皆川智史)	1 - 6	(小川雄大)
決勝	1 磐城	2 - 0	40 福島東				
	D (吉野正人)	8 - 3	(尾形佳介)				
	(小野敬義)		(紺野晏利)				
	S1 (野崎泰資)	8 - 6	(菅野将大)				
	S2 (永山恵大)	2 切 2	(小川雄大)				

女子学校対抗戦

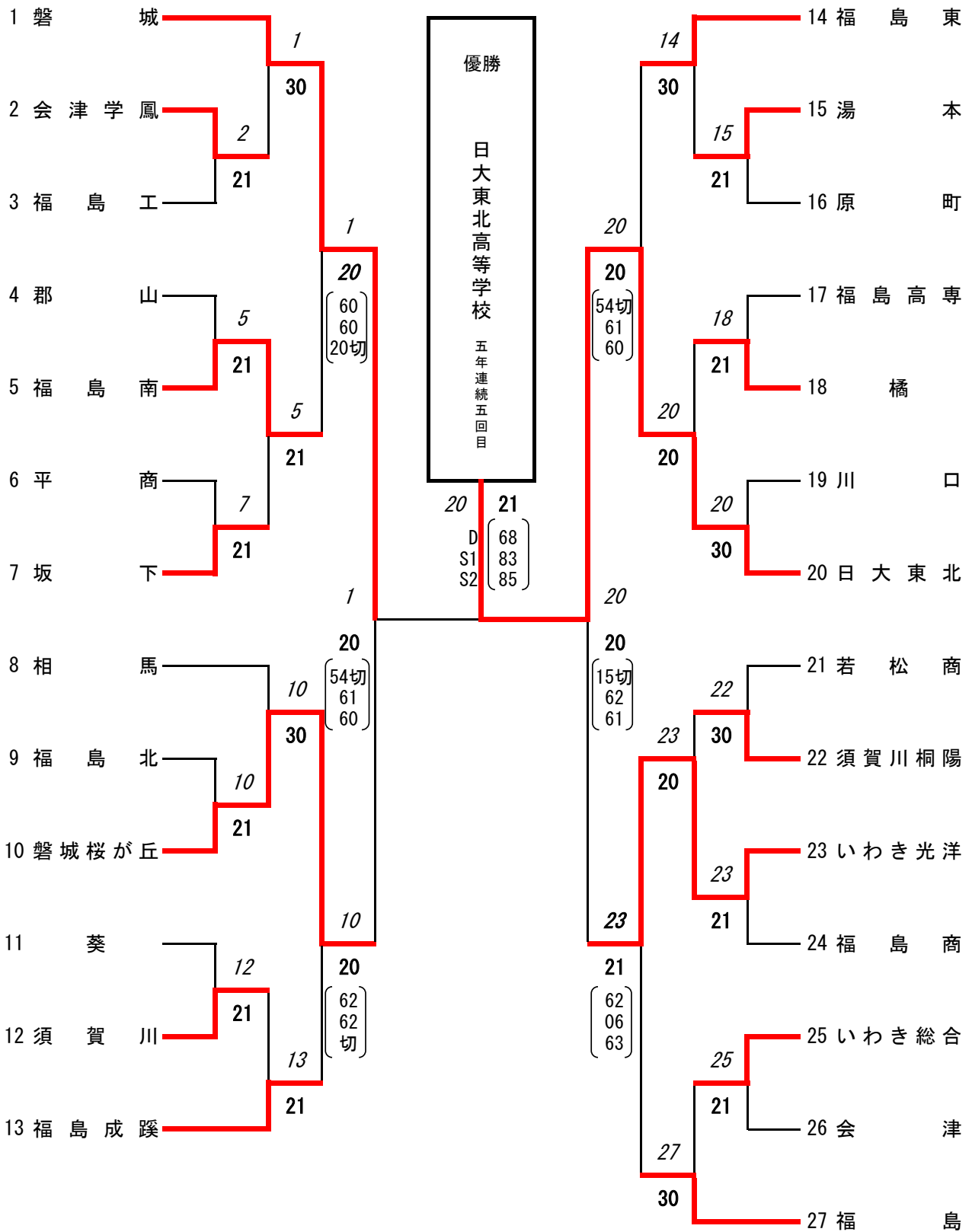

女子 学校(選手)名 Score 学校(選手)名 学校(選手)名 Score 学校(選手)名

2 R	8 相馬 0 - 3 10 磐城桜が丘	2 R	12 須賀川 1 - 2 13 福島成蹊
	D (坂本 雛) 0 - 6 (野村 奈央)		D (小坂橋 千里) 3 - 6 (鈴木 みくり)
	(菅野 菜々実) (高木 あず美)		(内山 瑞紀) (佐藤 春希)
	S1 (岩崎 恭子) 1 - 6 (寺澤 恵里香)		S1 (松本 佳奈) 6 - 3 (富田 あかり)
S2 (大橋 幸江) 1 - 6 (矢内 らん)	S2 (後藤 沙南) 0 - 6 (齋藤 里菜)		
2 R	14 福島東 3 - 0 15 湯本	2 R	18 橘 0 - 2 20 日大東北
	D (菅野 千明) 6 - 0 (白土 仁望)		D (山本 真珠美) 0 - 6 (齋須 彩夏)
	(大川原 結花) (岡部 祐子)		(松崎 悠花) (伊勢野 みづき)
	S1 (高橋 誠果) 6 - 3 (鈴木 詩乃)		S1 (安齋 深咲) 0 - 6 (橘 梨子)
S2 (穴戸 真穂) 6 - 0 (佐藤 優花)	S2 (安齋 理菜) 0 切 1 (野内 茉梨乃)		
2 R	22 須賀川桐陽 0 - 2 23 いわき光洋	2 R	25 いわき総合 0 - 3 27 福島
	D (藤井 美里) 0 - 6 (椎名 舞)		D (山田 杏奈) 0 - 6 (鈴木 美乃里)
	(西牧 采香) (矢内 沙知)		(渡邊 優花) (島田 未怜)
	S1 (渡辺 由香) 1 - 6 (高木 海)		S1 (金賀 かな) 0 - 6 (渡邊 美雪)
S2 (南條 遥香) 切 (谷口 愛梨)	S2 (水竹 彩花) 0 - 6 (柳澤 芽水)		
準々決勝	1 磐城 2 - 0 5 福島南	準々決勝	10 磐城桜が丘 2 - 0 13 福島成蹊
	D (根本 佳奈) 6 - 0 (佐藤 優香)		D (野村 奈央) 6 - 2 (鈴木 みくり)
	(大平 咲希) (八巻 文恵)		(高木 あず美) (佐藤 春希)
	S1 (割谷 ちひろ) 6 - 0 (山岸 亜衣)		S1 (寺澤 恵里香) 6 - 2 (富田 あかり)
S2 (鈴木 梨沙) 2 切 0 (尾形 香織)	S2 (矢内 らん) 切 (齋藤 里菜)		
準々決勝	14 福島東 0 - 2 20 日大東北	準々決勝	23 いわき光洋 2 - 1 27 福島
	D (菅野 千明) 1 - 6 (齋須 彩夏)		D (椎名 舞) 6 - 2 (柳澤 芽水)
	(大川原 結花) (伊勢野 みづき)		(矢内 沙知) (鈴木 美乃里)
	S1 (高橋 誠果) 2 - 6 (橘 梨子)		S1 (高木 海) 0 - 6 (渡邊 美雪)
S2 (穴戸 真穂) 切 (野内 茉梨乃)	S2 (谷口 愛梨) 6 - 3 (遠藤 さおり)		
準決勝	1 磐城 2 - 0 10 磐城桜が丘	準決勝	20 日大東北 2 - 0 23 いわき光洋
	D (根本 佳奈) 5 切 4 (野村 奈央)		D (齋須 彩夏) 1 切 5 (椎名 舞)
	(大平 咲希) (高木 あず美)		(伊勢野 みづき) (矢内 沙知)
	S1 (割谷 ちひろ) 6 - 1 (寺澤 恵里香)		S1 (橘 梨子) 6 - 2 (高木 海)
S2 (鈴木 梨沙) 6 - 0 (矢内 らん)	S2 (野内 茉梨乃) 6 - 1 (谷口 愛梨)		
決勝	1 磐城 1 - 2 20 日大東北		
	D (根本 佳奈) 8 - 6 (齋須 彩夏)		
	(大平 咲希) (伊勢野 みづき)		
	S1 (割谷 ちひろ) 3 - 8 (橘 梨子)		
S2 (鈴木 梨沙) 5 - 8 (野内 茉梨乃)			

男子シングルス

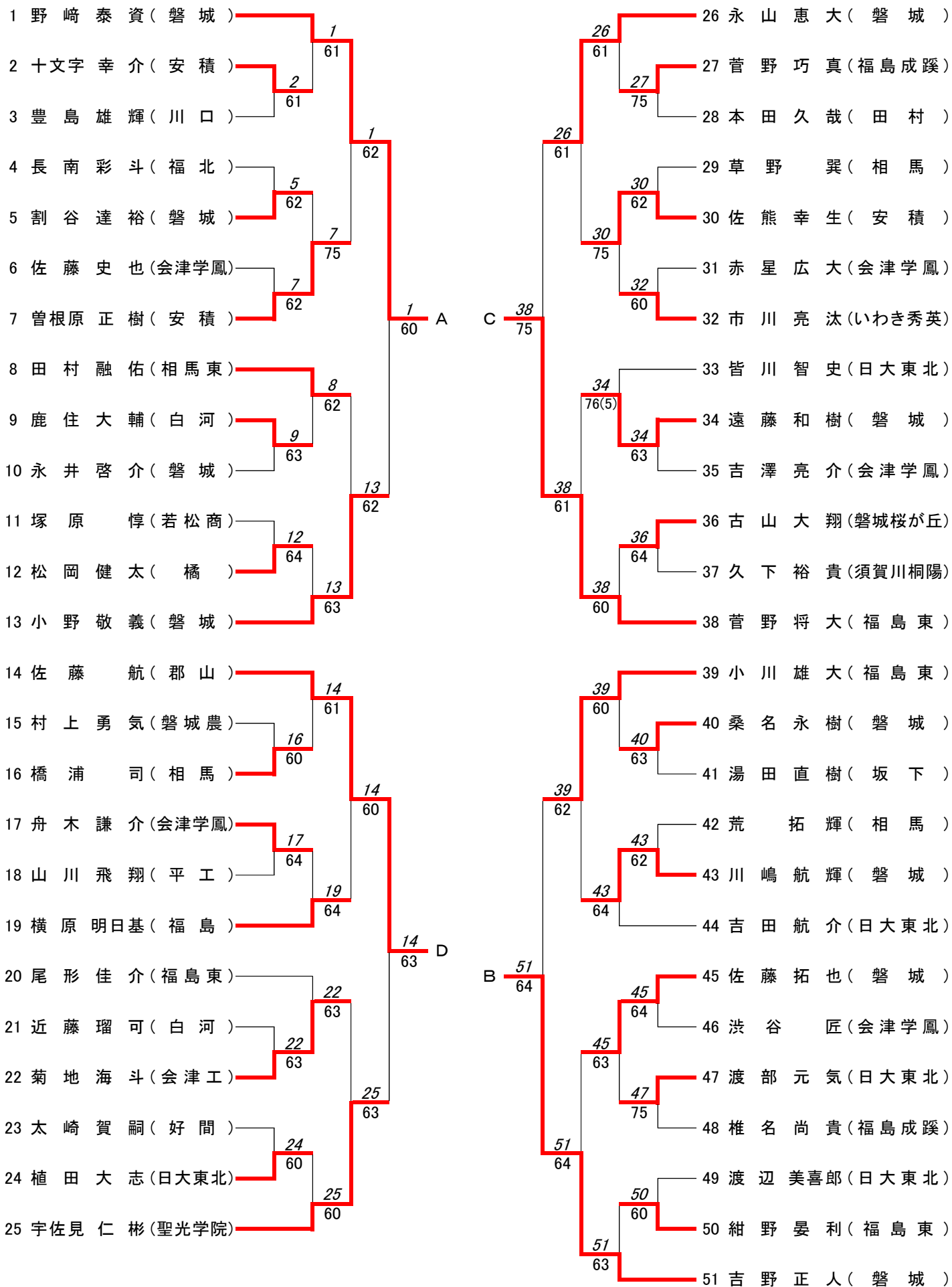

男子シングルス 決勝リーグ戦

	野崎泰資	吉野正人	菅野将大	佐藤航	勝	負	順位
A 野崎泰資(磐城)		○ 6-1	× 4-6	○ 7②6	2	1	2
B 吉野正人(磐城)	× 1-6		× 5-7	× 4-6	0	3	4
C 菅野将大(福島東)	○ 6-4	○ 7-5		○ 6-2	3	0	1
D 佐藤航(郡山)	× 6②7	○ 6-4	× 2-6		1	2	3

5-8位決定戦



女子シングルス

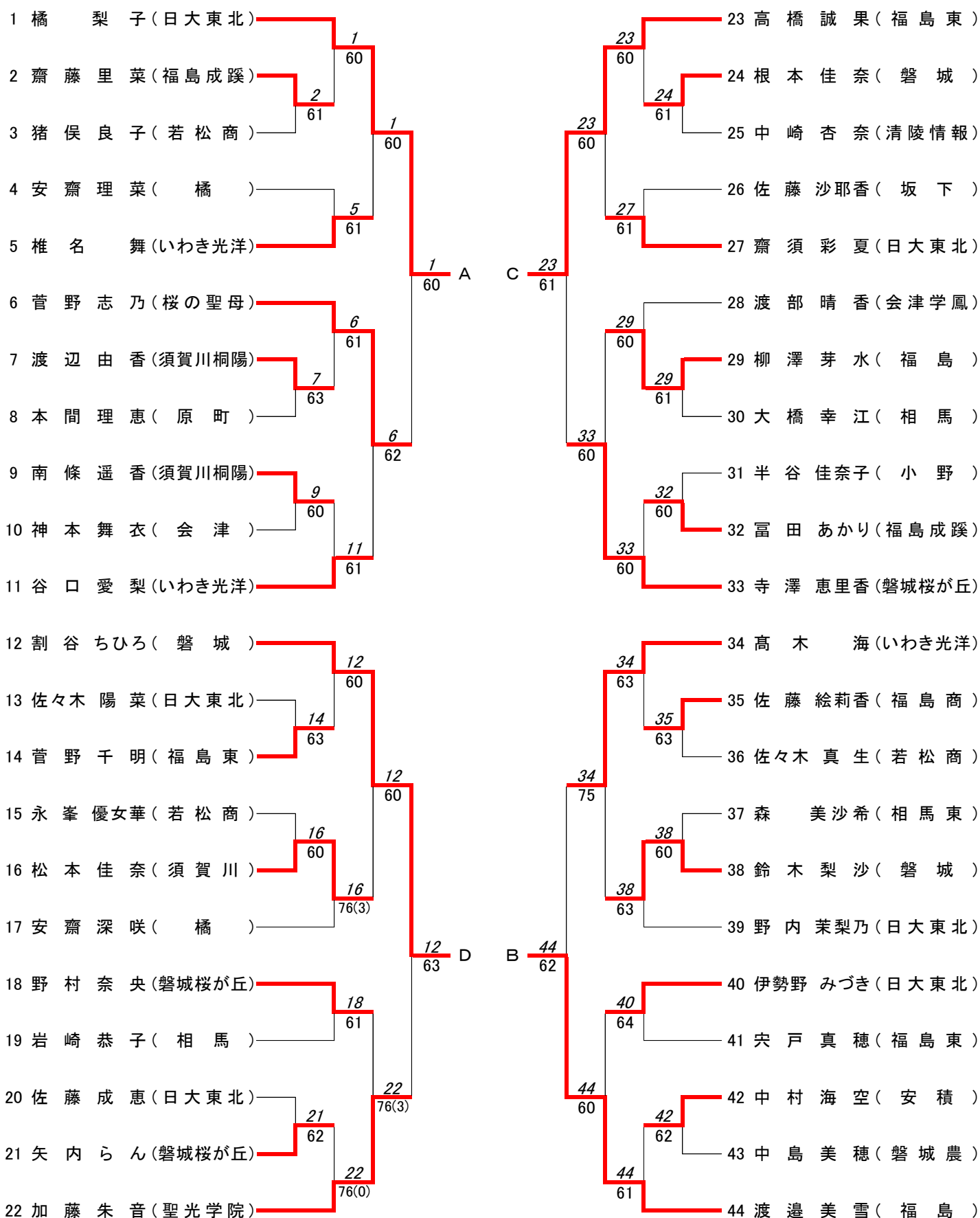

女子シングルス 決勝リーグ戦

	橘 梨子	渡邊 美雪	高橋 誠果	割谷 ちひろ	勝	負	順位
A 橘 梨子 (日大東北)		○ 6-1	○ 6-0	○ 6-2	3	0	1
B 渡邊 美雪 (福島)	× 1-6		○ 6-3	○ 6-1	2	1	2
C 高橋 誠果 (福島東)	× 0-6	× 3-6		× 1-6	0	3	4
D 割谷 ちひろ (磐城)	× 2-6	× 1-6	○ 6-1		1	2	3

5-8位決定戦

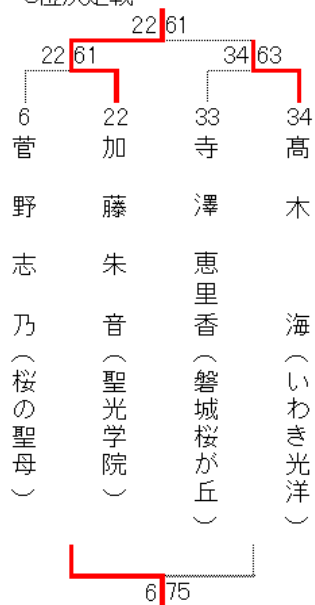

男子ダブルス

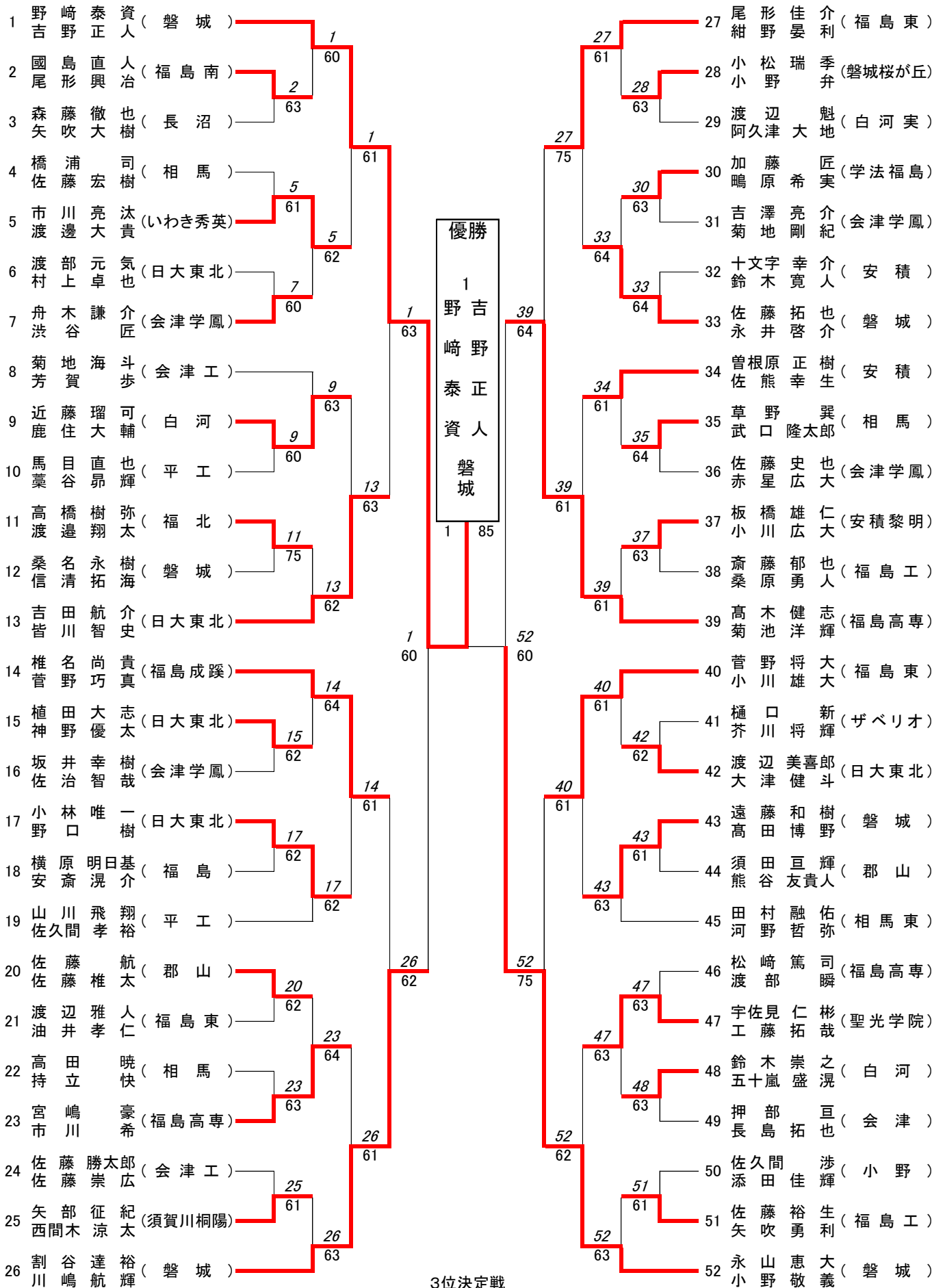

26 割谷 達裕 (磐城) 39 高木 健志 (福島高専)

女子ダブルス

