

平成24年度 滋賀県高校秋季総体テニス競技 女子団体戦の部

【本戦トーナメント】

(第35回全国高校選抜テニス大会滋賀大会) 2012/11/1-2

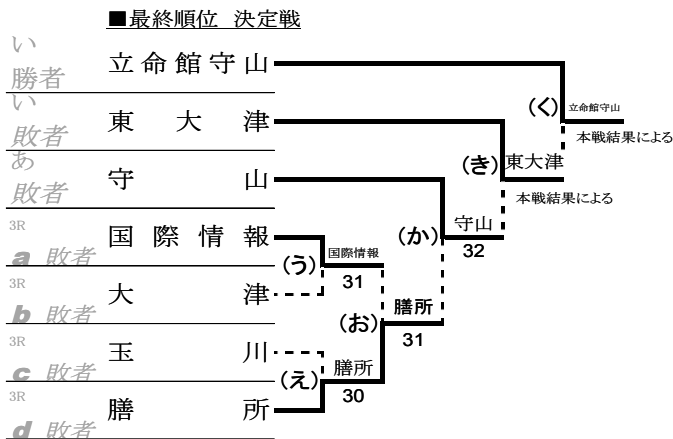
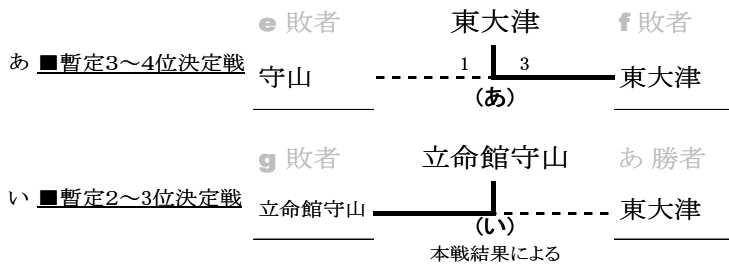
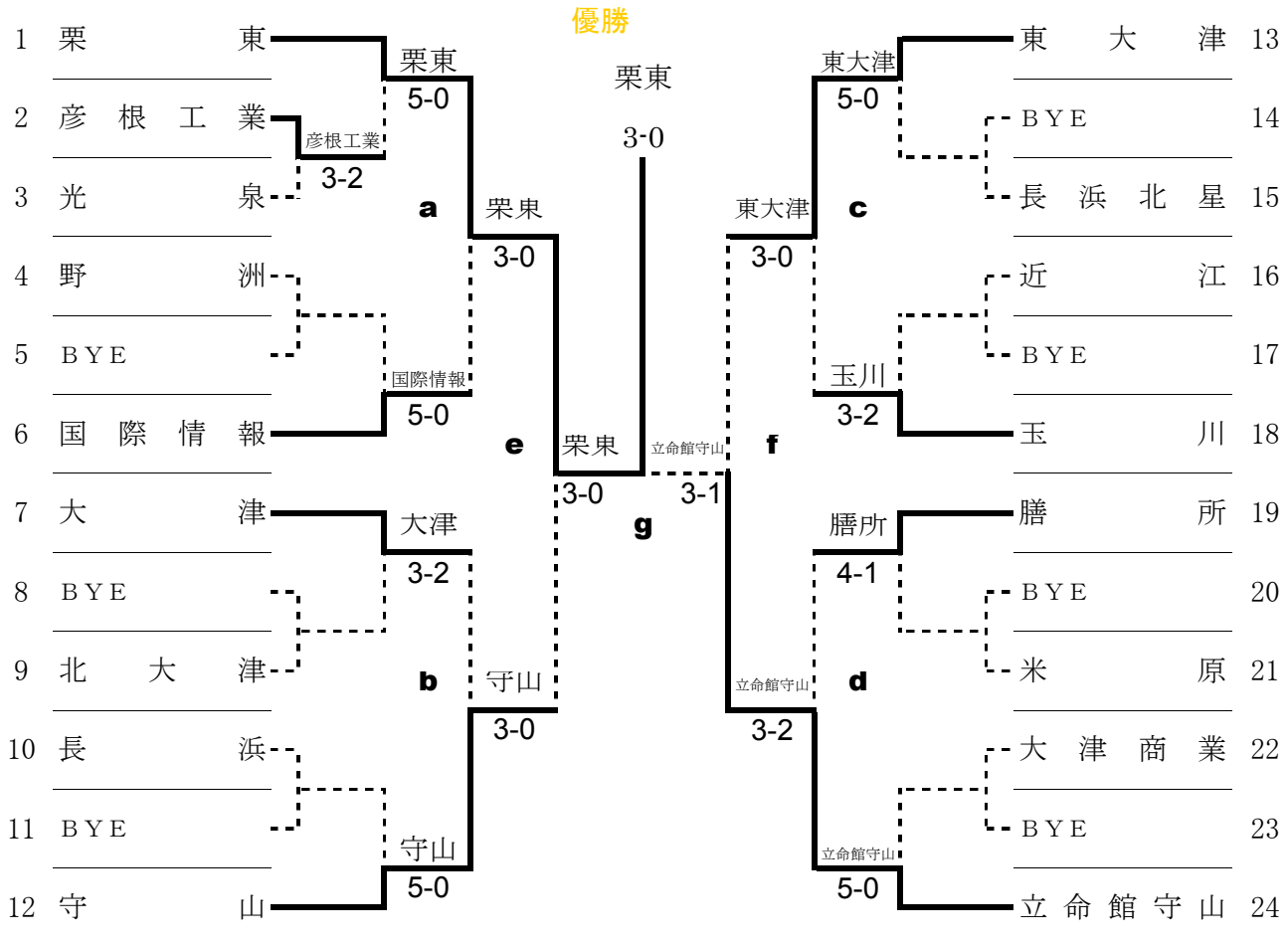

最終順位		
1位	栗東	東
2位	立命館守山	山
3位	東大津	津
4位	守山	山
5位	膳所	所
6位	国際情報	報
7位	大津	津
7位	玉川	川

- 1位 県立 Ritto 栗東 高等学校
- 2位 私立 Ritsumeikan Moriyama 立命館守山 高等学校
- 3位 県立 Higashi Otsu 東大津 高等学校
- 4位 県立 Moriyama 守山 高等学校

第1代表 栗東高校 と 第2代表 立命館守山高校 は、第35回全国選抜高校テニス大会 近畿地区大会(兵庫)へ出場

code 1回戦 code

1R	20	彦根工業	3 - 2	9	光泉
S1	1	石田 華恋②	⑥ - 1	1	岡田 絵美子②
D1	4 6	圓城 佑美① 川瀬 亜優②	2 - ⑥	2 6	中森 有紀① 宮本 詩音乃①
S2	2	田中 菜美絵①	2 - ⑥	4	松原 葵②
D2	5 7	陌間 由花① 野村 琴美②	⑥ - 3	3 5	土居 七海① 福井 淳那①
S3	3	永田 ひかり①	⑥ - 1	7	坂本彩乃①

S1			-		
D1			-		
S2			-		
D2			-		
S3			-		

S1			-		
D1			-		
S2			-		
D2			-		
S3			-		

2回戦1

2R	11	栗東	5 - 0	20	彦根工業
S1	2	青木 萌②	⑥ - 0	1	石田 華恋②
D1	1 4	佐々木 杏菜② 伊豆本 丞美②	⑥ - 0	4 6	圓城 佑美① 川瀬 亜優②
S2	3	武本 華②	⑥ - 0	2	田中 菜美絵①
D2	6 7	谷口 葵② 小林 彩香①	⑥ - 0	5 7	陌間 由花① 野村 琴美②
S3	5	和田 桜①	⑥ - 0	3	永田 ひかり①

2回戦2

2R	49	野洲	0 - 5	12	国際情報
S1	3	中島 亜耶②	0 - ⑥	1	西野 友希②
D1	1 6	河原林 ほゆみ① 岡田 菜摘①	5 - ⑦	3 4	大寄 明② 山内 梨紗子①
S2	4	盛くるみ②	0 - ⑥	2	富川 杏映②
D2	2 5	木戸 菜月② 野村 富美②	2 - ⑥	5 6	村地 美憂① 井上 七海①
S3	7	家本 彩②	0 - ⑥	7	宮城 真徳①

2回戦3

2R	5	大津	3 - 2	3	北大津
S1	4	草津 実里①	1 - ⑥	1	安孫子 奈美②
D1	1 2	原田 奈侑② 大橋 弘望②	3 - ⑥	3 6	濱松 茜② 小野田 沙羅①
S2	5	大田 佳奈①	⑥ - 2	2	本田 岬①
D2	3 6	石田 そよ② 増羽 智裕①	⑥ - 3	5 7	西村 佳菜① 芝田 奈未①
S3	7	森下 佳帆②	⑥ - 1	4	上堂地 紗希②

2回戦4

2R	27	長浜	0 - 5	29	守山
S1	1	三田村 愛美②	0 - ⑥	1	駒井 初妃②
D1	3 4	嶋田 真実② 栗石 真央子②	0 - ⑥	5 8	長谷川 詩奈② 高橋 有衣①
S2	2	前田 友理②	1 - ⑥	2	神山 朝美②
D2	6 7	木村 若菜① 野瀬 成美①	0 - ⑥	6 7	竹村 春香② 矢部 真彩①
S3	8	尾曾 優香①	0 - ⑥	4	北野 来弥②

2回戦5

2R	7	東大津	5 - 0	23	長浜北星
S1	1	徐 星来②	⑥ - 0	1	田中 怜依香①
D1	4 5	廣瀬 知子② 古川 聖①	⑥ - 0	3 4	羽田 美唯菜① 草川 明奈①
S2	2	田中 佐季②	⑥ - 0	2	北村 優名①
D2	7 9	岩崎 衣於里② 徳永 節子①	⑥ - 0	5 7	牛尾田 麻由① 石原 寿美香①
S3	8	松田 みなみ①	⑥ - 0	6	中井 蒔子①

2回戦6

2R	21	近江	2 - 3	8	玉川
S1	2	森下 恵利佳②	⑥ - 3	2	吉田 愛②
D1	1 5	川畑 世奈② 松井 彩乃②	0 - ⑥	1 7	戸田 沙代子② 提中 瑛美②
S2	3	山本 彩夏②	4 - ⑥	4	木村 央子②
D2	6 7	志岐 明日加② 田口 らら①	1 - ⑥	5 8	避免 真子② 朝田 萌香②
S3	4	藤本 陽子②	⑥ - 0	6	後藤 宏美②

2回戦7

2R	6	膳所	4 - 1	22	米原
S1	1	南 真珠②	⑥ - 0	1	力石 あかり②
D1	4 9	神 さくら② 中角 有美子②	3 - ⑥	2 5	須川 直子② 樋口 弓美子②
S2	2	山本 奈月②	⑥ - 0	4	若林 伶奈②
D2	6 7	片岡 杏奈② 南谷 千夏②	⑦ - 5	3 6	古野 柚月② 川北 華子②
S3	3	中尾 彩香②	⑥ - 1	9	藤野 萌果②

2回戦8

2R	4	大津商業	0 - 5	32	立命館守山
S1	1	梶谷 理早②	1 - ⑥	2	川端 美波②
D1	2 3	奥田 千沙② 服部 まゆ②	3 - ⑥	4 5	山田 絢夏② 穴原 由貴②
S2	4	大梁 理子②	1 - ⑥	3	阪田 真央①
D2	6 7	堀 佐也華① 吉崎 奈央①	1 - ⑥	7 8	永井 南々子① 原田 菜那①
S3	5	田島 彩瑛②	2 - ⑥	6	近藤 茉緒②

3回戦 a 敗者は順位戦(う)へ

3R	11	栗東	3 - 0	12	国際情報
S1	2	青木 萌②	⑥ - 0	1	西野 友希②
D1	1 4	佐々木 杏菜② 伊豆本 丞美②	⑥ - 0	3 7	大寄 明② 宮城 真徳①
S2	3	武本 華②	⑥ - 0	2	富川 杏映②
D2	6 7	谷口 葵② 小林 彩香①	-	4 6	山内 梨紗子① 井上 七海①
S3	5	和田 桜①	-	5	村地 美憂①

3回戦 b 敗者は順位戦(う)へ

3R	5	大津	0 - 3	29	守山
S1	1	原田 奈侑②	2 - ⑥	1	駒井 初妃②
D1	2 6	大橋 弘望② 増羽 智裕①	1 - ⑥	5 8	長谷川 詩奈② 高橋 有衣①
S2	4	草津 実里①	5 - 5	2	神山 朝美②
D2	3 5	石田 そよ② 大田 佳奈①	0 - ⑥	6 7	竹村 春香② 矢部 真彩①
S3	7	森下 佳帆②	1 - 3	4	北野 来弥②

3回戦 c 敗者は順位戦(え)へ

3R	7	東大津	3 - 0	8	玉川
S1	1	徐 星来②	⑥ - 1	2	吉田 愛②
D1	4 5	廣瀬 知子② 古川 聖①	⑥ - 2	1 7	戸田 沙代子② 提中 瑛美②
S2	2	田中 佐季②	⑥ - 1	4	木村 央子②
D2	6 7	田内 愛里沙② 岩崎 衣於里②	-	5 8	避免 真子② 朝田 萌香②
S3	3	吉田 早紀②	-	6	後藤 宏美②

3回戦 d 敗者は順位戦(え)へ

3R	6	膳所	2 - 3	32	立命館守山
S1	1	南 真珠②	⑦ - 5	1	深尾 杏莉①
D1	4 9	神 さくら② 中角 有美子②	0 - ⑥	5 6	穴原 由貴② 近藤 茉緒②
S2	2	山本 奈月②	(5)6 - 7	2	川端 美波②
D2	6 7	片岡 杏奈② 南谷 千夏②	⑥ - 4	7 8	永井 南々子① 原田 菜那①
S3	3	中尾 彩香②	1 - ⑥	3	阪田 真央①

準決勝 e 敗者は順位戦(あ)へ

SF	11	栗東	3 - 0	29	守山
S1	2	青木 萌②	⑥ - 0	3	長澤 里奈①
D1	1 4	佐々木 杏菜② 伊豆本 丞美②	⑥ - 1	4 7	北野 来弥② 矢部 真彩①
S2	3	武本 華②	⑥ - 0	6	竹村 春香②
D2	6 7	谷口 葵② 小林 彩香①	-	5 8	長谷川 詩奈② 高橋 宥衣①
S3	5	和田 桜①	-	9	上野 沙彩①

順位戦(あ)

準決勝 f 敗者は順位戦(あ)へ

SF	7	東大津	1 - 3	32	立命館守山
S1	1	徐 星来②	5 - 4	1	深尾 杏莉①
D1	4 5	廣瀬 知子② 古川 聖①	2 - ⑥	4 5	山田 絢夏② 穴原 由貴②
S2	2	田中 佐季②	2 - ⑥	2	川端 美波②
D2	7 9	岩崎 衣於里② 徳永 節子①	4 - ⑥	3 7	阪田 真央① 永井 南々子①
S3	3	吉田 早紀②	⑥ - 1	6	近藤 茉緒②

順位戦(い)

決勝戦 g

F	11	栗東	3 - 0	32	立命館守山
S1	2	青木 萌②	⑥ - 0	1	深尾 杏莉①
D1	1 4	佐々木 杏菜② 伊豆本 丞美②	3 - 0	3 7	阪田 真央① 永井 南々子①
S2	3	武本 華②	⑥ - 0	2	川端 美波②
D2	6 7	谷口 葵② 小林 彩香①	3 - 2	5 6	穴原 由貴② 近藤 茉緒②
S3	5	和田 桜①	⑥ - 1	4	山田 絢夏②

順位戦(う)

あ	29	守山	1 - 3	7	東大津
S1	1	駒井 初妃②	3 - ⑥	1	徐 星来②
D1	5 8	長谷川 詩奈② 高橋 宥衣①	2 - ⑥	4 5	廣瀬 知子② 古川 聖①
S2	2	神山 朝美②	⑥ - 3	3	吉田 早紀②
D2	6 7	竹村 春香② 矢部 真彩①	2 - ⑥	2 9	田中 佐季② 徳永 節子①
S3	4	北野 来弥②	4 - 3	8	松田 みなみ①

順位戦(え)

い	32	立命館守山	-	7	東大津
S1	本戦対戦結果による。				
D1	-				
S2	-				
D2	-				
S3	-				

順位戦(お)

う	12	国際情報	3 - 1	5	大津
S1	5	村地 美憂①	1 - ⑥	1	原田 奈侑②
D1	1 3	西野 友希② 大寄 明②	⑥ - 1	2 5	大橋 弘望② 大田 佳奈①
S2	6	井上 七海①	⑥ - 1	4	草津 実里①
D2	2 4	富川 杏映② 山内 梨紗子①	⑦ - 5	3 6	石田 そよ② 増羽 智裕①
S3	7	宮城 真穂①	4 - 4	7	森下 佳帆②

順位戦(か)

え	8	玉川	0 - 3	6	膳所
S1	2	吉田 愛②	0 - ⑥	1	南 真珠②
D1	1 7	戸田 沙代子② 梶中 瑛美②	2 - ⑥	2 6	山本 奈月② 片岡 杏奈②
S2	4	木村 央子②	4 - ⑥	3	中尾 彩香②
D2	5 8	遊免 真子② 朝田 萌香②	3 - 3	4 7	神 さくら② 南谷 千夏②
S3	6	後藤 宏美②	1 - 2	5	梶原 菜央②

順位戦(き)

お	12	国際情報	1 - 3	6	膳所
S1	5	村地 美憂①	1 - ⑥	1	南 真珠②
D1	1 3	西野 友希② 大寄 明②	⑥ - 1	4 9	神 さくら② 中角 有美子②
S2	6	井上 七海①	1 - ⑥	2	山本 奈月②
D2	2 4	富川 杏映② 山内 梨紗子①	5 - 5	6 7	片岡 杏奈② 南谷 千夏②
S3	7	宮城 真穂①	5 - ⑦	3	中尾 彩香②

順位戦(く)

か	29	守山	3 - 2	6	膳所
S1	1	駒井 初妃②	0 - ⑥	1	南 真珠②
D1	5 8	長谷川 詩奈② 高橋 宥衣①	⑥ - 0	4 9	神 さくら② 中角 有美子②
S2	2	神山 朝美②	3 - ⑥	2	山本 奈月②
D2	6 7	竹村 春香② 矢部 真彩①	⑥ - 2	6 7	片岡 杏奈② 南谷 千夏②
S3	4	北野 来弥②	⑥ - 3	3	中尾 彩香②

き	7	東大津	-	29	守山
S1	本戦対戦結果による。				
D1	-				
S2	-				
D2	-				
S3	-				

く	7	東大津	-	32	立命館守山
S1	本戦対戦結果による。				
D1	-				
S2	-				
D2	-				
S3	-				

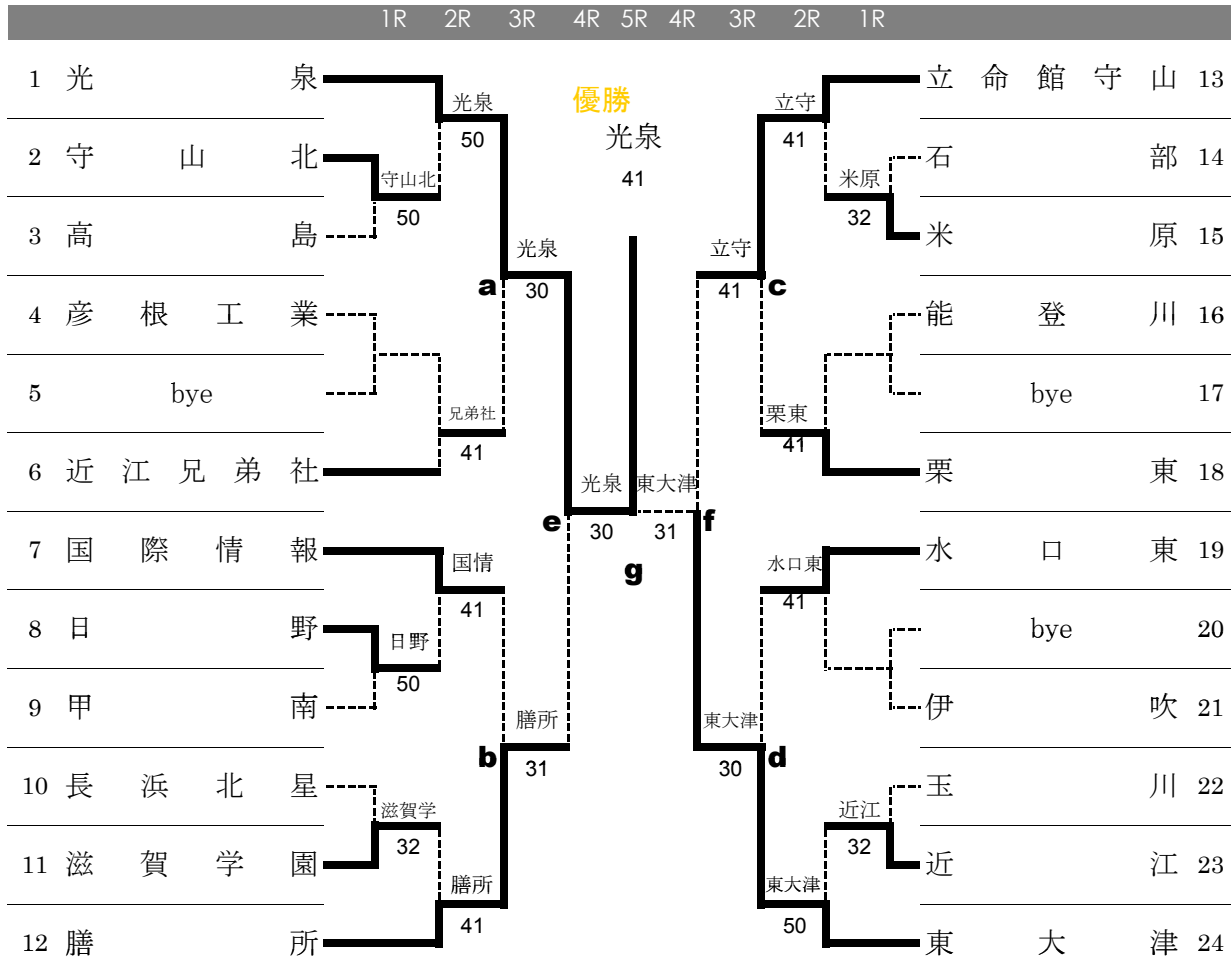

【順位戦トーナメント】

あ ■ 暫定3~4位決定戦

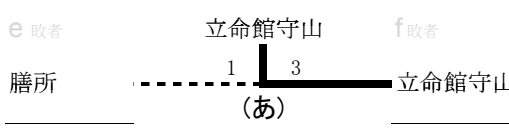

い ■ 暫定2~3位決定戦

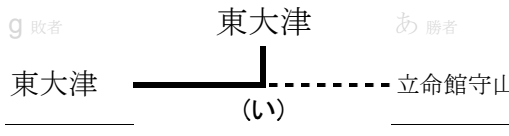

本戦結果による

最終順位

1	光泉
2	東大津
3	立命館守山
4	膳所
5	栗東
6	近江兄弟社
7	国際情報
7	水口東

■ 最終順位 決定戦

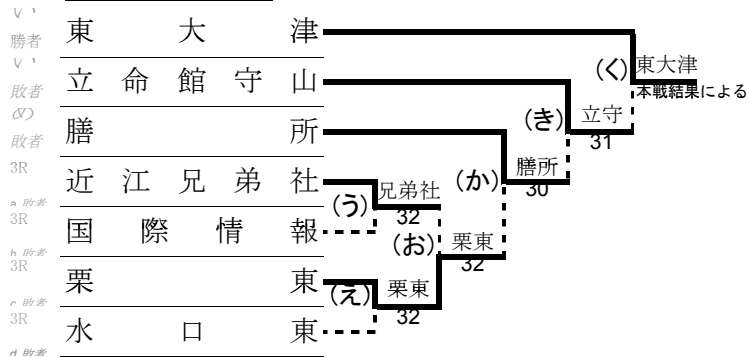

第1代表 光泉高校 と 第2代表 東大津高校 は、第35回全国選抜高校テニス大会 近畿地区大会(兵庫)へ出場

私立 Kousen

1位 光泉高等学校

県立 Higashi Otsu

2位 東大津高等学校

私立 Ritsumeikan Moriyama

3位 立命館守山高等学校

県立 Zeze

4位 膳所高等学校

ドロ-番号2				ドロ-番号3			
1R	13	守山北	5 - 0	1	高島		
D1	3 5	森下 加奈之① 大西 誠①	7 - 5	4 5	清水 湧斗② 上原 滉平②		
D2	6 7	首藤 大樹① 森橋 勇人①	6 - 1	6 7	山本 正人② 石地 脩平②		
S1	1	東 政輝②	6 - 3	1	大森 拓真②		
S2	2	小椋 怜央①	6 - 2	2	田中 悠作②		
S3	4	山中 颯馬①	6 - 0	3	砂川 裕也②		

ドロ-番号8				ドロ-番号9			
1R	18	日野	5 - 0	16	甲南		
D1	2 5	義山 源基② 花田 真澄②	6 - 2	4 5	中村 康雄① 工藤 駿①		
D2	6 8	高橋 璃巨① 木元 淳太①	6 - 2	6 7	西川 亮也① 山口 優哉①		
S1	1	篠原 健吾②	6 - 2	1	池田 孝一①		
S2	3	山田 汰門②	6 - 4	2	西口 寛人①		
S3	4	道明 凱斗①	7 - 5	3	大島 菖瑚①		

ドロ-番号10				ドロ-番号11			
1R	23	長浜北星	2 - 3	55	滋賀学園		
D1	3 4	吉良 颯真② 岩垣 耀祐②	6 - 3	2 6	山田 悠貴② 川口 匠雪②		
D2	5 7	西川 壮馬① 中島 翔①	1 - 6	5 7	泉 俊樹② 落合 敬太②		
S1	1	村居 誠也②	0 - 6	1	大平 健二①		
S2	2	木野 賢人②	6 - 2	3	笹井 龍①		
S3	6	阿蘇 圭太①	0 - 6	4	上山 拓己②		

ドロ-番号14				ドロ-番号15			
1R	14	石部	2 - 3	22	米原		
D1	4 5	八木 理椰② 小島 和幸②	6 - 2	3 8	北川 卓人① 高橋 優真①		
D2	6 7	佐々木 弦太 ① 山田 高義①	0 - 6	5 9	村林 寛文② 豊川 大雅②		
S1	1	市川 義弥②	2 - 6	1	井上 望②		
S2	2	櫻木 日向①	6 - 4	2	藺 拓哉 ②		
S3	3	梶野 竜樹②	5 - 7	4	前田 拓海①		

ドロ-番号22				ドロ-番号23			
1R	8	玉川	2 - 3	21	近江		
D1	5 6	池田 剛② 杉本 光規②	2 - 6	4 5	阿部 大虎① 砂和田 直希①		
D2	4 9	貝谷 一成② 森谷 亮太②	5 - 7	6 7	檜木 耕平① 澁谷 晃大①		
S1	1	世古 和也②	6 - 2	1	奥村 寛斗②		
S2	2	青山 千也②	5 - 7	2	丸 健太②		
S3	3	中野 陽介①	6 - 0	3	久保田 峻②		

ドロ-番号1				ドロ-番号2			
2R	9	光泉	5 - 0	13	守山北		
D1	1 4	稗島 啓司② 伊藤 勇丞②	6 - 0	3 5	森下 加奈之① 大西 誠①		
D2	5 7	山崎 貴裕① 宇田 萌①	6 - 0	6 7	首藤 大樹① 森橋 勇人①		
S1	2	石島 星歩①	6 - 1	1	東 政輝②		
S2	3	深田 健太郎②	6 - 0	2	小椋 怜央①		
S3	8	上野 皓生①	6 - 1	4	山中 颯馬①		

ドロ-番号4				ドロ-番号6			
2R	20	彦根工業	1 - 4	31	近江兄弟社		
D1	1 4	田中 裕次郎② 西畠 徹②	3 - 6	3 7	河崎 智樹② 川端 拓海①		
D2	2 3	藤岡 輝一① 内西 功一②	6 - 3	5 6	成宮 航平② 井上 翔①		
S1	5	秋尾 祐貴②	1 - 6	1	中山 航②		
S2	6	徳永 蓮①	1 - 6	2	藤井 俊壮 ②		
S3	7	近藤 権範①	0 - 6	4	大橋 和慶②		

ドロ-番号7				ドロ-番号8			
2R	12	国際情報	4 - 1	18	日野		
D1	3 4	山本 慶輝② 嶋林 和也①	6 - 1	4 5	道明 凱斗① 花田 真澄②		
D2	5 8	安藤 悠矢② 林 拓希①	4 - 6	6 7	高橋 璃巨① 伊澤 景①		
S1	1	東 滉士②	6 - 4	1	篠原 健吾②		
S2	2	木田 慈之②	6 - 2	2	義山 源基②		
S3	9	小松 拓矢②	6 - 1	3	山田 汰門②		

ドロ-番号11				ドロ-番号12			
2R	55	滋賀学園	1 - 4	6	膳所		
D1	2 6	山田 悠貴② 川口 匠雪②	0 - 6	1 9	藤田 卓也② 駒井 優貴②		
D2	5 7	泉 俊樹② 落合 敬太②	2 - 6	3 7	梅本 有紀人② 伊藤 大晃②		
S1	1	大平 健二①	2 - 6	2	愛原 里樹②		
S2	3	笹井 龍①	2 - 6	4	今井 啓太②		
S3	4	上山 拓己②	6 - 1	5	永守 将輝①		

ドロ-番号13				ドロ-番号15			
2R	32	立命館守山	4 - 1	22	米原		
D1	4 7	吉永 亜嵐① 杉本 庸①	6 - 3	3 8	北川 卓人① 高橋 優真①		
D2	5 8	増田 悠汰① 小嶋 友樹②	6 - 1	5 9	村林 寛文② 豊川 大雅②		
S1	1	村井 藤紀②	6(6) - 7	1	井上 望②		
S2	2	森 大地②	6 - 0	2	藺 拓哉 ②		
S3	3	押田 星南①	6 - 1	4	前田 拓海①		

ドロ-番号16				ドロ-番号18			
2R	19	能登川	1 - 4	11	栗東		
D1	3 5	土田 恭久② 林 洸希②	6 - 4	4 5	山崎 康平① 向島 汰一①		
D2	6 8	林 賢作② 山田 龍生②	0 - 6	6 7	谷口 冬牙② 渡邊 安富②		
S1	1	北岸 赳也①	1 - 6	1	宇尾 翼②		
S2	2	初田 雄大②	0 - 6	2	川崎 昌樹②		
S3	4	宮川 潤紀②	5 - 7	3	中澤 寿行①		

ドロ-番号19				ドロ-番号21			
2R	15	水口東	4 - 1	24	伊吹		
D1	5 8	日野 慧② 小倉 太智②	3 - 6	1 3	岡 栄介② 加納 拓弥②		
D2	6 7	西田 脩平② 北岸 大樹②	6 - 4	4 5	後藤 尚大② 東岸 健太②		
S1	1	山田 裕介②	6 - 1	2	田中 寛人②		
S2	2	池本 怜生②	6 - 3	6	杉居 裕之②		
S3	3	平林 聖人②	6 - 4	7	福本 航大①		

ドロー番号23				ドロー番号24			
2R	21	近江	0 - 5	7	東大津		
D1	4 5	阿部 大虎① 砂和田 直希①	4 - 6	4 5	逸見 亮太② 河合 佑輔②		
D2	6 7	檜木 耕平① 澁谷 晃大①	1 - 6	7 8	小笠原 宏司② 北川 和正②		
S1	1	奥村 寛斗②	0 - 6	1	姑射 理誠②		
S2	2	丸 健太②	0 - 6	2	清水 佑①		
S3	3	久保田 峻②	0 - 6	3	西浦 翔太①		

ドロー番号1				ドロー番号6			
3R	9	光泉	3 - 0	31	近江兄弟社		
D1	3 9	深田 健太郎② 上松 裕徳①	6 - 0	3 7	河崎 智樹② 川端 拓海①		
D2	4 8	伊藤 勇丞② 上野 皓生①	3 <input type="checkbox"/> 0	8 9	堤 悠太① 村宮 遼①		
S1	5	山崎 貴裕①	6 - 1	1	中山 航②		
S2	6	浅野 紘毅①	6 - 0	2	藤井 俊壮 ②		
S3	7	宇田 萌①	1 <input type="checkbox"/> 0	4	大橋 和慶②		

ドロー番号7				ドロー番号12			
3R	12	国際情報	1 - 3	6	膳所		
D1	1 2	東 滉士② 木田 慈之②	6 - 4	2 6	愛原 里樹② 目片 優也②		
D2	3 4	山本 慶輝② 嶋林 和也①	5 <input type="checkbox"/> 4	3 5	梅本 有紀人② 永守 将輝①		
S1	5	安藤 悠矢②	0 - 6	1	藤田 卓也②		
S2	6	藤井 裕大①	1 - 6	4	今井 啓太②		
S3	9	小松 拓矢②	3 - 6	9	駒井 優貴②		

ドロー番号13				ドロー番号18			
3R	32	立命館守山	4 - 1	11	栗東		
D1	2 7	森 大地② 杉本 庸①	6 - 1	4 5	山崎 康平① 向島 汰一①		
D2	5 8	増田 悠汰① 小嶋 友樹②	6 - 0	6 7	谷口 冬牙② 渡邊 安富②		
S1	1	村井 藤紀②	1 - 6	1	宇尾 翼②		
S2	3	押田 星南①	6 - 2	2	川崎 昌樹②		
S3	4	吉永 亜嵐①	6 - 0	3	中澤 寿行①		

ドロー番号19				ドロー番号24			
3R	15	水口東	0 - 3	7	東大津		
D1	1 4	山田 裕介② 松村 真吾②	1 - 6	3 5	西浦 翔太① 河合 佑輔②		
D2	6 7	西田 侑平② 北岸 大樹②	0 <input type="checkbox"/> 1	4 7	逸見 亮太② 小笠原 宏司②		
S1	2	池本 怜生②	0 - 6	1	姑射 理誠②		
S2	3	平林 聖人②	0 - 6	2	清水 佑①		
S3	5	日野 慧②	1 <input type="checkbox"/> 1	8	北川 和正②		

【準決勝】ドロー番号1				ドロー番号12			
SF	9	光泉	3 - 0	6	膳所		
D1	1 4	稗島 啓司② 伊藤 勇丞②	4 - 1	1 5	藤田 卓也② 永守 将輝①		
D2	5 7	山崎 貴裕① 宇田 萌①	5 - 0	7 8	伊藤 大晃② 中川 洋彦②		
S1	2	石島 星歩①	6 - 0	2	愛原 里樹②		
S2	3	深田 健太郎②	6 - 1	3	梅本 有紀人②		
S3	8	上野 皓生①	6 - 0	4	今井 啓太②		

【準決勝】ドロー番号13				ドロー番号24			
SF	32	立命館守山	1 - 3	7	東大津		
D1	2 7	森 大地② 杉本 庸①	0 - 6	4 5	逸見 亮太② 河合 佑輔②		
D2	5 8	増田 悠汰① 小嶋 友樹②	5 - 3	3 7	西浦 翔太① 小笠原 宏司②		
S1	1	村井 藤紀②	0 - 6	1	姑射 理誠②		
S2	3	押田 星南①	3 - 6	2	清水 佑①		
S3	4	吉永 亜嵐①	6 - 1	8	北川 和正②		

【決勝】ドロー番号1				ドロー番号24			
F	9	光泉	4 - 1	7	東大津		
D1	1 4	稗島 啓司② 伊藤 勇丞②	6 - 2	4 5	逸見 亮太② 河合 佑輔②		
D2	5 7	山崎 貴裕① 宇田 萌①	6 - 0	7 8	小笠原 宏司② 北川 和正②		
S1	2	石島 星歩①	6 - 2	1	姑射 理誠②		
S2	6	浅野 紘毅①	0 - 6	2	清水 佑①		
S3	8	上野 皓生①	6 - 3	3	西浦 翔太①		

【順位戦】ドロー番号6

		ドロー番号6		ドロー番号7	
(う)	31	近江兄弟社	3 - 2	12	国際情報
D1	3 7	河崎 智樹② 川端 拓海①	6 - 1	3 4	山本 慶輝② 嶋林 和也①
D2	5 6	成宮 航平② 井上 翔①	6 - 2	5 8	安藤 悠矢② 林 拓希①
S1	1	中山 航②	1 - 6	1	東 滉士②
S2	2	藤井 俊壮 ②	0 - 6	2	木田 慈之②
S3	4	大橋 和慶②	6 - 3	9	小松 拓矢②

ドロー番号18

		ドロー番号18		ドロー番号19	
(え)	11	栗東	3 - 2	15	水口東
D1	4 5	山崎 康平① 向島 汰一①	1 - 6	5 8	日野 慧② 小倉 太智②
D2	6 7	谷口 冬牙② 渡邊 安富②	3 - 6	6 7	西田 侑平② 北岸 大樹②
S1	1	宇尾 翼②	6 - 1	1	山田 裕介②
S2	2	川崎 昌樹②	6 - 2	2	池本 怜生②
S3	3	中澤 寿行①	7 - 6(2)	3	平林 聖人②

ドロー番号6

		ドロー番号6		ドロー番号18	
(お)	31	近江兄弟社	2 - 3	11	栗東
D1	3 7	河崎 智樹② 川端 拓海①	6 - 2	4 5	山崎 康平① 向島 汰一①
D2	5 6	成宮 航平② 井上 翔①	6 - 0	6 7	谷口 冬牙② 渡邊 安富②
S1	1	中山 航②	0 - 6	1	宇尾 翼②
S2	2	藤井 俊壮 ②	0 - 6	2	川崎 昌樹②
S3	4	大橋 和慶②	3 - 6	3	中澤 寿行①

ドロー番号12

		ドロー番号12		ドロー番号18	
(か)	6	膳所	3 - 0	11	栗東
D1	3 5	梅本 有紀人② 永守 将輝①	6 - 0	4 5	山崎 康平① 向島 汰一①
D2	7 8	伊藤 大晃② 中川 洋彦②	6 - 1	6 7	谷口 冬牙② 渡邊 安富②
S1	1	藤田 卓也②	3 _{打切} 3	1	宇尾 翼②
S2	2	愛原 里樹②	4 _{打切} 4	2	川崎 昌樹②
S3	4	今井 啓太②	6 - 4	3	中澤 寿行①

ドロー番号12

		ドロー番号12		ドロー番号13	
(き)	6	膳所	1 - 3	32	立命館守山
D1	3 4	梅本 有紀人② 今井 啓太②	5 _{打切} 6	2 7	森 大地② 杉本 庸①
D2	5 7	永守 将輝① 伊藤 大晃②	4 - 6	5 8	増田 悠汰① 小嶋 友樹②
S1	1	藤田 卓也②	6 - 0	1	村井 藤紀②
S2	2	愛原 里樹②	1 - 6	3	押田 星南①
S3	8	中川 洋彦②	0 - 6	4	吉永 亜嵐①