

平成24年度 愛知県高等学校新人体育大会 テニス競技 男子団体の部 兼第35回全国選抜高校テニス大会 愛知県予選

9月22日(土)・23日(日) 東山公園テニスセンター

1	名古屋		名古屋 4 - 1		刈谷 3 - 2		13	桜丘
2	半田工業	東海 5 - 0	S1 46 D1 63 S2 60		S1 26 D1 62 S2 67(7)	刈谷 5 - 0	14	長久手
3	東海	S1 60 D1 60 S2 76(2) D2 61 S3 60	D2 63 S3 60	名古屋 3 - 0	名経大市邨 3 - 1	愛工大名電 3 - 0	15	刈谷
4	小牧	東海学園 4 - 1	S1 61 D1 46 S2 60 D2 62 S3 62	S1 62 D1 61 S2 60 D2 51打切 S3	S1 62 D1 64 S2 75 D2 16 S3	S1 63 D1 63 S2 60 D2 31打切 S3	16	東海商業
5	東海学園		東海学園 3 - 2			愛工大名電 5 - 0	17	豊橋工業
6	中京大中京		S1 64 D1 26 S2 62 D2 75 S3 26	名古屋 3 - 0	名経大市邨 3 - 0	S1 61 D1 60 S2 60 D2 61 S3 60	18	愛工大名電
7	岡崎城西		岡崎城西 3 - 2	S1 61 D1 62 S2 60 D2 20打切 S3	S1 60 D1 62 S2 63 D2 40打切 S3	名経大高蔵 3 - 2	19	名経大高蔵
8	旭丘	旭丘 5 - 0	S1 16 D1 67(2) S2 62 D2 61 S3 62			S1 46 D1 62 S2 76(5) D2 16 S3 60	20	知立東
9	一宮西	S1 63 D1 62 S2 61 D2 62 S3 76(2)		岡崎城西 3 - 0	名経大市邨 3 - 0	S1 46 D1 63 S2 60 D2 63 S3 46	21	昭和
10	春日井	国府 3 - 2	S1 24 D1 61 S2 W.O D2 62 S3			南山国際 5 - 0	22	南山国際
11	国府	S1 62 D1 57 S2 62 D2 75 S3 36	誉 3 - 2			S1 61 D1 63 S2 60 D2 75 S3 75	23	新川
12	誉		S1 60 D1 16 S2 61 D2 57 S3 62			S1 60 D1 61 S2 60 D2 64 S3 60	24	名経大市邨

3位決定戦

岡崎城西	愛工大名電 3 - 1
	S1 46 D1 76(5) S2 64 D2 45打切 S3 61

2位決定戦

名古屋	名古屋 3 - 0
愛工大名電	S1 60 D1 62 S2 60 D2 12打切 S3

男子詳細 準決勝より

準決勝	名古屋		3 - 0		岡崎城西	
	選手名	学年			選手名	学年
S1	小林雄太	2		61	真野瑞生	2
D1	伊藤慎也	2		62	白山敬祐	2
	吉田 開	1			河野隆史	2
S2	中尾隆一	2		60	野口 魁	2
D2	近藤多聞	1	20(打切り)		河合聖斗	2
	鷹田祐京	2			熊谷翔梧	1
S3	伊達祐太郎	1			服部拓哉	1

準決勝	愛工大名電		1 - 3		名経大市邨	
	選手名	学年			選手名	学年
S1	伊藤聖大	2		06	鈴木悠暉	2
D1	紅谷裕太郎	2		26	茅野宗輝	2
	古橋 真	2			服部未蘭	1
S2	河元優弥	1		36	田中瞭良	1
D2	谷川純平	1	04(打切り)		安田有賢	1
	鶴田 健	1			林 大地	1
S3	岩橋光太郎	2			江崎一希	2

決勝	名古屋		1 - 3		名経大市邨	
	選手名	学年			選手名	学年
S1	小林雄太	2		26	鈴木悠暉	2
D1	伊藤慎也	2		46	茅野宗輝	2
	吉田 開	1			服部未蘭	1
S2	中尾隆一	2		57	田中瞭良	1
D2	近藤多聞	1	61		安田有賢	1
	鷹田祐京	2			林 大地	1
S3	伊達祐太郎	1			江崎一希	2

3位決定	岡崎城西		1 - 3		愛工大名電	
	選手名	学年			選手名	学年
S1	真野瑞生	2		64	紅谷裕太郎	2
D1	白山敬祐	2		67(5)	古橋 真	2
	河野隆史	2			谷川純平	1
S2	野口 魁	2		46	伊藤聖大	2
D2	河合聖斗	2	54		鶴田 健	1
	熊谷翔梧	1			平古翔紀	1
S3	服部拓哉	1		16	河元優弥	1

2位決定	名古屋		3 - 0		愛工大名電	
	選手名	学年			選手名	学年
S1	小林雄太	2		60	紅谷裕太郎	2
D1	伊藤慎也	2		62	古橋 真	2
	吉田 開	1			谷川純平	1
S2	中尾隆一	2		60	伊藤聖大	2
D2	近藤多聞	1	12(打切)		鶴田 健	1
	鷹田祐京	2			平古翔紀	1
S3	伊達祐太郎	1			河元優弥	1

平成24年度 愛知県高等学校新人体育大会 テニス競技 女子団体の部 兼第35回全国選抜高校テニス大会 愛知県予選

9月22日(土)・23日(日) 東山公園テニスセンター

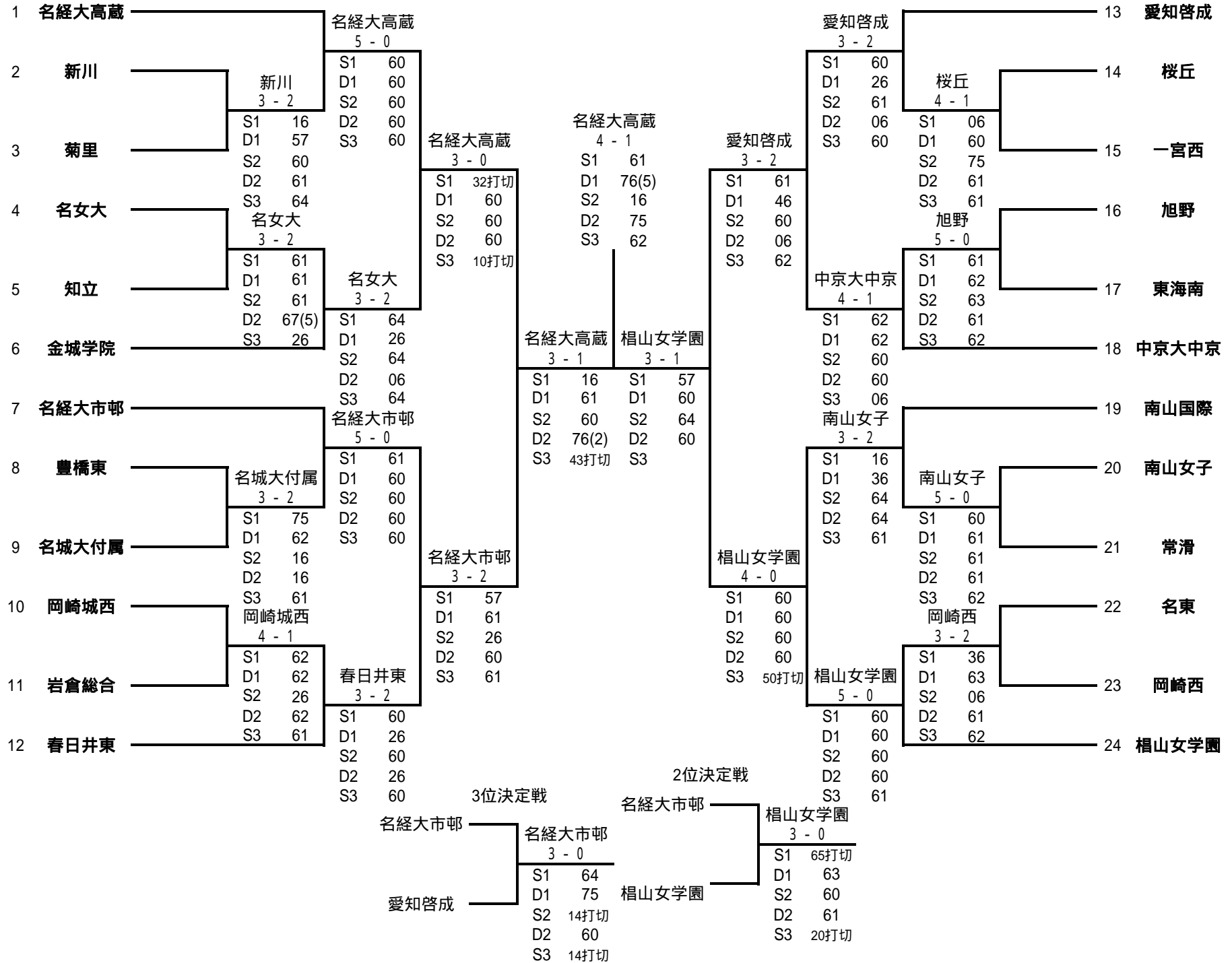

女子詳細 準決勝より

準決勝	名経大高蔵		3 - 1		名経大市邨	
	選手名	学年			選手名	学年
S1	平松詩菜	1		16	西口淳佳	2
D1	長瀬亜美	2		61	大村 彩	2
	林 彩子	1			木村侑奈	1
S2	川瀬 瞳	2		60	山崎加恋	2
D2	小出実奈	2		76(2)	渡辺琴美	2
	橋本莉央	2			金森恵美	2
S3	吉富夢子	1		43(打切)	森岡美緒	2

準決勝	愛知啓成		1 - 3		椋山女学園	
	選手名	学年			選手名	学年
S1	三井葉月	1		75	前田遥佳	2
D1	後藤華奈美	2		06	山田莉乃	2
	太田菜月	2			多和田芽依	2
S2	加藤明日香	1		46	稲垣希実子	2
D2	横井理夏子	2		06	櫛 夏美	1
	柴田穂乃花	1			小出佳奈	2
S3	伊藤未歩	1			赤塚 夢	2

決勝	名経大高蔵		4 - 1		椋山女学園	
	選手名	学年			選手名	学年
S1	川瀬 瞳	2		61	前田遥佳	2
D1	平松詩菜	1		76(5)	山田莉乃	2
	林 彩子	1			多和田芽依	2
S2	小出実奈	2		16	稲垣希実子	2
D2	吉富夢子	1		75	櫛 夏美	1
	長瀬亜美	2			小出佳奈	2
S3	橋本莉央	2		62	赤塚 夢	2

3位決定	名経大市邨		3 - 0		愛知啓成	
	選手名	学年			選手名	学年
S1	西口淳佳	2		64	三井葉月	1
D1	脇田菜名花	2		75	後藤華奈美	2
	金森恵美	2			柴田穂乃花	1
S2	山崎加恋	2		14(打切)	加藤明日香	1
D2	大村 彩	2		60	太田菜月	2
	木村侑奈	1			横井理夏子	2
S3	森岡美緒	2		14(打切)	伊藤未歩	1

2位決定	名経大市邨		3 - 0		椋山女学園	
	選手名	学年			選手名	学年
S1	西口淳佳	2		56(打切)	前田遥佳	2
D1	森岡美緒	2		36	山田莉乃	2
	金森恵美	2			多和田芽依	2
S2	脇田菜名花	2		06	稲垣希実子	2
D2	大村 彩	2		16	櫛 夏美	1
	木村侑奈	1			小出佳奈	2
S3	山崎加恋	2		02(打切)	赤塚 夢	2