

平成24(2012)年度

宮 城 県 高 等 学 校 新 人 大 会

テ ニ ス 競 技

団 体 の 部

TENNIS

期 日 平成 24年 10月3日(水) ~ 5日(金)

会 場 仙台市泉総合運動場泉庭球場

主 催 宮 城 県 高 等 学 校 体 育 連 盟

共 催 宮 城 県 教 育 委 員 会

主 管 宮 城 県 高 等 学 校 体 育 連 盟 テ ニ ス 専 門 部

後 援 宮 城 県 テ ニ ス 協 会

仙 台 市 教 育 委 員 会

団体男子

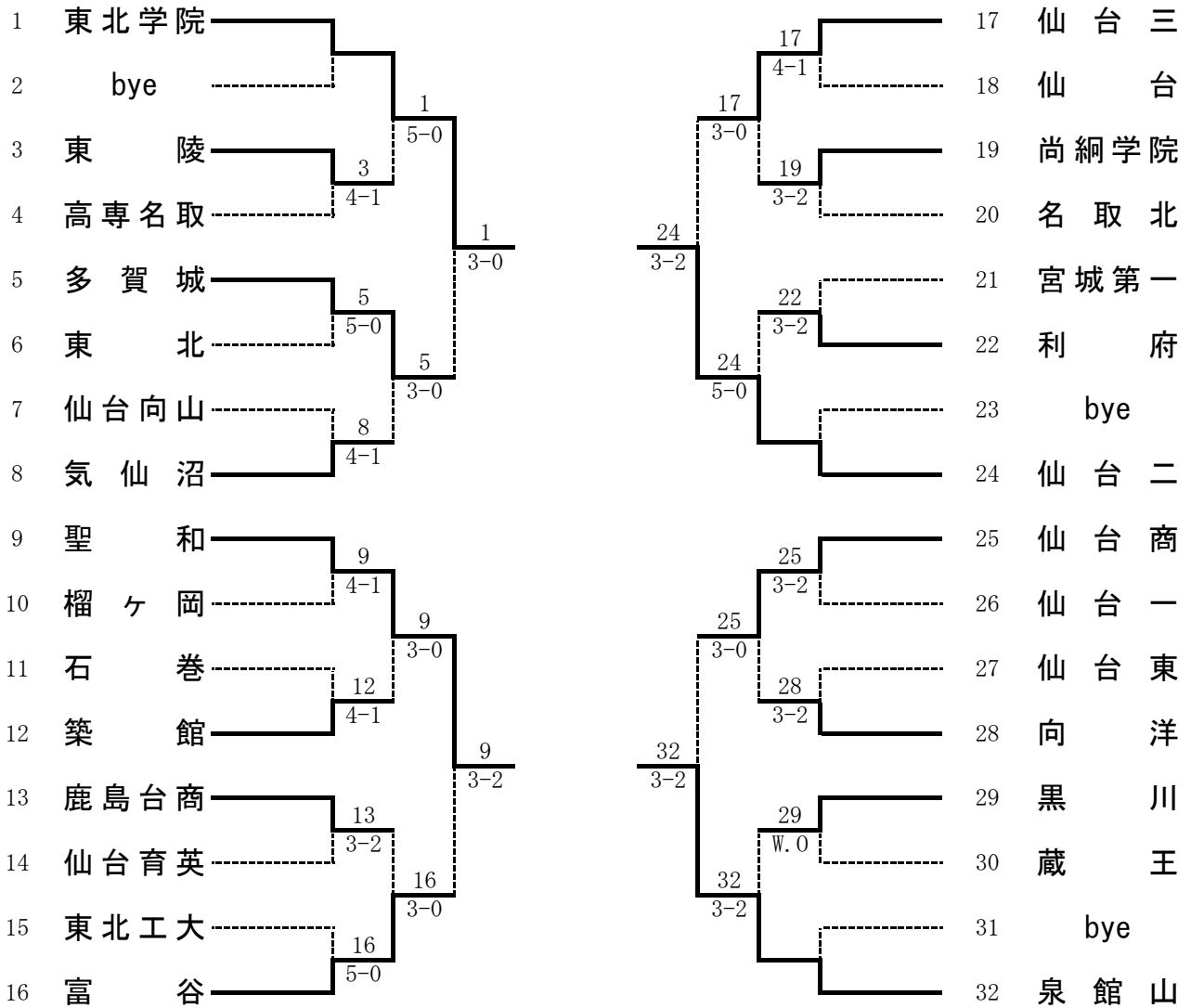

決勝リーグ

番号	学校名	東北学院	聖和	仙台二	泉館山	勝敗	ラウンドロビン	順位
1	東北学院		⑤-0	⑤-0	④-1	3勝0敗		1
9	聖和	0-⑤		1-④	③-2	1勝2敗	0.27	4
24	仙台二	0-⑤	④-1		1-④	1勝2敗	0.33	3
32	泉館山	1-④	2-③	④-1		1勝2敗	0.47	2

団体女子

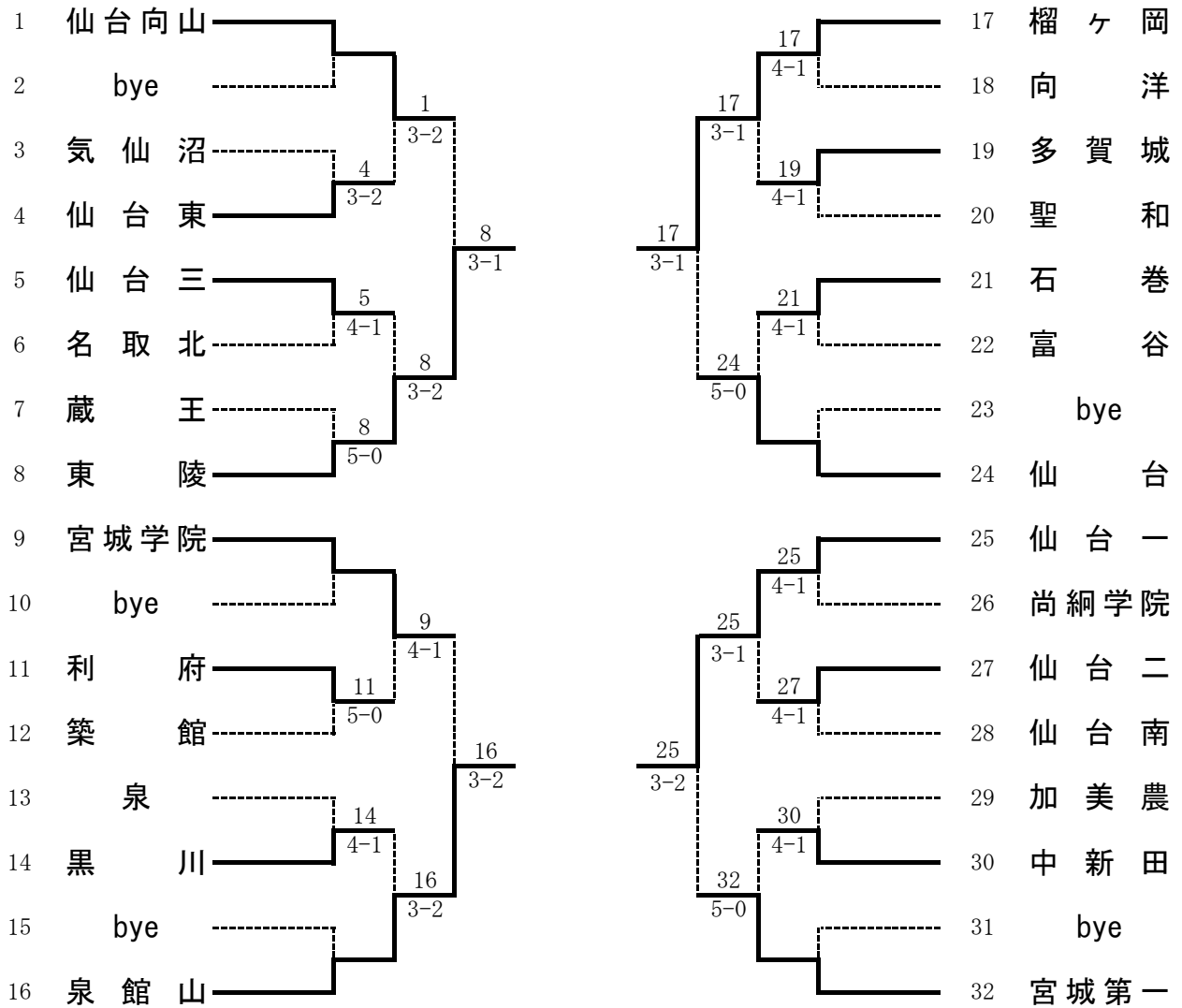

決勝リーグ

番号	学校名	東陵	泉館山	榴ヶ岡	仙台一	勝敗	ラウンドロビン	順位
8	東陵	-	③-2	2-③	1-④	1勝2敗	0.46	3
16	泉館山	2-③	-	③-2	1-④	1勝2敗	0.44	4
17	榴ヶ岡	③-2	2-③	-	2-③	1勝2敗		2
32	仙台一	④-1	④-1	③-2	-	3勝0敗		1

※2位の榴ヶ岡は取得セット率で勝る。3位と4位は、取得ゲーム率の差による。

男子団体成績表

一 回 戦	No.3 東陵 ④ - 1 S1 畠山 真之介② 2 - ⑥ D1 中村②・佐々木① ⑥ - 0 S2 佐藤 瞭② ⑥ - 0 D2 伊藤①・谷村① - WO S3 齋藤 孝明② - WO	No.4 高専名取 渡辺 響介② 星②・服部① 有路 康平②	No.17 仙台三 ④ - 1 S1 井上 遼大② ⑦ -(3) 6 D1 高橋悠②・守屋② 4 - ⑥ S2 飯田 正平② ⑥ - 2 D2 高橋諒②・佐藤② ⑥ - 1 S3 金田 大輝② ⑥ - 4	No.18 仙台 早坂 匡将① 岡田②・後藤① 濱道 皓大② 平井②・高橋② 立田 裕基②
	No.5 多賀城 ⑤ - 0 S1 遠藤 祐希② ⑥ - 0 D1 平賀②・佐々木② ⑦ -(2) 6 S2 橋本 尚武② ⑥ - 0 D2 柳澤②・佐藤② ⑥ - 4 S3 坂井 伸② ⑥ - 0	No.6 東北 大泉 雄太① 熊谷②・日下① 藤田 直也① 石倉①・鈴木① 菅原 駿②	No.19 尚綱 ③ - 2 S1 村上 思吹② ⑦ -(5) 6 D1 槻田②・松坂② 2 - ⑥ S2 遠藤 広也② ⑥ - 2 D2 對馬①・山川① 0 - ⑥ S3 佐伯 洸一② ⑥ - 0	No.20 名取北 佐藤 魁星② 目黒②・影山② 村上 廉① 松本②・渡部② 佐藤 太政①
	No.7 仙台向山 1 - ④ S1 佐藤 初春① 4 - ⑥ D1 尾形②・武田① 5 - ⑦ S2 大貫 聖太郎② 6 (3)- ⑦ D2 加藤①・照内① 1 - ⑥ S3 末光 由祐① ⑥ - 2	No.8 気仙沼 畠山 一樹② 高橋②・齋藤② 平田 賢志② 菊田②・小野寺① 春日 丈②	No.21 宮城第一 2 - ③ S1 泉 裕貴② 5 - ⑦ D1 阿部②・藤村① 5 - ⑦ S2 伊藤 瑞歩② 2 - ⑥ D2 吉川②・増川② ⑦ - 5 S3 加藤 裕真① ⑥ - 3	No.22 利府 今野 弥斗② 本宮②・和泉② 山内 悠聖② 櫻井①・湯本① 鈴木 弘毅①
	No.9 聖和 ④ - 1 S1 菅野 鼓太郎② ⑥ - 1 D1 安藤②・草刈② ⑥ - 4 S2 照井 悠斗② ⑥ - 3 D2 佐々木②・村田① ⑥ - 4 S3 小野寺 力哉② 3 - ⑥	No.10 榴ヶ岡 薄井 竣也② 堀②・遠藤② 菊地 真② 千葉①・蓮田① 飯島 康平①	No.25 仙台商 ③ - 2 S1 小野寺 巧② ⑥ - 2 D1 藤澤①・佐藤① ⑥ - 1 S2 大堀 将弘① 0 - ⑥ D2 菅井②・伊東② 0 - ⑥ S3 武藤 玲司② ⑥ - 4	No.26 仙台一 瀬戸 裕野① 吉本②・柿沼② 酒井 一徳② 下間②・三浦② 今井 惇②
	No.11 石巻 1 - ④ S1 飯塚 広樹② 4 - ⑥ D1 佐々木②・門馬② 4 - ⑥ S2 相澤 幸志② 5 - ⑦ D2 杉田②・佐藤① 2 - ⑥ S3 伏見 恵祐② ⑥ - 1	No.12 築館 加藤 和樹② 高橋②・菅原② 松田 将太② 佐々木②・佐藤① 大場 祐介①	No.27 仙台東 2 - ③ S1 前田 耀允② ⑥ - 4 D1 新山②・佐藤悠② ⑥ - 4 S2 狭間 翔平② 2 - ⑥ D2 佐藤大②・坂下① 4 - ⑥ S3 土屋 智広② 1 - ⑥	No.28 気仙沼向洋 邊見 瑞樹② 吉田②・三浦② 佐藤 裕也② 畠山①・芳賀① 山内 貴幸②
	No.13 鹿島台商 ③ - 2 S1 岩間 雄太② 1 - ⑥ D1 蔵内①・榊原① ⑥ - 2 S2 平地 健人① ⑥ - 2 D2 菅原一②・菅原翔① 3 - ⑥ S3 浅野 雅人① ⑥ - 2	No.14 仙台育英 守屋 一聖② 佐藤匠②・大山② 平山 大智② 佐藤航②・中嶋② 佐藤 佑太郎②	No.29 黒川 - WO S1 佐野 智紀② - D1 小畑①・加藤① - S2 熊谷 健人① - D2 佐賀②・大友① - S3 川原 聖① -	No.30 蔵王
	No.15 東北工大 0 - ⑤ S1 佐藤 一輝② 0 - ⑥ D1 渡辺②・高橋② 3 - ⑥ S2 今野 雅也② 5 - ⑦ D2 横田②・小田辺① 1 - ⑥ S3 平野 拓海② 2 - ⑥	No.16 富谷 鹿又 宏哉② 高橋①・坂本① 佐々木 悠輔① 中村①・野呂① 千葉 景輔②		

二 回	No.1 東北学院 ⑤ - 0 No.3 東陵 S1 小 椋 匠 ② ⑥ - 0 熊谷 直樹 ② D1 相川 ②・後藤 ② ⑥ - 2 畠山 ②・中村 ② S2 須賀川 竜舞 ② ⑥ - 0 佐々木 魁人 ① D2 角田 ①・太宰 ② ⑥ - 0 伊藤 ①・齋藤 ② S3 相原 雄二 ② ⑥ - 3 佐藤 瞭 ②	No.17 仙台三 ③ - 0 No.19 尚綱 S1 高橋 諒 ② ⑥ - 3 村上 思吹 ② D1 千葉 ②・森 ② ⑥ - 0 槻田 ②・松坂 ② S2 飯田 正平 ② ⑥ - 0 遠藤 広也 ② D2 高橋悠 ②・佐藤 ② 3 切 0 對馬 ①・山川 ① S3 金田 大輝 ② 打ち切り 佐伯 洸一 ②
	No.5 多賀城 ③ - 0 No.8 気仙沼 S1 遠藤 祐希 ② ⑥ - 1 遠藤 義輝 ① D1 平賀 ②・佐々木 ② ⑥ - 3 齋藤 ②・菊田 ② S2 橋本 尚武 ② ⑥ - 1 畠山 一樹 ② D2 柳澤 ②・佐藤 ② 打ち切り 平田 ②・小野寺 ① S3 坂井 伸 ② 打ち切り 高橋 陽介 ②	No.22 利府 0 - ⑤ No.24 仙台二 S1 今野 弥斗 ② 0 - ⑥ 上田 貴之 ① D1 本宮 ②・和泉 ② 2 - ⑥ 神宮 ②・竹原 ② S2 山内 悠聖 ② 0 - ⑥ 伊藤 理彦 ② D2 櫻井 ①・湯本 ① 0 - ⑥ 菅原 ②・奥津 ② S3 鈴木 弘毅 ① 0 - ⑥ 内山 寛隆 ①
	No.9 聖和 ③ - 0 No.12 築館 S1 菅野 鼓太郎 ② ⑥ - 3 加藤 和樹 ② D1 安藤 ②・草刈 ② ⑥ - 2 高橋 ②・菅原 ② S2 照井 悠斗 ② 4 切 1 松田 将太 ② D2 平間 ①・村田 ① ⑥ - 0 佐々木 ②・佐藤 ① S3 小野寺 力哉 ② 打ち切り 大場 祐介 ①	No.25 仙台商 ③ - 0 No.28 気仙沼向洋 S1 小野寺 巧 ② ⑥ - 0 邊見 瑞樹 ② D1 藤澤 ①・佐藤 ① ⑥ - 2 吉田 ②・三浦 ② S2 大堀 将弘 ① ⑥ - 1 佐藤 裕也 ② D2 菅井 ②・伊東 ② 打ち切り 畠山 ①・芳賀 ① S3 武藤 玲司 ② 打ち切り 山内 貴幸 ②
	No.13 鹿島台商 0 - ③ No.16 富谷 S1 岩間 雄太 ② 1 - ⑥ 鹿又 宏哉 ② D1 蔵内 ①・榊原 ① 4 - ⑥ 佐々木 ①・高橋 ① S2 平地 健人 ① 3 - ⑥ 千葉 景輔 ② D2 菅原一 ②・菅原翔 ① 1 切 3 中村 ①・野呂 ① S3 浅野 雅人 ① 打ち切り 坂本 匡光 ①	No.29 黒川 2 - ③ No.32 泉館山 S1 瀬戸 啓貴 ① 0 - ⑥ 川添 彬宏 ② D1 小畑 ①・佐賀 ② ⑥ - 1 佐藤聖 ②・皆川 ② S2 佐野 智紀 ② 4 - ⑥ 鹿又 亮哉 ② D2 加藤 ②・熊谷 ① ⑥ - 3 佐々木 ②・佐藤匠 ② S3 大友 一稀 ① 3 - ⑥ 三浦 和真 ②
三 回	No.1 東北学院 ③ - 0 No.5 多賀城 S1 小 椋 匠 ② ⑥ - 3 遠藤 祐希 ② D1 角田 ①・後藤 ② ⑥ - 1 平賀 ②・坂井 ② S2 須賀川 竜舞 ② ⑥ - 1 橋本 尚武 ② D2 太宰 ②・目黒 ② 5 切 0 柳澤 ②・佐藤 ② S3 相川 浩之 ② 打ち切り 佐々木 駿 ②	No.17 仙台三 2 - ③ No.24 仙台二 S1 井上 遼大 ② 1 - ⑥ 上田 貴之 ① D1 高橋悠 ②・飯田 ② 2 - ⑥ 神宮 ②・菅原 ② S2 高橋 諒 ② ⑥ - 2 伊藤 理彦 ② D2 守屋 ②・佐藤 ② ⑦ - 5 奥津 ②・竹原 ② S3 金田 大輝 ② 2 - ⑥ 内山 寛隆 ①
	No.9 聖和 ③ - 2 No.16 富谷 S1 菅野 鼓太郎 ② 2 - ⑥ 鹿又 宏哉 ② D1 安藤 ②・草刈 ② ⑥ - 2 佐々木 ①・坂本 ① S2 照井 悠斗 ② 3 - ⑥ 千葉 景輔 ② D2 平間 ①・村田 ① ⑥ - 1 中村 ①・野呂 ① S3 小野寺 力哉 ② ⑥ - 0 高橋 朋也 ①	No.25 仙台商 2 - ③ No.32 泉館山 S1 小野寺 巧 ② ⑥ - 0 島貫 陽平 ② D1 藤澤 ①・佐藤 ① ⑥ - 4 佐藤聖 ②・皆川 ② S2 大堀 将弘 ① 2 - ⑥ 川添 彬宏 ② D2 菅井 ②・伊東 ② 4 - ⑥ 佐々木 ②・三浦 ② S3 武藤 玲司 ② 3 - ⑥ 鹿又 亮哉 ②

女子団体成績表

戦 回	No. 3 気仙沼 2 - ③	No. 4 仙台東 ④ - 1	No. 17 榴ヶ岡 ④ - 1	No. 18 向洋 ④ - 1
	S1 木村景佳① 0 - ⑥	武藤愛実② ⑥ - 0	S1 阿部百花② ⑥ - 0	藤田瑠菜② ⑥ - 0
	D1 及川①・齋藤① 0 - ⑥	宮里①・板橋② ⑥ - 0	D1 村上①・鈴木① 0 - ⑥	長島①・小林① ⑥ - 0
	S2 千葉愛美② ⑥ - 1	鈴木真帆① ⑥ - 1	S2 佐々木萌恵① ⑥ - 2	藤田百合愛② ⑥ - 2
	D2 大和田②・及川① 3 - ⑥	安齋②・下田② ⑥ - 3	D2 青池①・若生① ⑥ - 2	千葉①・熊谷① ⑥ - 2
	S3 足利璃来① ⑥ - ③	吉川日向子① ⑥ - ③	S3 齋藤美乃里① ⑦ - (5) 6	小松真子② ⑦ - (5) 6
	No. 5 仙台三 ④ - 1	No. 6 名取北 ④ - 1	No. 19 多賀城 ④ - 1	No. 20 聖和 ④ - 1
S1 錦部莉菜① 2 - ⑥	大友香奈②b ⑥ - 2	S1 佐藤優衣② ⑥ - 3	石上舞② ⑥ - 3	
D1 大友②・加藤① ⑥ - 2	齋藤②・佐藤② ⑥ - 2	D1 畑岡②・中島② ⑥ - 4	伊藤①・菅原① ⑥ - 4	
S2 高谷美穂② ⑥ - 0	中村神菜① ⑥ - 0	S2 後藤幸② ⑦ - 5	成塚瑞希① ⑦ - 5	
D2 菊田②・大内① ⑥ - 3	大内②・太田② ⑥ - 3	D2 岩瀬①・佐藤① 1 - ⑥	草野①・二瓶① ⑥ - 6	
S3 邵萌① ⑥ - 1	引地莉緒① ⑥ - 1	S3 佐藤あさ美① ⑥ - 1	近江舞花① ⑥ - 1	
No. 7 蔵王 0 - ⑤	No. 8 東陵 ⑤ - 0	No. 21 石巻 ④ - 1	No. 22 富谷 ④ - 1	
S1 尾形真央② 0 - ⑥	小野寺愛奈① ⑥ - 0	S1 坂口舞② ⑦ - (2) 6	千田佳奈江① ⑦ - (2) 6	
D1 武藤①・福地② 0 - ⑥	佐々木②・小林① ⑥ - 0	D1 佐々木②・山田② ⑦ - 5	菅原①・山本① ⑦ - 5	
S2 山家美咲① 0 - ⑥	菊田真優① ⑥ - 0	S2 山崎唯② 1 - ⑥	鳥澤菜月① ⑥ - 6	
D2 WO -	小野寺①・黒澤① WO -	D2 高瀬①・植松① WO -	鳥澤菜月① WO -	
S3 WO -	米倉奈夏① WO -	S3 鈴木杏菜① WO -	鈴木杏菜① WO -	
No. 11 利府 ⑤ - 0	No. 12 築館 ⑤ - 0	No. 25 仙台一 ④ - 1	No. 26 尚綱学院 ④ - 1	
S1 奥山りか② ⑥ - 3	大場瑠奈② ⑥ - 3	S1 佐藤朱① ⑥ - 1	山本晴菜① ⑥ - 1	
D1 曾我②・高島② ⑥ - 2	菅原②・白鳥② ⑥ - 2	D1 松橋②・斉藤② ⑥ - 0	角田②・本田① ⑥ - 0	
S2 三浦花奈子② ⑥ - 1	菅原愛里沙② ⑥ - 1	S2 菅原百合香② ⑥ - 0	砂山菜月① ⑥ - 0	
D2 赤間②・吉川① ⑥ - 1	佐藤②・朝比奈① ⑥ - 1	D2 河村②・早坂② 4 - ⑥	鈴木②・高橋② ⑥ - 6	
S3 伊達葵② ⑥ - 1	千田聖那① ⑥ - 1	S3 大泉理紗② ⑥ - 0	芹沢寛代② ⑥ - 0	
No. 13 泉 1 - ④	No. 14 黒川 ④ - 1	No. 27 仙台二 ④ - 1	No. 28 仙台南 ④ - 1	
S1 柳下美聡① 2 - ⑥	阿部未幸② ⑥ - 2	S1 清水ひとみ① ⑥ - 0	木村風歌② ⑥ - 0	
D1 鈴木②・加藤② 0 - ⑥	安部②・渡邊② ⑥ - 0	D1 熊谷②・三輪① ⑥ - 0	石山②・阿部② ⑥ - 0	
S2 高山美咲② 2 - ⑥	伊藤杏華② ⑥ - 2	S2 須藤香那恵② 2 - ⑥	下山聖奈① ⑥ - 6	
D2 相澤①・今野① 1 - ⑥	細川②・伊藤② ⑥ - 1	D2 前田①・藤沢① ⑥ - 2	平間①・小原① ⑥ - 2	
S3 大塚理紗① ⑥ - 0	田中理桜① ⑥ - 0	S3 藤村知佳② ⑥ - 2	石山恭奈② ⑥ - 2	
No. - -	No. - -	No. 29 加美農 1 - ④	No. 30 中新田 ④ - 1	
S1 - -	- -	S1 畠山美紀② ⑥ - 1	山下菜那① ⑥ - 6	
D1 - -	- -	D1 伊藤①・水戸② ⑥ - 0	細川①・浅野① ⑥ - 0	
S2 - -	- -	S2 加藤千晴① ⑥ - 1	篠原香菜① ⑥ - 6	
D2 - -	- -	D2 WO -	助川①・加藤① WO -	
S3 - -	- -	S3 WO -	工藤里菜① WO -	

二	No. 1 仙台向山 ③ - 2	No. 4 仙台東	No. 17 榴ヶ岡 ③ - 1	No. 19 多賀城
	S1 小鹿 なつめ① ⑥ - 0	三浦 尚子①	S1 阿部 百花② ⑥ - 1	畑岡 衿香②
	D1 大西①・柳町① ⑥ - 3	宮里①・吉川①	D1 村上①・鈴木① 0 - ⑥	佐藤②・中島②
	S2 小林 眞子② 4 - ⑥	板橋 優花②	S2 佐々木 萌恵① ⑥ - 2	後藤 幸②
	D2 山川②・井村② 2 - ⑥	安齋②・下田②	D2 青池①・若生① ⑥ - 3	岩瀬①・佐藤①
S3 永嶋 史桜里② ⑥ - 2	武藤 愛実②	S3 齋藤 美乃里① 1 切 5	佐藤 あさ美①	
回	No. 5 仙台三 2 - ③	No. 8 東陵	No. 21 石巻 0 - ⑤	No. 24 仙台
	S1 錦部 莉菜① 4 - ⑥	佐藤 郁美①	S1 坂口 舞② 2 - ⑥	小林 茉由①
	D1 加藤①・大友② 3 - ⑥	佐々木②・小林①	D1 山崎②・高瀬① 0 - ⑥	山本②・本郷②
	S2 高谷 美穂② ⑥ - 3	小野寺 愛奈①	S2 佐々木 佳苗② 0 - ⑥	加藤 夏菜②
	D2 大内①・菊田② ⑥ - 2	米倉①・黒澤①	D2 鈴木①・植松① 0 - ⑥	櫻庭①・佐藤①
S3 邵 萌① 4 - ⑥	菊田 真優①	S3 山田 明日香② 1 - ⑥	伊藤 友美②	
戦	No. 9 宮城学院 ④ - 1	No. 11 利府	No. 25 仙台一 ③ - 1	No. 27 仙台二
	S1 千葉 理紗① ⑥ - 0	奥山 りか②	S1 松橋 由佳② ⑥ - 3	清水 ひとみ①
	D1 伊藤②・山田② ⑥ - 4	曾我②・高島②	D1 菅原②・斉藤② ⑥ - 2	熊谷②・三輪①
	S2 中野 佐知子② 3 - ⑥	三浦 花奈子②	S2 河村 莉子② 0 - ⑥	須藤 香那恵②
	D2 佐々木②・小林② ⑥ - 4	赤間②・吉川①	D2 佐藤①・佐々木① ⑥ - 2	前田①・藤沢①
S3 伊藤 安里② ⑥ - 2	伊達 葵②	S3 大泉 理紗② 4 切 3	藤村 知佳②	
戦	No. 14 黒川 2 - ③	No. 16 泉館山	No. 30 中新田 0 - ⑤	No. 32 宮城第一
	S1 松野 菜々実① 0 - ⑥	平田 美遥②	S1 山下 栞那① 1 - ⑥	池田 絢絵②
	D1 安部②・渡邊② 3 - ⑥	山田②・服部②	D1 大曾根① 高橋① 0 - ⑥	南館②・小峰②
	S2 阿部 未幸② ⑥ - 3	野呂 佳奈子②	S2 篠原 香菜① 1 - ⑥	菅野 華美②
	D2 細川②・伊藤② ⑦ - (4) 6	吉田①・丹治②	D2 助川①・加藤① 0 - ⑥	千葉②・大久①
S3 伊藤 杏華② 3 - ⑥	佐々木 滯②	S3 工藤 里菜① 2 - ⑥	向川 栞①	
三	No. 1 仙台向山 1 - ③	No. 8 東陵	No. 17 榴ヶ岡 ③ - 1	No. 24 仙台
	S1 小鹿 なつめ① ⑥ - 0	佐藤 郁美①	S1 村上 紗菜① 1 - ⑥	小林 茉由①
	D1 大西①・柳町① 1 - ⑥	佐々木②・小林①	D1 青池①・佐々木① ⑥ - 4	山本②・本郷②
	S2 小林 眞子② 0 - ⑥	小野寺 愛奈①	S2 阿部 百花② ⑥ - 3	泉 花代②
	D2 山川②・井村② 2 - ⑥	米倉①・黒澤①	D2 齋藤①・若生① ⑥ - 1	櫻庭①・佐藤①
S3 永嶋 史桜里② 4 切 0	菊田 真優①	S3 鈴木 愛① 0 切 3	加藤 夏菜②	
回	No. 9 宮城学院 2 - ③	No. 16 泉館山	No. 25 仙台一 ③ - 2	No. 32 宮城第一
	S1 千葉 理紗① 3 - ⑥	平田 美遥②	S1 佐藤 朱① ⑥ - 0	南館 里香②
	D1 伊藤②・山田② ⑥ - 2	山田②・服部②	D1 菅原②・斉藤② ⑥ - 2	菅野②・小峰②
	S2 中野 佐知子② 4 - ⑥	野呂 佳奈子②	S2 松橋 由佳② 3 - ⑥	池田 絢絵②
	D2 佐々木②・小林② ⑥ - 4	吉田①・丹治②	D2 早坂②・佐々木① 3 - ⑥	千葉② 大久①
S3 伊藤 安里② 3 - ⑥	佐々木 滯②	S3 大泉 理紗② ⑥ - 2	向川 栞①	

決勝リーグ成績表

男子

1	No.1 東北学院	⑤	—	0	No.9 聖和	No.24 仙台二	1	—	④	No.32 泉館山				
	S1 小 椋 匠	②	⑥	—	0	菅野 鼓太郎	②	S1 上田 貴之	①	5	—	⑦	川添 彬宏	②
	D1 角田①・後藤	②	⑥	—	1	安藤②・草刈	②	D1 神宮②・菅原	②	⑥	—	1	佐藤聖②・皆川	②
	S2 須賀川 竜 舞	②	⑥	—	1	照井 悠斗	②	S2 伊藤 理彦	②	0	—	⑥	鹿又 亮哉	②
	D2 太宰②・目黒	②	⑦	—	5	平間①・村田	①	D2 奥津②・竹原	②	4	—	⑥	佐々木②・佐藤匠	②
S3 相川 浩之	②	⑥	—	0	小野寺 力哉	②	S3 内山 寛隆	①	4	—	⑥	三浦 和真	②	
2	No.1 東北学院	⑤	—	0	No.24 仙台二	No.9 聖和	③	—	2	No.32 泉館山				
	S1 小 椋 匠	②	⑥	—	0	奥津 明俊	②	S1 菅野 鼓太郎	②	⑥	—	1	島貫 陽平	②
	D1 角田①・後藤	②	⑥	—	1	神宮②・菅原	②	D1 安藤②・草刈	②	⑥	—	1	佐藤聖②・佐藤匠	②
	S2 須賀川 竜 舞	②	⑥	—	1	伊藤 理彦	②	S2 小野寺 力哉	②	1	—	⑥	鹿又 亮哉	②
	D2 太宰②・目黒	②	⑥	—	2	上田①・内山	①	D2 照井②・平間	①	5	—	⑦	川添②・佐々木	②
S3 相川 浩之	②	⑥	—	0	渡邊 朋晃	①	S3 村田 健士郎	①	⑥	—	4	三浦 和真	②	
3	No.1 東北学院	④	—	1	No.32 泉館山	No.9 聖和	1	—	④	No.24 仙台二				
	S1 小 椋 匠	②	⑥	—	0	島貫 陽平	②	S1 菅野 鼓太郎	②	⑥	—	0	奥津 明俊	②
	D1 相川②・後藤	②	⑥	—	0	佐藤聖②・佐々木	②	D1 安藤②・草刈	②	2	—	⑥	神宮②・菅原	②
	S2 須賀川 竜 舞	②	⑥	—	0	多田 晴輝	②	S2 小野寺 力哉	②	3	—	⑥	伊藤 理彦	②
	D2 太宰②・角田	①	⑥	—	2	川添②・鹿又	②	D2 照井②・平間	①	1	—	⑥	上田①・竹原	②
S3 相原 雄二	②	6	(5)-	⑦	三浦 和真	②	S3 村田 健士郎	①	1	—	⑥	内山 寛隆	①	

女子

1	No. 8 東陵	③	—	2	No. 16 泉館山	No. 17 榴ヶ岡	2	—	③	No. 25 仙台一				
	S1 佐藤 郁美	①	0	—	⑥	平田 美遥	②	S1 村上 紗菜	①	0	—	⑥	佐藤 朱	①
	D1 佐々木②・小 林	①	⑥	—	1	山田②・服部	②	D1 青池①・若生	①	5	—	⑦	松橋②・斉藤	②
	S2 小野寺 愛奈	①	⑥	—	0	野呂 佳奈子	②	S2 鈴木 愛	①	1	—	⑥	菅原 百合香	②
	D2 米倉①・黒澤	①	⑥	—	2	吉田①・丹治	②	D2 阿部②・齋藤	①	⑥	—	2	早坂②・佐々木	①
S3 菊田 真優	①	3	—	⑥	佐々木 滯	②	S3 佐々木 萌恵	①	⑥	—	3	大泉 理紗	②	
2	No. 8 東陵	2	—	③	No. 17 榴ヶ岡	No. 16 泉館山	1	—	④	No. 25 仙台一				
	S1 小野寺 愛奈	①	⑥	—	3	青池 祐香	①	S1 平田 美遥	②	1	—	⑥	佐藤 朱	①
	D1 佐々木②・小野寺	①	⑥	—	0	村上①・鈴木	①	D1 山田②・服部	②	0	—	⑥	菅原②・早坂	②
	S2 小 林 未 知	①	3	—	⑥	阿部 百花	②	S2 野呂 佳奈子	②	1	—	⑥	大泉 理紗	②
	D2 米倉①・黒澤	①	1	—	⑥	齋藤①・若生	①	D2 吉田①・丹治	②	6	(4)-	⑦	松橋②・斉藤	②
S3 菊田 真優	①	0	—	⑥	佐々木 萌恵	①	S3 佐々木 滯	②	⑥	—	1	佐々木 希	①	
3	No. 8 東陵	1	—	④	No. 25 仙台一	No. 16 泉館山	③	—	2	No. 17 榴ヶ岡				
	S1 佐藤 郁美	①	2	—	⑥	松橋 由佳	②	S1 平田 美遥	②	⑥	—	2	村上 紗菜	①
	D1 佐々木②・小野寺	①	3	—	⑥	菅原②・斉藤	②	D1 山田②・服部	②	0	—	⑥	青池①・佐々木	①
	S2 小野寺 麻優	①	⑥	—	1	早坂 舞	②	S2 野呂 佳奈子	②	2	—	⑥	阿部 百花	②
	D2 米倉①・黒澤	①	0	—	⑥	佐藤①・佐々木	①	D2 吉田①・丹治	②	⑥	—	1	齋藤①・若生	①
S3 菊田 真優	①	3	—	⑥	大泉 理紗	②	S3 佐々木 滯	②	⑥	—	0	鈴木 愛	①	

平成24(2012)年度

宮 城 県 高 等 学 校 新 人 大 会

テ ニ ス 競 技 (個 人 の 部)

TENNIS

期 日 平 成 24年 9月 8日 (土) ~ 10日 (月)

会 場 仙 台 市 泉 総 合 運 動 場 泉 庭 球 場

主 催 宮 城 県 高 等 学 校 体 育 連 盟

共 催 宮 城 県 教 育 委 員 会

主 管 宮 城 県 高 等 学 校 体 育 連 盟 テ ニ ス 専 門 部

後 援 宮 城 県 テ ニ ス 協 会

仙 台 市 教 育 委 員 会

男子シングルスA

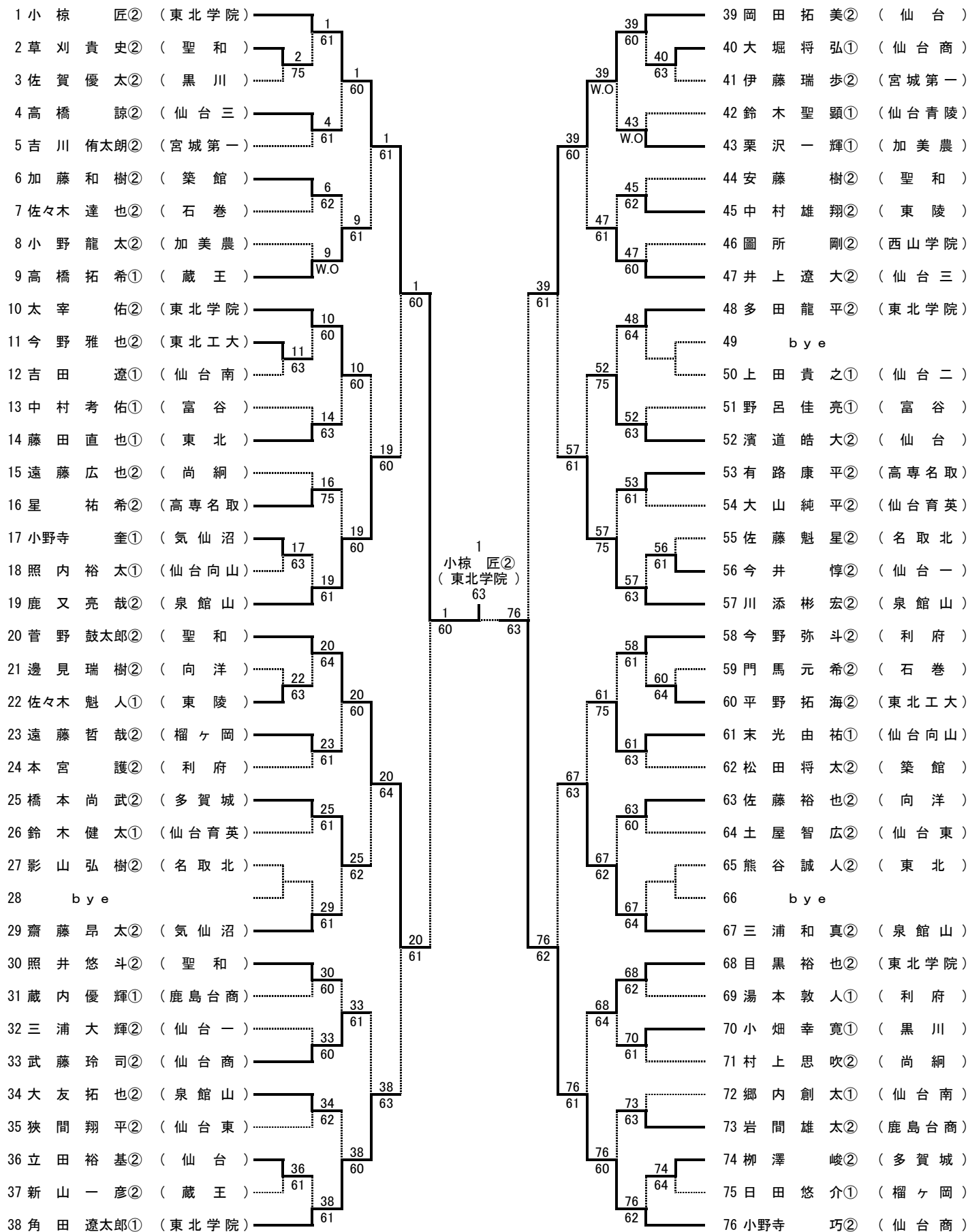

女子シングルスA

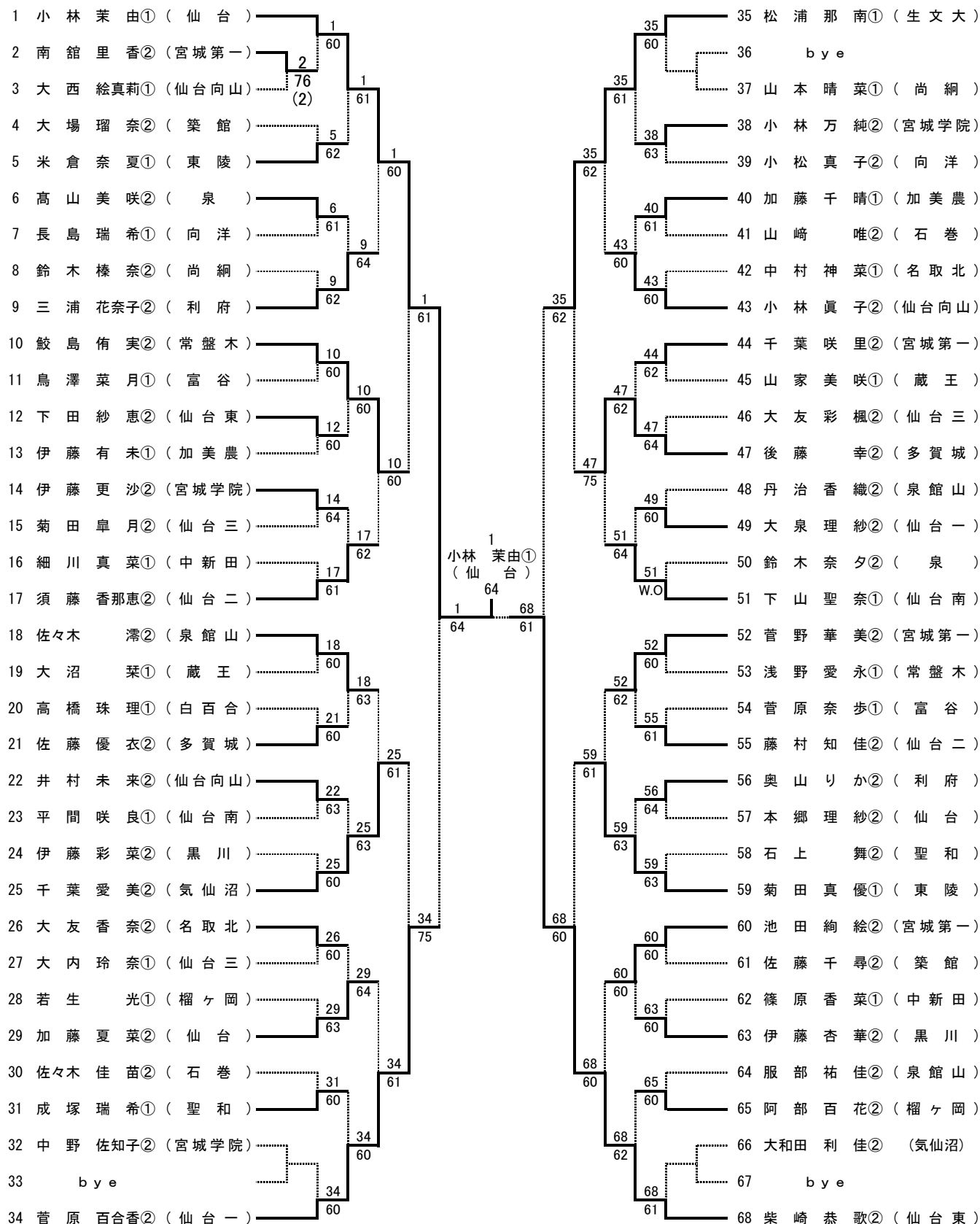

女子シングルスB

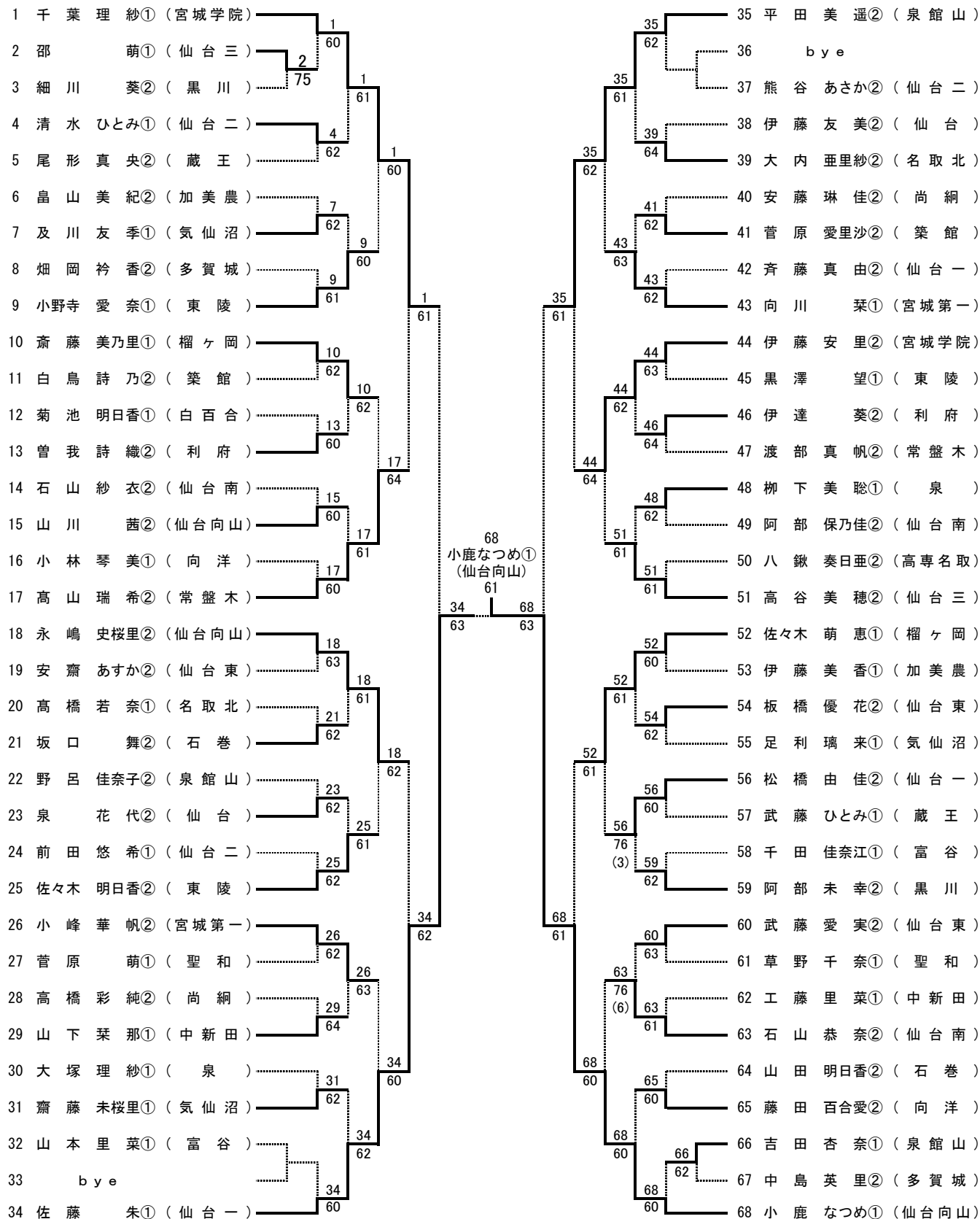

男子ダブルスA

1	小椋 匠② 須賀川 竜舞②	(東北学院)	1	27	飯田 正平② 高橋 悠貴②	(仙台三)
2	松本 昌也② 渡部 拓真②	(名取北)	3	28	藤田 直也① 大泉 雄太①	(東北)
3	平井 幸治② 坪 幸宜央②	(仙台)	63	29	高橋 永慈② 今野 雅也②	(東北工大)
4	佐々木 悠輔① 高橋 朋也①	(富谷)	4	30	佐藤 悠② 新山 晃右②	(仙台東)
5	浅野 雅人① 菅原 一輝②	(鹿島台商)	W.O.	31	服部 佑哉① 宮川 和樹①	(高専名取)
6	森田 優志② 吉田 央②	(仙台三)	6	32	大末 聖太朗② 末光 由祐①	(仙台向山)
7	守屋 一聖② 平山 大智②	(仙台育英)	62	33	伊藤 瑞步② 阿部 嵩大②	(宮城第一)
8	菅藤 玲司② 菅井 翔②	(仙台商)	8	34	草刈 貴史② 安藤 樹②	(聖和)
9	伊藤 光汰① 谷村 大輔①	(東陵)	10	35	高橋 拓希① 高橋 凌②	(蔵王)
10	中郷 徹倫① 山内 創太①	(仙台南)	63	36	菊地 真② 遠藤 哲哉②	(榴ヶ岡)
11	佐藤 大貴② 及川 航平②	(仙台東)	12	37	芳賀 京介① 山内 幸②	(向洋)
12	大友 稀① 熊谷 健人①	(黒川)	62	38	佐々木 佑太② 熊谷 直樹②	(東陵)
13	今野 弥斗② 山内 悠聖②	(利府)	64	39	酒井 一徳② 今井 惇②	(仙台一)
14	菅野 鼓太郎② 照井 悠斗②	(聖和)	14	40	増川 昂史② 加藤 裕真①	(宮城第一)
15	杉田 悠介② 佐藤 広脩①	(石巻)	16	41	小畑 幸寛① 佐賀 優太②	(黒川)
16	加藤 和樹② 松田 将太②	(築館)	62	42	橋本 尚武② 柳澤 峻②	(多賀城)
17	三浦 大輝② 下間 悠貴②	(仙台一)	17	43	大堀 将弘① 邊 聡①	(仙台商)
18	澁谷 雄大② 横田 一輝②	(東北工大)	60	44	槻田 湖南② 松坂 優輝②	(尚綱)
19	高橋 陽介② 齋藤 昂太②	(気仙沼)	64	45	岩間 雄太② 平地 健人①	(鹿島台商)
20	只隈 真也② 圖所 剛②	(西山学院)	26	46	高橋 諒② 佐藤 遼平②	(仙台三)
21	bye		76 (3)	47	神宮 大地② 菅原 大地②	(仙台二)
22	石倉 圭喬① 日下 史也①	(東北)	23	48	雨宮 寛典① 佐藤 巧①	(名取北)
23	本宮 護② 鈴木 弘毅①	(利府)	61	49	中野 考佑① 野呂 佳亮①	(富谷)
24	相原 雄二② 毛利 春希②	(東北学院)	24	50	皆川 直祐② 佐藤 聖也②	(泉館山)
25	宮村 和志② 佐藤 一成②	(仙台二)	60	51	小野 龍太② 中野 光①	(加美農)
26	小野寺 巧② 伊東 信太郎②	(仙台商)	63	52	畠山 真之介② 中山 真雄②	(東陵)

女子ダブルスA

1	菅原百合香② (仙台一)	伊藤安里② (宮城学院)
2	菅原奈歩① (富谷)	23 山家美咲① (蔵王)
3	渡部真帆② (常盤木)	24 大沼咲菜① (蔵王)
4	千葉咲里② (宮城第一)	25 河村莉子② (仙台一)
5	須藤香那恵② (仙台二)	26 石山紗衣② (仙台南)
6	西澤彩乃② (泉)	27 大友彩楓② (仙台三)
7	三浦香苗② (加美農)	28 本山郷理紗② (仙台)
8	畑岡衿香② (多賀城)	29 菅原萌① (聖和)
9	櫻庭華織① (仙台)	30 山崎唯② (石巻)
10	及川光季① (気仙沼)	31 服部祐佳② (泉館山)
11	菊田真優① (東陵)	32 大曾根未来① (中新田)
12	永嶋史桜里② (仙台向山)	33 武藤愛実② (仙台東)
13	安部虹那② (黒川)	34 三浦花奈子② (利府)
14	中山佐知子② (宮城学院)	35 佐藤千尋② (築館)
15	成塚瑞希① (聖和)	36 小川華帆② (宮城第一)
16	b y e	37 栗田百花② (尚綱)
17	坂口舞② (石巻)	38 黒澤望① (東陵)
18	齋藤寧々② (名取北)	39 大内亜里紗② (名取北)
19	小林琴美① (向洋)	40 伊藤彩菜② (黒川)
20	山田帆乃佳② (泉館山)	41 後藤幸② (多賀城)
21	菅原優衣② (築館)	42 相澤侑奈① (泉)
22	高谷美穂② (仙台三)	43 熊谷愛実① (向洋)
		44 斎藤美乃里① (榴ヶ岡)

女子ダブルスB

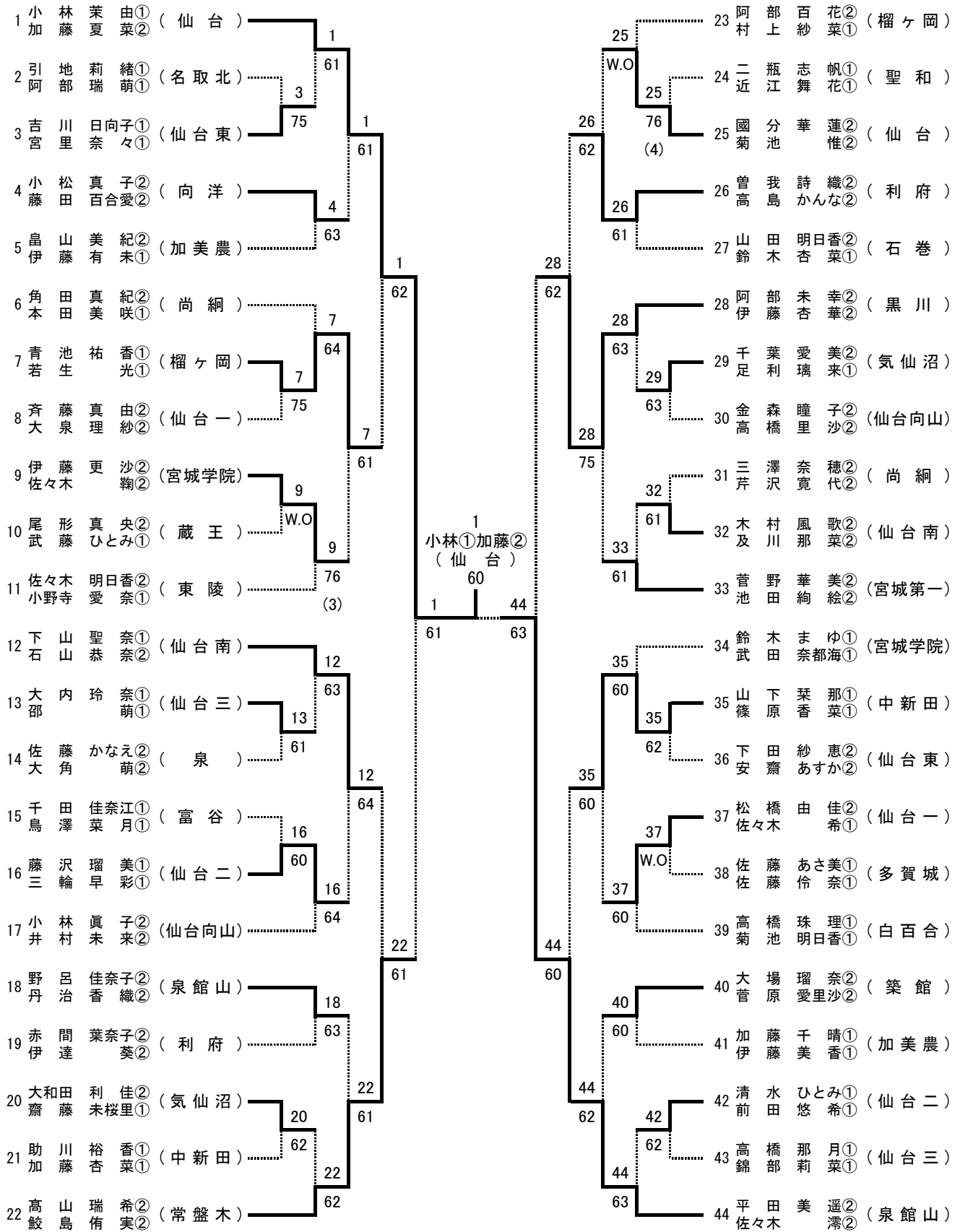

〈男子シングルス：準々決勝. 準決勝. 決勝〉

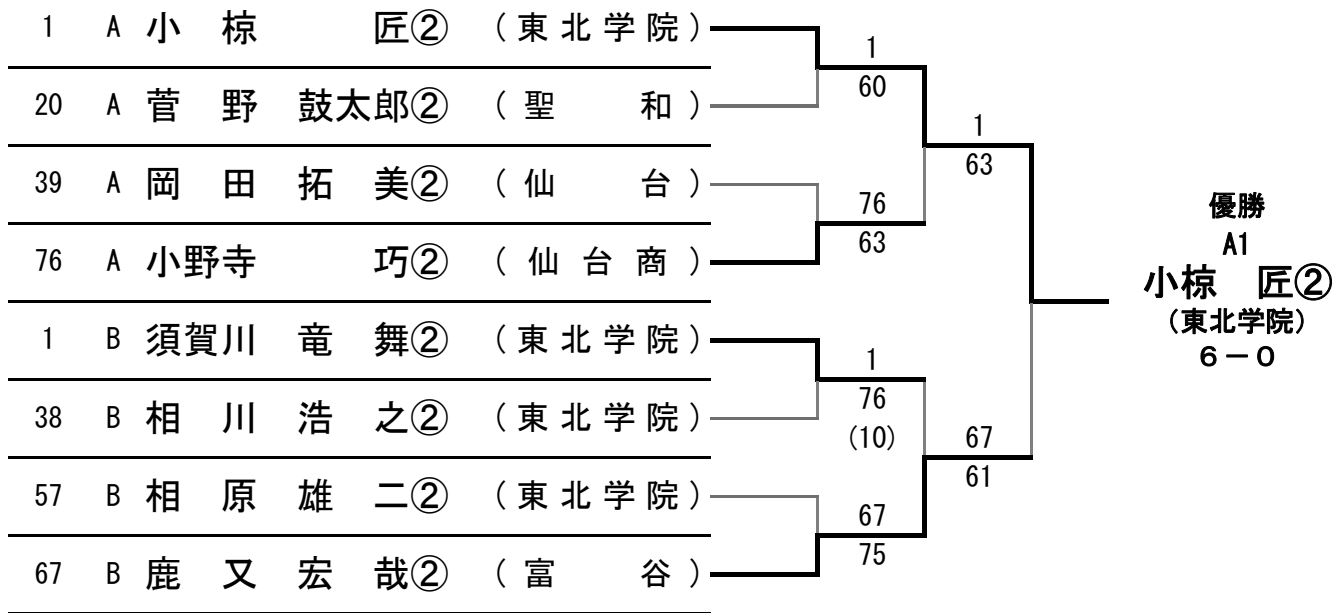

〈女子シングルス：準々決勝. 準決勝. 決勝〉

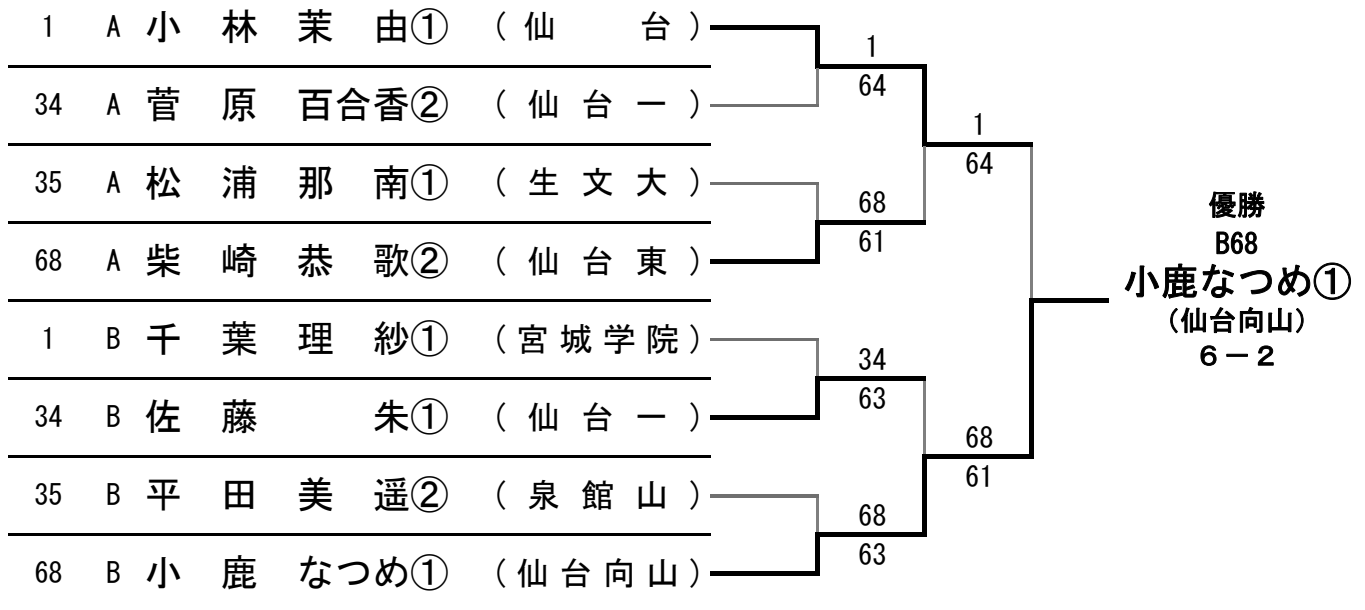

〈男子ダブルス：準々決勝．準決勝．決勝〉

1	A	小 椋 匠② 須賀川 竜 舞②	(東北学院)	1	<p>優勝 B1 相川 浩之② 後藤 雅仁② 7-6 (4)</p>
26	A	小野寺 巧② 伊 東 信太郎②	(仙台商)	61	
36	A	菊 地 真② 遠 藤 哲 哉②	(榴ヶ岡)	52	
52	A	畠 山 真之介② 中 村 雄 翔②	(東陵)	76 (2)	
1	B	相 川 浩 之② 後 藤 雅 仁②	(東北学院)	1	
26	B	目 黒 裕 也② 角 田 遼太郎①	(東北学院)	60	
27	B	鹿 又 宏 哉② 千 葉 景 輔②	(富谷)	52	
52	B	鹿 又 亮 哉② 川 添 彬 宏②	(泉館山)	60	
				60	
				61	

〈女子ダブルス：準々決勝．準決勝．決勝〉

1	A	菅 原 百合香② 佐 藤 朱①	(仙合一)	1	<p>優勝 A23 伊藤 安里② 千葉 理紗① 6-4</p>
22	A	高 谷 美 穂② 菊 田 阜 月②	(仙台三)	62	
23	A	伊 藤 安 里② 千 葉 理 紗①	(宮城学院)	23	
34	A	三 浦 花奈子② 奥 山 り か②	(利府)	63	
1	B	小 林 茉 由① 加 藤 夏 菜②	(仙台)	1	
22	B	高 山 瑞 希② 鮫 島 侑 実②	(常盤木)	61	
28	B	阿 部 未 幸② 伊 藤 杏 華②	(黒川)	44	
44	B	平 田 美 遥② 佐々木 滯②	(泉館山)	63	
				60	
				63	