

平成24年度沖縄県高等学校総合体育大会テニス競技 男子団体結果

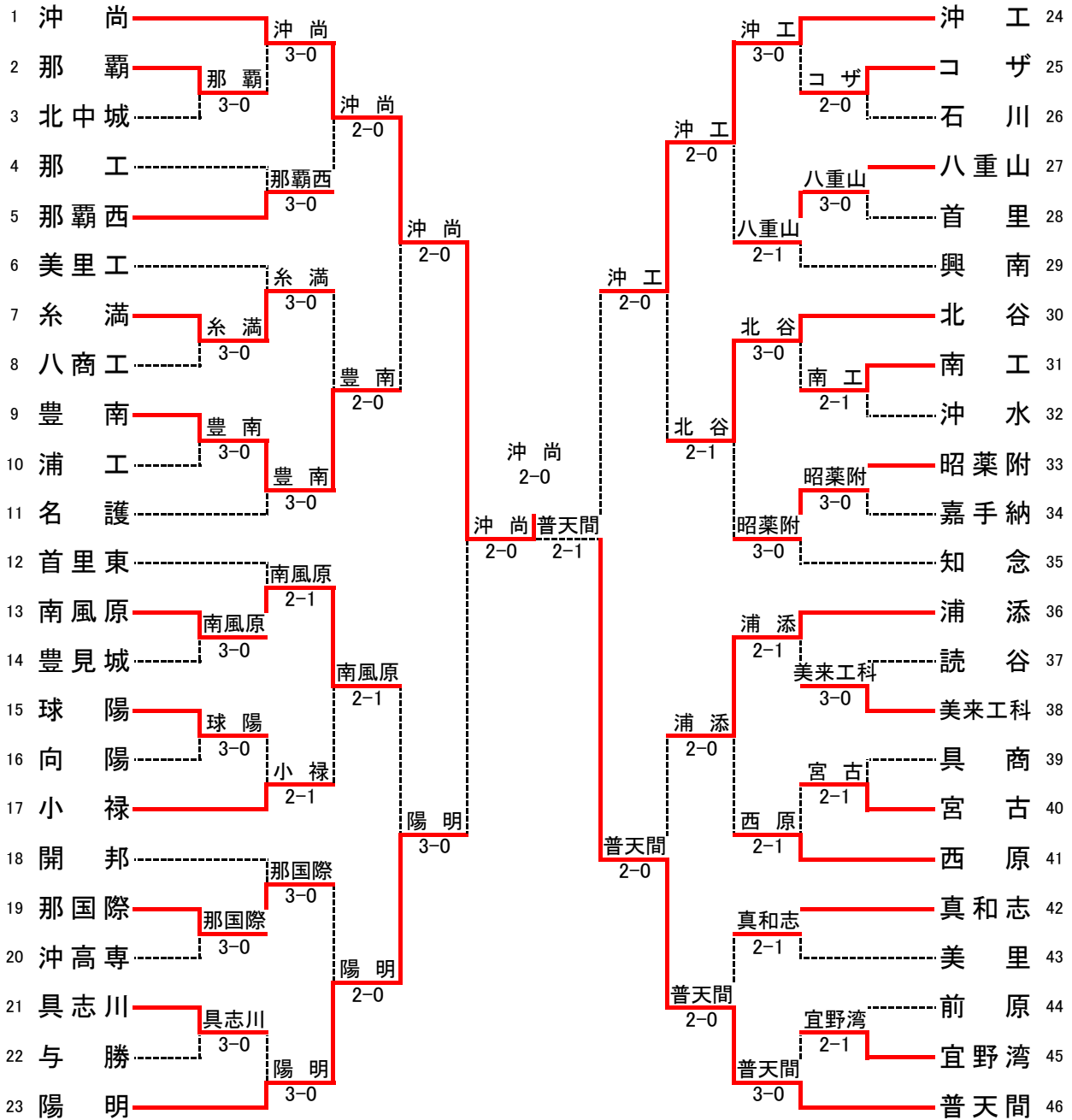

SF	1	沖 尚	2-0	陽 明	23
D		☆久 貝 太 一 3	81		山 城 翔 夢 3
		瀬 名 波 奎 3			☆濱 比 嘉 勇 作 3
S1		玉 城 翔 平 2	85		下 地 慶 3
S2		友 寄 慎 之 介 3	20		伊 敷 一 馬 2
SF	24	沖 工	1-2	普 天 間	46
D		知 名 元 気 2	48		玉 城 卓 澄 3
		ス タ ー ン ス 甲 斐 3			林 大 記 3
S1		宮 城 陵 太 2	81		上 野 健 吾 3
S2		宮 城 郁 哉 3	28		岸 本 大 亮 3

補欠校決定戦



F	1	沖 尚	2-0	普 天 間	46
D		☆久 貝 太 一 3	81		玉 城 卓 澄 3
		瀬 名 波 奎 3			林 大 記 3
S1		玉 城 翔 平 2	62		上 野 健 吾 3
S2		友 寄 慎 之 介 3	85		岸 本 大 亮 3
補	23	陽 明	1-2	沖 工	24
D		山 城 翔 夢 3	63		安 元 航 3
		濱 比 嘉 勇 作 3			安 慶 名 翔 3
S1		下 地 慶 3	16		宮 城 陵 太 2
S2		伊 敷 一 馬 2	46		ス タ ー ン ス 甲 斐 3

平成24年度沖縄県高等学校総合体育大会テニス競技 女子団体結果

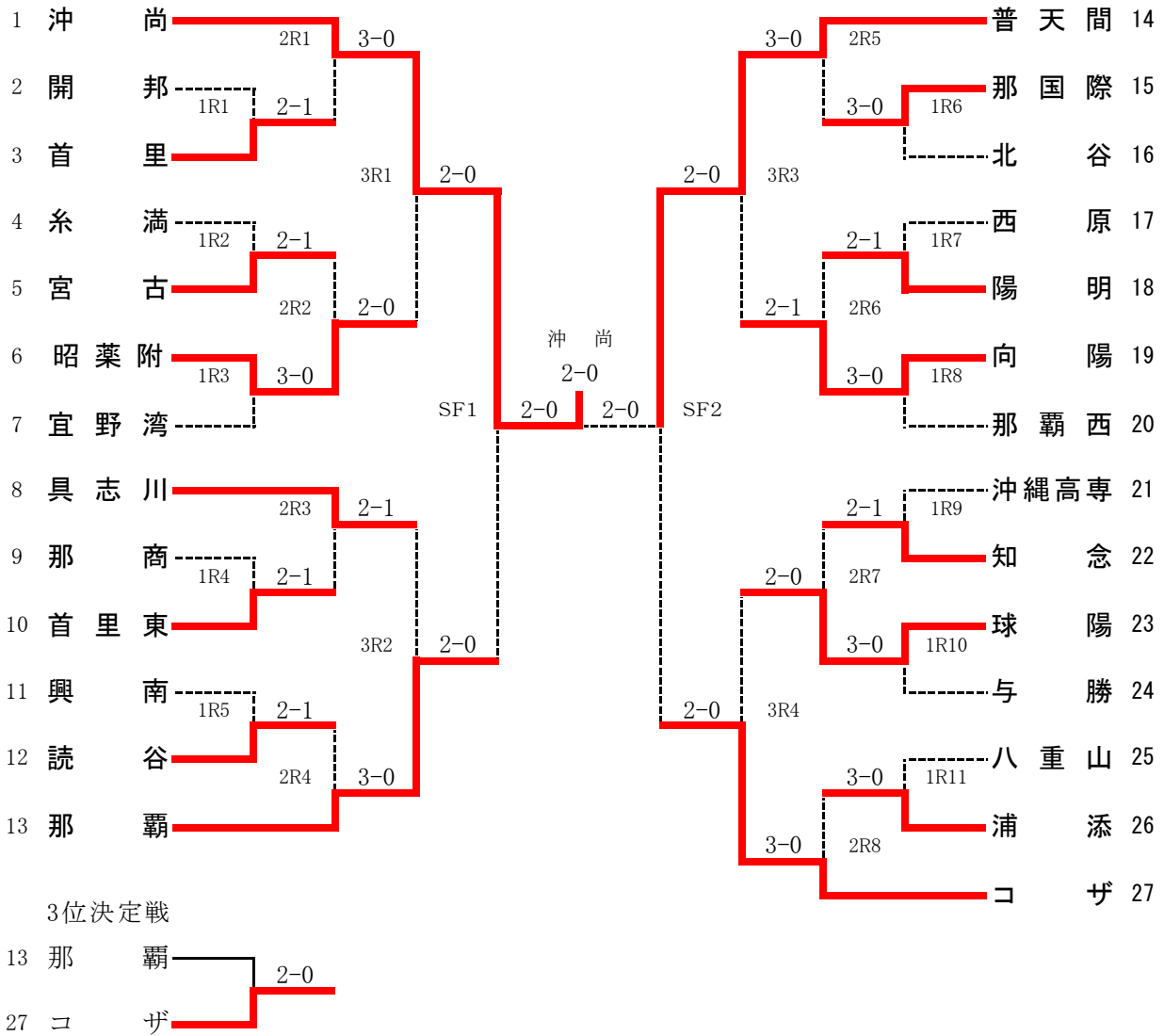

4R1	1	沖 尚	2-0	那 覇	13
D		大嶺真緒 1	8-2	石原唯花 3	
		楚南美波 1		大嶺真奈 3	
S1		牛迫玲菜 2	8-4	下里梨紗 3	
S2		☆平田詩乃 3	7-1打切り	瑞慶山結香 3	
4R2	14	普天間	2-0	コザ	27
D		佐伯波音 3	8-2	仲宗根楓 3	
		糸嶺沙理 3		古謝那奈 3	
S1		宮城李奈 2	8-4	桑原千海 2	
S2		呉屋葵 2	0-2打切り	比嘉ひより 3	

決勝	1	沖 尚	2-0	普天間	14
D		大嶺真緒 1	8-5	呉屋葵 2	
		楚南美波 1		糸嶺沙理 3	
S1		牛迫玲菜 2	8-8打切り	宮城李奈 2	
S2		☆平田詩乃 3	8-2	佐伯波音 3	
3位	13	那 覇	0-2	コザ	27
D		石原唯花 3	1-6	仲宗根楓 3	
		大嶺真奈 3		那覇洋乃	
S1		下里梨紗 3	2-6	桑原千海 2	
S2		瑞慶山結香 3	0-1打切り	比嘉ひより 3	

平成24年度沖縄県高等学校総合体育大会テニス競技 個人シングルス結果 その1

1 (沖 尚)	玉城 翔平		6					6		吉濱 享一 (沖 尚)	30
2 (嘉手納)	伊波 和幸		1	6				1	4	上地 趣 (前原)	31
3 (沖 工)	安慶名 翔		6					6	6	宮城 啓介 (球 陽)	32
4 (昭薬附)	許田 省吾		5	7				6	1	大山 朝也 (宜野湾)	33
5 (首 里)	比嘉 紀之		7					0	6(2)	仲宗根 文也 (名 護)	34
6 (那覇西)	宮城 恵汰		4	6				6	3	根間 考幸 (首里東)	35
7 (南風原)	楚南 亮次		6					6	6	林 大記 (普天間)	36
8 (普天間)	玉城 卓澄		6	0				6	2	比嘉 海輝 (美来工科)	37
9 (八商工)	新城 大地		0	6				1	6	新城 優希 (浦 添)	38
10 (具 商)	城間 俊		6	0				0	2	與那嶺 翔 (北中城)	39
11 (興 南)	百瀬 康太		0					6	6	武内 亮佑 (豊見城)	40
12 (中 商)	中本 裕仁		2	6				3	6	長田 大平 (小 禄)	41
13 (那 工)	阿波根 直人		6					6	2	神里 勇汰 (西 原)	42
14 (南 工)	金城 利男		0	6				2	6	嘉数 賢汰 (沖 尚)	43
15 (北 谷)	喜如嘉 智貴		6					8	4	知名 元気 (沖 工)	44
16 (沖 尚)	比嘉 理斗		6	0				2	8	喜屋武 拓 (コザ)	45
17 (石 川)	八木 洸樹		2	6				8	6	與那嶺 翔 (知 念)	46
18 (与 勝)	田中 大地		6					0	0	下地 涼大 (読 谷)	47
19 (八重山)	新城 耕太郎		4	6				6(3)	6	奥間 元貴 (八重山)	48
20 (陽 明)	濱比嘉 勇作		6					7	1	照屋 翔麻 (真和志)	49
21 (宮 古)	平良 周暉		4	6				4	6	大嶺 泰史 (沖 尚)	50
22 (那国際)	知念 本気		6					6	3	大城 拓也 (豊見南)	51
23 (具志川)	石嶺 翔一		6	2				2	6	大城 拓也 (豊見南)	51
24 (美 里)	比嘉 剛志		2	6				6	0	小嶺 源紀 (沖 水)	52
25 (美 工)	比嘉 一貴		0	2				6	3	洲 鎌大祐 (宮 古)	53
26 (糸 満)	上原 弘也		6					2	6	譜久島 玲 (沖縄高専)	54
27 (開 邦)	米須 陽平		6					0	6	山内 貴裕 (向 陽)	55
28 (浦 工)	與那覇 暁		1	3				6	0	豊里 源 (那 覇)	56
29 (沖 尚)	平良 康太郎		6					6	6	友寄 慎之介 (沖 尚)	57

その2

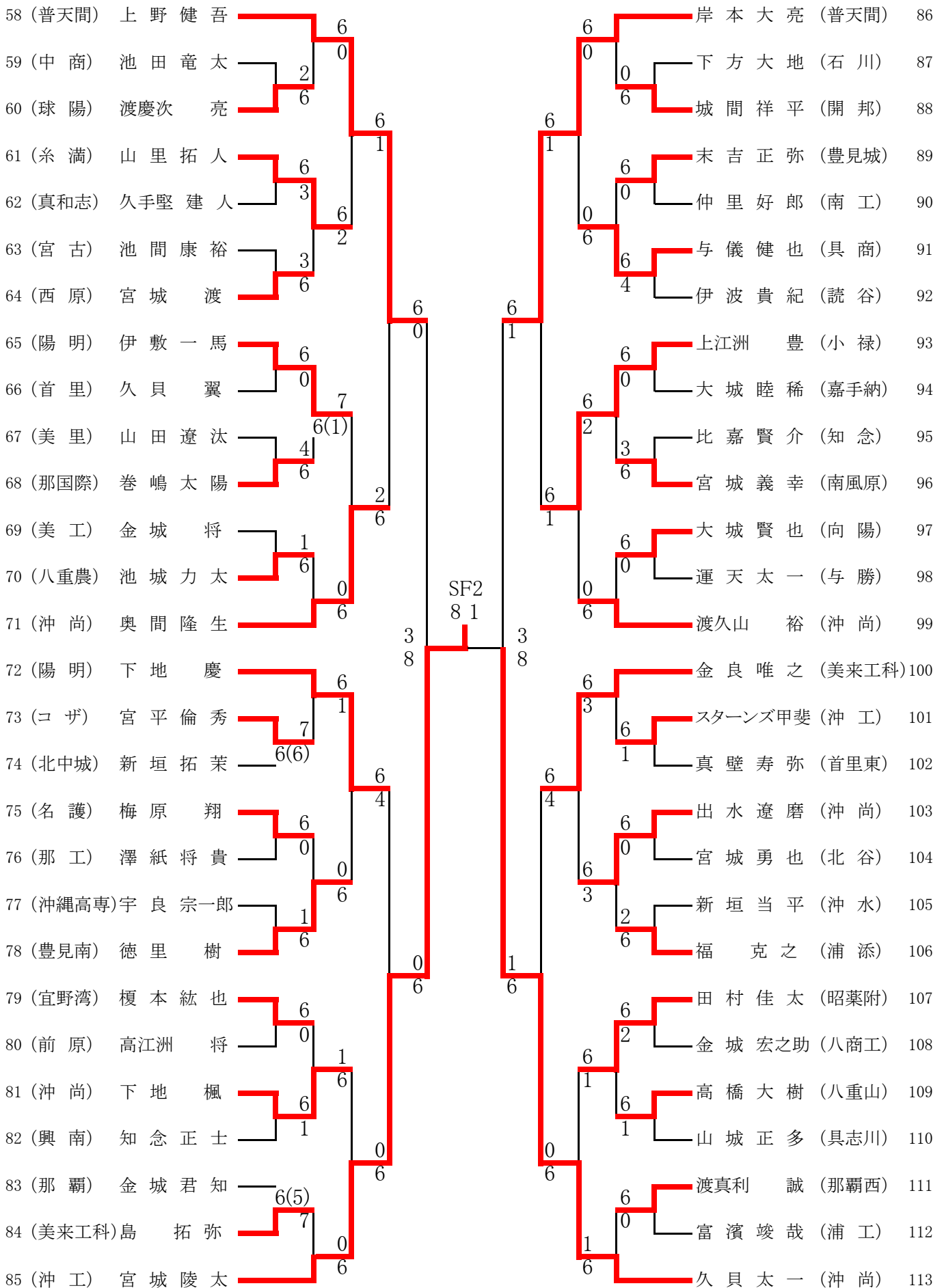

平成24年度沖縄県高等学校総合体育大会テニス競技 個人シングルス結果 その1

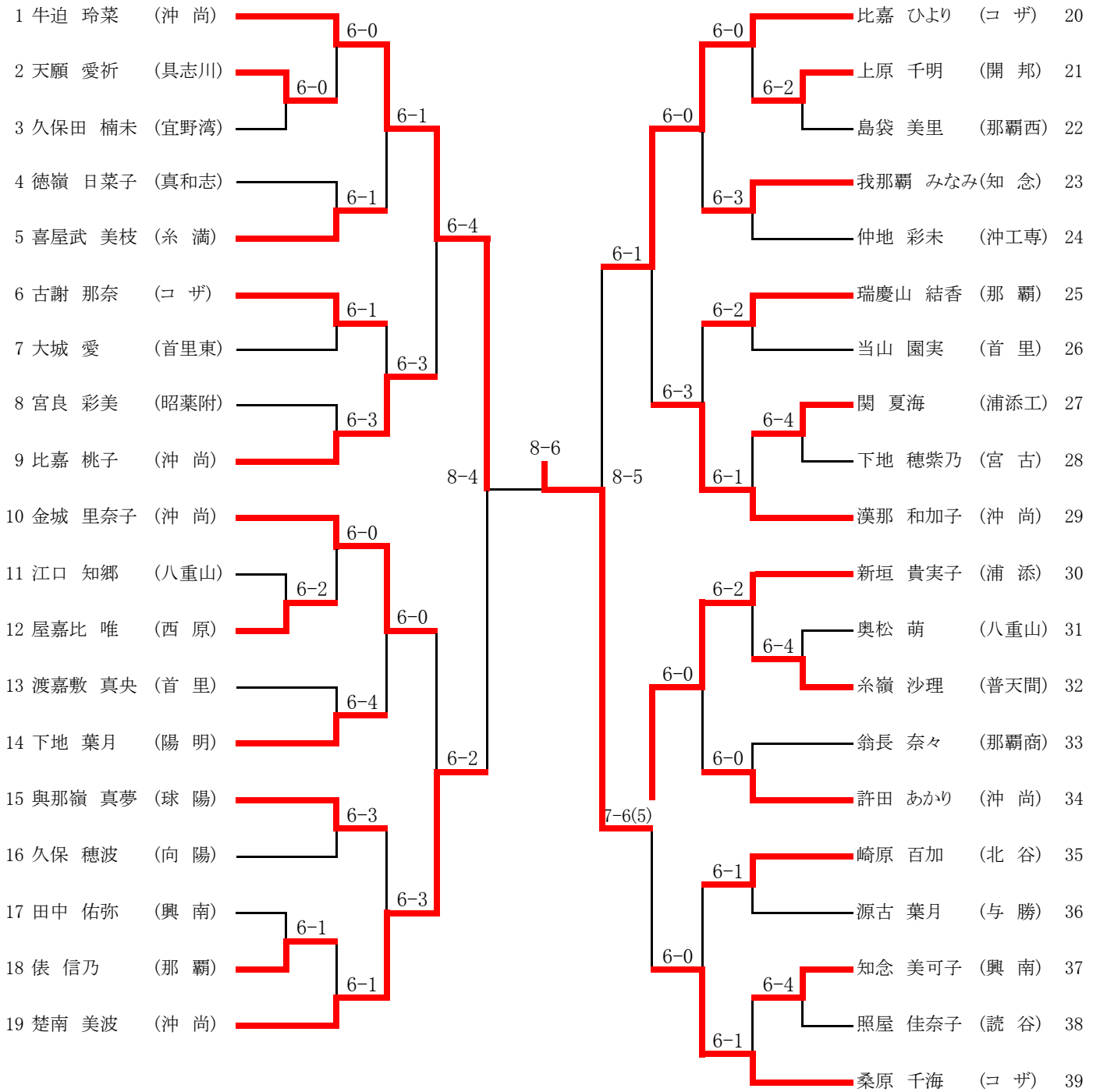

その2

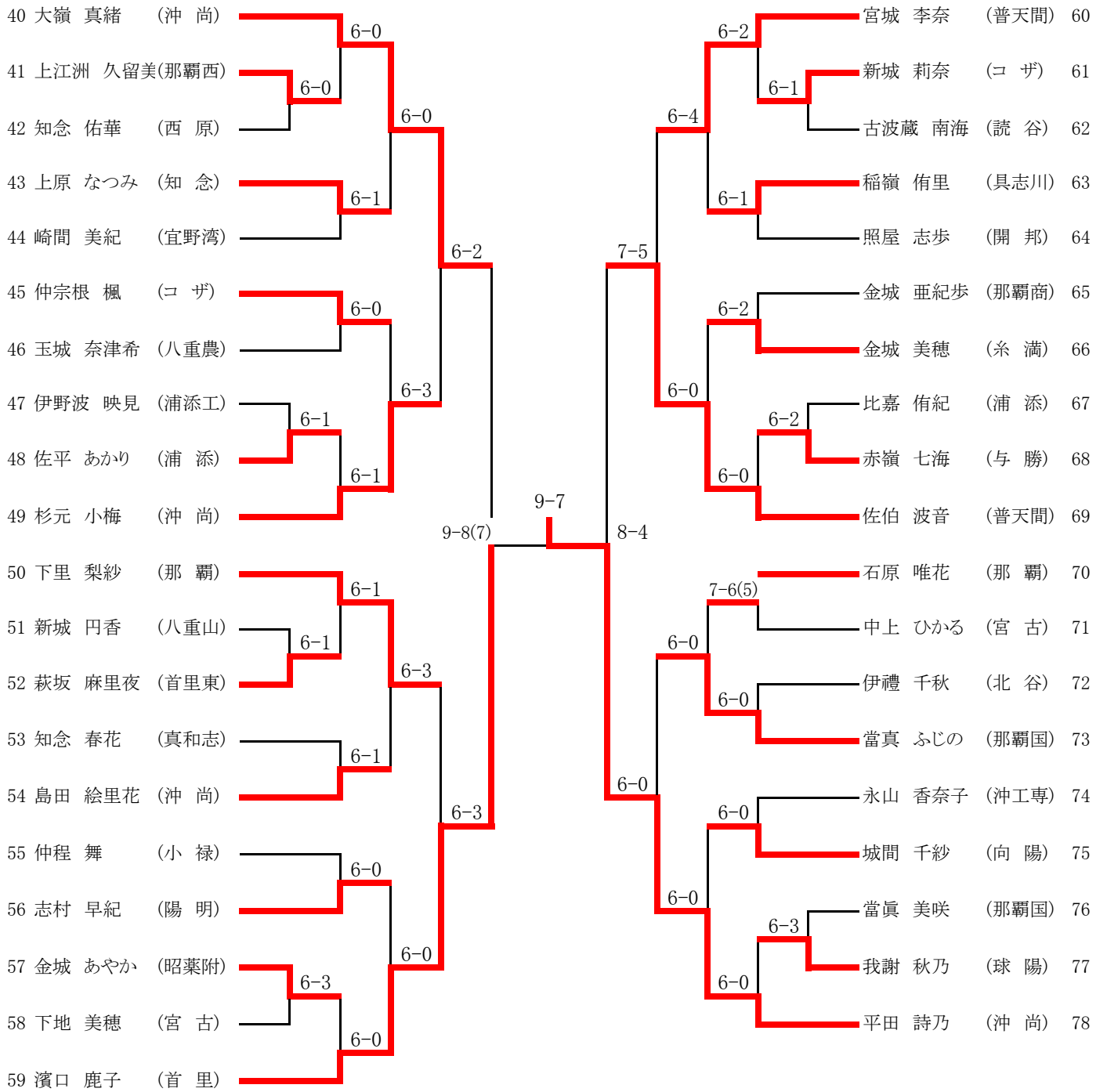

平成24年度沖縄県高等学校総合体育大会テニス競技 個人ダブルス結果 その1

順位	所属	選手	スコア	選手	所属	スコア
1	(沖 尚)	久貝 太一 玉城 翔平	6-0	上野 健吾 岸本 大亮	(普天間)	38
2	(首 里)	久貝 翼 知念 大貴	6-0	玉城 亮賢 池間 翔季	(那 覇)	39
3	(普天間)	押川 良太 上原 健次	6-0	山川 祐多 渡嘉敷 洗多	(読 谷)	40
4	(糸 満)	宮城 陵 岡野 光稀	6-0	比嘉 剛志 小池 雄也	(美 里)	41
5	(北中城)	與那嶺 翔 棚原 一俊	6-0	宮里 政國 上里 竜太	(浦 添)	42
6	(那 工)	澤紙 将貴 宮國 祥成	6-2	新垣 起大 具志堅 興太	(球 陽)	43
7	(首里東)	根間 考幸 真壁 寿弥	6-5	徳永 皓大 中村 栄人	(首里東)	44
8	(美 工)	比嘉 一貴 長濱 継一	6-7	黒島 颯 與那嶺 佑汰郎	(那覇西)	45
9	(具志川)	石嶺 翔一 諸見里 友貴	6-6	德里 樹 大城 拓也	(豊見南)	46
10	(宜野湾)	榎本 紘也 呉屋 拓磨	6-2	田村 佳太 宮本 匠	(昭薬附)	47
11	(石 川)	島尻 孝行 森根 卓也	w.o.	大宜見 朝博 仲嶺 朝敬	(沖 工)	48
12	(那国際)	新城 亨介 知念 響己	6-0	上地 拓海 岡野 泰貴	(八重山)	49
13	(前 原)	大城 静貴 名嘉山 寛	6-6	米須 清詞 小栗 栖 椎南	(北 谷)	50
14	(沖 水)	小嶺 源紀 新垣 当平	6-3	與那嶺 佑太 前原 優紀	(沖 水)	51
15	(西 原)	儀間 真太 仲松 篤史	6-6	佐渡山 隆介 又吉 祐平	(宜野湾)	52
16	(昭薬附)	伊波 博登 高江洲 大	6-4	国吉 真也 安慶名 優介	(美来工科)	53
17	(開 邦)	下地 裕也 安谷屋 信貴	6-1	平良 広志 砂川 大樹	(宮 古)	54
18	(八商工)	新城 大地 金城 宏之助	6-0	金城 克弥 豊村 朝飛	(知 念)	55
19	(美来工科)	金良 唯之 比嘉 海輝	6-6	伊敷 一馬 池間 信之介	(陽 明)	56
20	(北 谷)	喜如嘉 智貴 宮城 勇也	6-6	下地 慶 島袋 剛人	(陽 明)	57
21	(浦 工)	呉屋 拓望 砂川 亜寿来	6-4	平安座 慶樹 伊禮 嘉紀	(具 商)	58
22	(真和志)	外間 厚多 仲宗根 雅人	6-6	宮城 壮 浜川 智樹	(向 陽)	59
23	(南 工)	兼城 健人 吉田 直也	6-0	我如古 盛太 金城 辰海	(前 原)	60
24	(豊見南)	上谷 勉喜 上原 涼	6-6	根路 銘 安竜 大城 健矢	(南 工)	61
25	(読 谷)	下地 涼大 伊波 貴紀	6-6	中田 重美 照屋 寛之	(美 工)	62
26	(八重山)	奥間 元貴 親盛 賢悟	6-7	新垣 晴矢 石原 翔太	(興 南)	63
27	(豊見城)	我那覇 光太 上原 優作	6-5	禰覇 盛渡 島袋 託弥	(嘉手納)	64
28	(那覇西)	宮城 恵汰 宜保 拓実	6-0	崎原 莉生 荷川 航	(糸 満)	65
29	(沖 尚)	篠崎 涼大 嶺 泰史	6-6	上江洲 豊 長田 大平	(小 禄)	66
30	(名 護)	宮城 哲夫 梅原 翔	6-2	知念 元智 上原 丞平	(那国際)	67
31	(宮 古)	下地 悠暉 石原 駿	6-2	具志堅 翔太 嶺井 亮太	(南風原)	68
32	(沖縄高専)	宇良 宗一郎 尾風 仁	6-6	宮城 克良 玉城 誉士	(名 護)	69
33	(那 覇)	川上 光 知念 拓人	6-3	那覇 倫裕也 和宇慶 裕也	(具志川)	70
34	(コザ)	崎原 瞭 佐久本 盛龍	6-6	田中 大地 高山 将尚	(与 勝)	71
35	(南風原)	大城 一真 嶺井 泉幸	6-2	宮城 佳日 玉那覇 晃	(北中城)	72
36	(陽 明)	備瀬 友貴 河野 正治	6-6	新地 稜 新井 亮汰	(沖縄高専)	73
37	(沖 工)	安元 航 宮城 陵太	6-6	長嶺 一平 玉城 大希 玉城 卓澄 林 大記	(開 邦)	74
					(普天間)	75

その2

76 (沖 尚)	渡久山 裕									下地 楓	(沖 尚)	113
77 (西 原)	平良 康太郎									當間 友歩貴	(興 南)	114
78 (那 工)	山内 亮和									比嘉 大陽輝	(那国際)	115
79 (浦 工)	安座間 喜洋									具志 堅 輝	(嘉手納)	116
80 (向 陽)	上江洲美来也									伊敷 優哉	(糸 満)	117
81 (美来工科)	名城 綱基									高良 有人	(那 工)	118
82 (首 里)	與那覇 晝									山内 康一郎	(豊見城)	120
83 (那 覇)	富濱 峻哉									仲村 望	(沖 工)	121
84 (開 邦)	山内 貴裕									下地 雄也	(浦 添)	122
85 (浦 添)	大城 賢也									源河 知朗	(美来工科)	123
86 (首里東)	大庭 一斗									阿波根 直人	(小 禄)	124
87 (与 勝)	池原 友希									具志 堅 朝也	(知 念)	125
88 (豊見城)	比嘉 紀之									真保 栄 匠	(石 川)	126
89 (八商工)	与那覇 政志									永山 和樹	(コ ザ)	127
90 (小 禄)	平安山 翔太									末吉 正弥	(八商工)	128
91 (興 南)	榮野元 黎音									上原 竜生	(美 里)	129
92 (普天間)	米須 陽平									安慶名 翔	(沖 尚)	130
93 (真和志)	城間 祥也									嘉敷 英晃	(沖 工)	131
94 (陽 明)	根間 祥也									福 克之	(球 陽)	132
95 (沖 工)	前田 俊									新城 優希	(具志川)	133
96 (宜野湾)	仲里 大輝									比嘉 紘圭	(宜野湾)	134
97 (読 谷)	上原 尚也									新川 秀平	(向 陽)	135
98 (昭薬附)	儀間 幸太									普久原 朝紹	(名 護)	136
99 (宮 古)	新里 征一郎									金城 徹也	(西 原)	137
100 (八重山)	武内 亮佑									比嘉 賢介	(那覇西)	138
101 (南風原)	仲村 知真									與那覇 翔	(豊見南)	139
102 (知 念)	上地 大証									八木 洗樹	(沖 尚)	140
103 (北 谷)	大城 政也									下方 大地	(普天間)	141
104 (北 谷)	嶺間 純也									大城 鉄平	(前 原)	142
105 (具志川)	仲里 祐亮									上原 哲太	(宮 古)	143
106 (具 商)	砂川 翔輝									大宜見 宗希	(八重山)	144
107 (南 工)	上原 大佳									大屋 敦	(昭薬附)	145
108 (美 工)	呉屋 慧									山田 遼汰	(首 里)	146
109 (球 陽)	仲松 辰貴									栗國 元基	(北中城)	147
110 (沖縄高専)	照屋 翔麻									比嘉 理斗	(陽 明)	148
111 (コ ザ)	久手堅 建人									嘉敷 賢汰	(沖 尚)	149
112 (沖 尚)	濱比嘉 勇作									宮城 郁哉		

平成24年度沖縄県高等学校総合体育大会テニス競技 個人ダブルス結果 その1

順位	選手名	所属	対戦相手	スコア	順位	選手名	所属	スコア
1	平田詩乃 牛迫玲菜	(沖尚)	桑原千海 比嘉ひより	6-0	24	比嘉ひより	(コザ)	24
2	志村早紀 下地葉月	(陽明)	安里由衣奈 上地晶	6-0	25	上地晶	(与勝)	25
3	森坪真由夏 濱川夢乃	(宮古)	大城玲奈 松田麻依	6-0	26	松田麻依	(那覇西)	26
4	中本亜紀香 中川優香	(小禄)	友寄朱菜 仲村渠咲	6-0	27	仲村渠咲	(那商)	27
5	古波蔵南海 照屋佳奈子	(読谷)	藪田ひかり 坂口朱里	6-4	28	坂口朱里	(那国際)	28
6	譜久山麗奈 米須香月	(普天間)	金城美紀 比嘉有紀	6-3	29	比嘉有紀	(那覇)	29
7	平良多結香 田多結香	(球陽)	当真奈央 瀬長愛華	6-3	30	瀬長愛華	(普天間)	30
8	金城朱里香 玉城裕香	(与勝)	高江洲麻称 山里優衣佳	6-1	31	山里優衣佳	(浦添)	31
9	伊禮明日香 漢那美乃	(那覇西)	長堂佳純 池田秋生	6-1	32	池田秋生	(宜野湾)	32
10	照屋佑夏 稲嶺彩夏	(糸満)	奥平華奈 長濱美咲	6-0	33	長濱美咲	(宮古)	33
11	比嘉桃子 島田絵里花	(沖尚)	伊波愛乃 比嘉菜々恵	8-5	34	比嘉菜々恵	(西原)	34
12	仲松沙瑛乃 比嘉麻乃	(普天間)	俵信乃 與那覇まりな	6-1	35	與那覇まりな	(那覇)	35
13	親富祖綾音 伊禮鞠奈	(首里東)	稲福よしの 那覇洋乃	6-2	36	那覇洋乃	(コザ)	36
14	崎間美紀 久保田楠未	(宜野湾)	山内真鈴 宮城梨緒	6-3	37	宮城梨緒	(八重山)	37
15	大見謝清乃 上原真紀	(那覇)	比嘉美仁 石華南子	6-3	38	石華南子	(球陽)	38
16	照屋りこ 具志堅美波	(興南)	伊禮千秋 崎原百加	6-1	39	崎原百加	(北谷)	39
17	池間成美 金城沙英	(コザ)	慶田七海 豊里花波	6-2	40	豊里花波	(知念)	40
18	稲嶺侑里祈 天願愛祈	(具志川)	大城愛 鳥山愛	6-0	41	鳥山愛	(首里東)	41
19	砥板千優 江口知郷	(八重山)	田中佑弥 知念美可子	7-5	42	知念美可子	(興南)	42
20	仲吉七海 比嘉悠里奈	(那国際)	喜屋武美枝 金城美穂	6-3	43	金城美穂	(糸満)	43
21	大濱円奈花 中村彩花	(昭薬附)	町田麗羅 与座美季	6-3	44	与座美季	(読谷)	44
22	永山香奈子 仲宗根舞友	(沖縄高専)	久保穂波 城間千紗	6-1	45	城間千紗	(向陽)	45
23	仲宗根楓 古謝那奈	(コザ)	宮里かれん 狩俣紗穂	6-1	46	狩俣紗穂	(開邦)	46
			佐伯波音 宮城李奈		47	宮城李奈	(普天間)	47

その2

48	楚南美波 (沖尚)	大嶺真緒	6-0	下里梨紗 (那覇)	大嶺真奈	6-2	72
49	兼次美奈 (那覇)	翁長結	6-4	親富祖貴子 (開邦)	照屋志歩	6-4	73
50	新城かな (宜野湾)	久保田千絵	6-0	高良真理 (向陽)	伊福麻希	6-0	74
51	屋嘉比唯 (西原)	知念佑華	6-0	赤崎真希 (糸満)	添石成美	6-2	75
52	大浜見幸 (八重山)	宮里梨生奈	6-2	村口晴菜 (浦添)	仲村愛	6-1	76
53	武田沙英 (首里)	宮城希望	6-0	上原なつみ (知念)	我那覇みなみ	7-6(6)	77
54	仲嶺舞優 (具志川)	天願日奈子	6-3	濱口鹿子 (首里)	当山園実	6-2	78
55	下地美穂 (宮古)	久志朝美	6-2	知花春花 (真和志)	徳嶺日菜子	6-0	79
56	山城あかね (知念)	浦崎可奈子	6-0	上間葉月 (北谷)	上原杏梨	6-4	80
57	當山沙也加 (読谷)	上地いくみ	7-6(8)	與儀彩香 (那商)	兼元佑実	6-2	81
58	関夏海 (浦工)	伊野波映見	6-0	仲地彩未 (沖縄高専)	仲里こなつ	6-2	82
59	新城莉奈 (コザ)	島袋愛梨	8-1	糸嶺沙理 (普天間)	呉屋葵	8-2	83
60	與那嶺真夢 (球陽)	我謝秋乃	6-0	石原唯花 (那覇)	瑞慶山結香	6-2	84
61	島袋弥礼 (北谷)	米須有美	6-4	新城円香 (八重山)	奥松萌	6-2	85
62	儀間美月 (浦添)	宮城一菜	6-1	宮崎若奈 (興南)	山城舞	6-0	86
63	赤嶺百莉沙 (首里東)	神谷知沙	6-1	仲宗根杏 (具志川)	宮城鈴歌	6-3	87
64	宮城英恵 (陽明)	若松彩乃	6-2	源古葉月 (与勝)	赤嶺七海	6-3	88
65	浦崎未南子 (普天間)	古見優奈	6-3	渡嘉敷真央 (首里)	比屋根梨夏子	6-0	89
66	上江洲久瑠美 (那覇西)	比嘉葉月	6-0	崎山祐未 (球陽)	新里萌	6-2	90
67	久場川佳奈 (那覇)	五所明梨	6-0	鈴木香琳 (普天間)	喜如嘉麻梨乃	6-3	91
68	宜野座佳奈 (開邦)	屋嘉比春花	6-3	仲座真希 (昭葉附)	富村李香	6-2	92
69	石坂恵紗 (向陽)	中村有紗	6-4	中上ひかる (宮古)	下地穂紫乃	7-5	93
70	高良美華 (昭葉附)	木村あさぎ	6-1	金城ひかる (那国際)	石川舞子	6-0	94
71	杉元小梅 (沖尚)	許田あかり		漢那和加子 (沖尚)	金城里奈子		95

男子団体

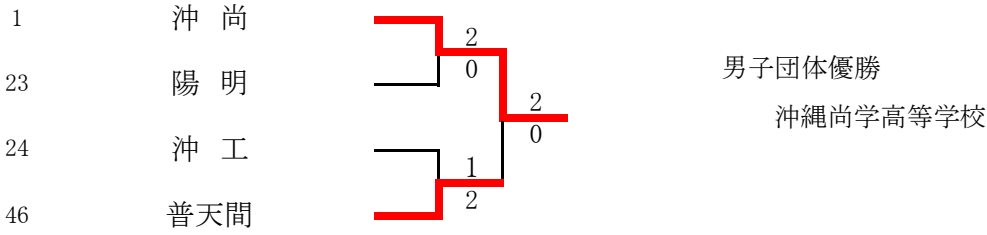

女子団体

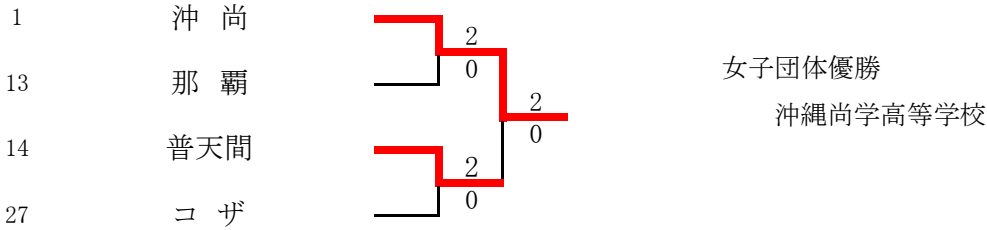

男子ダブルス

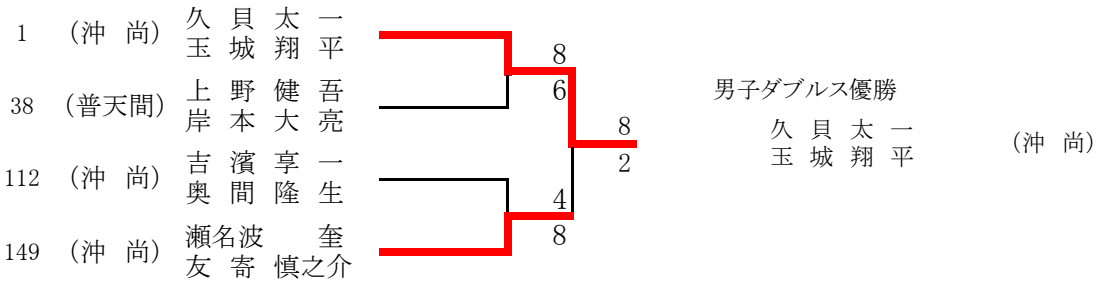

女子ダブルス

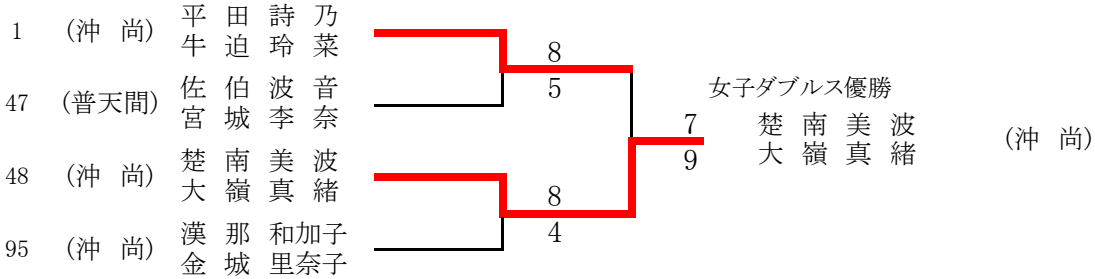

男子シングルス

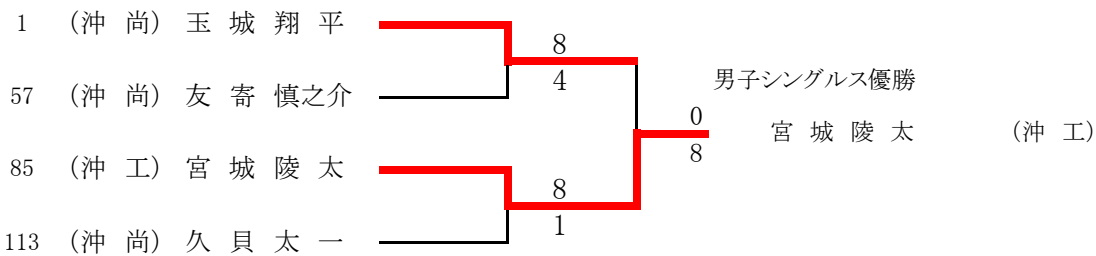

女子シングルス

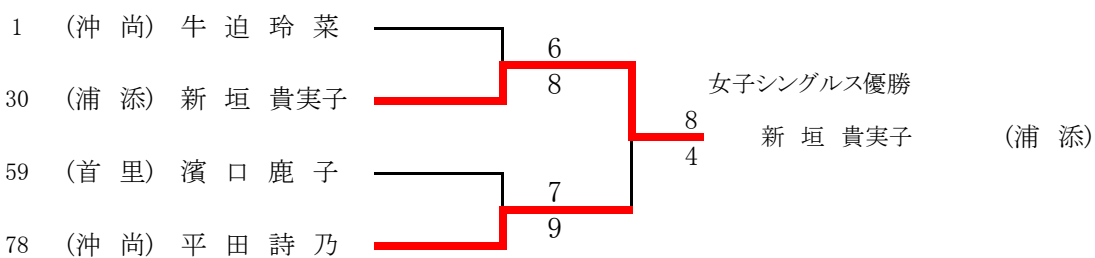

男子団体補欠校決定戦

23	陽 明	
24	沖 工	

女子団体補欠校決定戦

13	那 覇	
27	コ ザ	

男子シングルス順位決定戦

3位決定戦

57 (沖 尚)	友 寄 慎之介		3位	友 寄 慎之介	(沖 尚)
113 (沖 尚)	久 貝 太 一		4位	久 貝 太 一	(沖 尚)

5位～8位決定戦

29 (沖 尚)	平 良 康太郎		5位	岸本 大亮	(普天間)
30 (沖 尚)	吉 濱 享 一		6位	平良 康太郎	(沖 尚)
58 (普天間)	上 野 健 吾				
86 (普天間)	岸 本 大 亮				

7位～8位決定戦

30 (沖 尚)	吉 濱 享 一		7位	吉 濱 享 一	(沖 尚)
58 (普天間)	上 野 健 吾		8位	上 野 健 吾	(普天間)

女子シングルス順位決定戦

3位決定戦

1 (沖 尚)	牛 迫 玲 菜		3位	牛 迫 玲 菜	(沖 尚)
59 (首 里)	濱 口 鹿 子		4位	濱 口 鹿 子	(首 里)

5位～8位決定戦

19 (沖 尚)	楚 南 美 波		5位	大嶺 真緒	(沖 尚)
69 (普天間)	佐 伯 波 音		6位	楚 南 美 波	(沖 尚)
20 (コ ザ)	比 嘉 ひより				
40 (沖 尚)	大 嶺 真 緒				

7位～8位決定戦

20 (コ ザ)	比 嘉 ひより		7位	比 嘉 ひより	(コ ザ)
69 (普天間)	佐 伯 波 音		8位	佐 伯 波 音	(普天間)

男子ダブルス3位決定戦

38 (普天間)	上 野 健 吾 岸 本 大 亮		3位	上 野 健 吾 岸 本 大 亮	(普天間)
112 (沖 尚)	吉 濱 享 一 奥 間 隆 生		4位	吉 濱 享 一 奥 間 隆 生	(沖 尚)

女子ダブルス3位決定戦

47 (普天間)	佐 伯 波 音 宮 城 李 奈		3位	佐 伯 波 音 宮 城 李 奈	(普天間)
95 (沖 尚)	漢 那 和 加 子 金 城 里 奈 子		4位	漢 那 和 加 子 金 城 里 奈 子	(沖 尚)