

平成24年度 滋賀県高校春季総体 テニス競技大会 男子団体戦

期日:2012/6/2 会場:大石緑地

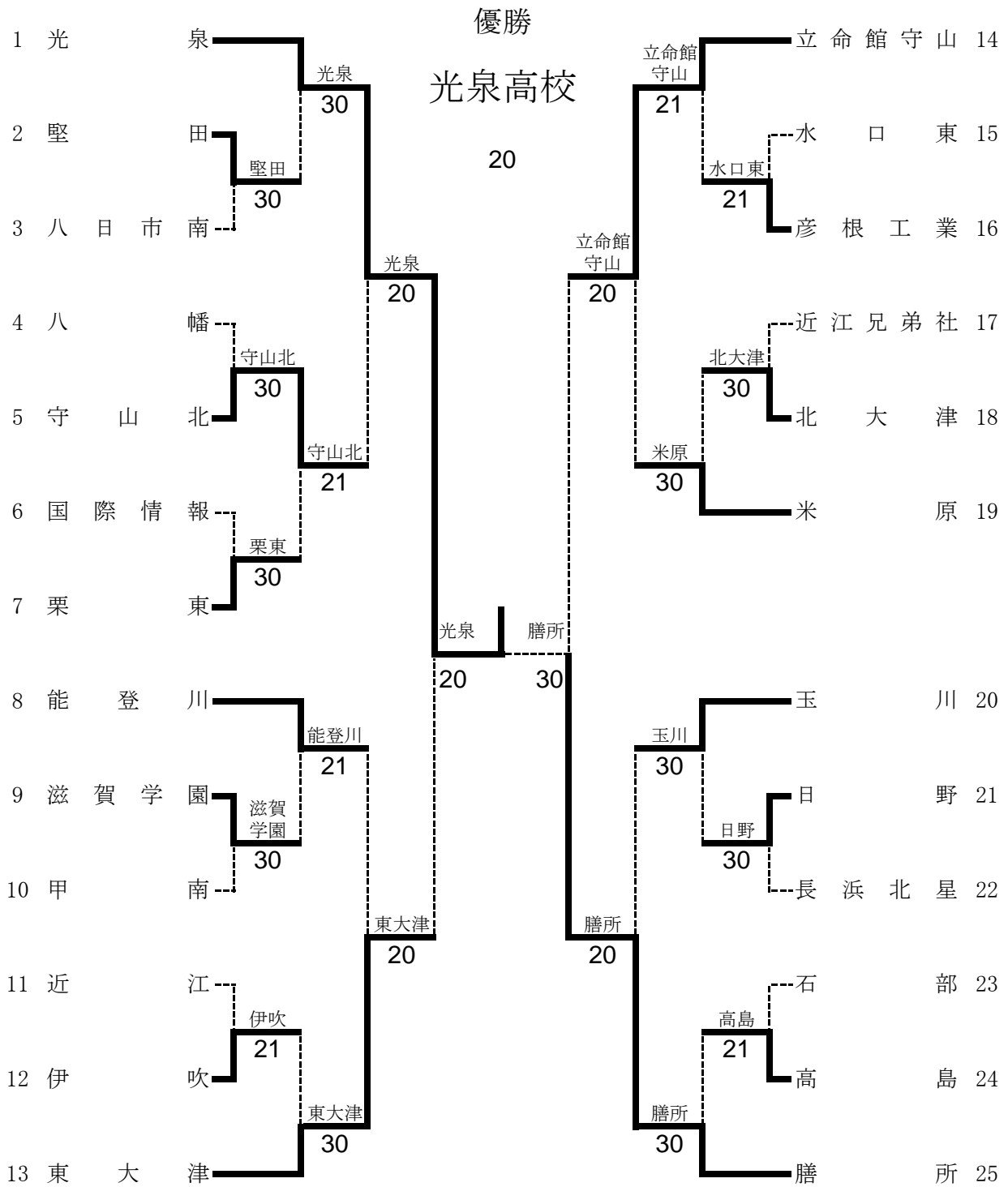

1位の光泉高校は2012北信越総体に出場(9年連続 10回目)

優勝 光泉高校 準優勝 膳所高校 3位 東大津高校・立命館守山高校

【決勝】

		ドロー番号1		ドロー番号25	
F		光泉	2 - 0		膳所
D1	2	稗島 啓司②	8 - 0	2	松本 克久③
	4	石島 星歩①		3	藤井 昂③
S1	1	坂上 良③	8 - 1	1	今中 佑紀③
S2	3	田中 雄規③	7 - 2	5	愛原 里樹②

打ち切り

平成24年度 滋賀県高校春季総体 テニスの部 男子団体戦 対戦記録

No.1/2 期日:2012/5/3-6/2
於:天津市大石緑地スポーツ村

ドロー番号2		ドロー番号3	
1R	堅田	3 - 0	八日市南
D1	1 近藤 和真③ 3 今井 和麻③	6 - 0	4 南 秀平① 5 大塚 聖也①
S1	2 藤本 慎平③	6 - 1	2 川崎 恵斗①
S2	4 上村 晃生③	6 - 2	3 木村 文哉①

ドロー番号4		ドロー番号5	
1R	八幡	0 - 3	守山北
D1	1 清水 敦弘③ 4 片山 裕太③	4 - 6	2 長屋 和真③ 4 後藤 樹③
S1	2 廣田 将喜③	1 - 6	1 東郷 幸彦③
S2	3 山下 颯③	1 - 6	3 小島居 颯③

ドロー番号6		ドロー番号7	
1R	国際情報	0 - 3	栗東
D1	3 樫原 稜③ 5 山本 慶輝②	4 - 6	3 後藤 真佑③ 4 川崎 昌樹②
S1	1 外村 英之③	2 - 6	1 森野 瑛樹③
S2	2 東 滉士②	1 - 6	2 宇尾 翼②

ドロー番号9		ドロー番号10	
1R	滋賀学園	3 - 0	甲南
D1	2 泉 俊樹② 5 落合 敬太②	6 - 4	3 谷 健太③ 4 吉崎 祐策③
S1	1 上山 拓己②	6 - 2	1 大野 優樹③
S2	3 大平 健二①	6 - 0	2 田邊 翔太③

ドロー番号11		ドロー番号12	
1R	近江	1 - 2	伊吹
D1	3 山岸 翔一朗③ 5 久保田 峻②	7 - 5	3 宮口 翔③ 4 寺島 雄大③
S1	1 赤堀 拓真③	4 - 6	1 寺倉 凌太③
S2	2 石田 航③	6(4) - 7	2 河崎 竜生③

ドロー番号15		ドロー番号16	
1R	水口東	1 - 2	彦根工業
D1	3 若杉 凌③ 5 木下 尚輝③	1 - 6	2 北川 堅五③ 5 山田 大貴③
S1	1 林 悠太③	6 - 4	1 田中 大貴③
S2	2 濱田 希③	2 - 6	3 井上 隼多③

ドロー番号17		ドロー番号18	
1R	近江兄弟社	3 - 0	北大津
D1	2 中山 航② 5 河崎 智樹②	6 - 3	2 大芝 樹③ 3 木下 就介③
S1	1 永野 晃幹③	6 - 3	1 松尾 祥蔵③
S2	4 上野 裕大③	6 - 1	4 伊藤 虹陽②

ドロー番号21		ドロー番号22	
1R	日野	3 - 0	長浜北星
D1	3 義山 源基② 4 高橋 璃巨①	6 - 2	2 清水 綾太③ 5 板倉 宗一郎③
S1	1 脇坂 祐平③	6 - 0	1 宮崎 泰次③
S2	2 篠原 健吾②	6 - 4	4 高橋 和也③

ドロー番号23		ドロー番号24	
1R	石部	1 - 2	高島
D1	2 伊東 寛章③ 3 梶野 竜樹②	5 - 7	2 國友 惇巨③ 4 栗本 龍太郎③
S1	1 池野 亮太③	6(4) - 7	1 遠藤 大樹③
S2	4 市川 義弥②	7 - 6(6)	3 大西 裕央③

ドロー番号1		ドロー番号2	
2R	光泉	3 - 0	堅田
D1	2 稗島 啓司② 4 石島 星歩①	6 - 0	2 藤本 慎平③ 3 今井 和麻③
S1	1 坂上 良③	6 - 0	4 上村 晃生③
S2	5 深田 健太郎②	6 - 0	5 藤本 裕一③

ドロー番号5		ドロー番号7	
2R	守山北	2 - 1	栗東
D1	1 東郷 幸彦③ 4 後藤 樹③	6 - 0	3 後藤 真佑③ 4 川崎 昌樹②
S1	2 長屋 和真③	1 - 6	1 森野 瑛樹③
S2	3 小島居 颯③	7 - 6(4)	2 宇尾 翼②

ドロー番号8		ドロー番号9	
2R	能登川	2 - 1	滋賀学園
D1	3 金子 高之③ 5 菊井 大翼③	6 - 2	2 泉 俊樹② 5 落合 敬太②
S1	1 井上 聖哉③	6 - 2	1 上山 拓己②
S2	2 小川 善紀③	1 - 6	3 大平 健二①

ドロー番号12		ドロー番号13	
2R	伊吹	0 - 3	東大津
D1	3 宮口 翔③ 4 寺島 雄大③	0 - 6	2 田中 龍司③ 3 今井 勇太③
S1	1 寺倉 凌太③	2 - 6	1 姑射 理誠②
S2	2 河崎 竜生③	0 - 6	4 清水 佑①

ドロー番号14		ドロー番号16	
2R	立命館守山	2 - 1	彦根工業
D1	3 佐田 朋哉③ 5 森 大地②	6 - 4	2 北川 堅五③ 4 小島 一将③
S1	1 堀 聖矢③	6 - 2	1 田中 大貴③
S2	2 木戸 力也③	4 - 6	3 井上 隼多③

ドロー番号17		ドロー番号19	
2R	近江兄弟社	0 - 3	米原
D1	2 中山 航② 3 藤井 俊壮②	0 - 6	3 馬場 猛③ 4 藤田 晃佑③
S1	1 永野 晃幹③	3 - 6	1 坪川 友輝③
S2	4 上野 裕大③	5 - 7	2 原田 稔久③

ドロー番号20		ドロー番号21	
2R	玉川	3 - 0	日野
D1	4 堀 祐輔③ 5 野沢 秀企③	6 - 1	3 義山 源基② 5 道明 凱斗①
S1	1 三村 尚一③	6 - 0	1 脇坂 祐平③
S2	3 池田 裕斗③	6 - 1	2 篠原 健吾②

ドロー番号24		ドロー番号25	
2R	高島	0 - 3	膳所
D1	2 國友 惇巨③ 4 栗本 龍太郎③	0 - 6	4 藤田 卓也② 5 愛原 里樹②
S1	1 遠藤 大樹③	1 - 6	1 今中 佑紀③
S2	3 大西 裕央③	2 - 6	2 松本 克久③

平成24年度 滋賀県高校春季総体 テニスの部 男子団体戦 対戦記録

No.2/2 期日:2012/5/3-6/2
於:天津市大石緑地スポーツ村

ドロー番号1		ドロー番号5			
3R		光泉	2 - 0	守山北	
D1	2	稗島 啓司②	5 - 2 打ち切り	2	長屋 和真③
	4	石島 星歩①		4	後藤 樹③
S1	1	坂上 良③	6 - 1	1	東郷 幸彦③
S2	3	田中 雄規③	6 - 0	3	小鳥居 颯③

ドロー番号8		ドロー番号13			
3R		能登川	0 - 2	東大津	
D1	4	徳田 貴洋③	2 - 6	2	田中 龍司③
	5	菊井 大翼③		3	今井 勇太③
S1	1	井上 聖哉③	0 - 6	1	姑射 理誠②
S2	3	金子 高之③	1 - 4	5	西浦 翔太①

打ち切り

ドロー番号14		ドロー番号19			
3R		立命館守山	2 - 0	米原	
D1	3	佐田 朋哉③	6 - 2	3	馬場 猛③
	5	森 大地②		4	藤田 晃佑③
S1	1	堀 聖矢③	6 - 3	1	坪川 友輝③
S2	2	木戸 力也③	4 - 5	2	原田 稔久③

打ち切り

ドロー番号20		ドロー番号25			
3R		玉川	0 - 2	膳所	
D1	3	池田 裕斗③	2 - 6	2	松本 克久③
	5	野沢 秀企③		3	藤井 昂③
S1	1	三村 尚一③	3 - 6	1	今中 佑紀③
S2	2	澤田 誠人③	0 - 0	4	藤田 卓也②

打ち切り

【準決勝】

ドロー番号1		ドロー番号13			
SF		光泉	2 - 0	東大津	
D1	2	稗島 啓司②	6 - 3	2	田中 龍司③
	4	石島 星歩①		3	今井 勇太③
S1	1	坂上 良③	6 - 0	1	姑射 理誠②
S2	3	田中 雄規③	4 - 3	4	清水 佑①

打ち切り

【準決勝】

ドロー番号14		ドロー番号25			
SF		立命館守山	0 - 3	膳所	
D1	3	佐田 朋哉③	0 - 6	3	藤井 昂③
	4	齊道 渚③		4	藤田 卓也②
S1	1	堀 聖矢③	5 - 7	1	今中 佑紀③
S2	2	木戸 力也③	5 - 7	2	松本 克久③

【決勝】

ドロー番号1		ドロー番号25			
F		光泉	2 - 0	膳所	
D1	2	稗島 啓司②	8 - 0	2	松本 克久③
	4	石島 星歩①		3	藤井 昂③
S1	1	坂上 良③	8 - 1	1	今中 佑紀③
S2	3	田中 雄規③	7 - 2	5	愛原 里樹②

打ち切り

平成24年度 滋賀県高校春季総体 テニス競技大会 女子団体戦

期日:2012/6/2 会場:彦根総合運動場

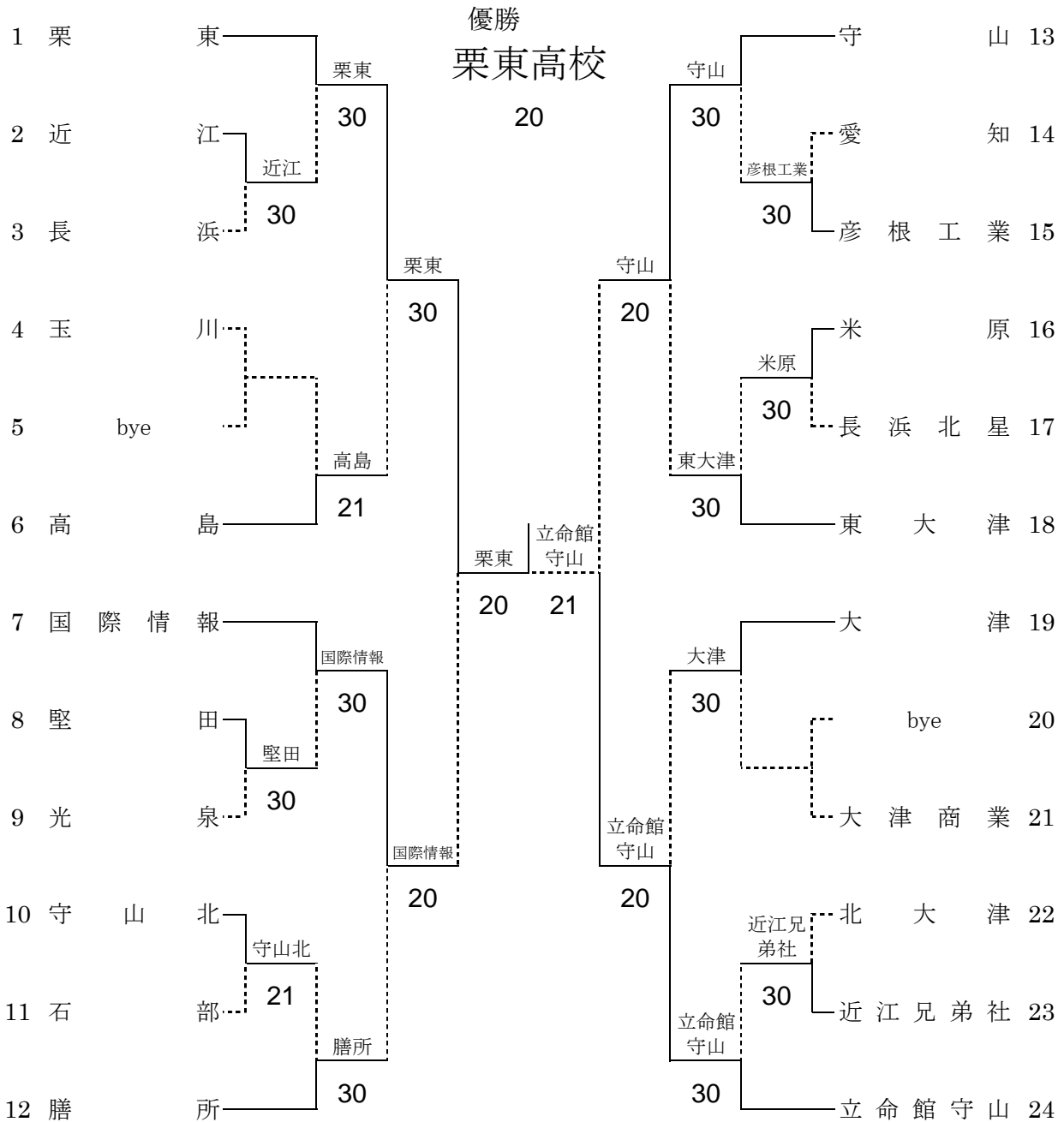

1位の栗東高校は2012北信越総体に出場(14年連続 23回目)

優勝 栗東高校 準優勝 立命館守山高校 3位 国際情報高校・守山高校

【決勝】

F	11	栗東	2 - 0	32	立命館守山
D1	1 5	佐々木 杏菜② 武本 華②	8 - 0	2 5	佐藤 華佳③ 阪田 真央①
S1	2	志村 桃③	8 - 5	1	日野 詩奈③
S2	3	青木 萌②	7 <input type="checkbox"/> 打切 2	4	深尾 杏莉①

平成24年度 滋賀県春季高校総体 テニスの部 女子団体戦 対戦記録

ドロー番号2 1R 21 近江 3 - 0 27 長浜 D1 2 小嶋 友里亜③ 6 - 4 3 田辺 唯③ 4 賀治 美奈子③ 4 橋本 祐依③ S1 1 松野 奈々③ 6 - 2 1 城市 梨紗③ S2 3 藤堂 利香③ 6 - 2 2 宮元 沙織③				ドロー番号8 1R 2 堅田 3 - 0 9 光泉 D1 3 辻 智美③ 6 - 1 3 坂口 瑛里奈③ 5 西村 唯③ 4 加藤 歩並③ S1 1 山元 眸② 6 - 3 1 阪本 真帆③ S2 2 井口 麻央③ 6 - 1 2 岡田 絵美子②				ドロー番号10 1R 13 守山北 2 - 1 14 石部 D1 1 近藤 彩香③ 6 - 1 3 梅木 沙彩③ 5 林 明香③ 4 アルバー クリステル① S1 3 松沢 莉奈② 4 - 6 1 西田 美友③ S2 4 和田 智菜美③ 7 - 5 2 寺井 みなみ③			
ドロー番号14 1R 17 愛知 0 - 3 20 彦根工業 D1 4 森野 成美② 1 - 6 3 川瀬 亜優② 5 矢田 さゆり③ 4 野村 琴美② S1 1 松本 滯奈② 0 - 6 1 奥田 里湖③ S2 2 大林 優佳③ 4 - 6 2 石田 華恋②				ドロー番号16 1R 22 米原 3 - 0 23 長浜北星 D1 2 北村 笑③ 6 - 3 2 高居 愛③ 5 山田 れん③ 5 林 穂乃花③ S1 3 成宮 詩歌③ 6 - 1 1 林 綾音③ S2 4 藤野 遥香③ 6 - 2 4 北村 晴佳③				ドロー番号22 1R 3 北大津 0 - 3 31 近江兄弟社 D1 2 田中 真有③ 2 - 6 1 植田 晃② 4 清水 菜央③ 3 久保 望③ S1 1 安孫子 奈美② 0 - 6 2 小堀 紗矢香③ S2 3 吉里 彩乃③ 4 - 6 5 北澤優希①			
ドロー番号1 2R 11 栗東 3 - 0 21 近江 D1 1 佐々木 杏菜② 6 - 0 2 小嶋 友里亜③ 4 鉤 胡桃③ 4 賀治 美奈子③ S1 3 青木 萌② 6 - 0 1 松野 奈々③ S2 5 武本 華② 6 - 0 3 藤堂 利香③				ドロー番号4 2R 8 玉川 1 - 2 1 高島 D1 1 山本 瑞姫③ 3 - 6 2 田中 恵利香③ 3 秋永 未友③ 5 仁賀 果林③ S1 2 井筒 真美③ 6 - 3 1 清水 佳菜③ S2 4 森 彩音③ 3 - 6 3 上田 美咲③				ドロー番号7 2R 12 国際情報 3 - 0 2 堅田 D1 3 浜崎 愛③ 6 - 1 3 辻 智美③ 4 諏訪 愛③ 6 辻 智美③ S1 1 前 皐月③ 7 - 6(4) 1 山元 眸② S2 2 芳野 菜月③ 6 - 0 2 井口 麻央③			
ドロー番号10 2R 13 守山北 0 - 3 6 膳所 D1 1 近藤 彩香③ 3 - 6 3 山本 奈月② 4 和田 智菜美③ 5 大原 真菜③ S1 2 小川 真耶③ 0 - 6 1 南 真珠② S2 5 林 明香③ 1 - 6 2 長谷川 沙紀③				ドロー番号13 2R 29 守山 3 - 0 20 彦根工業 D1 3 橋本 優美③ 6 - 0 5 永田 ひかり① 4 藤井 真央③ 4 野村 琴美② S1 1 小野 ちなみ③ 6 - 1 1 奥田 里湖③ S2 2 中江 由子③ 6 - 3 2 石田 華恋②				ドロー番号16 2R 22 米原 0 - 3 7 東大津 D1 2 北村 笑③ 2 - 6 3 田中 佐季② 5 山田 れん③ 4 金本 里好③ S1 1 木村 夏奈③ 0 - 6 1 徐 星来② S2 3 成宮 詩歌③ 4 - 6 2 平元 舞③			
ドロー番号19 2R 5 大津 3 - 0 4 大津商業 D1 3 林 真奈美③ 6 - 0 3 朝田 美里③ 4 高橋 薫美③ 4 寺田 奈央③ S1 1 吉野 有紀③ 6 - 0 1 中川 裕美子③ S2 2 栗政 夏美③ 6 - 0 2 辻出 唯③				ドロー番号23 2R 31 近江兄弟社 0 - 3 32 立命館守山 D1 1 植田 晃② 1 - 6 2 佐藤 華佳③ 3 久保 望③ 3 川端 美波② S1 2 小堀 紗矢香③ 1 - 6 1 日野 詩奈③ S2 5 北澤優希① 2 - 6 4 深尾 杏莉①				ドロー番号24 (Empty match)			
ドロー番号1 3R 11 栗東 3 - 0 1 高島 D1 1 佐々木 杏菜② 6 - 1 2 田中 恵利香③ 2 志村 桃③ 5 仁賀 果林③ S1 4 鉤 胡桃③ 6 - 0 1 清水 佳菜③ S2 5 武本 華② 6 - 0 4 羽者家 舞③				ドロー番号7 3R 12 国際情報 2 - 0 6 膳所 D1 2 芳野 菜月③ 6 - 3 2 長谷川 沙紀③ 4 諏訪 愛③ 4 中井 麻裕③ S1 1 前 皐月③ 6 打切 6 1 南 真珠② S2 3 浜崎 愛③ 6 - 2 3 山本 奈月②				ドロー番号13 3R 29 守山 2 - 0 7 東大津 D1 3 橋本 優美③ 6 - 3 2 平元 舞③ 4 藤井 真央③ 5 今池 亜依③ S1 1 小野 ちなみ③ 2 打切 3 1 徐 星来② S2 2 中江 由子③ 6 - 0 3 田中 佐季②			

※審判方法：初戦のみ相互審判(S.C.U.)とします。2回戦以降の試合は、敗者審判(S.C.U.)とします。

平成24年度 滋賀県春季高校総体 テニスの部 女子団体戦 対戦記録

ドロ-番号19		ドロ-番号24			
3R	5	大津	0 - 2	32	立命館守山
D1	1 4	吉野 有紀③ 高橋 薫美③	4 <input type="checkbox"/> 打切 3	2 3	佐藤 華佳③ 川端 美波②
S1	2	栗政 夏美③	1 - 6	1	日野 詩奈③
S2	3	林 真奈美③	4 - 6	4	深尾 杏莉①

【準決勝】		ドロ-番号1		ドロ-番号7	
SF	11	栗東	2 - 0	12	国際情報
D1	1 5	佐々木 杏菜② 武本 華②	5 <input type="checkbox"/> 打切 0	2 4	芳野 菜月③ 諏訪 愛③
S1	2	志村 桃③	6 - 0	1	前 皐月③
S2	3	青木 萌②	6 - 0	3	浜崎 愛③

【準決勝】		ドロ-番号13		ドロ-番号24	
SF	29	守山	1 - 2	32	立命館守山
D1	3 4	橋本 優美③ 藤井 真央③	6 - 3	2 3	佐藤 華佳③ 川端 美波②
S1	1	小野 ちなみ③	1 - 6	1	日野 詩奈③
S2	2	中江 由子③	3 - 6	4	深尾 杏莉①

【決勝】		ドロ-番号1		ドロ-番号24	
F	11	栗東	2 - 0	32	立命館守山
D1	1 5	佐々木 杏菜② 武本 華②	8 - 0	2 5	佐藤 華佳③ 阪田 真央①
S1	2	志村 桃③	8 - 5	1	日野 詩奈③
S2	3	青木 萌②	7 <input type="checkbox"/> 打切 2	4	深尾 杏莉①

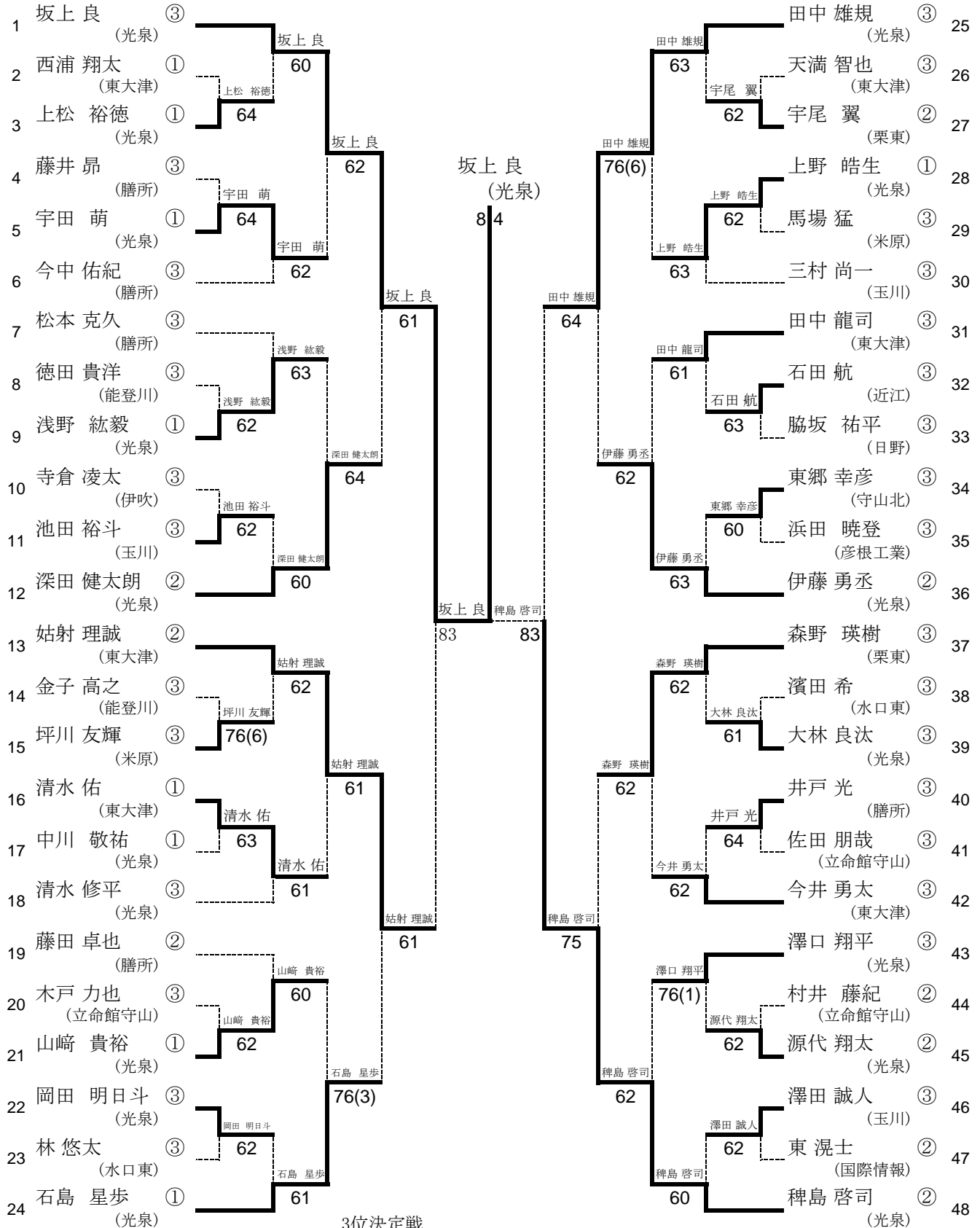

3位決定戦

13 姑射 理誠 0-8 田中 雄規 25

- 1位 坂上 良 (光泉)
- 2位 稗島 啓司 (光泉)
- 3位 田中 雄規 (光泉)
- 4位 姑射 理誠 (東大津)

2012 北信越かがやき総体(新潟県) 出場者
 1位 坂上 良 ③(光泉高) 2位 稗島 啓司②(光泉高)

- | | | | |
|--------------|---------------|--------------|--------------|
| 1.坂上 良(光泉) | 2.稗島 啓司(光泉) | 3.石島 星歩(光泉) | 4.田中 雄規(光泉) |
| 5.深田 健太朗(光泉) | 6.伊藤 勇丞(光泉) | 7.姑射 理誠(東大津) | 8.森野 瑛樹(栗東) |
| 9.田中 龍司(東大津) | 10.今井 勇太(東大津) | 11.清水 修平(光泉) | 12.松本 克久(膳所) |
| 13.澤口 翔平(光泉) | 14.今中 佑紀(膳所) | 15.三村 尚一(玉川) | 16.藤田 卓也(膳所) |
| 17.藤井 昂(膳所) | 18.源代 翔太(光泉) | 19.山崎 貴裕(光泉) | 20.上野 皓生(光泉) |

平成24年(2012年)度 滋賀県高等学校春季総合体育大会テニス競技大会 男子ダブルス本戦

BOYS' DOUBLES MAIN DRAW

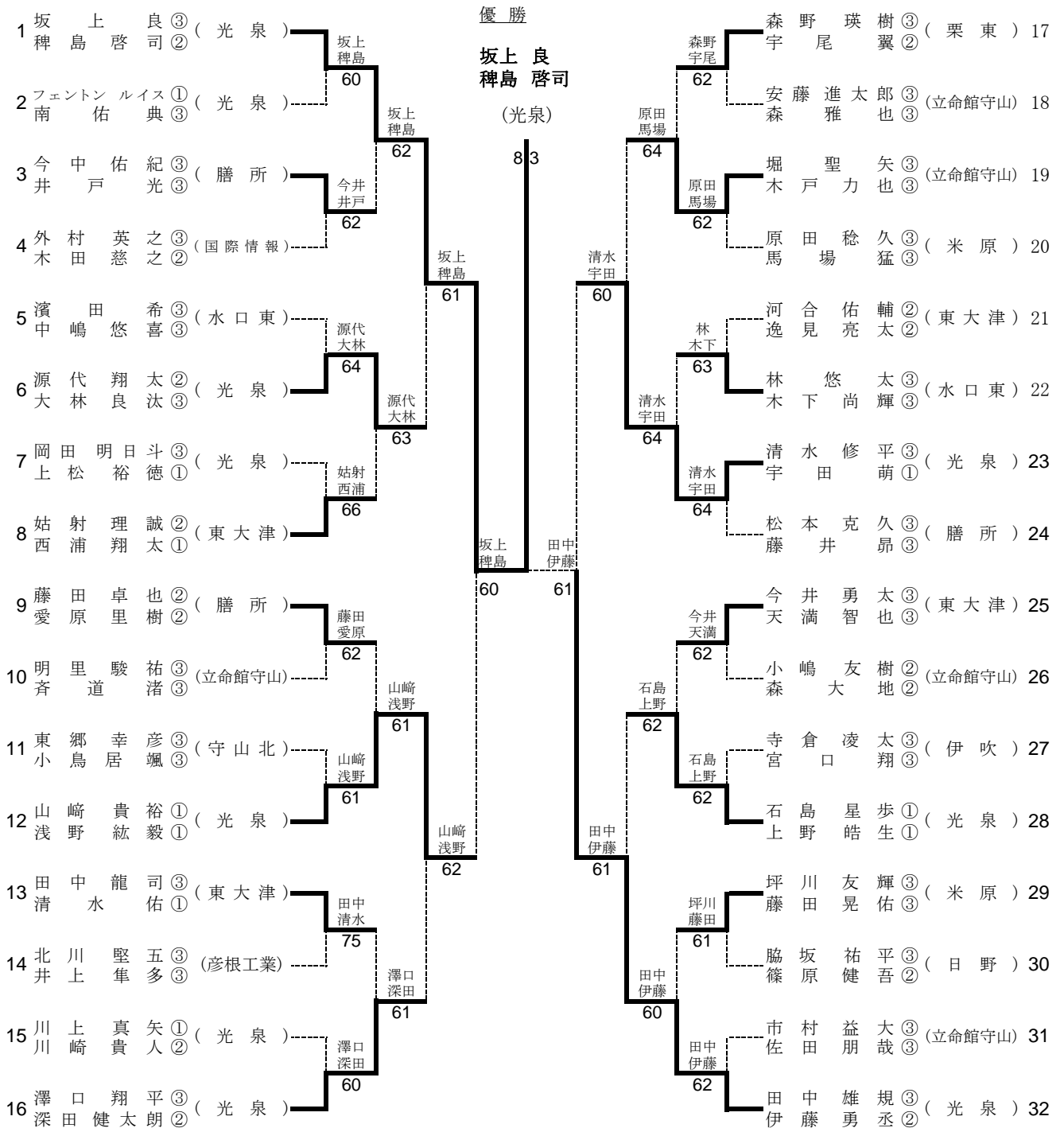

- 1位 坂上 良 (光泉)
稗島 啓司
- 2位 田中 雄規 (光泉)
伊藤 勇丞
- 3位 山崎 貴裕 (光泉)
浅野 紘毅
- 3位 清水 修平 (光泉)
宇田 萌

2012 北信越かがやき総体(新潟県) 出場者
坂上 良③・稗島 啓司②(光泉高)

シード選手

- 1 坂上 良 (光泉)
稗島 啓司
- 2 田中 雄規 (光泉)
伊藤 勇丞
- 3 森野 瑛樹 (栗東)
宇尾 翼
- 5 松本 克久 (膳所)
藤井 昂
- 6 藤田 卓也 (膳所)
愛原 里樹
- 7 今井 勇太 (東大津)
天満 智也
- 9 石島 星步 (光泉)
上野 皓生

平成24年(2012年)度 滋賀県高等学校春季総合体育大会テニス競技大会 女子シングルス本戦

GIRLS' SINGLES MAIN DRAW

期日:2012/05/31 於:彦根総合運動場

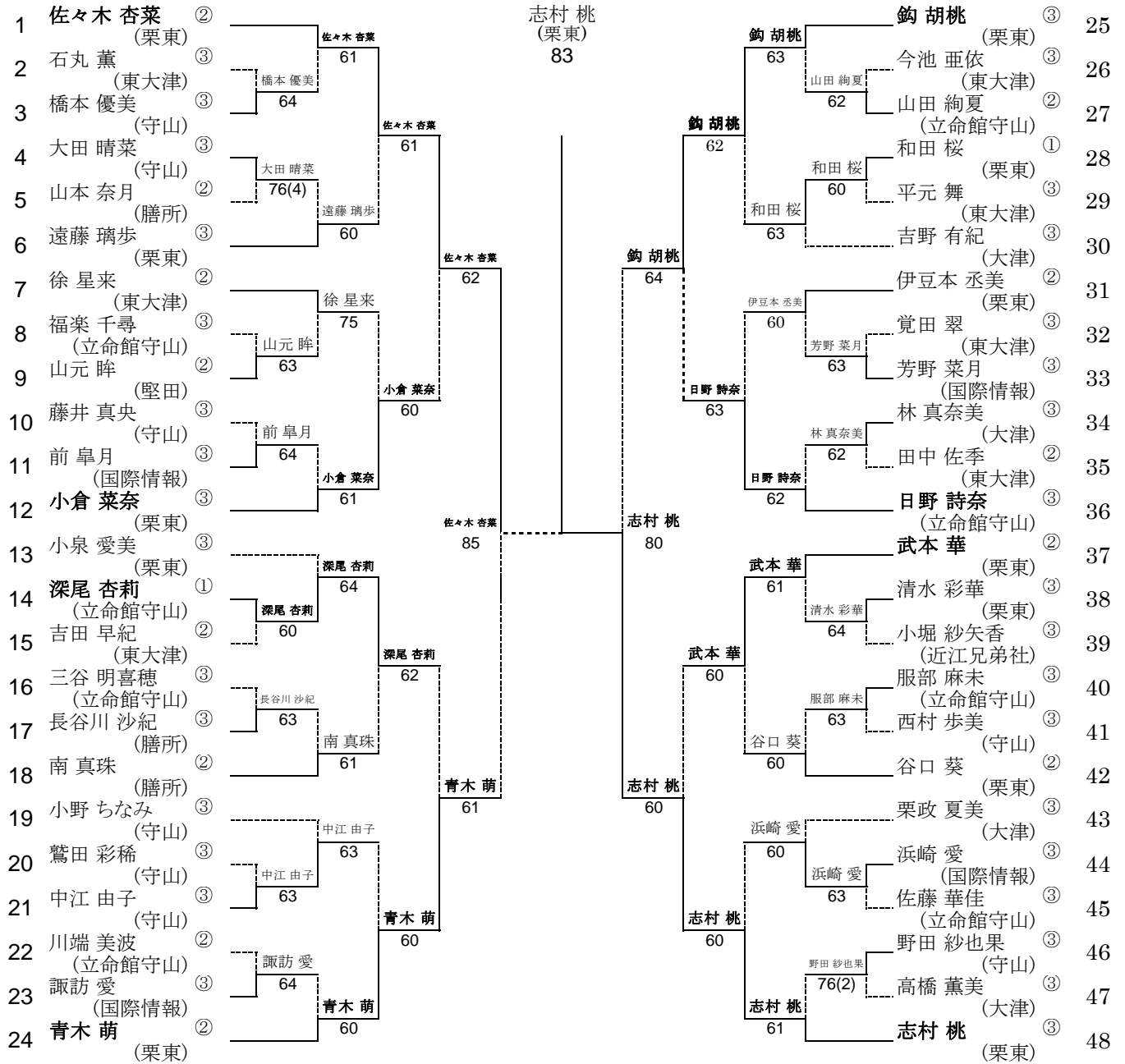

順位戦

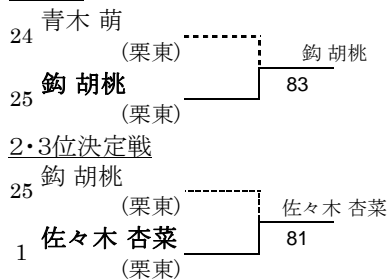

- 1位 志村 桃③ (栗東)
 2位 佐々木 杏菜② (栗東)
 3位 鉤 胡桃③ (栗東)
 4位 青木 萌② (栗東)

2012 北信越かがやき総体(新潟県) 出場者
 1位 志村 桃③(栗東高) 2位 佐々木 杏菜②(栗東高)

シード選手

- 1.佐々木 杏菜(栗東) 2.志村 桃(栗東) 3.青木 萌(栗東) 4.鉤 胡桃(栗東)
 5.日野 詩奈(立命館守山) 6.武本 華(栗東) 7.小泉 愛美(栗東) 8.小倉 菜奈(栗東)
 9.伊豆本 丞美(栗東) 10.南 真珠(膳所) 11.徐 星来(東大津) 12.谷口 葵(栗東)
 13.吉野 有紀(大津) 14.小野 ちなみ(守山) 15.遠藤 璃歩(栗東) 16.佐藤 華佳(立命館守山)
 17.栗政 夏美(大津) 18.和田 桜(栗東)

平成24年(2012年)度 滋賀県高等学校春季総合体育大会テニス競技大会 女子ダブルス本戦

GIRLS' DOUBLES MAIN DRAW

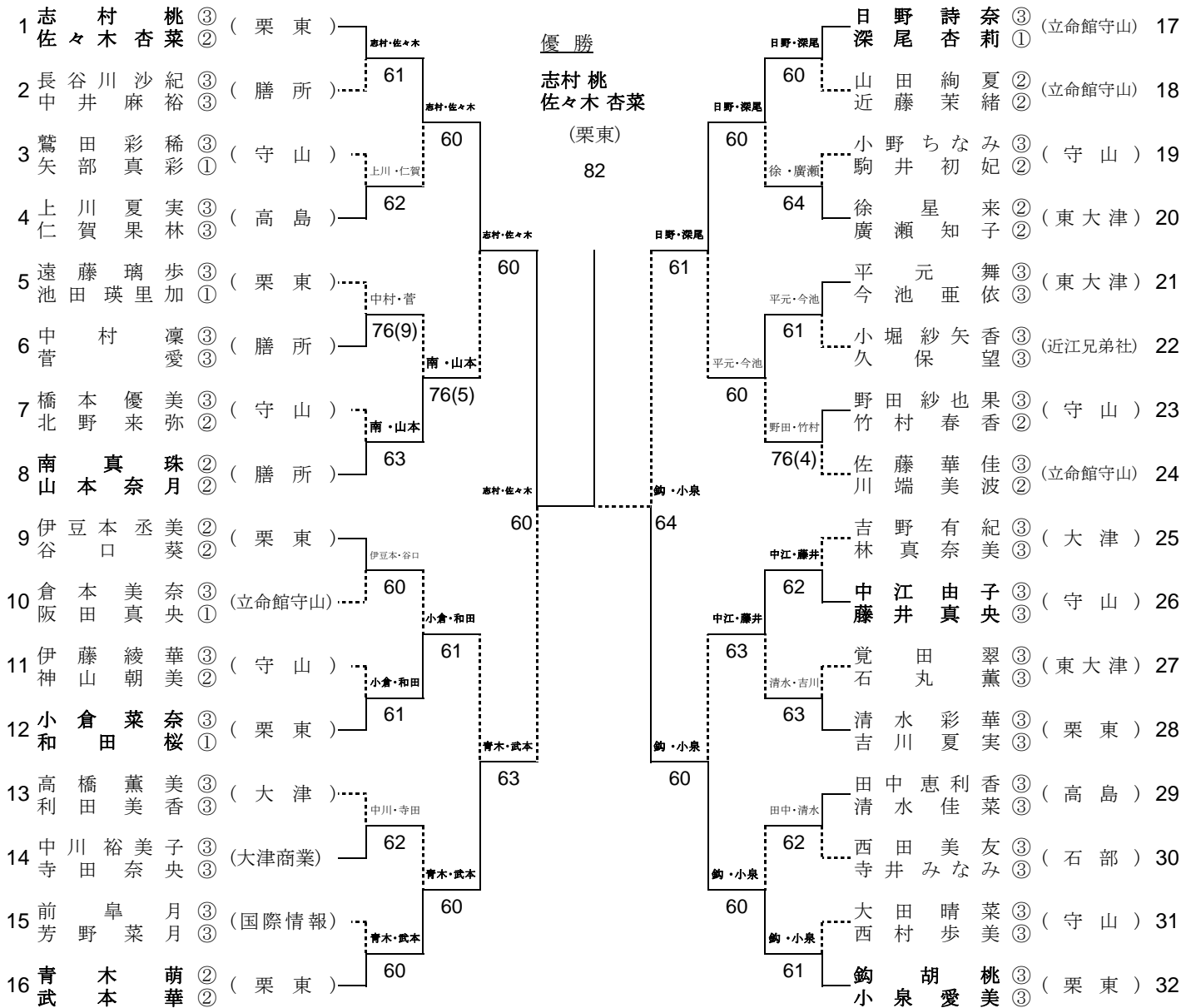

2012 北信越かがやき総体(新潟県) 出場者
志村 桃③・佐々木 杏菜②(栗東高)

- 1位 志村桃 佐々木 杏菜(栗東高)
- 2位 鉤胡桃 小泉 愛美 (栗東高)
- 3位 青木 萌 武本 華 (栗東高)
- 3位 日野 詩奈 深尾 杏莉 (立命館守山高)

シード選手

- | | | | |
|--------------------------|-----------------------|-----------------------|--------------------------|
| 1 志村桃 (栗東)
佐々木 杏菜 | 2 鉤胡桃 (栗東)
小泉 愛美 | 3 青木 萌 (栗東)
武本 華 | 4 日野 詩奈 (立命館守山)
深尾 杏莉 |
| 5 佐藤 華佳 (立命館守山)
川端 美波 | 6 吉野 有紀 (大津)
林 真奈美 | 7 伊豆本 丞美 (栗東)
谷口 葵 | 8 南 真珠 (膳所)
山本 奈月 |

【試合方法:1セット(6オールタイムブレイク)】 但し、決勝戦は8ゲームズとする。