

## 平成24年度 全国総合体育大会奈良県予選(テニスの部) 男子団体

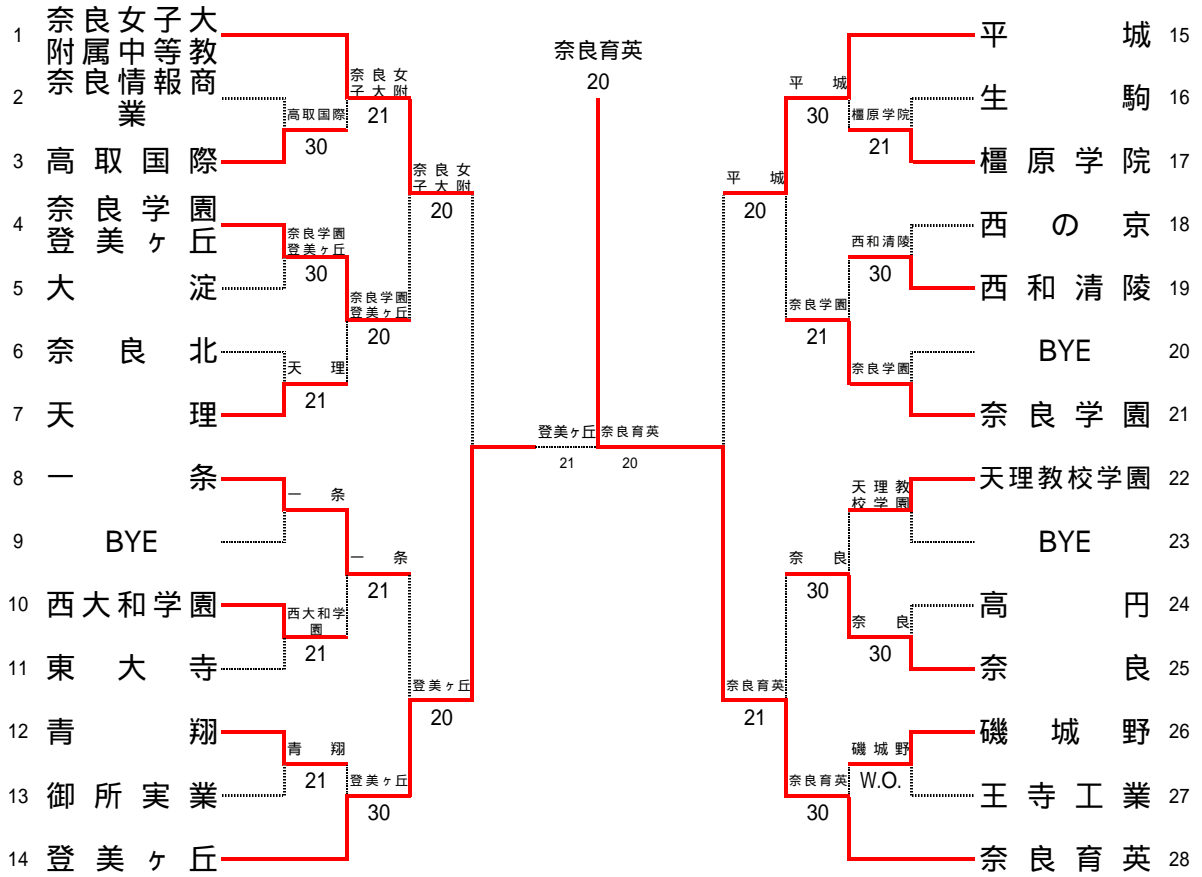

SFR1	1	奈良女子大附属	12	登美ヶ丘	14	up
D		惣谷 泰正 植木 健伍	26	藤井 泰彰 下司 耕輔		
S1		岡本 弘暉	62	斉田 拓哉		
S2		松村 孝彦	46	大塚 直弘		

SFR2	15	平城	02	奈良育英	28	up
D		藤田 熙 伊東 亮祐	54 打切	三村 亮介 篠原 航		
S1		信木 貴文	36	福本 定也		
S2		石井 佑耶	16	神谷 佳		

FR	14	登美ヶ丘	02	奈良育英	28	up
D		藤井 泰彰 下司 耕輔	3 2 打切	三村 亮介 篠原 航		
S1		斉田 拓哉	06	福本 定也		
S2		大塚 直弘	06	神谷 佳		

平成24年度 全国高等学校総合体育大会奈良県予選(テニスの部)

男子シングルス( )

FR

1 南澤 孝臣 (郡山) 3 8 岡本 弘暉 (女附) 320

2 西村 健太郎 (東大) 谷口 60

3 谷口 真彌 (高取) 64

4 熊野 順一 (奈良) 三浦 60

5 三浦 隼人 (奈学) 61

6 佐藤 奨 (女附) 佐藤 60

7 西谷 剛 (平城) 75

8 政岡 壮太 (一条) 政岡 64

9 清水 隆弘 (生駒) 63 政岡 64

10 井関 一真 (青翔) 60

33 11 石谷 洋希 (西大) 61

12 BYE 向山 63

13 向山 和希 (西京) 63

14 大城 航貴 (大淀) 森 63

15 森 亮圭 (橿学) W.O.

16 楠本 隆人 (磯城) 大熊 60

17 大熊 浩太 (教校) 60

18 北岡 直也 (奈登) 森 60

19 BYE 森 60

32 20 森 勇太 (登美) 60

17 21 長谷川 樹 (清陵) 長谷川 W.O.

22 藤岡 周太郎 (東大) 62

23 BYE 長谷川 62

24 鮫島 正樹 (高取) 鮫島 63

25 中谷 大樹 (奈良) 63

26 力丸 心哉 (奈学) 西尾 76(5)

27 西尾 彰将 (女附) 63

28 塩谷 洋介 (登美) 塩谷 61

29 酒井 翔悟 (一条) 61 塩谷 60

30 國嶋 悠稀 (青翔) 西尾 64

31 藤本 健斗 (生駒) 田中 60

32 中島 彰吾 (西京) 田中 62

33 田中 怜亜 (西大) 62

34 後藤 翔 (高円) 藤川 63

35 藤川 勇祐 (橿学) 63

36 藤原 光平 (奈情) 藤原 60

37 南濱 篤 (天理) 61

38 辻内 祐輝 (王工) 山本 75

39 山本 高大 (奈北) 藤田 60

40 藤田 熙 (平城) 60

下司 耕輔 (登美) 41

小走 健太 (青翔) 42

島田 穂高 (生駒) 43

山田 大志 (一条) 44

大鳥 雄司 (東大) 45

植村 昂央 (高円) 46

山崎 賢 (女附) 47

中山 裕之進 (西大) 48

中嶋 遼 (西京) 49

渡瀬 光児 (奈学) 50

鶴田 直己 (王工) 51

青木 啓太 (奈良) 52

吉田 幸広 (清陵) 53

山本 健太 (御実) 54

玉置 祐哉 (奈北) 55

上田 成希 (高取) 56

阪口 弘樹 (奈情) 57

中村 洸太 (橿学) 58

BYE 59

伊東 亮祐 (平城) 60 24

辰巳 修平 (奈学) 61 25

BYE 62

真中 築 (一条) 63

酒井 由志 (東大) 64

南 和範 (高取) 65

大濱 裕太 (奈良) 66

新里 裕也 (登美) 67

竹田 旭 (平城) 68

福田 達彦 (生駒) 69

玉川 裕斗 (青翔) 70

稲垣 駿吾 (西大) 71

渡辺 翔一 (天理) 72

小林 亮太 (西京) 73

石橋 祐也 (清陵) 74

藤本 修平 (大淀) 75

東山 涉吾 (高円) 76

秋山 巧士郎 (奈登) 77

釜蓋 生真 (教校) 78

三村 亮介 (育英) 79

松村 孝彦 (女附) 80

優勝	320 岡本 弘暉 (女附)
2位	1 南澤 孝臣 (郡山)
3位	160 福本 定也 (育英)
4位	161 信木 貴文 (平城)

平成24年度 全国高等学校総合体育大会奈良県予選(テニスの部)

男子シングルス( )

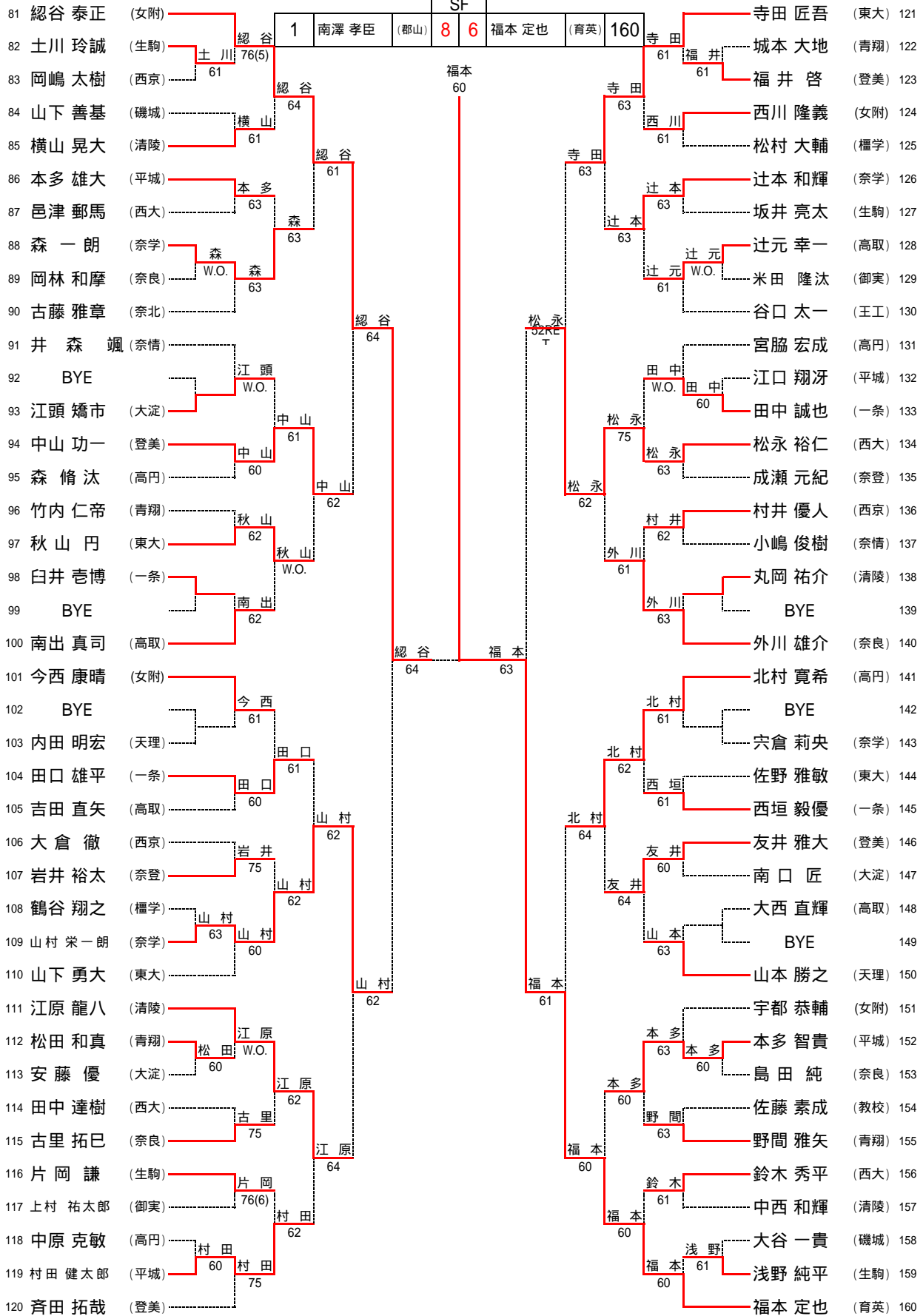

平成24年度 全国高等学校総合体育大会奈良県予選(テニスの部)

男子シングルス( )

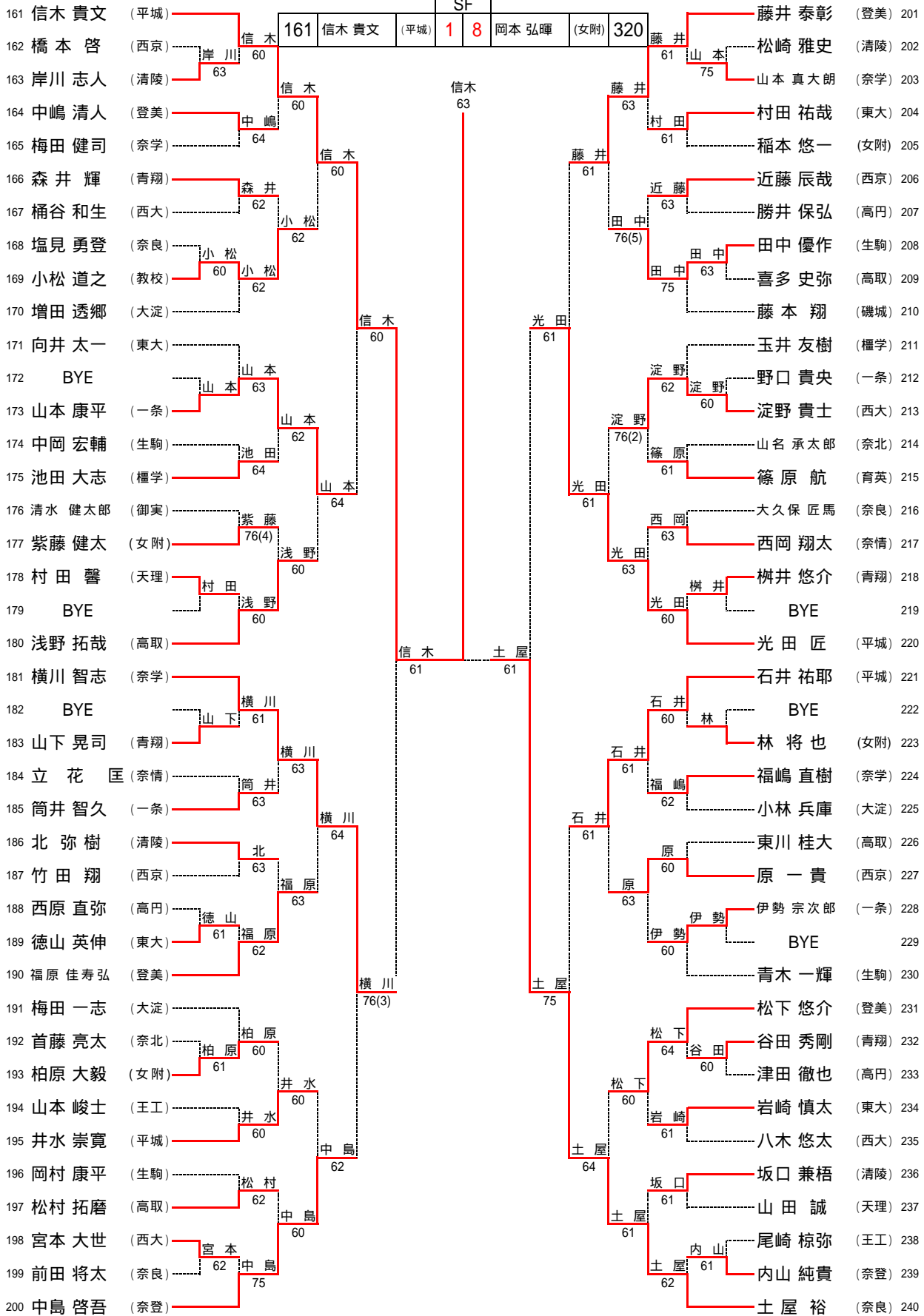



# 平成24年度 全国高等学校総合体育大会奈良県予選(テニスの部)

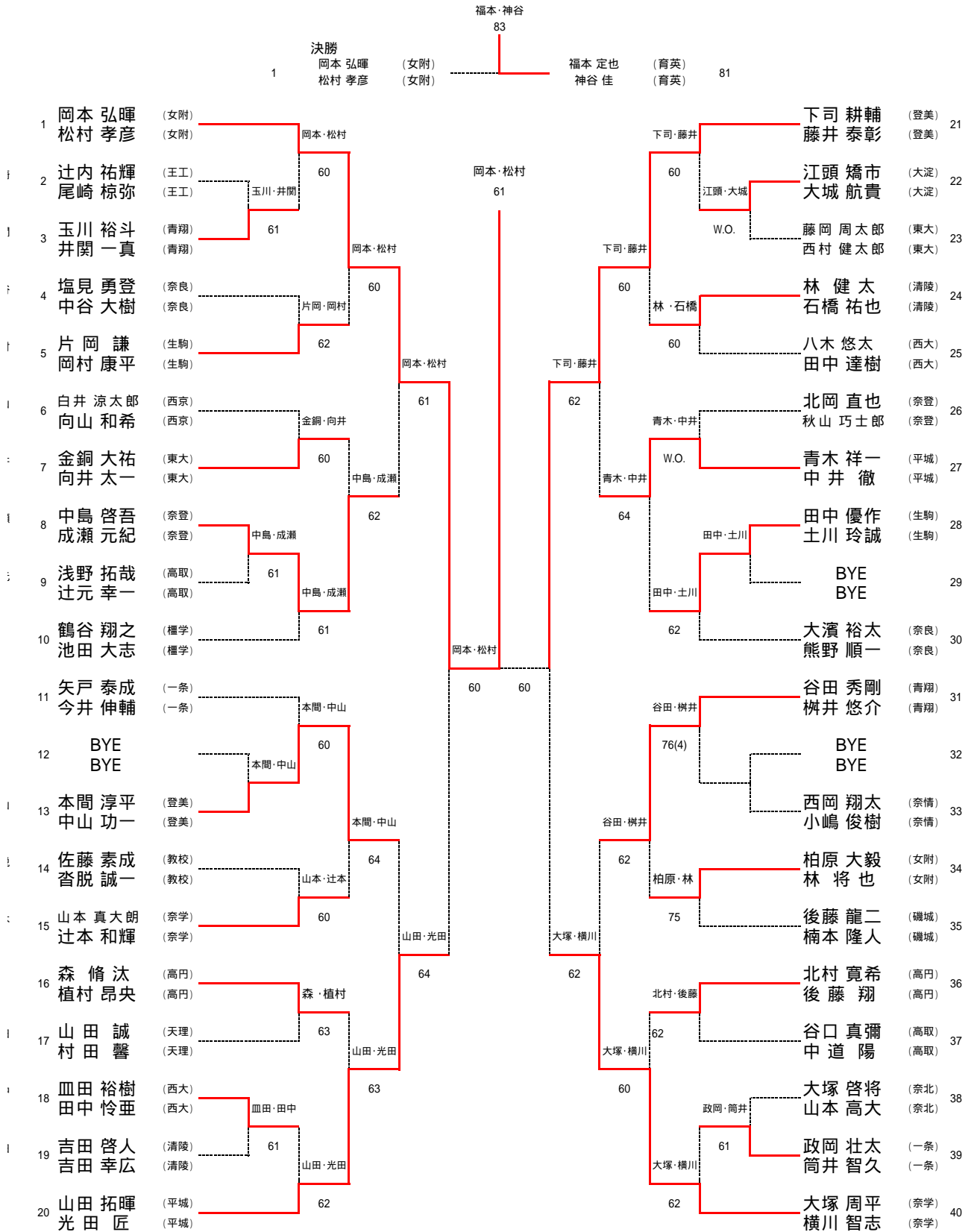

# 平成24年度 全国高等学校総合体育大会奈良県予選(テニスの部)

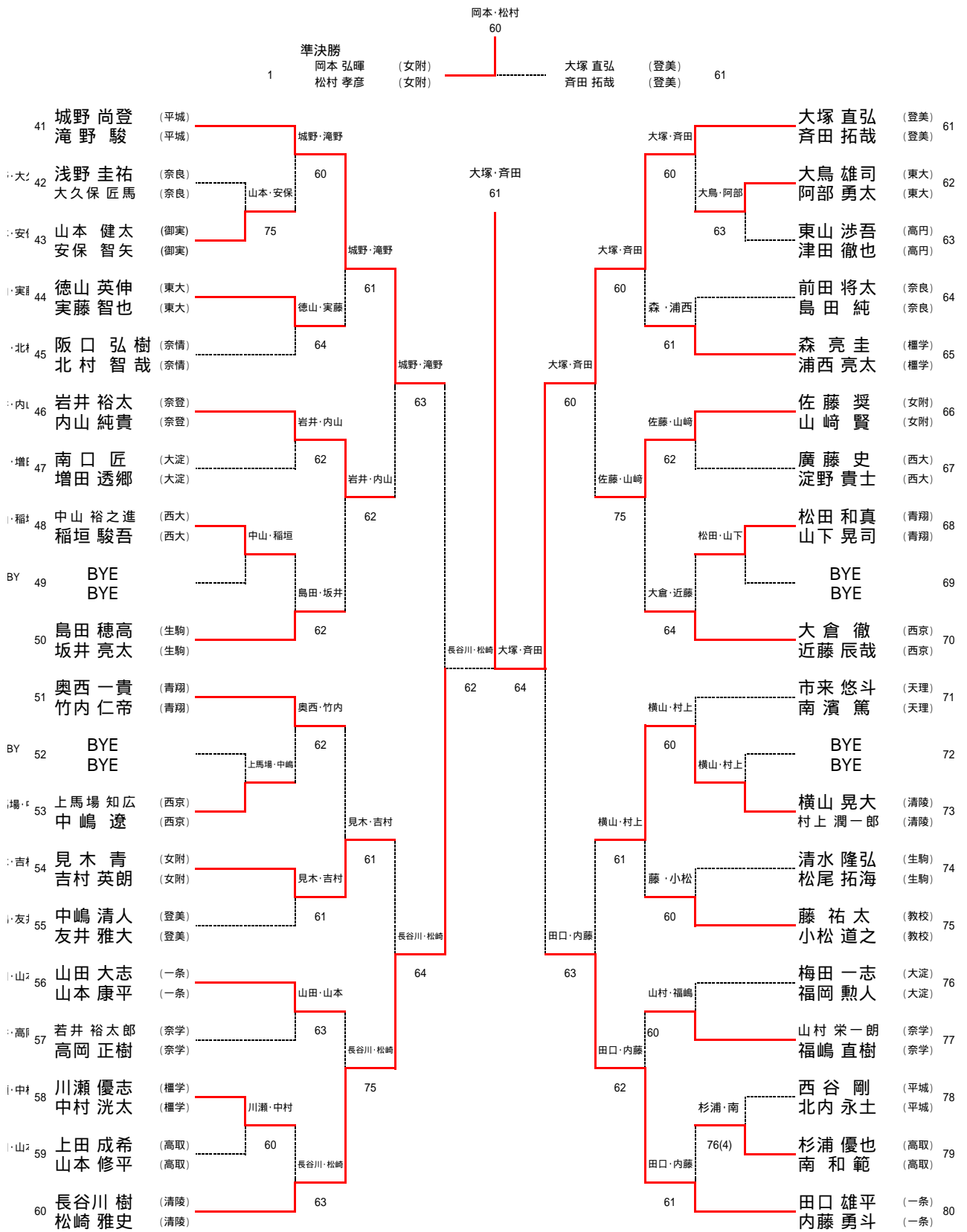



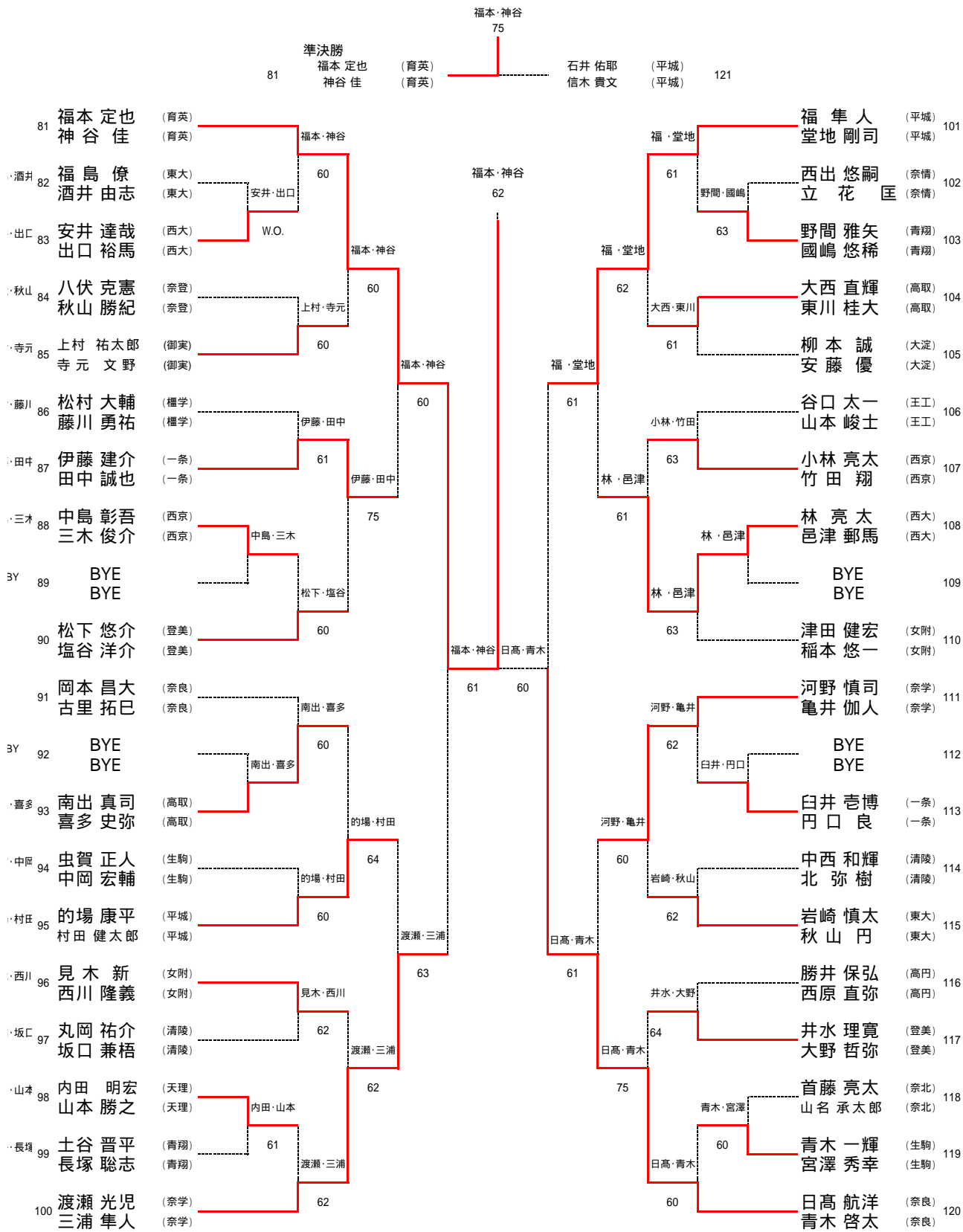

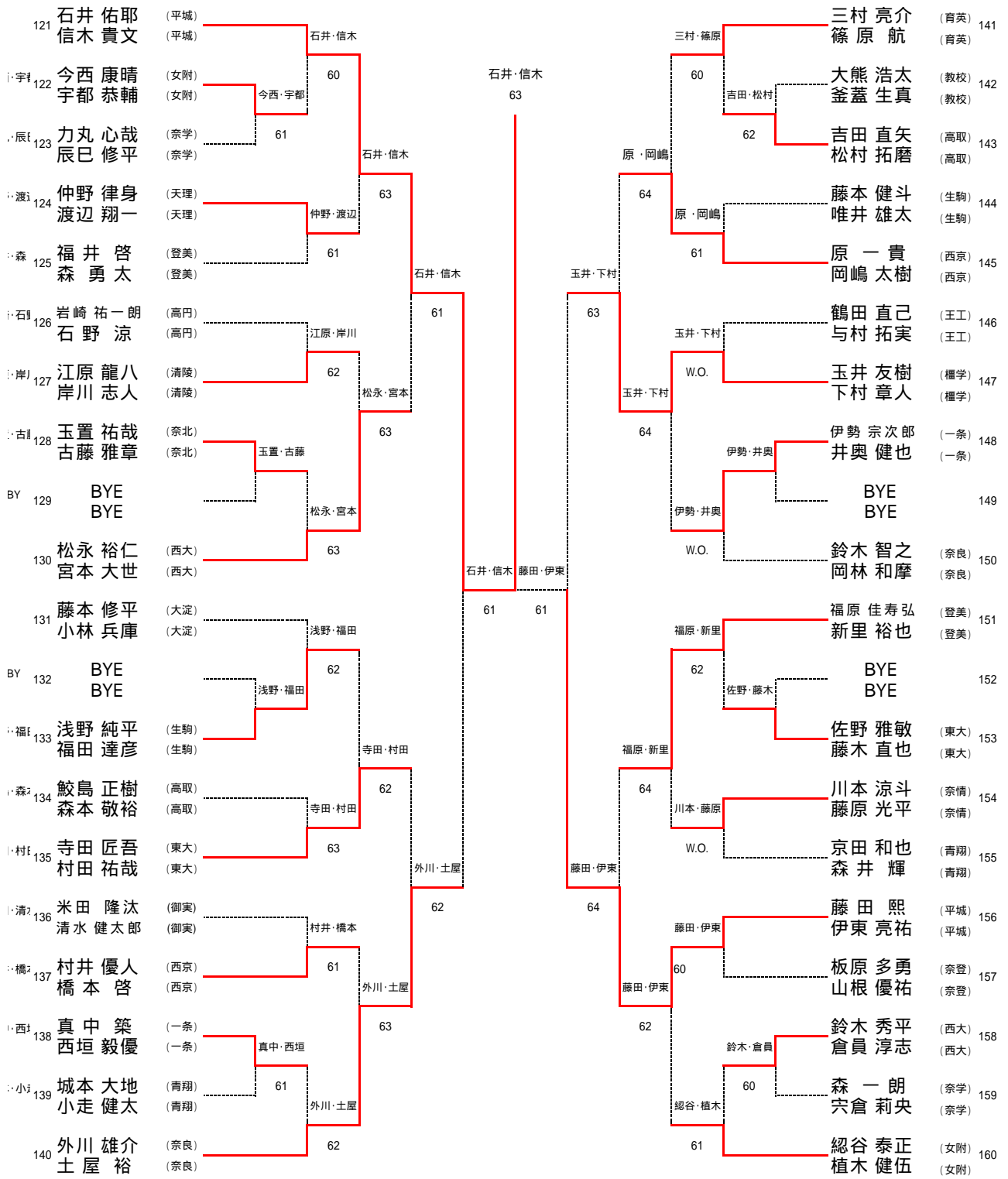

## 平成24年度 全国高等学校総合体育大会奈良県予選(テニス部) 女子団体

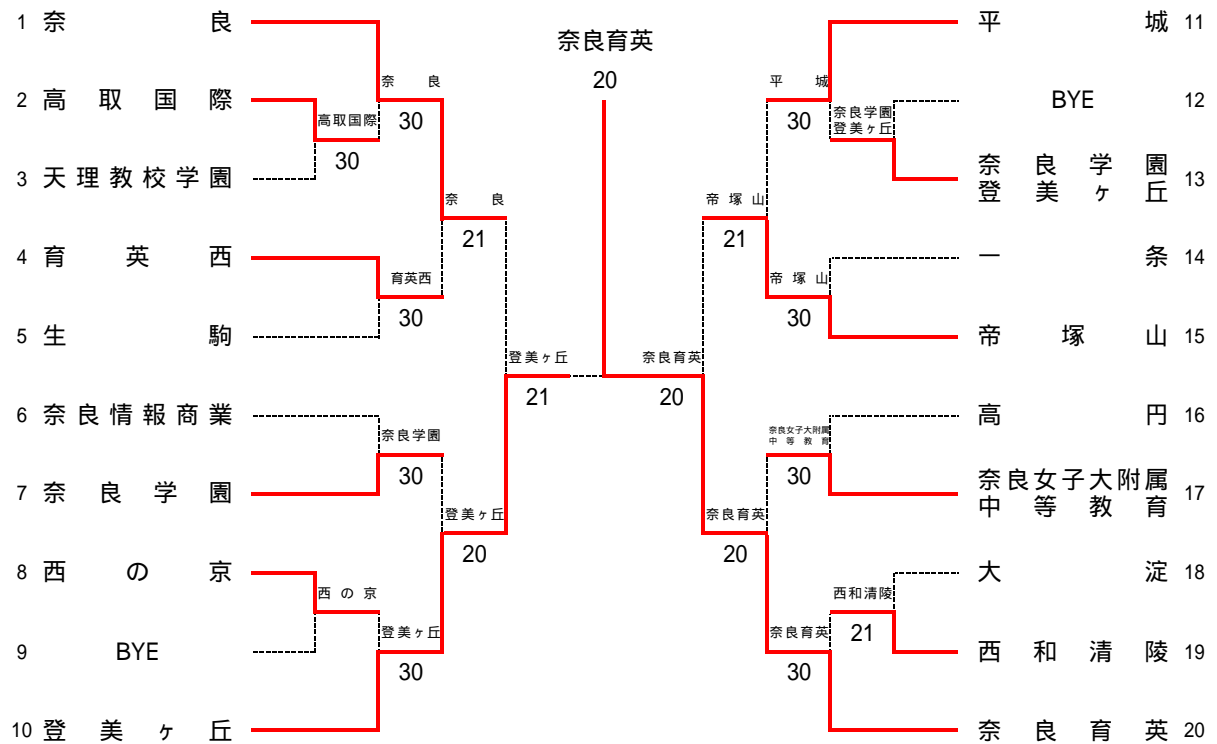

<b>SFR1</b>	<b>1</b>	奈良	12	登美ヶ丘	<b>10</b>	up
D		岡田 和花 綿民 亜美	63	矢垣 芽依 平岡 梓		
S1		辻本 美菜	26	壽 莉紗		
S2		白戸 春日	46	豊岡 奈津美		

<b>SF2</b>	<b>15</b>	帝塚山	02	奈良育英	<b>20</b>	up
D		櫛 あゆみ 澤田 実梨	16	三原 翠 栗原 あさ香		
S1		樋口 菜穂子	54打切	半田 紗也子		
S2		窪之内 李音	16	与四田 来実		

<b>FR1</b>	<b>10</b>	登美ヶ丘	02	奈良育英	<b>20</b>	up
D		矢垣 芽依 平岡 梓	36	三原 翠 栗原 あさ香		
S1		壽 莉紗	06	半田 紗也子		
S2		豊岡 奈津美	25打切	与四田 来実		

# 平成24年度 全国高等学校総合体育大会奈良県予選(テニスの部) 女子シングルス

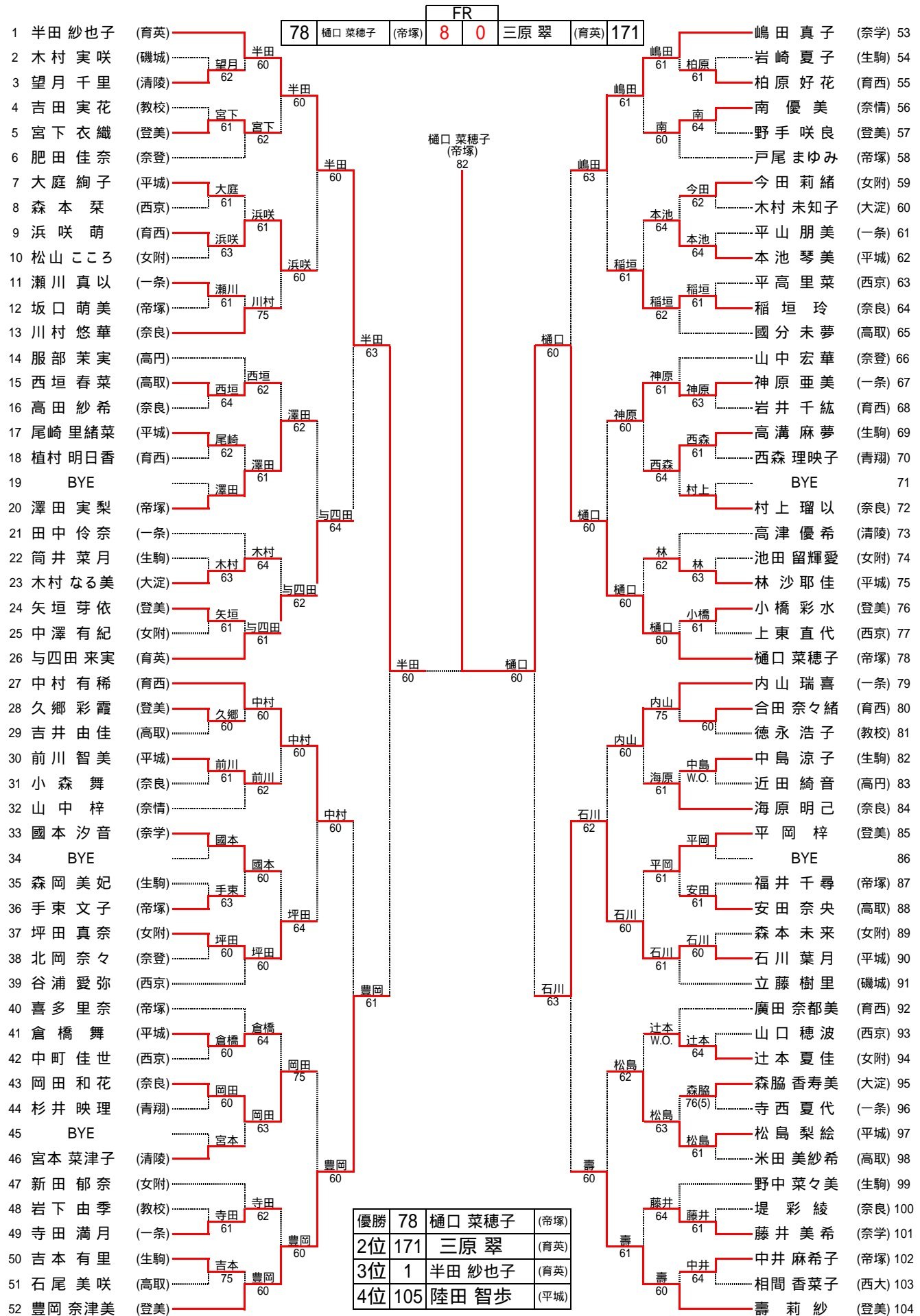

平成24年度 全国高等学校総合体育大会奈良県予選(テニスの部)  
女子シングルス

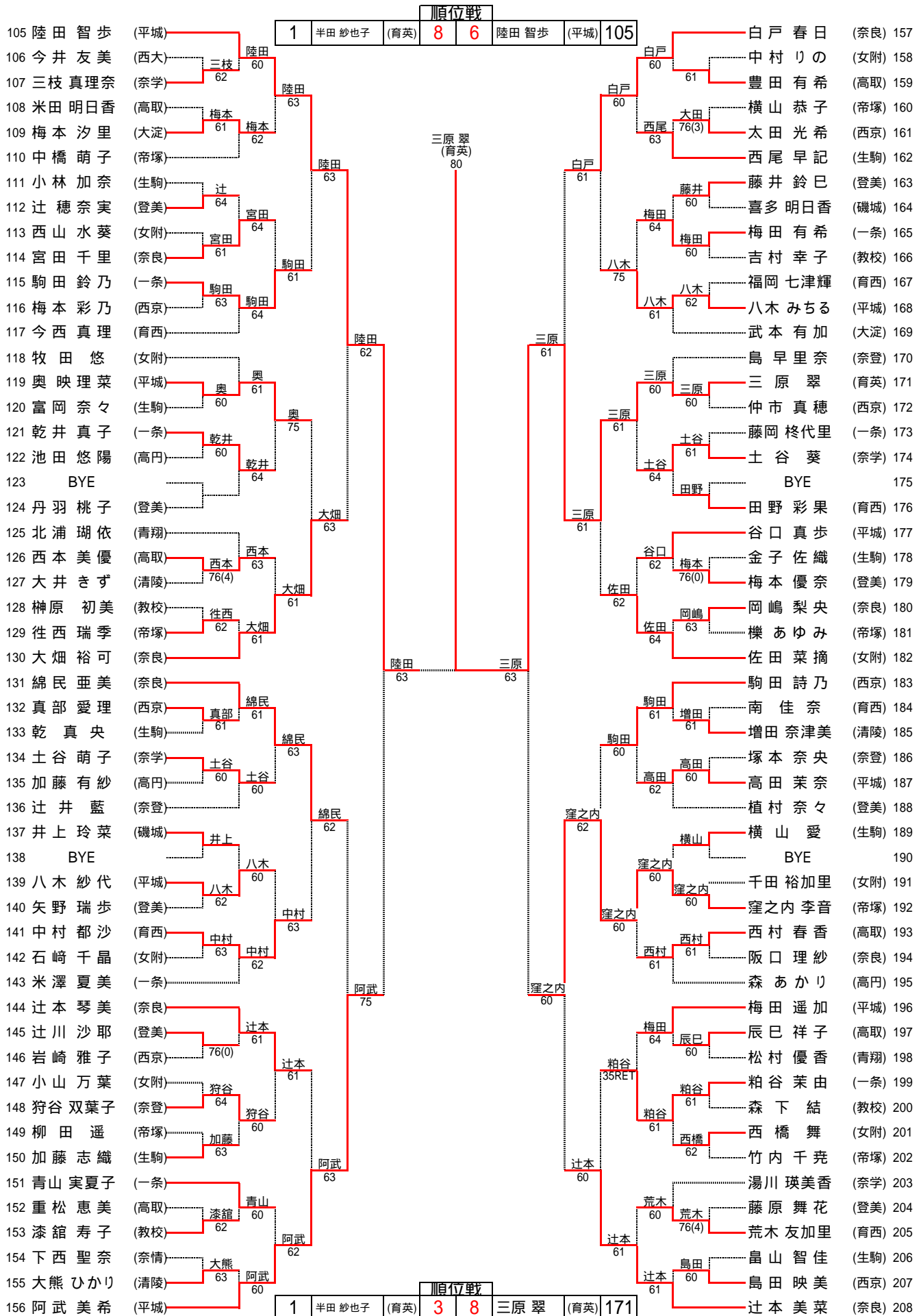

平成24年度 全国高等学校総合体育大会奈良県予選(テニスの部)  
女子ダブルス( )

順位	選手名	所属	スコア	対戦相手	スコア	対戦相手	順位
1	陸田 智歩 石川 葉月	(平城)	60	陸田・石川	60	矢垣・平岡	29
2	武本 麻佐 武本 知子	(大淀)	60	武本・木村	60	千田・坪田	30
3	仲市 真穂 岩崎 雅子	(西京)	61	陸田・石川	60	坪田 真奈	31
4	廣田 希和 元小 以由	(育西)	60	宮本・増田	60	大熊 ひかり 望月 千里	32
5	西平 米洋 増田 希和	(清陵)	W.O.	宮本・増田	60	西村・園分	33
6	往西 瑞季 中橋 萌子	(帝塚)	62	往西・中橋	62	西村・園分	34
7	畠山 智佳 森岡 美妃	(生駒)	75	半田・与四田	62	加藤・池田	35
8	山岸 輝美 姚 る心	(奈登)	60	山岸・姚	62	加藤 有紗 池田 悠陽	36
9	BYE BYE			岡嶋・高田	62	島田 映美 太田 光希	37
10	岡嶋 梨央 高田 紗希	(奈良)	60	岡嶋・高田	63	奥 映理 梅田 遥加	38
11	乾井 真子 駒田 鈴乃	(一条)	63	半田・与四田	60	奥 梅田	39
12	新田 郁奈 森本 未来	(女附)	60	半田・与四田	61	梅本 汐里 坂本 那美	40
13	十田 紗心 与四田 希和	(育英)	60	半田・与四田	61	阪口 理紗 辻 ちさと	41
14	辻川 沙耶 宮下 衣織	(登美)	60	半田・与四田	62	富岡 奈々 中島 涼子	42
15	林 沙耶佳 前川 智美	(平城)	61	林・前川	62	北岡 奈々 辻 井 藍	43
16	辻 穂奈実 植村 奈々	(登美)	61	辻・植村	64	嶋田 真子 土谷 萌子	44
17	下西 聖奈 廣澤 美幸	(奈情)	63	藤井・湯川	62	本池 琴美 谷口 真歩	45
18	重松 恵美 石尾 美咲	(高取)	64	佐田・今田	60	金子 佐織 吉本 有里	46
19	佐田 菜摘 今田 莉緒	(女附)	61	藤井・湯川	60	木村 実咲 立藤 樹里	47
20	BYE BYE			藤井・湯川	61	安田 奈央 西本 美優	48
21	藤井 美希 湯川 咲美	(奈学)	75	藤井・湯川	61	横山 恭子 平井 希希	49
22	小森 舞 赤松 紗季	(奈良)	62	小森・赤松	62	矢野 瑞歩 小橋 彩水	50
23	BYE BYE			西尾・小林	62	矢野・小橋	51
24	西尾 早記 小林 加奈	(生駒)	75	西尾・小林	63	平高 里菜 谷浦 愛弥	52
25	北浦 瑚依 杉井 映理	(青翔)	63	北浦・杉井	63	岩下 由季 漆 館 寿子	53
26	戸尾 まゆみ 竹内 千堯	(帝塚)	60	梅田・寺田	62	石崎 千晶 牧 田 悠	54
27	梅田 有希 寺田 满月	(一条)	61	梅田・寺田	62	中村 有稀 中村 都沙	55
28	浜咲 萌 山口 希和	(育西)	60	浜咲・合田	75	肥田 佳奈 山口 希希	56
						綿民 亜美 岡田 和花	

半田・与四田  
85

決勝

半田 紗也子 (育英) 与四田 来美 (育英) 85  
樋口 菜穂子 (帝塚) 窪之内 李音 (帝塚) 103

# 平成24年度 全国高等学校総合体育大会奈良県予選(テニスの部) 女子ダブルス( )

順位	選手名	所属	対戦相手	所属	スコア	対戦相手	所属	順位
57	壽 莉紗 (登美)	登美	山口 奈津美 (登美)	登美	60	尾崎 松島	尾崎 松島	85
58	高津 大井 希 (清陵)	清陵	高津 優希 (清陵)	清陵	60	尾崎 松島	尾崎 松島	86
59	中澤 心也 (女附)	女附	中澤 有紀 (女附)	女附	75	尾崎 松島	尾崎 松島	87
60	西垣 辰巳 祥子 (高取)	高取	西垣 春菜 (高取)	高取	62	樋口 窪之内	樋口 窪之内	88
61	横山 岩崎 夏子 (生駒)	生駒	横山 愛 (生駒)	生駒	60	尾崎 松島	尾崎 松島	89
62	高田 倉橋 舞 (平城)	平城	高田 茉奈 (平城)	平城	63	尾崎 松島	尾崎 松島	90
63	森 服部 茉実 (高円)	高円	森 あかり (高円)	高円	62	尾崎 松島	尾崎 松島	91
64	海原 川村 悠華 (奈良)	奈良	海原 明己 (奈良)	奈良	61	尾崎 松島	尾崎 松島	92
65	BYE		BYE			尾崎 松島	尾崎 松島	93
66	柏原 但竹 明口 皆 (育西)	育西	柏原 好花 (育西)	育西	60	尾崎 松島	尾崎 松島	94
67	山口 森本 菜 (西京)	西京	山口 穂波 (西京)	西京	63	尾崎 松島	尾崎 松島	95
68	青山 内山 瑞喜 (一条)	一条	青山 美丁 (一条)	一条	60	尾崎 松島	尾崎 松島	96
69	木村 林 明 百 天 (大淀)	大淀	木村 なる美 (大淀)	大淀	64	尾崎 松島	尾崎 松島	97
70	樺 あゆみ (帝塚)	帝塚	澤田 実梨 (帝塚)	帝塚	62	尾崎 松島	尾崎 松島	98
71	真部 愛理 (西京)	西京	上東 直代 (西京)	西京	60	尾崎 松島	尾崎 松島	99
72	松山 辻本 夏佳 (女附)	女附	松山 こころ (女附)	女附	60	尾崎 松島	尾崎 松島	100
73	二道 島 早里奈 (奈登)	奈登	二道 真子 (奈登)	奈登	60	尾崎 松島	尾崎 松島	101
74	杉山 土谷 葵 (奈学)	奈学	杉山 明口 皆 (奈学)	奈学	75	尾崎 松島	尾崎 松島	102
75	南 岩井 千紘 (育西)	育西	南 佳奈 (育西)	育西	60	尾崎 松島	尾崎 松島	103
76	BYE		BYE			尾崎 松島	尾崎 松島	104
77	徳永 森下 結 (教校)	教校	徳永 浩子 (教校)	教校	64	尾崎 松島	尾崎 松島	105
78	相間 今井 友美 (西大)	西大	相間 皆 菜 丁 (西大)	西大	60	尾崎 松島	尾崎 松島	106
79	BYE		BYE			尾崎 松島	尾崎 松島	107
80	宮田 村上 瑠以 (奈良)	奈良	宮田 千里 (奈良)	奈良	60	尾崎 松島	尾崎 松島	108
81	坂口 柳田 遥 (帝塚)	帝塚	坂口 萌美 (帝塚)	帝塚	62	尾崎 松島	尾崎 松島	109
82	加藤 筒井 菜月 (生駒)	生駒	加藤 志織 (生駒)	生駒	60	尾崎 松島	尾崎 松島	110
83	野手 久郷 彩霞 (登美)	登美	野手 咲良 (登美)	登美	63	尾崎 松島	尾崎 松島	111
84	阿武 美希 (平城)	平城	八木 みちる (平城)	平城	60	尾崎 松島	尾崎 松島	112