

第6回 愛知県高等学校総合体育大会 テニス競技 男子団体の部

5月26日(土)・27日(日) 東山TC

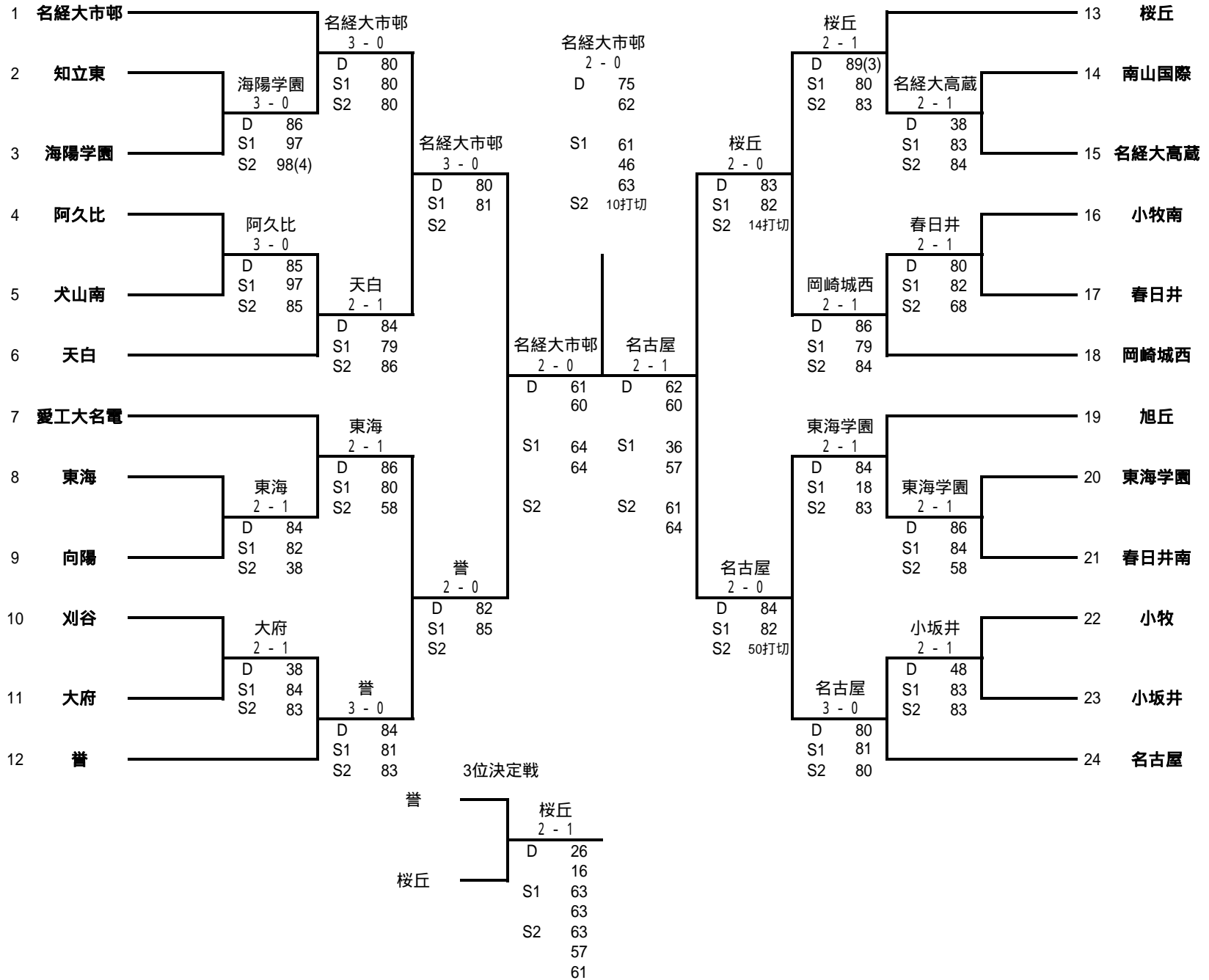

男子詳細 準決勝より

準決勝	名経大市邨			2 - 0	誉	
	選手名	学年			選手名	学年
D	伊藤琢也	3		6 1	前田浩暢	3
	茅野宗輝	2		6 0		
S 1	山田晃大	3		6 4 6 4	小塩大樹	3
S 2	林 聖哉	3			水谷圭佑	2

準決勝	桜丘		1 - 2	名古屋	
	選手名	学年		選手名	学年
D	久野陽平	3	2 6	安藤嘉晃	3
	金田宜之	3	0 6		
S 1	橋本 弦	3	6 3 7 5	前川尚輝	3
S 2	井口青空	3	1 6 4 6	鈴木 純	3

決勝	名経大市邨			2 - 0	名古屋	
	選手名	学年			選手名	学年
D	伊藤琢也	3	7 5	安藤嘉晃	3	
	茅野宗輝	2	6 2			
S 1	山田晃大	3	6 1 4 6 6 3	鈴木 純	3	
S 2	林 聖哉	3	10打切	太田裕人	3	

3位決定	誉		1 - 2	桜丘	
	選手名	学年		選手名	学年
S 1	小塩大樹	3	6 2	久野陽平	3
	鈴木大祐	1	6 1		
S 2	前田浩暢	3	3 6 3 6	橋本 弦	3
S 3	水谷圭佑	2	4 6 7 5 1 6	井口青空	3

女子詳細 準決勝より

準決勝	名経大高蔵			2 - 1	愛知啓成	
	選手名	学年			選手名	学年
D	山本 澪 林 彩子	3 1		60 63	浅野 萌 池田遥香	3 3
S1	浅野友貴子	3		62 57 26	三井葉月	1
S2	大矢 希	1		61 63	加藤明日香	1

準決勝	名経大市邨		0 - 2	梶山女学園		
	選手名	学年		選手名	学年	
D	森岡美緒 脇田菜名花	2 2		26 06	山田莉乃 赤塚 夢	2 2
S1	西口淳佳	2		36 16	吉川桃加	3
S2	西尾朋香	3		01打切	稲垣希実子	2

決勝	名経大高蔵			2 - 1	梶山女学園	
	選手名	学年			選手名	学年
D	山本 澪 林 彩子	3 1		63 75	山田莉乃 赤塚 夢	2 2
S1	浅野友貴子	3		26 46	吉川桃加	3
S2	大矢 希	1		63 63	稲垣希実子	2

3位決定	愛知啓成		2 - 1	名経大市邨		
	選手名	学年		選手名	学年	
D	浅野 萌 小川倫由	3 3		46 26	森岡美緒 西口淳佳	2 2
S1	三井葉月	1		61 61	西尾朋香	3
S2	加藤明日香	1		57 60 61	脇田菜名花	2

2位決定	愛知啓成		0 - 2	梶山女学園		
	選手名	学年		選手名	学年	
D	浅野 萌 池田遥香	3 3		38	山田莉乃 多和田芽依	2 2
S1	三井葉月	1		48	吉川桃加	3
S2	加藤明日香	1		47打切	赤塚 夢	2

男子シングルス

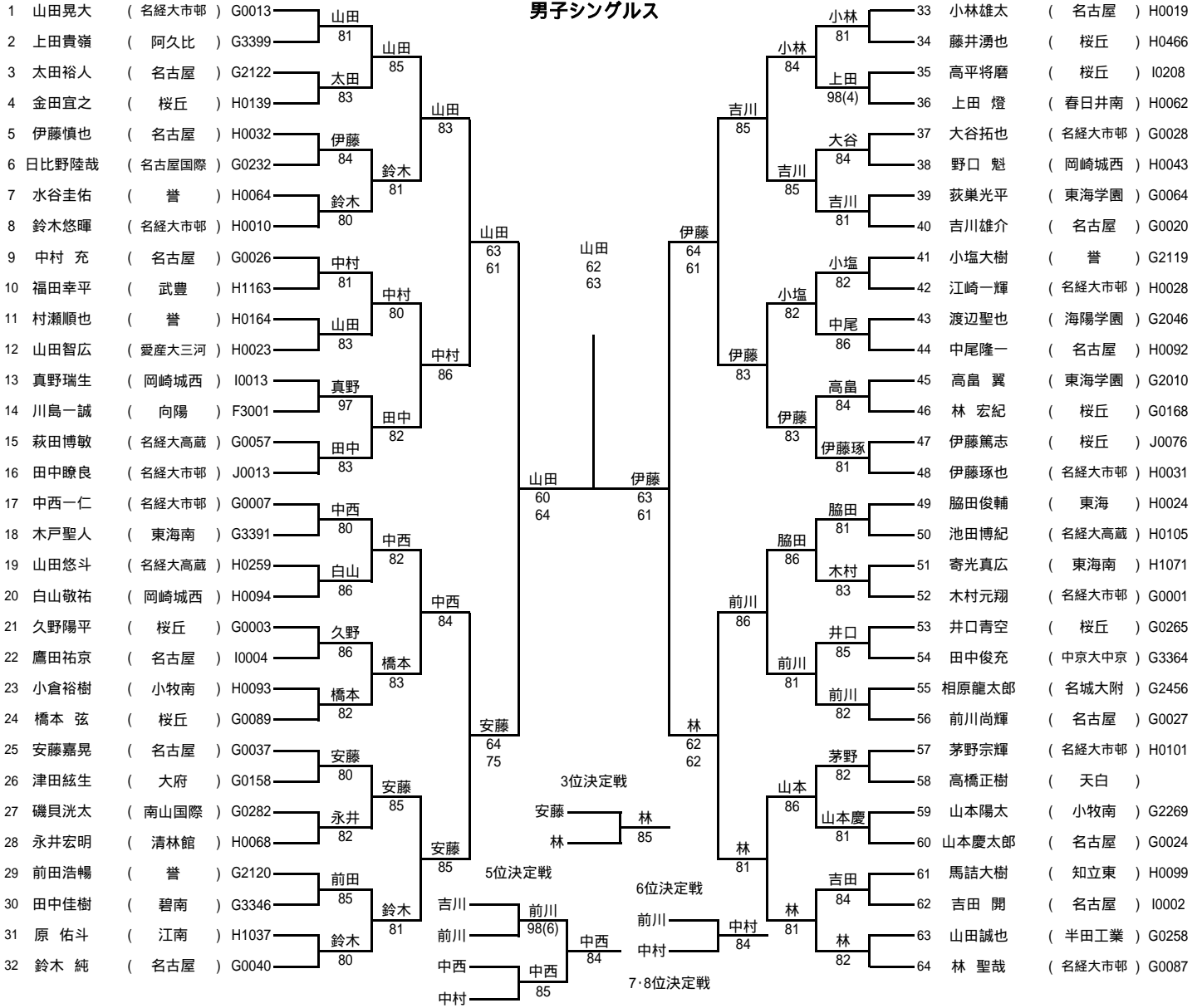

男子ダブルス

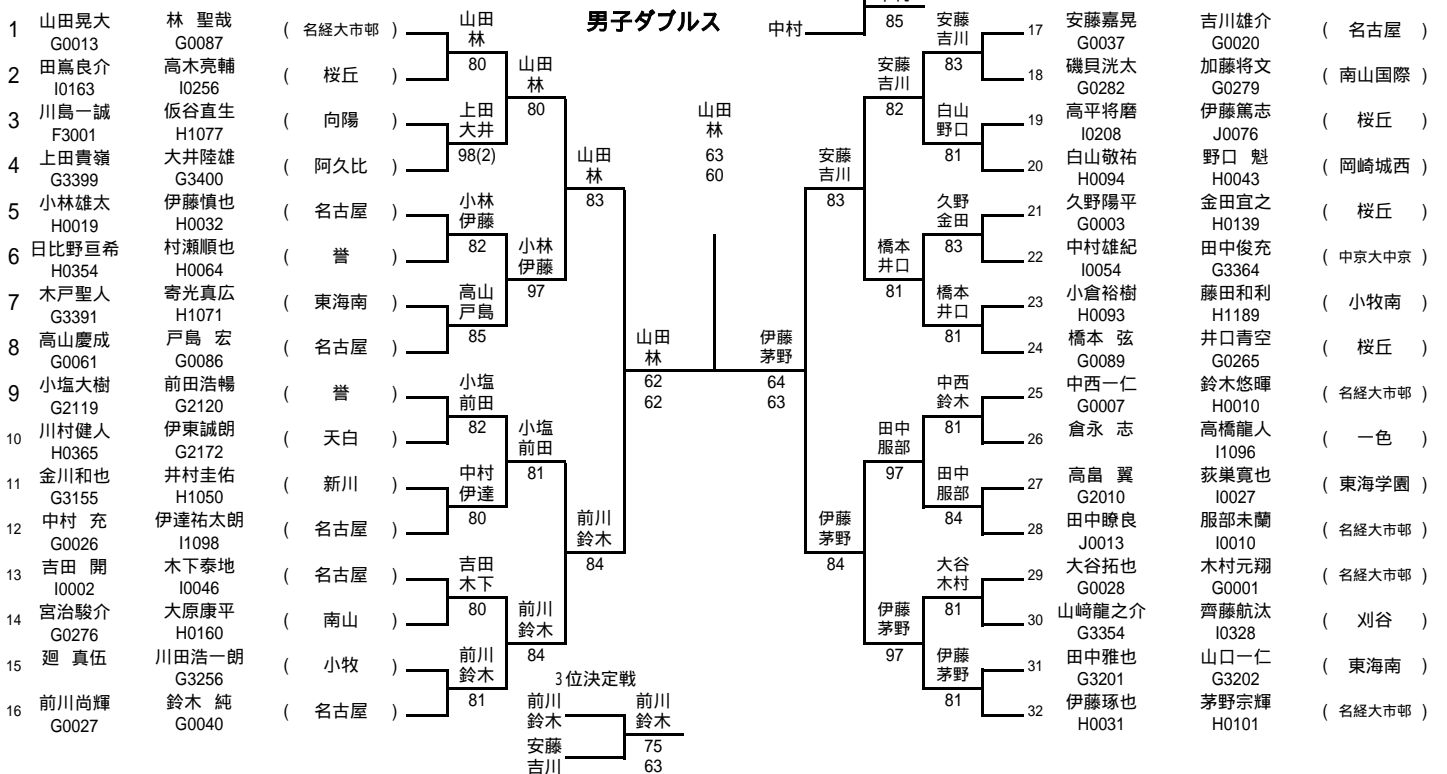

女子シングルス

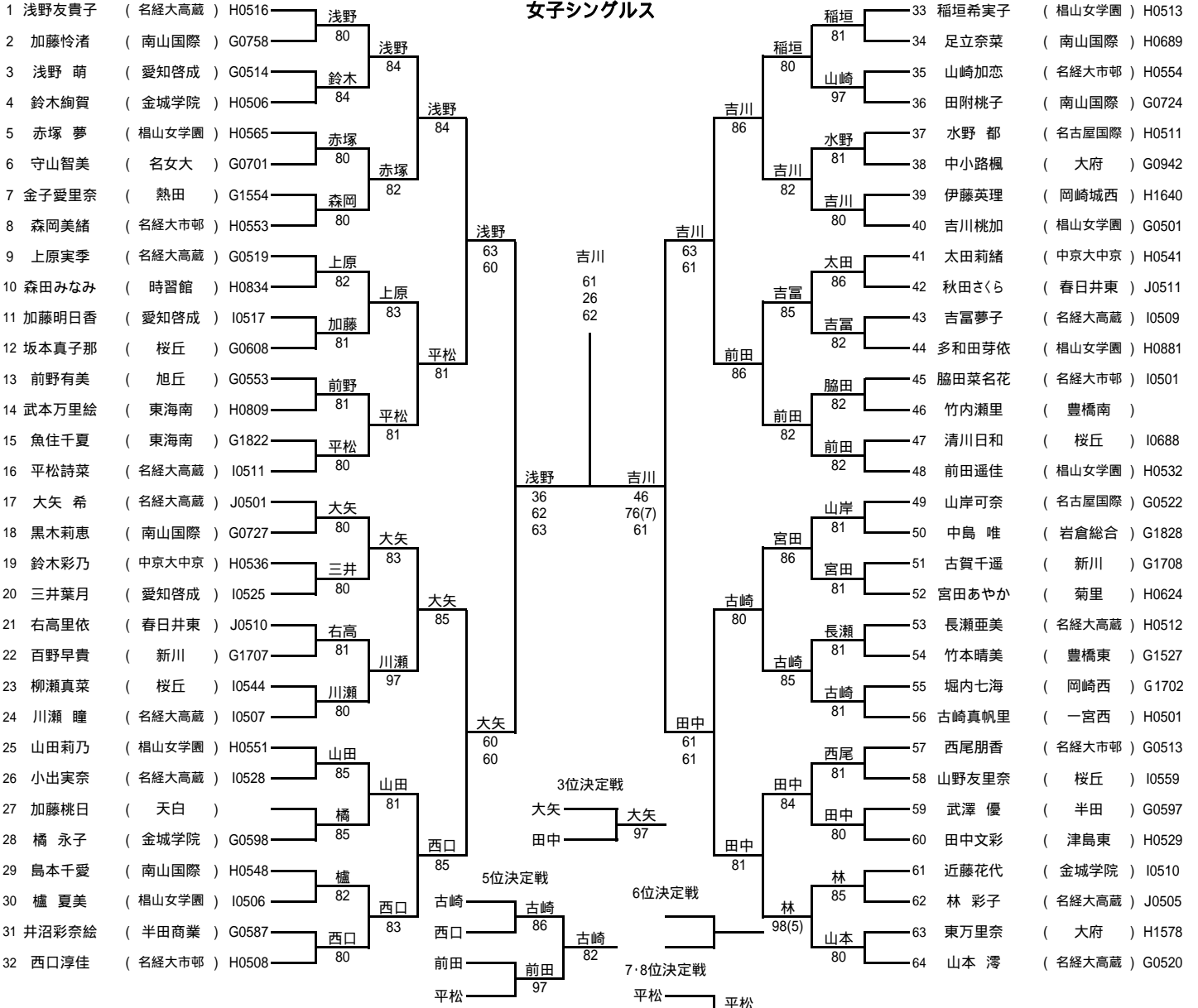

女子ダブルス

