

平成 24 年 度

第 6 3 回山形県高等学校総合体育大会
兼全国高等学校総合体育大会山形県予選会

テニス競技

(第 35 回山形県高等学校テニス選手権大会)

結 果

6 月 1 日 (金)	11 時	競技開始	男女団体戦
6 月 2 日 (土)	9 時	競技	個人戦 男女シングルス
6 月 3 日 (日)	9 時	競技	個人戦 男女ダブルス
	15 時	閉会式 (予定)	

会 場 山形県総合運動公園テニスコート・屋内多目的コート

【主催】 山形県高等学校体育連盟 山形県教育委員会
(財) 山形県体育協会
天童市

【主管】 村山地区高等学校体育連盟
山形県高等学校体育連盟テニス専門部
天童市体育協会

男子団体登録選手一覧

番号	学 校 名	監 督 名	選手1	学年	選手2	学年	選手3	学年	選手4	学年	選手5	学年
1	寒 河 江	木 村 剛	鈴木 宏次朗	③	莊 司 有 矢	③	大宮 賢一郎	③	齋藤 史貴	②	鈴 木 奏	②
2	鶴 岡 南	今 崎 徹 郎	吉 川 翔	③	五 十 嵐 雄	③	齋藤 康平	③	安達 蒼馬	③	小 鉢 泰 平	③
3	山 形 工 業	鈴木 智夫	大 澤 光	①	齋藤 哲也	②	酒 井 崇 弘	①	児 玉 竜 郎	①	石 澤 拓 巳	①
4	山 形 学 院	奥 山 光 彦	黒 田 雅 也	③	片 桐 想 一 郎	③	五 十 嵐 大 也	③	高 柳 大 地	③	秋 場 友 希	①
5	BYE											
6	米 沢 中 央	小 林 敬 二	金 子 直 人	②	矢 島 拓 樹	②	渡 部 博 登	②	高 島 知 哉	②	阿 部 哲 矢	②
7	東 根 工 業	小 林 貴 記	石 川 裕 二	③	神 尾 龍 也	③	安 達 星 楠	③	菅 原 翔 平	②	高 橋 拓 豊	③
8	左 沢	熊 坂 仁	落 合 健 太	③	多 田 利 信	②	後 藤 大 亮	③	田 澤 廣 稀	③	池 田 剛 希	③
9	鶴 岡 高 専	佐 藤 淳	鏡 真 人	③	八 幡 日 向	③	佐 藤 友 成	③	石 川 福 人	③	大 瀧 伸 吾	③
10	九 里 学 園	遠 藤 健	高 橋 幹	③	長 岡 万 聖	③	竹 田 将 弘	③	中 西 光	③		
11	酒 田 光 陵	荒 井 伸 哉	尾 形 拓 郎	③	西 山 拓 夢	②	佐 藤 丞	③	舟 越 裕 輝	③	今 野 寛 之	③
12	山 本 学 園	渡 部 隆 一	柏 倉 正 暉	②	石 沢 貴 昭	③	細 野 拓 実	①	松 田 鉄 平	③	三 浦 衛	③
13	山 形 南	芳 賀 幸 司	太 田 翔 吾	③	高 橋 洸 希	③	武 田 和 己	③	齋藤 嶺次郎	②	石 井 将 志	②
14	荒 砥	川 村 正 彦	白 田 秀 喜	②	山 平 雅 則	②	竹 田 智 春	③	山 上 健 斗	②		
15	山 形 東	那 須 祐 介	菅 野 悠 耶	③	青 木 幸 太 郎	②	船 越 奎 汰	③	佐 藤 佑 哉	③	名 和 侑 哉	③
16	寒 河 江 工	佐 藤 弘 明	會 田 龍 生	②	山 川 克 哉	②	鈴 木 将 平	③	鈴 木 翼	③	加 藤 裕 貴	②
17	BYE											
18	酒 田 東	池 田 憲 昭	信 夫 勇 佑	①	齊 藤 純 平	③	大 場 史 也	③	阿 部 光 拳	③	池 田 竜 大	③
19	庄 内 農 業	土 門 涉	成 澤 真 吾	③	佐 藤 快 瞳	①	菅 原 晴 貴	③	金 内 涼 太	③	佐 藤 基 久	③
20	BYE											
21	長 井 工 業	山 口 憲 司	青 木 友 哉	②	神 保 是 聡	③	金 田 大 輝	③	小 松 隆 雅	②	長 岡 優 喜	②
22	天 童	堀 米 昭 一	高 橋 諒	③	松 田 貴 文	③	森 谷 拓 海	③	森 雄 也	③	芳 賀 一 斗	③
23	酒 田 西	高 橋 直 人	飯 島 哲 朗	②	齋 藤 大 介	③	佐 藤 友 和	②	土 門 晴 海	②	池 田 佳 史	③
24	日 大 山 形	国 府 方 雅 晴	安 部 桂 史	③	高 橋 大 空	③	平 塚 怜	③	大 清 水 楓 汰	②	東 海 林 夏 季	③

女子団体登録選手一覧

番号	学 校 名	監 督 名	選手1	学年	選手2	学年	選手3	学年	選手4	学年	選手5	学年
1	山本学園	安元 昭	福井 愛	③	牧田 千咲	③	大山 朋子	③	佐藤 花奈	③	斎藤 南	②
2	鶴岡北	鏡 雄一	早川 知里	③	伊藤 成美	③	斎藤 李咲	②	須藤 明里	③	佐藤 みのり	③
3	天童	東海林 啓	林 優希	③	太田 志保奈	③	後藤 里佳	③	後藤 美沙希	②	森谷 麻衣	②
4	九里学園	片平 淳	後藤 都	③	長谷川 はづき	②	吉田 葵	③	鈴木 愛美	③	井上 麻侑	③
5	BYE											
6	酒田光陵	鈴木 宏	高橋 早紀	②	佐々木 梓	②	西形しおり	②	讃岐 玲那	③	相馬あすか	②
7	北村山	榎 光典	奥山 萌	③	荒木 爽香	③	笹原 志保	③	千田 未来	③	金田 美里	③
8	BYE											
9	左沢	大相 英順	大沼 滯奈	③	服部 彩美	③	柿崎 里奈	③	三沢 つかさ	③	長岡 美穂	②
10	鶴岡南	嶋屋 道子	水原 麻那	③	中野 弥生	③	鈴木 美咲	③	去渡 巴菜	②	阿部 愛	③
11	BYE											
12	山形東	池田 正平	白田 奈菜	③	渡部 恵里加	②	川合 悠未	②	田村 詩織	②	吉田 蘭	③
13	山形西	奥山 幸治	相羽 枝莉子	③	清水 優	①	中川 果南	②	青木 美里	③	松村 杏菜	②
14	BYE											
15	酒田東	小坂 雄	鈴木 杏奈	②	阿彦 奈菜	②	後藤 希	③	齊藤 真穂	①	脇屋 木夏	③
16	寒河江	鈴木 勝	高橋 奈々	③	齋藤 梨沙	③	渡邊 莉奈	②	菊地 明日香	③	小菅 寛華	②
17	BYE											
18	荒砥	門脇 麻美	後藤 彩香	②	熊坂 美穂	②	青木 那奈	③	佐藤 芳美	③	佐竹 伸子	②
19	庄内農業	鈴木 朗	富樫 未歩	③	石川 真子	②	遠田 美陽	③	佐藤 友香	②	剣持 真美	①
20	BYE											
21	山形学院	今野 潔	坪沼 亨鴻	③	後藤 万莉江	③	柴崎 有希	③	元木 麻椰	②	片平 真里亜	②
22	上山明新館	山崎 昭	本間 早紀	③	神野 光咲	③	鈴木 成望	③	會田 江莉香	③	長谷川 紗季	②
23	酒田西	渡部 久美	佐藤 彩花	③	崎山 真純	③	松浦 由芽	③	村上 真来	③	樋田 小百合	③
24	日大山形	高木 直哉	佐藤 千晴	①	鬼嶋 紗友美	③	高内 麗	①	田中 優希	②	阿部 千晶	③

男子団体

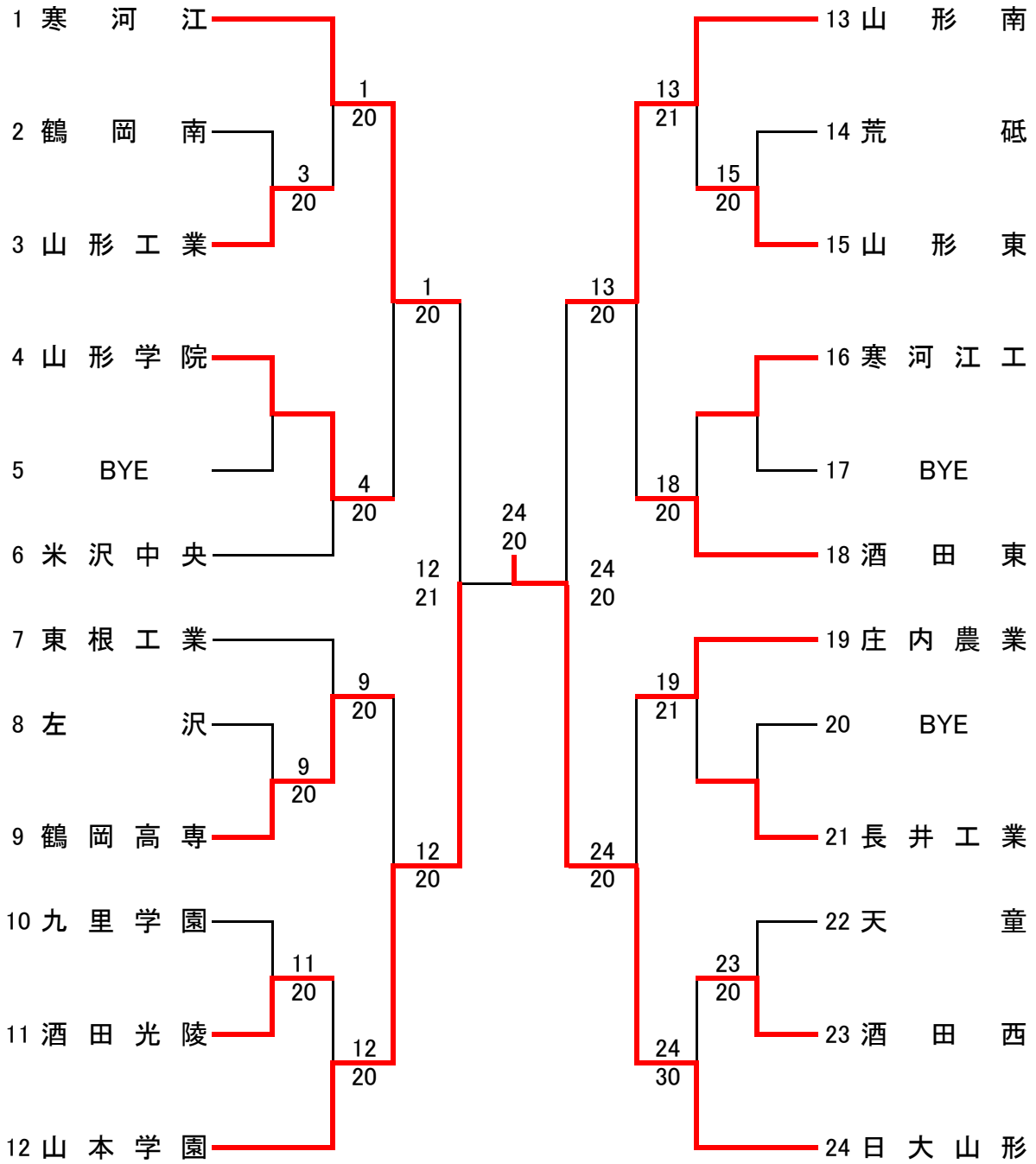

女子団体

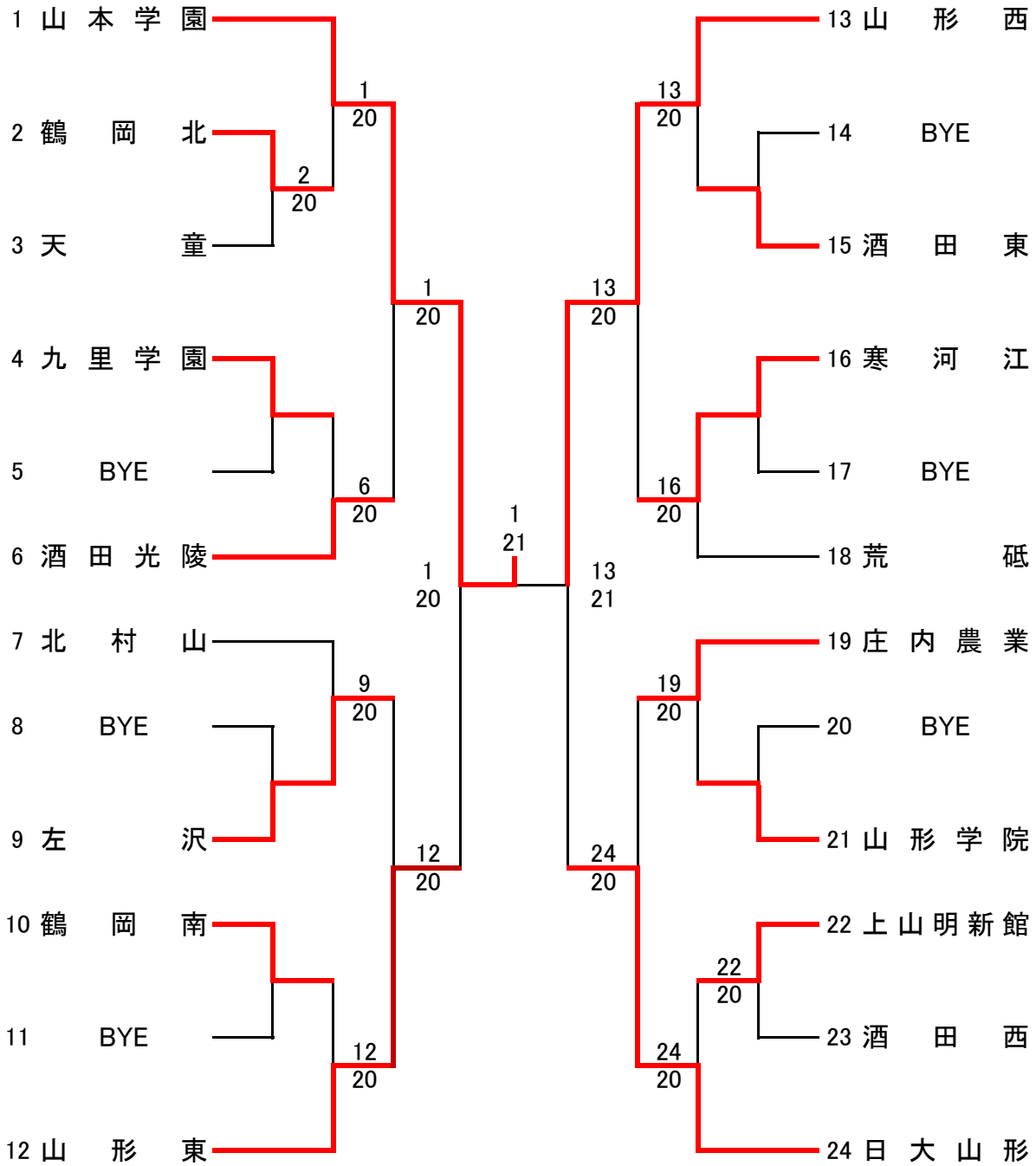

男子団体 対戦成績一覧(1)

1R	2	鶴岡南	0 - 2	3	山形工業
D		齋藤 康平	3 - 6		酒井 崇弘
		安達 蒼馬			児玉 竜郎
S1		吉川 翔	3 - 6		大澤 光
S2		五十嵐 雄	3 - 5打切		齋藤 哲也

1R	14	荒砥	0 - 2	15	山形東
D		山平 雅則	1 - 2打切		船越 奎汰
		山上 健斗			佐藤 佑哉
S1		白田 秀喜	1 - 6		菅野 悠耶
S2		竹田 智春	1 - 6		青木 幸太郎

1R	8	左沢	0 - 2	9	鶴岡高専
D		田澤 廣稀	4 - 3打切		佐藤 友哉
		池田 剛希			大瀧 信吾
S1		落合 健太	1 - 6		鏡 真人
S2		多田 利信	2 - 6		八幡 日向

1R			-		
D			-		
S1			-		
S2			-		

1R	10	九里学園	0 - 2	11	酒田光陵
D		高橋 幹	2 - 4打切		尾形 拓朗
		中西 光			今野 寛之
S1		長岡 万聖	0 - 6		西山 拓夢
S2		竹田 将弘	1 - 6		佐藤 丞

1R	22	天童	0 - 2	23	酒田西
D		森谷 拓海	1 - 6		佐藤 友和
		森 雄也			土門 晴海
S1		高橋 諒	3 - 5打切		飯島 哲朗
S2		松田 貴文	5 - 7		齋藤 大介

2R	1	寒河江	2 - 0	3	山形工業
D		大宮 賢一郎	2 - 4打切		大澤 光
		鈴木 奏			齋藤 哲也
S1		鈴木 宏次朗	6 - 2		酒井 崇弘
S2		荘司 有矢	6 - 0		児玉 竜郎

2R	13	山形南	2 - 1	15	山形東
D		高橋 洸希	6 - 1		船越 奎汰
		齋藤 嶺次郎			佐藤 佑哉
S1		太田 翔吾	3 - 6		菅野 悠耶
S2		武田 和己	6 - 2		青木 幸太郎

2R	4	山形学院	2 - 0	6	米沢中央
D		片桐 想一郎	3 - 4打切		渡部 博登
		高柳 大地			高島 知哉
S1		黒田 雅也	6 - 0		金子 直人
S2		五十嵐 大地	6 - 2		矢島 拓樹

2R	16	寒河江工	0 - 2	18	酒田東
D		鈴木 翼	5 - 3打切		阿部 光拳
		加藤 裕貴			池田 竜大
S1		會田 龍生	2 - 6		信夫 勇佑
S2		鈴木 将平	4 - 6		齋藤 純平

2R	7	東根工業	0 - 2	9	鶴岡高専
D		安達 星楠	4 - 6		佐藤 友成
		高橋 拓豊			大瀧 伸吾
S1		石川 裕二	3 - 4打切		鏡 真人
S2		神尾 龍也	3 - 6		八幡 日向

2R	19	庄内農業	2 - 1	21	長井工業
D		菅原 晴貴	7 - 5		神保 是聡
		金内 涼太			金田 大輝
S1		成澤 真吾	4 - 6		青木 友哉
S2		佐藤 快瞳	6 - 2		小松 隆雅

2R		酒田光陵	0 - 2	12	山本学園
D		尾形 拓郎	0 - 6		松田 鉄平
		今野 貴之			三浦 衛
S1		西山 拓夢	1 - 6		柏倉 正暉
S2		佐藤 丞	1 - 5打切		細野 拓実

2R		酒田西	0 - 3	24	日大山形
D		佐藤 友和	1 - 6		大清水 楓汰
		土門 晴海			東海林 夏季
S1		飯島 哲郎	1 - 6		安部 桂史
S2		齋藤 大介	1 - 6		平塚 怜

男子団体 対戦成績一覧(2)

QF	1	寒河江	2 - 0	4	山形学院
D	大宮 賢一郎		五十嵐 大也		
	鈴木 奏		4 - 2打切 高柳 大地		
S1	鈴木 宏次朗		6 - 1 黒田 雅也		
S2	荘司 有矢		6 - 1 片桐 想一郎		

QF	9	鶴岡高専	0 - 2	12	山本学園
D	佐藤 友成		細野 拓実		
	大瀧 伸吾		0 - 6 松田 鉄平		
S1	鏡 真人		0 - 6 柏倉 正暉		
S2	八幡 日向		4 - 3打切 三浦 衛		

QF	13	山形南	2 - 0	18	酒田東
D	高橋 洸希		阿部 光拳		
	齋藤 嶺次郎		6 - 0 池田 竜大		
S1	太田 翔吾		4 - 2打切 信夫 勇佑		
S2	武田 和己		6 - 1 齊藤 純平		

QF	19	庄内農業	0 - 2	24	日大山形
D	菅原 晴貴		大清水 楓汰		
	金内 涼太		0 - 5打切 東海林 夏季		
S1	成澤 真吾		0 - 6 高橋 大空		
S2	佐藤 快瞳		0 - 6 平塚 怜		

SF	1	寒河江	1 - 2	12	山本学園
D	大宮 賢一郎		細野 拓実		
	鈴木 奏		1 - 6 三浦 衛		
S1	鈴木 宏次朗		4 - 6 柏倉 正暉		
S2	荘司 有矢		6 - 0 松田 鉄平		

SF	13	山形南	0 - 2	24	日大山形
D	高橋 洸希		大清水 楓汰		
	齋藤 嶺次郎		1 - 6 東海林 夏季		
S1	太田 翔吾		5 - 1打切 安部 桂史		
S2	武田 和己		2 - 6 高橋 大空		

F	12	山本学園	0 - 2	24	日大山形
D	松田 鉄平		大清水 楓汰		
	三浦 衛		2 - 8 東海林 夏季		
S1	柏倉 正樹		6 - 4打切 安部 桂史		
S2	細野 拓実		3 - 8 高橋 大空		

			-		
D			-		
S1			-		
S2			-		

女子団体 対戦成績一覧

1R	2	鶴岡北	2 - 0	3	天童
D		斎藤 李咲 須藤 明里	2 - 4打切		後藤 里佳 後藤 美沙希
S1		早川 知里	6 - 0		林 優希
S2		伊藤 成美	6 - 3		太田 志保奈

1R	22	上山明新館	2 - 0	23	酒田西
D		神野 光咲 會田 江莉香	2 - 4打切		崎山 真純 樋田 小百合
S1		本間 早紀	6 - 3		佐藤 彩花
S2		長谷川 紗季	6 - 0		松浦 由芽

2R	1	山本学園	2 - 0	2	鶴岡北
D		大山 朋子 佐藤 花奈	5 - 1打切		早川 知里 佐藤 みのり
S1		福井 愛	6 - 2		伊藤 成美
S2		牧田 千咲	6 - 1		斎藤 李咲

2R	13	山形西	2 - 0	15	酒田東
D		中川 果南 松村 杏菜	6 - 0		阿彦 奈菜 脇屋 木夏
S1		相羽 枝莉子	3 - 0打切		鈴木 杏菜
S2		清水 優	6 - 0		後藤 希

2R	4	九里学園	0 - 2	6	酒田光陵
D		鈴木 愛美 井上 麻有	0 - 6		高橋 早紀 佐々木 梓
S1		後藤 都	0 - 6		讃岐 玲那
S2		吉田 葵	2 - 3打切		相馬 あすか

2R	16	寒河江	2 - 0	18	荒砥
D		渡邊 莉奈 菊地 明日香	6 - 1		後藤 彩香 佐藤 芳美
S1		高橋 奈々	3 - 2打切		熊坂 美穂
S2		齋藤 梨沙	6 - 0		青木 那奈

2R	7	北村山	0 - 2	9	左沢
D		笹原 志保 千田 未来	1 - 6		服部 彩美 三沢 つかさ
S1		奥山 萌	1 - 5打切		大沼 滯奈
S2		荒木 爽香	0 - 6		柿崎 里奈

2R	19	庄内農業	2 - 0	21	山形学院
D		遠田 美陽 佐藤 友香	3 - 2打切		後藤 万莉江 柴崎 有希
S1		富樫 未歩	6 - 1		坪沼 亭鴻
S2		石川 真子	6 - 1		元木 麻耶

2R	10	鶴岡南	0 - 2	12	山形東
D		中野 弥生 阿部 愛	2 - 4打切		川合 悠未 田村 詩織
S1		水原 麻耶	0 - 6		白田 奈菜
S2		鈴木 美咲	0 - 6		渡部 恵里加

2R	22	上山明新館	0 - 2	24	日大山形
D		神保 光咲 鈴木 成聖	1 - 4打切		高内 麗 田中 優希
S1		本間 早紀	1 - 6		鬼嶋 紗友美
S2		會田 江莉香	1 - 6		阿部 千晶

QF	9	左沢	0 - 2	12	山形東
D		服部 彩美 三沢 つかさ	1 - 6		川合 悠未 田村 詩織
S1		大沼 滯奈	1 - 5打切		白田 奈菜
S2		柿崎 里奈	1 - 6		渡部 恵里加

QF	19	庄内農業	0 - 2	24	日大山形
D		遠田 美陽 佐藤 友香	0 - 4打切		高内 麗 田中 優希
S1		富樫 美歩	1 - 6		佐藤 千晴
S2		石川 真子	1 - 6		鬼嶋 紗友美

QF	13	山形西	2 - 0	16	寒河江
D		中川 果南 松村 杏奈	4 - 1打切		渡邊 莉奈 菊地 明日香
S1		相羽 枝莉子	6 - 1		高橋 奈々
S2		清水 優	6 - 0		齋藤 梨沙

QF	1	山本学園	2 - 0	6	酒田光陵
D		大山 朋子 佐藤 花奈	6 - 3		讃岐 玲那 相馬 あすか
S1		福井 愛	6 - 0		高橋 早紀
S2		牧田 千咲	5 - 3打切		佐々木 梓

SF	1	山本学園	2 - 0	12	山形東
D		大山 朋子 佐藤 花奈	6 - 1		川合 悠未 田村 詩織
S1		福井 愛	5 - 2打切		白田 奈菜
S2		牧田 千咲	6 - 2		渡部 恵里加

SF	13	山形西	2 - 1	24	日大山形
D		中川 果南 松村 杏奈	1 - 6		高内 麗 田中 優希
S1		相羽 枝莉子	7 - 5		佐藤 千晴
S2		清水 優	6 - 1		鬼嶋 紗友美

F	1	山本学園	2 - 1	13	山形西
D		大山 朋子 佐藤 花奈	8 - 4		中川 果南 松村 杏奈
S1		福井 愛	8 - 0		相羽 枝莉子
S2		牧田 千咲	4 - 8		清水 優

			-		
D			-		
S1			-		
S2			-		

男子シングルス

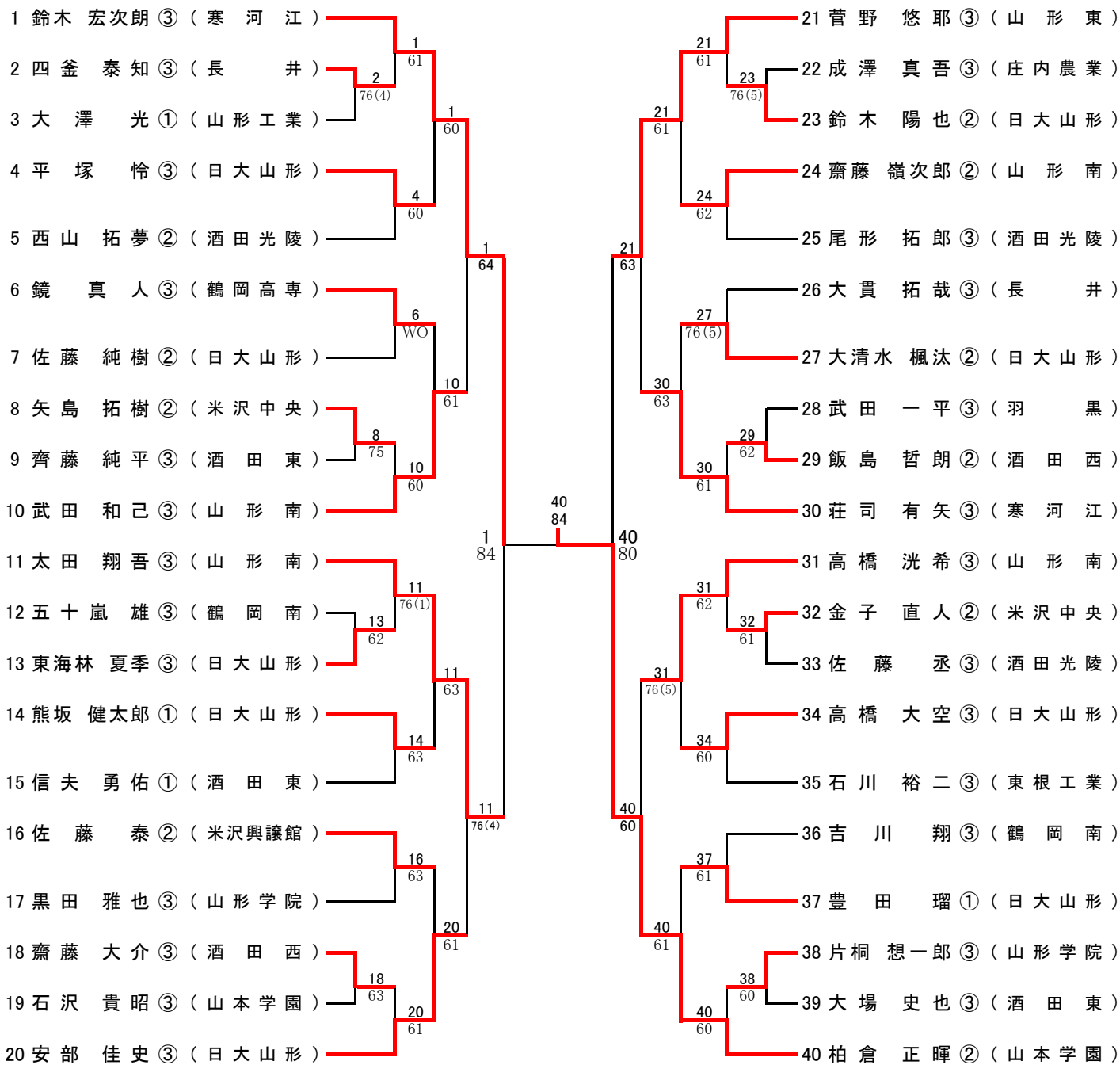

3位決定戦

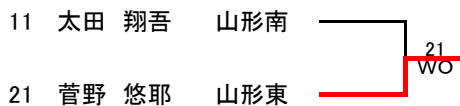

女子シングルス

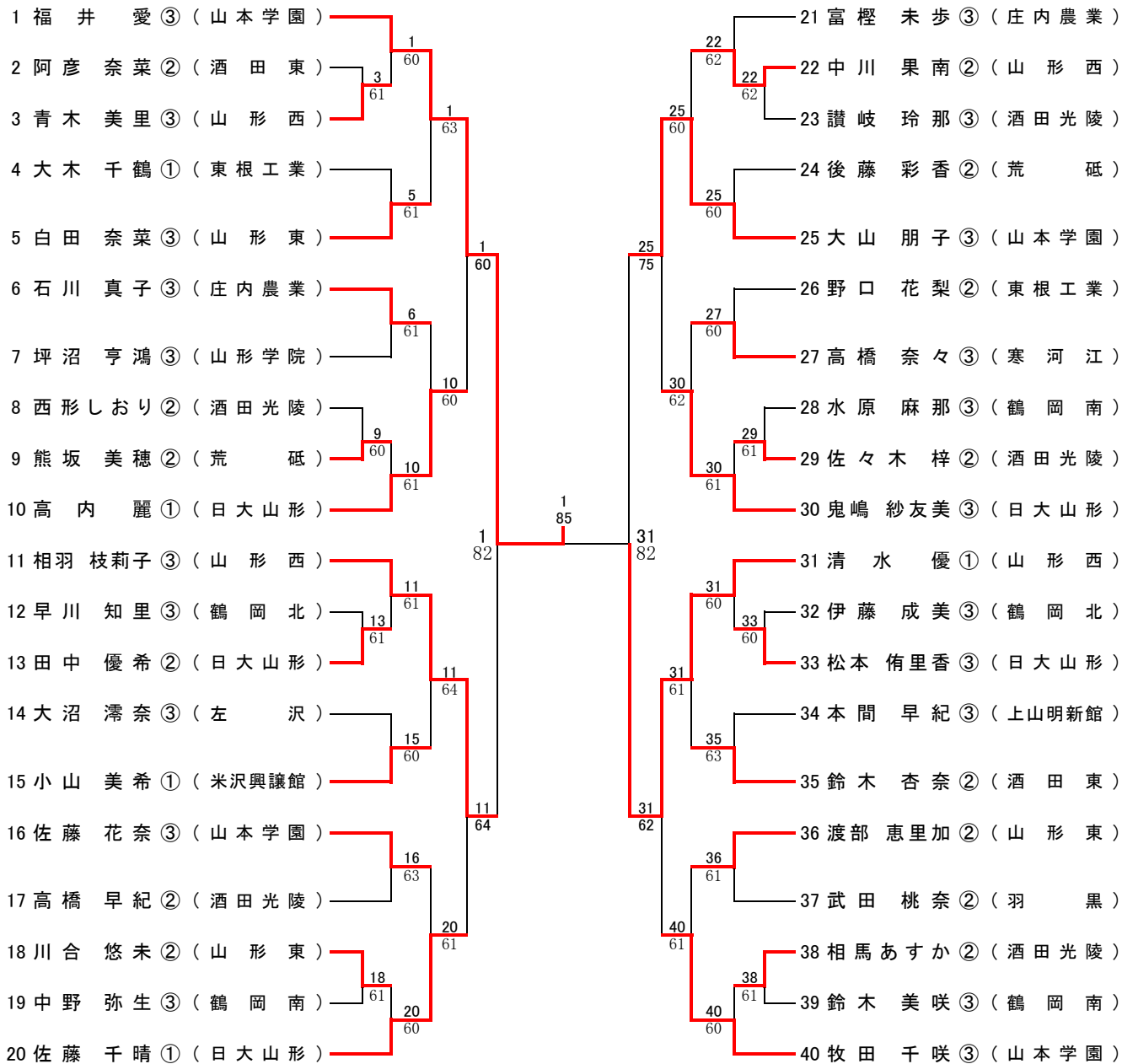

3位決定戦

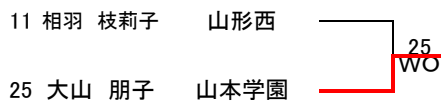

男子ダブルス

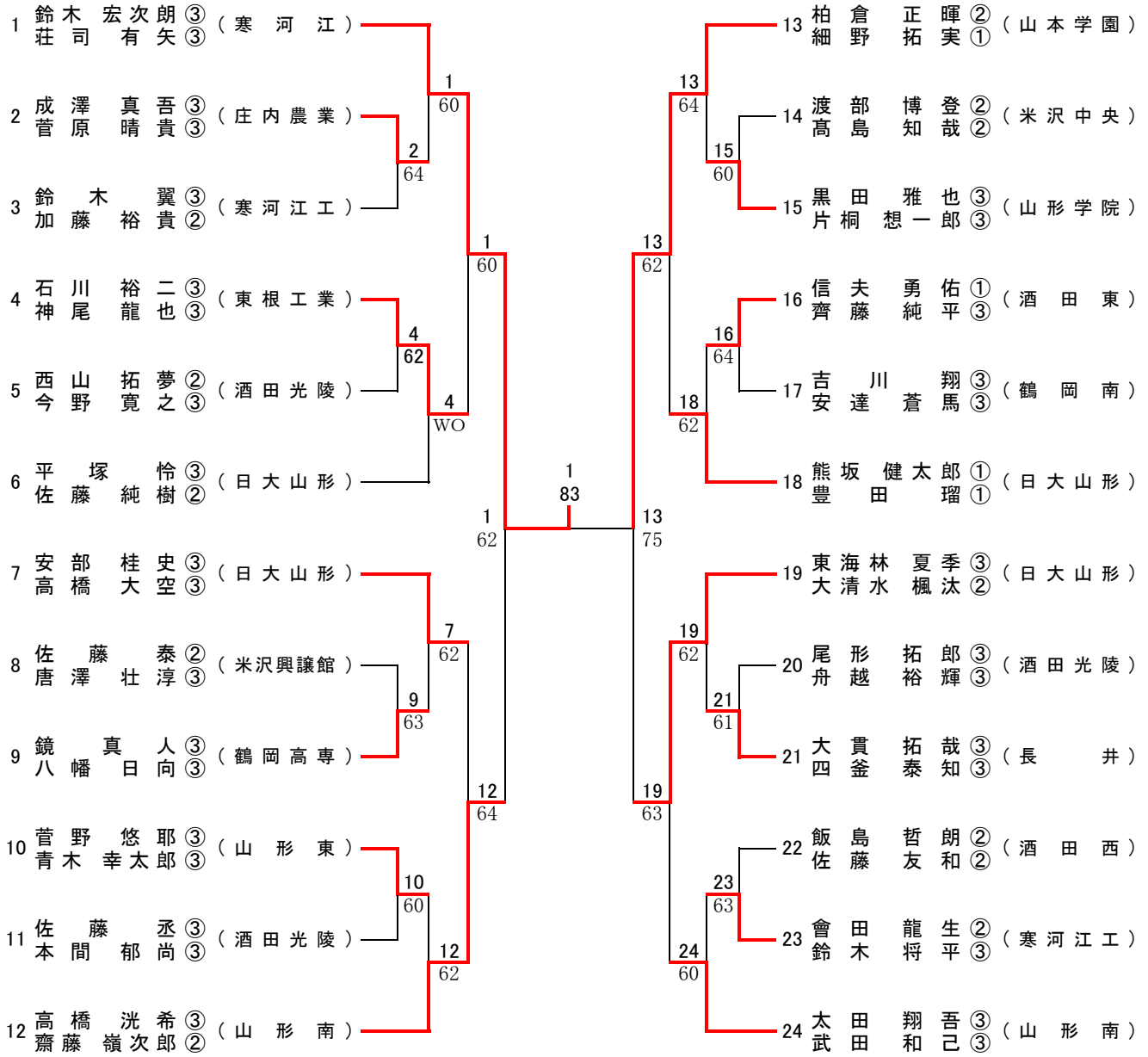

女子ダブルス

