

平成23年度和歌山県高等学校総合体育大会テニス競技の部

大会日程 平成23年6月4日(金)～6月6日(月)
 男子会場 市立市民テニスコート
 女子会場 紀三井寺公園テニスコート

男子団体

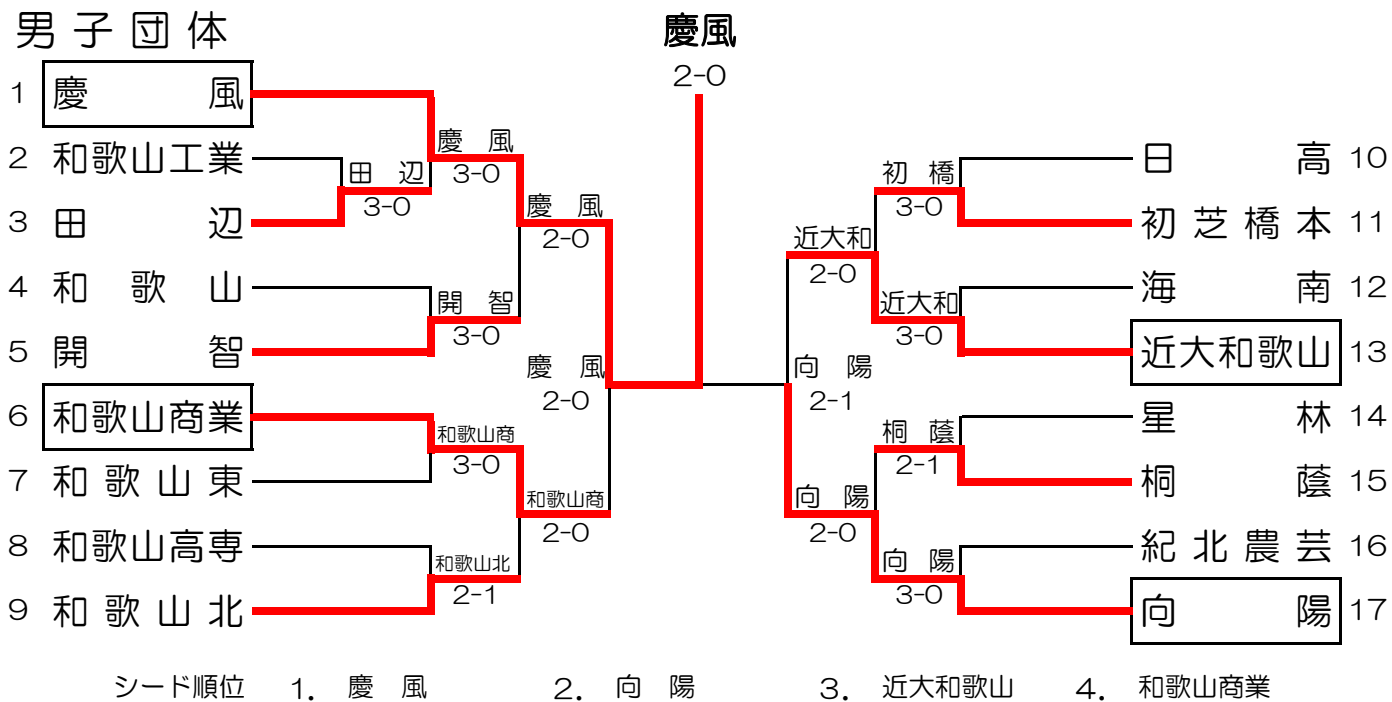

女子団体

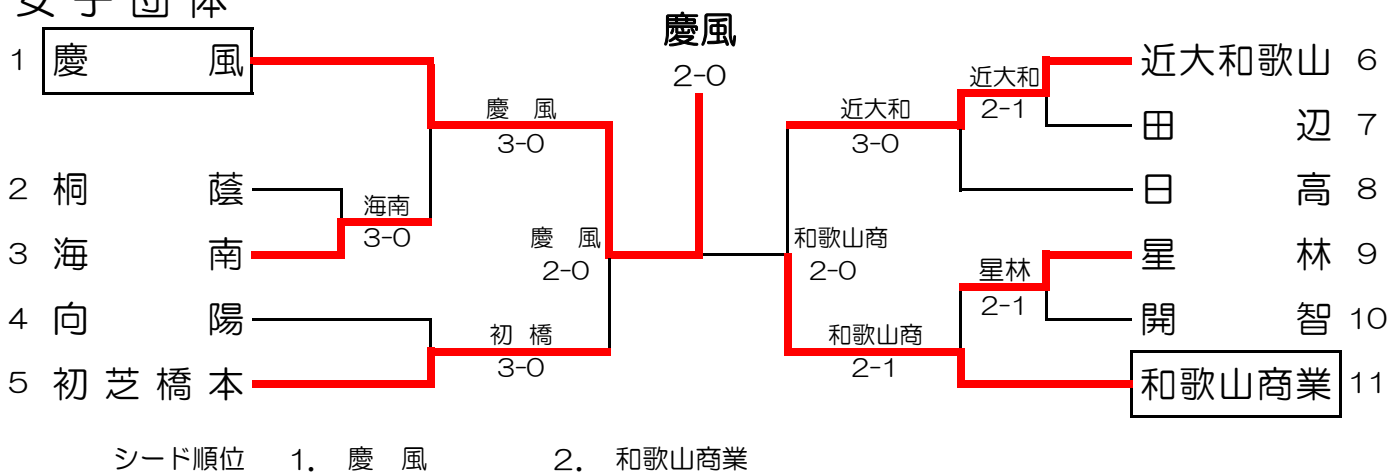

	男子団体	女子団体
優勝	慶風高等学校	慶風高等学校
準優勝	和歌山県立向陽高等学校	和歌山県立和歌山商業高等学校
第3位	近畿大学附属和歌山高等学校	初芝橋本高等学校
第3位	和歌山県立和歌山商業高等学校	近畿大学附属和歌山高等学校

男子団体詳細結果

1R1	3	田 辺	3-0	和歌山工業	2
D		柳川智哉③ 吉田憲一③	60	田村龍也③ 南澤啓汰③	
S1		谷寿紀③	64	宮楠椋太③	
S2		山本将志郎③	61	倉田直人③	

2R1	1	慶 風	3-0	田 辺	3
D		菊本一輝③ 今 諒哉③	60	柳川智哉③ 吉田憲一③	
S1		永井太陽③	60	谷寿紀③	
S2		黒川翔太①	62	山本将志郎③	

2R2	5	開 智	3-0	和 歌 山	4
D		西口雄祐③ 佐々木将太郎①	60	日野椋介③ 川岸亮太②	
S1		谷本駿佑③	64	井崎大翼③	
S2		山岸大悟①	60	藤原翼③	

2R3	6	和歌山商業	3-0	和歌山東	7
D		西川和杜③ 古森大地③	61	赤眞拓哉③ 生島暢②	
S1		澤 和慶②	62	南雲一輝③	
S2		杉田有司②	62	上田一輝③	

2R4	9	和歌山北	2-1	和歌山高専	8
D		小倉瑠文③ 妹尾稜平③	60	森脇義人③ 宮井裕矢②	
S1		寺田裕貴③	36	松本武之②	
S2		谷口純一③	60	栗谷嵩洋③	

2R5	11	初芝橋本	3-0	日 高	10
D		曾和俊成③ 保田祐貴③	63	木下裕一朗③ 森本拓也③	
S1		大島拓真③	63	馬場将志③	
S2		田中勇哉②	61	山田祐暉③	

2R6	13	近大和歌山	3-0	海 南	12
D		山本良平③ 江平皓祐③	64	川端健介③ 尾崎稜太②	
S1		大道竜也③	60	吉川卓③	
S2		垣内博行③	62	東本勇太③	

2R7	15	桐 蔭	2-1	星 林	14
D		国本龍徳② 亀井達也②	63	井口陽太② 菅野大和③	
S1		村田海人③	62	波戸元慎③	
S2		吉川和伸②	26	中平崇志③	

2R8	17	向 陽	3-0	紀北農芸	16
D		貴志隼己③ 川崎裕太③	60	森本悠太② 中村隼己②	
S1		武内直人③	60	東規弘②	
S2		東 裕介③	60	渡邊唯渉②	

3R1	1	慶 風	2-0	開 智	5
D		今 諒哉③ 加藤浩樹③	61	谷本駿佑③ 山岸大悟①	
S1		菊本一輝③	60	西口雄祐③	
S2		永井太陽③	00打切	佐々木将太郎①	

3R2	6	和歌山商業	2-0	和歌山北	9
D		西川和杜③ 古森大地③	61	小倉瑠文③ 妹尾稜平③	
S1		澤 和慶②	64	谷口純一③	
S2		雑賀達也②	01打切	桐本亮③	

3R3	13	近大和歌山	2-0	初芝橋本	11
D		山本良平③ 江平皓祐③	61	曾和俊成③ 保田祐貴③	
S1		大道竜也③	61	大島拓真③	
S2		垣内博行③	42打切	田中勇哉②	

3R4	17	向 陽	2-0	桐 蔭	15
D		貴志隼己③ 川崎裕太③	62	吉川和伸② 名手優人②	
S1		武内直人③	61	村田海人③	
S2		東 裕介③	30打切	国本龍徳②	

4R1	1	慶 風	3-0	和歌山商業	6
D		永井太陽③ 加藤浩樹③	63	西川和杜③ 古森大地③	
S1		菊本一輝③	61	澤 和慶②	
S2		今 諒哉③	60	雑賀達也②	

4R2	17	向 陽	2-1	近大和歌山	13
D		貴志隼己③ 川崎裕太③	16	山本良平③ 江平皓祐③	
S1		武内直人③	60	大道竜也③	
S2		東 裕介③	63	垣内博行③	

5R1	1	慶 風	2-0	向 陽	17
D		永井太陽③ 加藤浩樹③	64,60	貴志隼己③ 川崎裕太③	
S1		菊本一輝③	63,63	武内直人③	
S2		今 諒哉③	64,52打切	東 裕介③	

女子団体詳細結果

1R1	3	海南	3-0	桐 蔭	2
D		久保田結女③ 西村紗彩②	62	瀬戸春香② 林咲予子①	
S1		坂本真里奈③	60	名畑香寿美③	
S2		栗山真央③	61	大道彩夏①	

1R2	6	近大和歌山	2-1	田 辺	7
D		田縁真悠③ 橋爪彩乃①	26	伊藤梨子② 山本愛③	
S1		木村祐佳③	60	山本真由②	
S2		亀佳奈美①	62	草下花菜③	

1R3	9	星 林	2-1	開 智	10
D		岡田詩和梨③ 石川真子③	63	森未来③ 奥田美奈③	
S1		林美里②	26	岡本花奈③	
S2		橋本京佳③	60	戸田梨紗③	

2R1	1	慶 風	3-0	海 南	3
D		楠部朋香③ 菅梨花子②	60	久保田結女③ 西村紗彩②	
S1		大坪慧美③	64	坂本真里奈③	
S2		東原佳奈③	60	栗山真央③	

2R2	5	初芝橋本	3-0	向 陽	4
D		中嶋真琴② 中田真彬②	62	貴志円香③ 田中麻衣③	
S1		神谷依里③	62	稲荷千紗②	
S2		塔本のぞみ③	60	小林彩来③	

2R3	6	近大和歌山	3-0	日 高	8
D		田縁真悠③ 橋爪彩乃①	61	柳原いずみ② 松本千明②	
S1		木村祐佳③	60	森本里奈②	
S2		亀佳奈美①	61	谷本佳奈②	

2R4	11	和歌山商業	2-1	星 林	9
D		和中星香③ 大谷茉莉子①	60	石川真子③ 鋸先麻友子③	
S1		土井春菜②	60	岡田詩和梨③	
S2		山本杏奈③	57	橋本京佳③	

3R1	1	慶 風	2-0	初芝橋本	5
D		東原佳奈③ 楠部朋香③	62	塔本のぞみ③ 中嶋真琴②	
S1		大坪慧美③	62	神谷依里③	
S2		高木朝香②	打切	中田真彬②	

3R2	11	和歌山商業	2-0	近大和歌山	6
D		和中星香③ 大谷茉莉子①	61	田縁真悠③ 橋爪彩乃①	
S1		谷口はるか③	75	木村祐佳③	
S2		土井春菜②	打切	亀佳奈美①	

4R1	1	慶 風	2-0	和歌山商業	11
D		楠部朋香③ 菅梨花子②	62.51 打切	谷口はるか③ 土井春菜②	
S1		大坪慧美③	61.60	和中星香③	
S2		東原佳奈③	60.61	大谷茉莉子①	

平成23年度和歌山県高等学校総合体育大会テニス競技の部

大会期日 6月3日～6月5日
大会会場 和歌山市民テニスコート

男子シングルス

1 菊本一輝③(慶風)	菊本	東	東裕介③(向陽)	33	
2 菅野大和③(星林)	61	60	伊森大記③(向陽)	34	
3 古森大地③(県和歌山商)	古森	佐々木	岡田宗宏①(慶風)	35	
4 大兼久堅斗②(和歌山北)	60	61	佐々木将太郎①(開智)	36	
5 新川修史③(近大和歌山)	東本	佐々木	川端健介③(海南)	37	
6 東本勇太③(海南)	61	60	小倉瑠文③(和歌山北)	38	
7 木下裕一朗③(日高)	杉本	村田	北原一樹③(開智)	39	
8 杉本洋平③(近大和歌山)	62	61	村田海人③(桐蔭)	40	
9 谷本駿佑③(開智)	谷本	山岸	山岸大悟①(開智)	41	
10 岡崎慎太郎①(慶風)	61	60	志賀裕一③(日高)	42	
11 矢野治門②(有田中央)	矢野	63	石井貴太②(初芝橋本)	43	
12 谷寿紀③(田辺)	61	60	南方良太③(海南)	44	
13 田中勇哉②(初芝橋本)	田中	永井	寺村和紀③(近大和歌山)	45	
14 吉川卓③(海南)	62	62	垣内征斗③(日高)	46	
15 生駒勇人③(日高)	大道	60	永井	鈴木克弥③(田辺工業)	47
16 大道竜也③(近大和歌山)	60	60	永井太陽③(慶風)	48	
17 武内直人③(向陽)	武内	黒川	黒川翔太①(慶風)	49	
18 長島一揮①(初芝橋本)	62	62	馬場将志③(日高)	50	
19 加藤浩樹③(慶風)	加藤	61	曾和	曾和俊成③(初芝橋本)	51
20 山本将志郎③(田辺)	61	75	花道一輝③(日高)	52	
21 保田祐貴③(初芝橋本)	保田	大島	矢田圭佑③(初芝橋本)	53	
22 原池弘高③(向陽)	64	76(4)	大島拓真③(初芝橋本)	54	
23 田端憲一②(日高)	西野目	63	澤	西川和杜③(県和歌山商)	55
24 西野目敏貴①(慶風)	61	64	澤和慶②(県和歌山商)	56	
25 貴志隼己③(向陽)	貴志	今	伊藤大②(慶風)	57	
26 谷口純一③(和歌山北)	63	63	伊藤	高見晃平③(初芝橋本)	58
27 宮楠椋太③(和歌山工業)	江平	61	阪口	阪口弘資③(近大和歌山)	59
28 江平皓祐③(近大和歌山)	61	61	川崎裕太③(向陽)	60	
29 桑田大樹②(慶風)	桑田	今	山田	岡本一成①(向陽)	61
30 名畑祐史③(初芝橋本)	76(4)	60	75	山田祐暉③(日高)	62
31 妹尾稜平③(和歌山北)	垣内	61	今	成宮匠③(初芝橋本)	63
32 垣内博行③(近大和歌山)	61	60	今	今諒哉③(慶風)	64

平成23年度和歌山県高等学校総合体育大会テニス競技の部

大会期日 6月4日～6月6日
大会会場 和歌山市民テニスコート

男子ダブルス

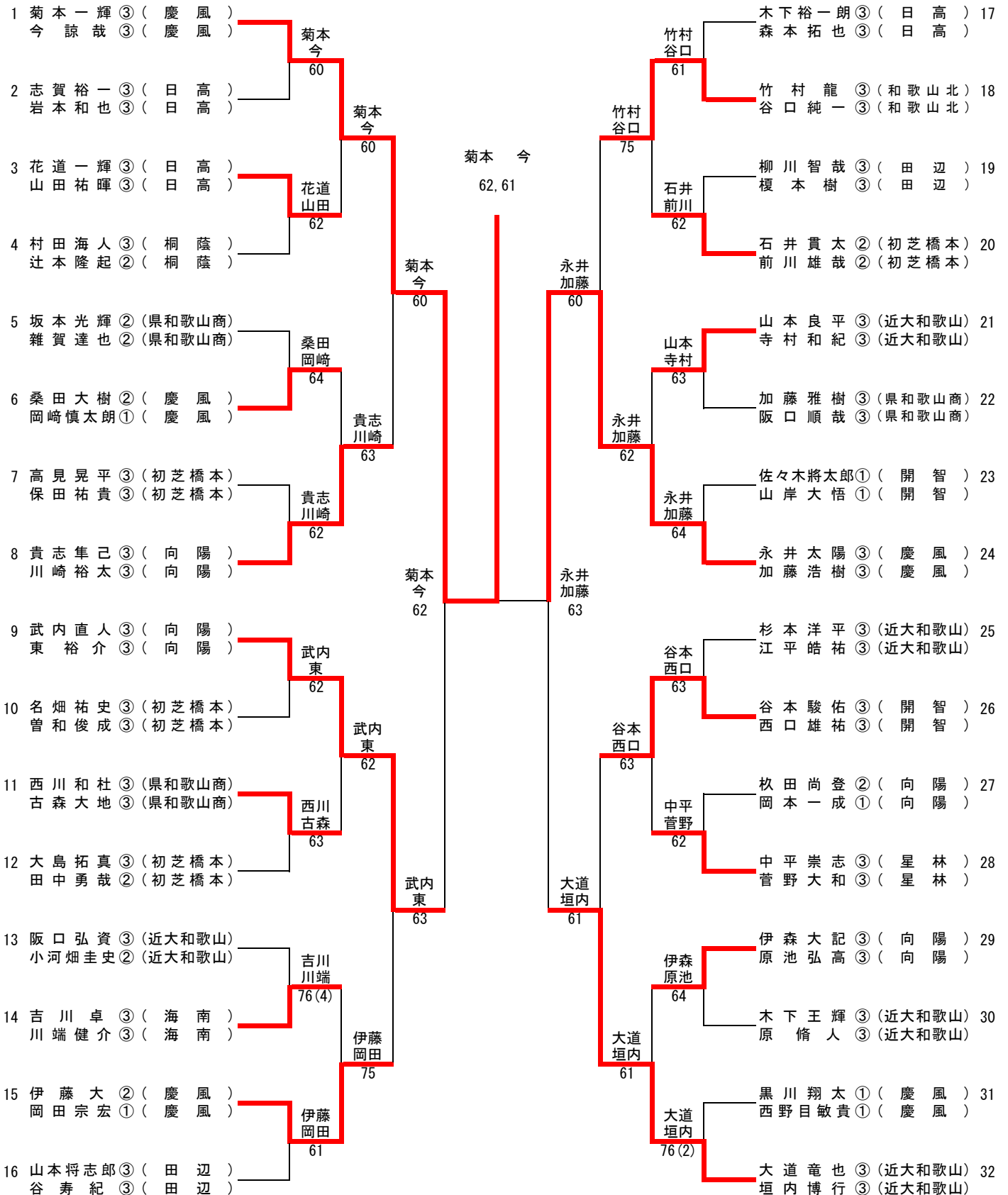

男子シングルス順位決定戦（8ゲームプロセット）

	武内直人 （向陽）	菊本一輝 （慶風）	今 諒哉 （慶風）	佐々木将太郎 （開智）	順位	勝率
武内直人 （向陽）		× 1 - 8	○ 8 - 5	○ 8 - 0	2	67%
菊本一輝 （慶風）	○ 8 - 1		○ 8 - 6	○ 8 - 4	1	100%
今 諒哉 （慶風）	× 5 - 8	× 6 - 8		○ 8 - 4	3	33%
佐々木将太郎 （開智）	× 0 - 8	× 4 - 8	-		4	0%

平成23年度全国高等学校総合体育大会テニス競技の部 個人戦出場選手

男子シングルス

1. 菊本 一輝 ③ （慶風）
2. 武内 直人 ③ （向陽）

男子ダブルス

1. 菊本 一輝 ③
今 諒哉 ③ （慶風）

平成23年度和歌山県高等学校総合体育大会テニス競技の部

大会期日 6月4日～6月6日
大会会場 紀三井寺公園テニスコート

女子シングルス

1 大坪 慧美 ③ (慶風)	大坪	岩田	谷口はるか ③ (県和歌山商) 33	
2 濱田 菜奈 ③ (県和歌山商)	60	61	岩田 愛永 ① (慶風) 34	
3 橋爪 彩乃 ① (近大和歌山)	大坪	岩田	山本 真由 ② (田辺) 35	
4 串野 史奈 ③ (県和歌山商)	橋爪	60	江平 夕奈 ① (県和歌山商) 36	
5 稲荷 千紗 ② (向陽)	62	岩田	森 未 来 ③ (開智) 38	
6 葛城 郁美 ③ (近大和歌山)	稲荷	63	山本 杏奈 ③ (県和歌山商) 37	
7 中畑 美咲 ② (桐蔭)	61	西村	森 未 来 ③ (開智) 38	
8 栗山 真央 ③ (海南)	栗山	60	水野 稚菜 ② (県和歌山商) 39	
9 土井 春菜 ② (県和歌山商)	63	西村	西村 友梨絵 ② (慶風) 40	
10 松本 千明 ② (日高)	土井	岩田	中嶋 真琴 ② (初芝橋本) 41	
11 増田 那菜 ② (県和歌山商)	60	62	松下 まこ ② (県和歌山商) 42	
12 田縁 真悠 ③ (近大和歌山)	田縁	菅	横谷 真帆 ③ (向陽) 43	
13 高野 早紀 ① (県和歌山商)	61	菅	中田 真彬 ② (初芝橋本) 44	
14 貴志 円香 ③ (向陽)	高野	菅	伊藤 梨子 ② (田辺) 45	
15 新井川 明理 ① (慶風)	76(4)	菅	亀 佳奈美 ① (近大和歌山) 46	
16 塚本 真里奈 ③ (海南)	塚本	菅	林 雪乃 ② (海南) 47	
17 楠部 朋香 ③ (慶風)	60	菅	菅 梨花子 ② (慶風) 48	
18 大道 彩夏 ① (桐蔭)	楠部	高木	高木 朝香 ② (慶風) 49	
19 西村 紗彩 ② (海南)	61	60	田川 絵里菜 ③ (桐蔭) 50	
20 藤原 有希 ② (桐蔭)	西村	高木	沼田 美奈 ③ (開智) 51	
21 岡本 花奈 ③ (開智)	75	64	沼田 みなみ ② (近大和歌山) 52	
22 岡田 詩和梨 ③ (星林)	岡本	高木	西岡 瑞恵 ③ (海南) 53	
23 草下 花菜 ③ (田辺)	64	和 中	柳原 いずみ ② (日高) 54	
24 大谷 茉莉子 ① (県和歌山商)	大谷	63	戸田 梨紗 ③ (開智) 55	
25 塔本のぞみ ③ (初芝橋本)	60	和 中	和 中 星香 ③ (県和歌山商) 56	
26 瀬戸 春香 ② (桐蔭)	75	60	木村 祐佳 ③ (近大和歌山) 57	
27 林 咲予子 ① (桐蔭)	塔本	木村	62	谷本 佳奈 ② (日高) 58
28 久保田 結女 ③ (海南)	60	64	森本 里奈 ② (日高) 60	
29 石川 真子 ③ (星林)	久保	東原	60	橋本 京佳 ③ (星林) 61
30 名畑 香寿美 ③ (桐蔭)	62	61	62	川本 桃子 ③ (田辺) 62
31 幸正 枝里奈 ③ (県和歌山商)	名畑	東原	60	橋本 彩加 ② (向陽) 63
32 神谷 依里 ③ (初芝橋本)	62	60	60	東原 佳奈 ③ (慶風) 64

平成23年度和歌山県高等学校総合体育大会 テニス競技の部

大会期日 6月4日～6月6日
大会会場 紀三井寺公園テニスコート

女子ダブルス

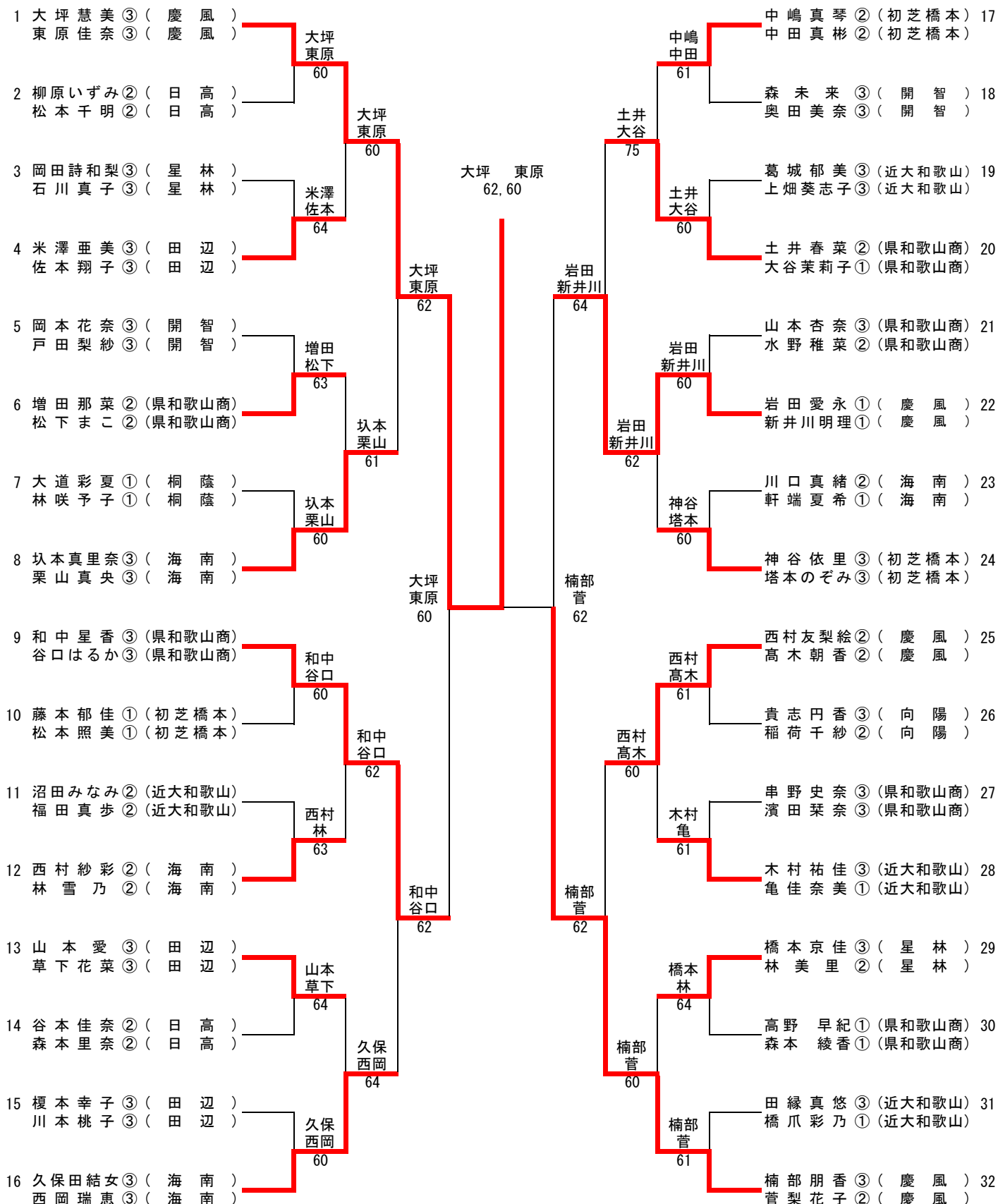

女子シングルス順位決定戦（8ゲームプロセット）

	楠部朋香 (慶風)	高木朝香 (慶風)	大坪慧美 (慶風)	岩田愛永 (慶風)	順位
楠部朋香 (慶風)		○ 8 - 5	× 3 - 8	○ 8 - 2	2
高木朝香 (慶風)	× 5 - 8		× 1 - 8	○ 8 - 2	3
大坪慧美 (慶風)	○ 8 - 3	○ 8 - 1		○ 8 - 0	1
岩田愛永 (慶風)	× 2 - 8	× 2 - 8	× 0 - 8		4

平成23年度全国高等学校総合体育大会テニス競技の部 個人戦出場選手

- 女子シングルス
1. 大坪 慧美 ③ (慶風)
 2. 楠部 朋香 ③ (慶風)
 3. 高木 朝香 ② (慶風)
- 女子ダブルス
1. 大坪 慧美 ③ (慶風)
東原 佳奈 ③