

平成23年度 長野県高等学校総合体育大会 テニス競技大会
男子団体戦

【メインドロー】

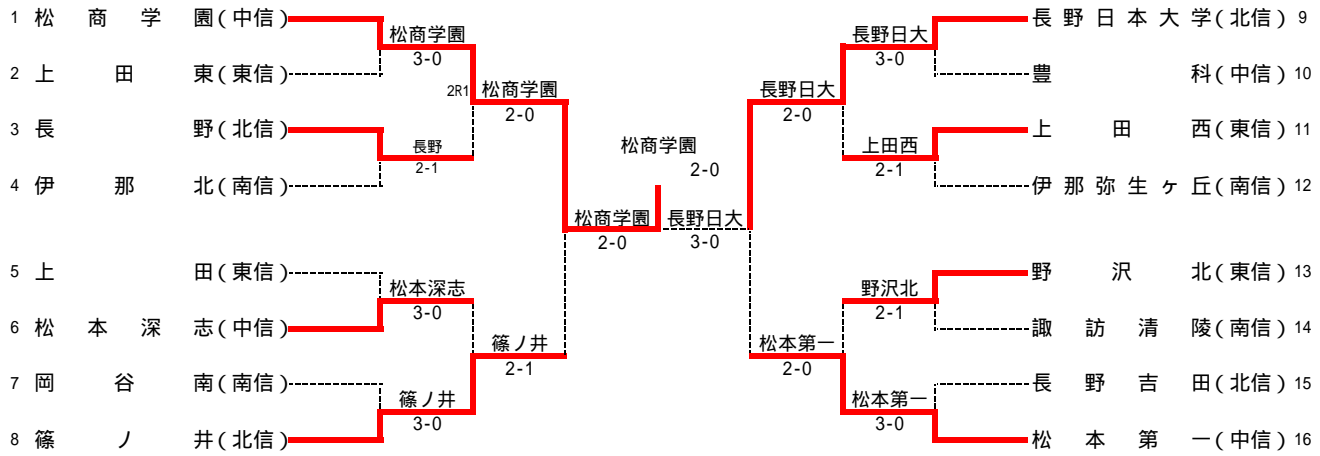

【3位決定トーナメント】

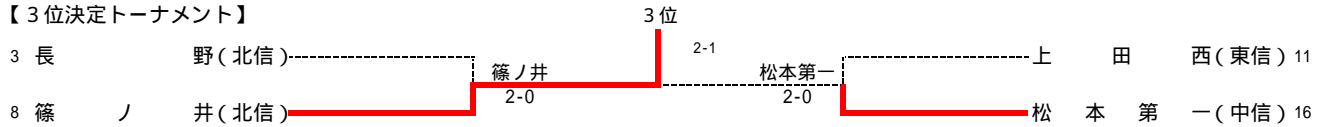

<4校は、各セクションの決勝へ進まない最上位校>

1R1	1	松商学園	3-0	上田東	2
D		西脇一樹	6-0	小宮山拓哉	
S1		横山太一	6-1	中澤順	
S2		羽倉克樹	6-1	荒井拓哉	
1R2	3	長野	2-1	伊那北	4
D		柳沢圭平	7-5	熊谷太樹	
S1		金児康平	2-6	林純貴	
S2		豊城惇	6-2	野中智陽	
		久保田祥伍		天野凌介	
1R3	5	上田	0-3	松本深志	6
D		高橋周太郎	1-6	伊藤哲也	
S1		武田晃幸	0-6	藤森涼	
S2		石巻嶺	3-6	櫻井祥平	
		森屋駿		二木比呂志	
1R4	7	岡谷南	0-3	篠ノ井	8
D		矢崎雄樹	1-6	西村竜之介	
S1		樋口陽介	2-6	松林由之	
S2		山田湧斗	2-6	池田晃一	
		伊佐山朗	2-6	酒井駿一	
1R5	9	長野日本大学	3-0	豊科	10
D		伊坂慎太	6-1	村田凜	
S1		牧健太	6-0	浅野瑞生	
S2		伊藤大地	6-1	手塚洋人	
		高野凌		佐藤諒介	
1R6	11	上田西	2-1	伊那弥生ヶ丘	12
D		井上晃輔	6-3	小原涼	
S1		白井聡	6-4	北澤智也	
S2		富田将斗	6(3)-7	小澤大方	
		高橋陽		千村諒	
1R7	13	野沢北	2-1	諏訪清陵	14
D		近藤恭平	7-5	栗林克樹	
S1		茂原洋輝	4-6	濱史彦	
S2		秦瑞季	7-6(3)	佐藤宏哉	
		高橋竜平		中村和明	
1R8	15	長野吉田	0-3	松本第一	16
D		小池颯一郎	0-6	久田翔一	
S1		宮澤拓也	0-6	倉科雄真	
S2		六川素生	1-6	平林幸浩	
		渡辺峻		田川慧太	
2R1	1	松商学園	2-0	長野	3
D		西脇一樹	8-1	豊城惇	
S1		浮田光貴	8-0	松下恭大	
S2		諱五貴	0	柳沢圭	
		横山太一		金児康平	
2R2	6	松本深志	1-2	篠ノ井	8
D		伊藤哲也	8(2)-9	西村竜之介	
S1		藤森涼	1-8	松林由之	
S2		櫻井祥平	8-4	池田晃一	
		二木比呂志		酒井駿一	
2R3	9	長野日本大学	2-0	上田西	11
D		伊坂慎太	8-0	井上晃輔	
S1		牧健太	8-2	白井聡	
S2		伊藤大地	0	富田将斗	
		高野凌		高橋陽	
2R4	13	野沢北	0-2	松本第一	16
D		近藤恭平	2-8	久田翔一	
S1		村松良馬	0-8	倉科雄真	
S2		茂原洋輝	0	平林幸浩	
		秦瑞季		田川慧太	
3R1	1	松商学園	2-0	篠ノ井	8
D		西脇一樹	7-0	西村竜之介	
S1		諱五貴	8-0	松林由之	
S2		羽倉克樹	8-0	池田晃一	
				酒井駿一	
3R2	9	長野日本大学	3-0	松本第一	16
D		伊坂慎太	8-6	久田翔一	
S1		牧健太	8-6	倉科雄真	
S2		伊藤大地	8-6	平林幸浩	
		高野凌		田川慧太	
4R1	1	松商学園	2-0	長野日本大学	9
D		横山太一	8-3	伊坂慎太	
S1		浮田光貴	8-2	牧健太	
S2		諱五貴	6-0打切	伊藤大地	
		羽倉克樹		高野凌	
3決1	3	長野	0-2	篠ノ井	8
D		柳沢圭平	1-6	西村竜之介	
S1		金児康平	0-6	松林由之	
S2		豊城惇		池田晃一	
		久保田祥吾		酒井駿一	
3決2	11	上田西	2-0	松本第一	16
D		井上晃輔	1-6	久田翔一	
S1		白井聡	3-6	倉科雄真	
S2		富田将斗	4-4打切	平林幸浩	
		高橋陽		田川慧太	
3決	8	篠ノ井	2-1	松本第一	16
D		西村竜之介	2-6	久田翔一	
S1		松林由之	6-3	倉科雄真	
S2		池田晃一	6-1	平林幸浩	
		酒井駿一		田川慧太	

平成23年度 長野県高等学校総合体育大会 テニス競技大会
女子団体戦

【メインドロー】

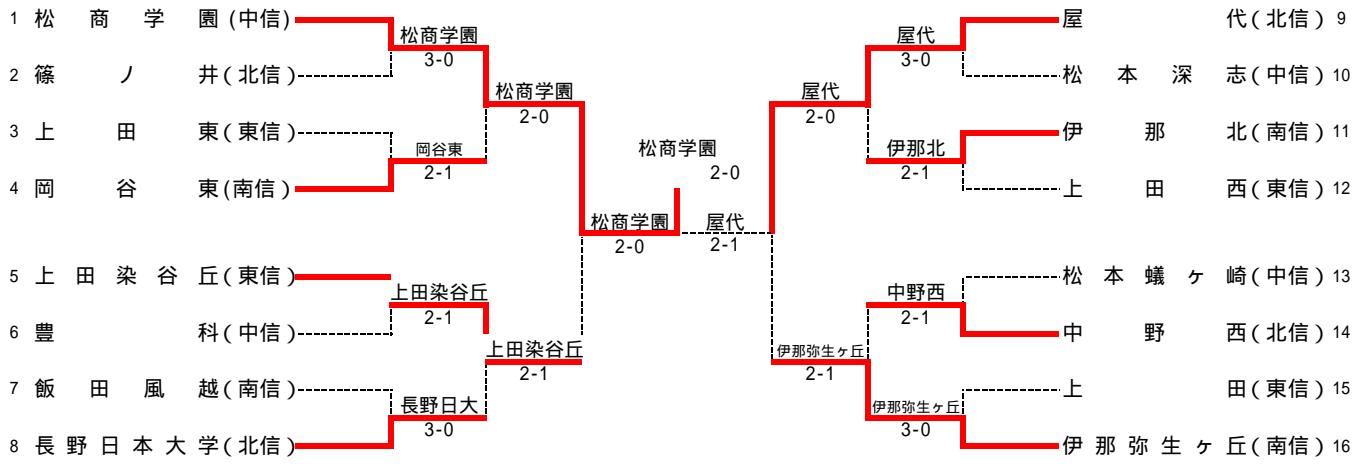

【3位決定トーナメント】

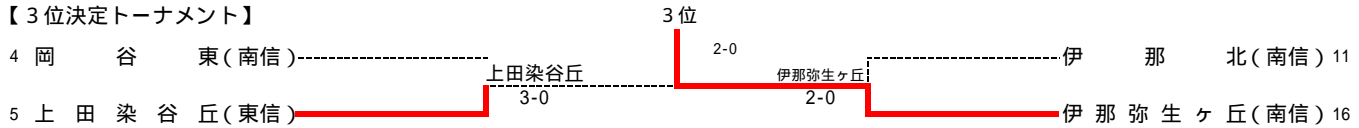

<4校は、各セクションの決勝へ進まない最上位校>

1R1	1	松商学園	3-0	篠ノ井	2	1R2	3	上田東	1-2	岡谷東	4
D		浅谷 奈那	6-0	白井 理紗		D		細田 真帆	2-6	唐澤 李歩	
S1		赤羽 香穂	6-0	栗林 咲恵花		S1		小林 愛実	3-6	榮 三菜美	
S2		坂上 唯	6-1	酒井 彩		S2		政塚 唯衣	7-5	田中 菜美	
		野崎 真帆	6-1	亀村 実夢				山崎 優貴		丸山 莉奈	
1R3	5	上田染谷丘	2-1	豊科	6	1R4	7	飯田風越	0-3	長野日本大学	8
D		北村 環奈	3-6	岡村 綾音		D		木下 晴香	1-6	磯村 実咲	
S1		大塚 佳代子	6-1	岡村 綾音		S1		今井 美希	2-6	三浦 佑実	
S2		飯島 志織	6-2	大谷 有希		S2		宮下 穂波	0-6	森本 夏実	
		森山 愛子	6-2	桑沢 香里				小倉 彩花		湯本 寛菜	
1R5	9	屋代	3-0	松本深志	10	1R6	11	伊那北	2-1	上田西	12
D		内山 法子	6-4	白山 陽菜子		D		白澤 莉香	6-0	芳川 尚子	
S1		宮崎 理咲	6-0	奥田 成美		S1		高山 綾	1-6	塚田 夏美	
S2		小林 夏希	6-1	松村 麻美		S2		西村 綾音	6-3	赤塚 未来	
		高橋 彩乃	6-1	横田 朝香				小松 里紗		坂田 樹里奈	
1R7	13	松本蟻ヶ崎	1-2	中野西	14	1R8	15	上田	0-3	伊那弥生ヶ丘	16
D		猿田 真帆	3-6	滝沢 あずさ		D		滝沢 早映	1-6	長瀬 恵利佳	
S1		渡辺 美咲	6-0	中川 あかね		S1		山邊 実穂	1-6	白澤 りか	
S2		角田 愛	1-6	佐藤 麻絵		S2		中村 里穂	1-6	石口 真衣	
		清沢 沙也花	1-6	元田 彩貴				相良 成美	1-6	中原 早紀	
2R1	1	松商学園	2-0	岡谷東	4	2R2	5	上田染谷丘	2-1	長野日本大学	8
D		浅谷 奈那	8-0	榮 三菜美		D		北村 環奈	0-8	磯村 実咲	
S1		野崎 真帆	8-0	蜷川 亜理沙		S1		大塚 佳代子	8-1	三浦 佑実	
S2		牧野 菜摘	0	田中 菜美		S2		飯島 志織	9-7	森本 夏実	
		坂上 唯		唐澤 李歩				森山 愛子		湯本 寛菜	
2R3	9	屋代	2-0	伊那北	11	2R4	14	中野西	1-2	伊那弥生ヶ丘	16
D		内山 法子	(打ち切)	白澤 莉香		D		滝沢 あずさ	8-1	長瀬 恵利佳	
S1		宮崎 理咲		高山 綾		S1		佐藤 麻絵	0-8	白澤 りか	
S2		小林 夏希	8-1	西村 綾音		S2		中川 あかね	2-8	石口 真衣	
		高橋 彩乃	8-0	小松 里紗				元田 彩貴		中原 早紀	
3R1	1	松商学園	2-0	上田染谷丘	5	3R2	9	屋代	2-1	伊那弥生ヶ丘	16
D		浅谷 奈那	6-1	飯島 志織		D		内山 法子	0-8	中原 早紀	
S1		赤羽 香穂	8-0	柏木 美希		S1		宮崎 理咲	8-5	白澤 りか	
S2		牧野 菜摘	8-0	飯島 志織		S2		小林 夏希	8-3	石口 真衣	
		坂上 唯	8-0	森山 愛子				高橋 彩乃		長瀬 恵利佳	
4R1	1	松商学園	2-0	屋代	9						
D		浅谷 奈那	8-1	内山 法子							
S1		野崎 真帆	8-3	宮崎 理咲							
S2		牧野 菜摘	3-0打ち切	小林 夏希							
		坂上 唯		高橋 彩乃							
3決1	4	岡谷東	3-0	上田染谷丘	5	3決2	11	伊那北	0-2	伊那弥生ヶ丘	16
D		丸山 莉奈	3-6	北村 環奈		D		白澤 莉香	3-6	長瀬 恵利佳	
S1		榮 三菜美	3-6	大塚 佳代子		S1		高山 綾	0-6	白澤 りか	
S2		田中 菜美	1-6	飯島 志織		S2		西村 綾音	4-5打ち切	石口 真衣	
		唐澤 李歩		森山 愛子				小松 里紗		中原 早紀	
3決	5	上田染谷丘	0-2	伊那弥生ヶ丘	16						
D		飯島 志織	3-3	中原 早紀							
S1		森山 愛子	打ち切	白澤 りか							
S2		柏木 美希	1-6	石口 真衣							
		大塚 佳代子	0-6	長瀬 恵利佳							

平成23年度 長野県高等学校総合体育大会 テニス競技大会
男子シングルス

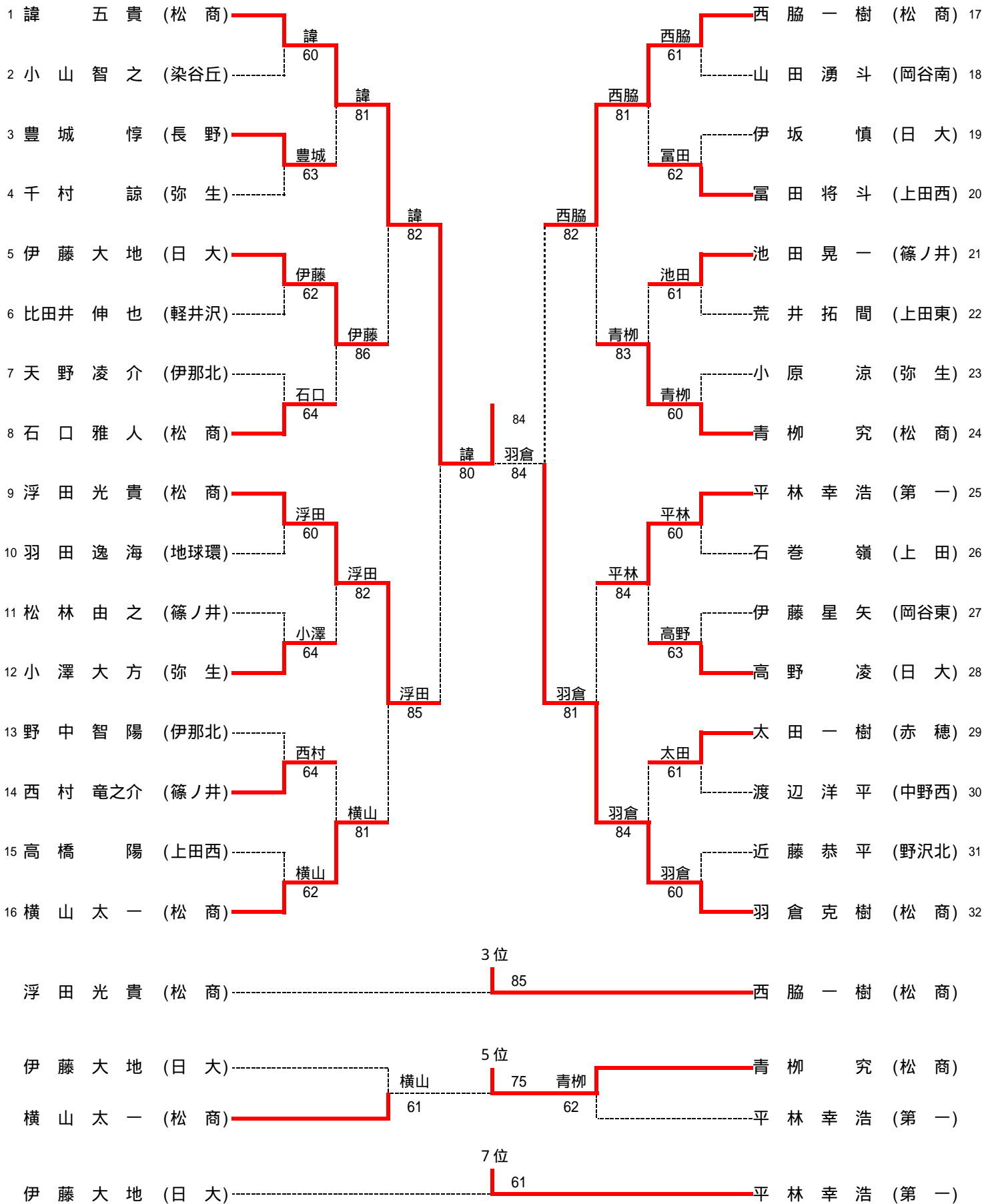

平成23年度 長野県高等学校総合体育大会 テニス競技大会
女子シングルス

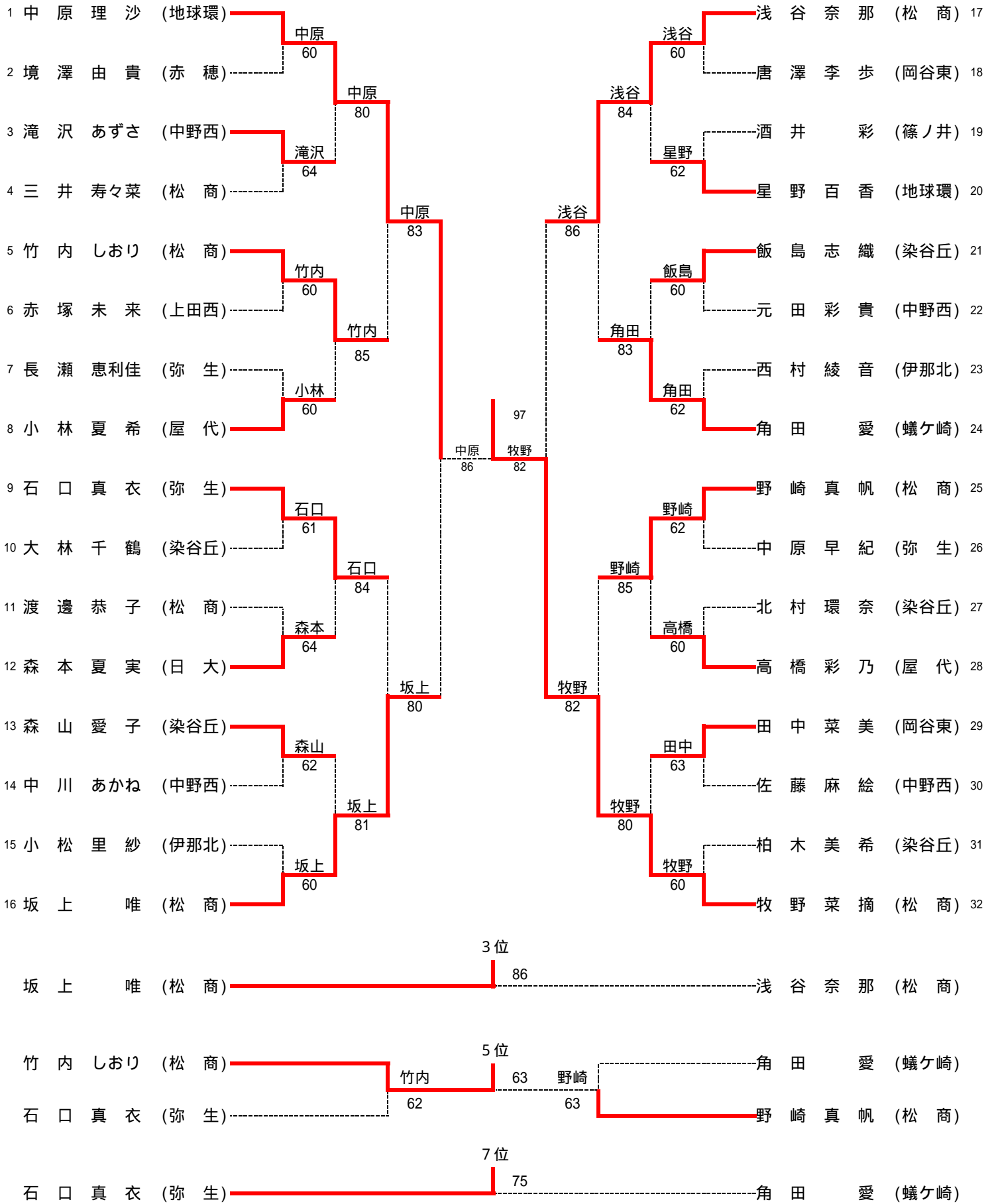

平成23年度 長野県高等学校総合体育大会 テニス競技大会
男子ダブルス

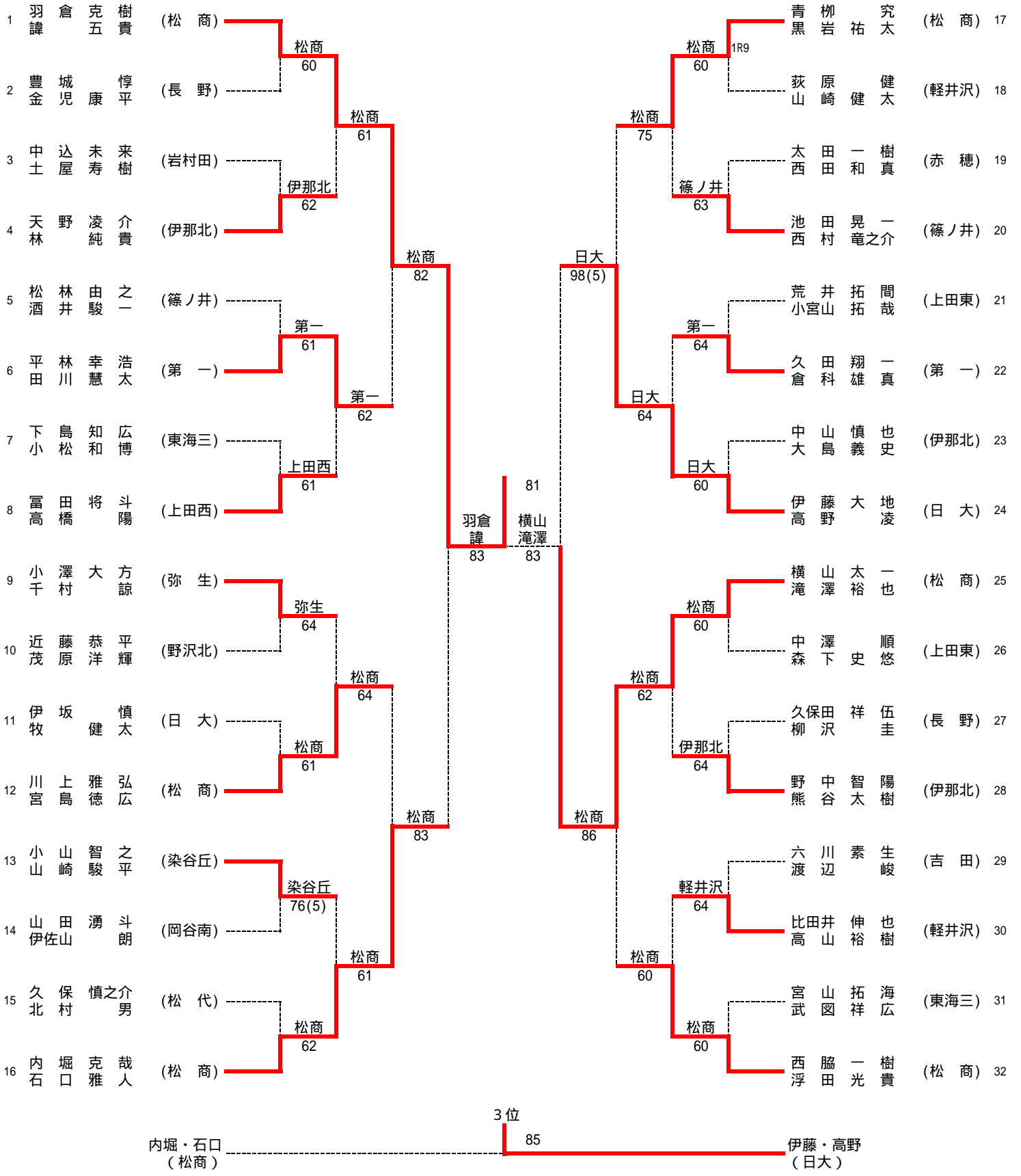

平成23年度 長野県高等学校総合体育大会 テニス競技大会
女子ダブルス

1	浅谷 奈那 坂上 唯	(松商)	松商	60	松商	60	赤羽 穂織 内 香しおり	(松商)	17
2	關林 優奈 林 まどか	(岡谷南)	松商	61	松商	61	丸山 莉奈 唐 澤 奈歩	(岡谷東)	18
3	政塚 唯衣 山 崎 優貴	(上田東)	中野西	63	松商	61	中小 川あかね 林 世 奈	(中野西)	19
4	佐藤 麻絵 石 菜 摘	(中野西)	松商	80	松商	82	飯島 志織 森 山 愛	(染谷丘)	20
5	赤塚 未来 坂 田 樹里奈	(上田西)	上田西	64	地球環	61	森本 夏実 湯 本 寛 菜	(日大)	21
6	大谷 有希 桑 沢 希里	(豊科)	中野西	75	地球環	61	飯沢 真由 松 田 慧	(弥生)	22
7	長瀬 恵利佳 白 澤 りか	(弥生)	中野西	62	地球環	60	松村 麻美 横 田 朝 香	(深志)	23
8	滝沢 あずさ 石 井 亜 耶	(中野西)	浅谷坂上	97	牧野野崎	85	中星 原理沙 野 百 香	(地球環)	24
9	田中 菜美 榮 三 菜美	(岡谷東)	岡谷東	63	松商	61	牧野 菜摘 野 崎 真 帆	(松商)	25
10	中村 里穂 相 良 成 美	(上田)	岡谷東	63	松商	61	丸山 莉奈 竹 前 美紗 季	(須坂)	26
11	有賀 董 坂 口 世玲奈	(中野西)	松商	64	松商	61	北大 環奈 村 林 千 鶴	(染谷丘)	27
12	塩原 有紗 渡 邊 恭 子	(松商)	松商	80	松商	98(5)	石中 真衣 原 早 紀	(弥生)	28
13	横内 智美 三 井 寿々 菜	(松商)	松商	61	松商	61	白澤 莉香 小 松 里 紗	(伊那北)	29
14	木下 晴香 今 井 美 希	(風越)	松商	61	屋代	63	角田 真愛 猿 田 真 帆	(蟻ヶ崎)	30
15	細田 真帆 小 林 愛 実	(上田東)	日大	60	屋代	60	小黒 福美 山 岩 佑 衣	(染谷丘)	31
16	磯村 実咲 三 浦 佑 実	(日大)	松商	80	松商	98(5)	小高 林夏 橋 彩 希 乃	(屋代)	32

3位 横内・三井 (松商) 85 赤羽・竹内 (松商)

平成23年度 長野県高等学校総合体育大会テニス競技大会 上位成績一覧

団体戦

男 子			女 子		
1 位	松商学園	高等学校	1 位	松商学園	高等学校
2 位	長野日本大学	高等学校	2 位	屋代	高等学校
3 位	篠ノ井	高等学校	3 位	伊那弥生ヶ丘	高等学校
4 位	松本第一	高等学校	4 位	上田染谷丘	高等学校

* 男女1位校が全国総体へ [8/9～8/16(火～火)青森県新青森県総合運動公園]

* 男女1～4位校が北信越大会へ [6/18～19(土～日)長野県長野市南長野運動公園]

個人戦シングルス

男 子			女 子		
1 位	諱 五貴	松商学園	1 位	牧野 菜摘	松商学園
2 位	羽倉 克樹	松商学園	2 位	中原 理沙	地球環境
3 位	西脇 一樹	松商学園	3 位	坂上 唯	松商学園
4 位	浮田 光貴	松商学園	4 位	浅谷 奈那	松商学園

* 男女1位～3位が北信越及び全国総体へ

個人戦ダブルス

男 子			女 子		
1 位	羽倉 克樹 諱 五貴	松商学園	1 位	牧野 菜摘 野崎 真帆	松商学園
2 位	横滝 太一 山澤 裕也	松商学園	2 位	浅谷 奈那 坂上 唯	松商学園
3 位	伊藤 大地 藤野 凌	長野日本大学	3 位	赤羽 香穂 竹内 しおり	松商学園
4 位	内堀 克哉 石口 雅人	松商学園	4 位	横内 智美 三井 寿々菜	松商学園

* 男女1・2位が北信越及び全国総体へ

長野県高体連テニス専門部公式サイト

<http://www.ngn-hssp.org/tennis/>

北信地区高校テニスのホームページ

<http://w2.avis.ne.jp/ashiz/>

東信地区高校テニスのホームページ

<http://tousintennis.web.fc2.com/>

南信地区高校テニスのホームページ

<http://www.nanshintennis.org/>

中信地区高校テニスのホームページ

<http://chs-tennis.net/smash/>

全国高体連テニス専門部公式サイト

<http://koko-tennis.com/>

長野県高体連公式サイト

<http://www.ngn-hssp.org/koutairen/>

問い合わせ先 長野県高体連テニス専門部専門委員長 宮島 浩(伊那弥生ヶ丘高校 0265-72-6118)

長野県高等学校体育連盟事務局 026-234-1205