

平成23年度  
男子団体

全国高等学校総合体育大会テニス大会県予選

日程

平成23年6月4日(土)・5日(日)

会場

小瀬スポーツ公園テニスコート

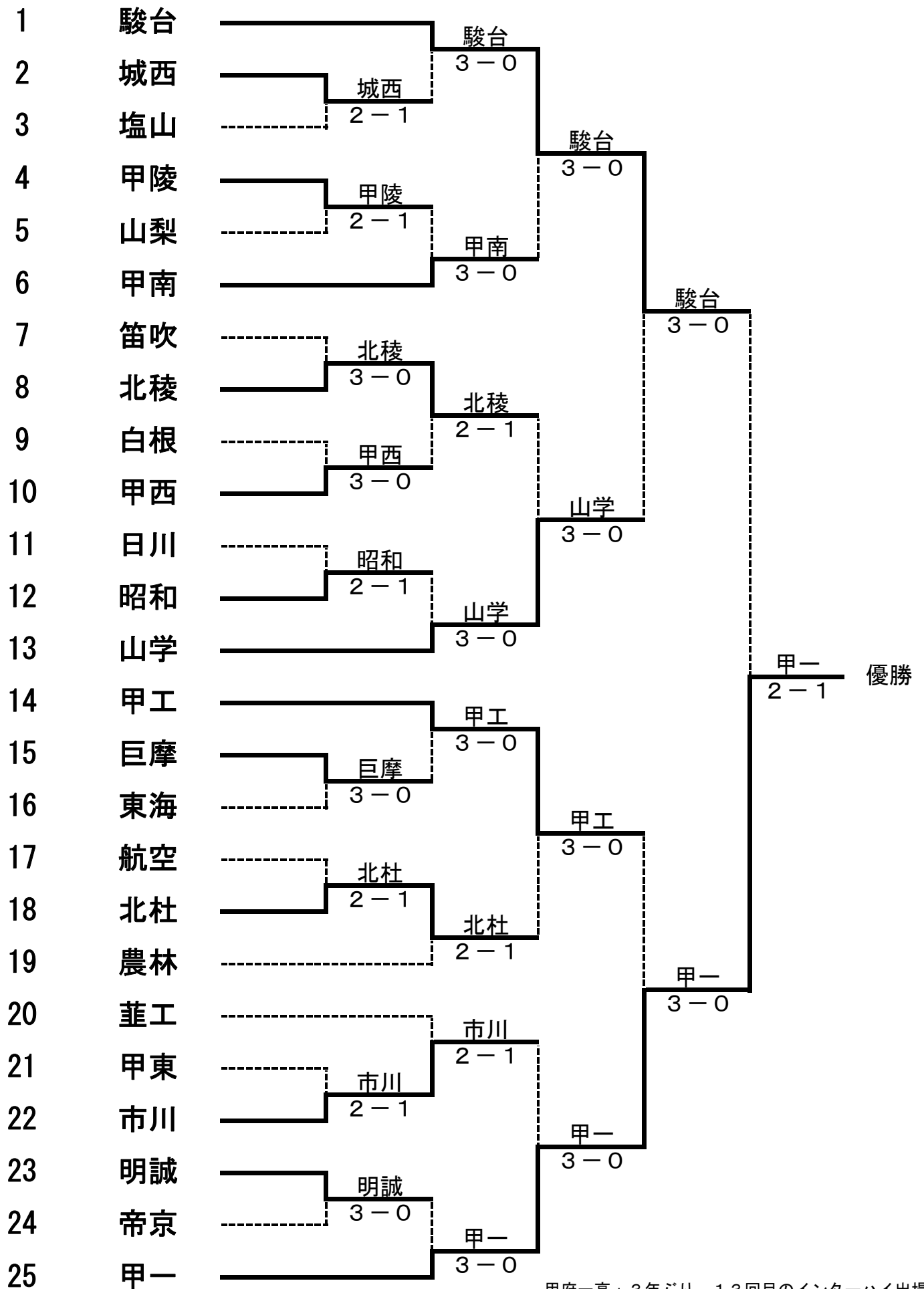

甲府一高：3年ぶり 13回目のインターハイ出場

平成23年度 全国高等学校総合体育大会テニス大会県予選 男子記録

男子記録 NO. 1

1R	2	城西	2-1	3	塩山
D	末廣 謙乙①		6-8	武川 航平③	
	内藤 優①			松澤 恵太②	
S1	杉谷 太②		8-1	橋爪 勇斗③	
S2	福島 優③		8-1	大東 凜平③	

1R	4	甲陵	2-1	5	山梨
D	清水 巧巳②		8-0	本田 大河①	
	百瀬 未来②			村田 連①	
S1	丹澤 優斗②		5-8	保坂 一輝①	
S2	米沢 祐汰②		8-4	早川 俊樹②	

1R	7	笛吹	0-3	8	北稜
D	久保川 貴斗①		0-8	渡邊 優③	
	小澤 太翔②			渡邊 亮也③	
S1	長坂 周①		3-8	長田 一輝②	
S2	小池 智也②		1-8	鳴海 弘③	

1R	9	白根	0-3	10	甲西
D	小林 孝大③		8(2)9	風間 悠希①	
	飯野 僚太②			跡部 遼①	
S1	水野 拳太③		0-8	望月 優作②	
S2	内藤 歩②		4-8	齊藤 泰千②	

1R	11	日川	1-2	12	昭和
D	杉本 剛②		2-8	丹 良太郎③	
	中村 浩之②			吉野 諒②	
S1	岩森 寛人②		3-8	山口 拓巳③	
S2	小林 正昂②		8-4	齋藤 健太③	

1R	15	巨摩	3-0	16	東海
D	長田 健太郎③		8-4	堀内 隼人③	
	今村 礼央②			伊藤 天海③	
S1	望月 陽水③		8-2	佐野 政博③	
S2	初鹿 智弘③		8-1	成生 拓巳③	

1R	17	航空	1-2	18	北杜
D	小尾 領③		3-8	小池 恵暉②	
	本多 貴裕③			中島 喬平①	
S1	大澤 祥吾③		8-3	竹田 昂平②	
S2	小池 玄大③		4-8	木村 望②	

1R	21	甲東	1-2	22	市川
D	板山 侑樹②		8-1	高橋 宏洋③	
	村上 祐悟②			早川 大貴②	
S1	小林 高之③		6-8	千頭和 雅之③	
S2	加賀美 英暉②		3-8	千頭和 智之②	

1R	23	明誠	3-0	24	帝京
D	長谷本 悟③		8-0	小尾 朱門①	
	渡辺 康平③			大上 弘輝①	
S1	遠藤 誉之③		8-0	清水 卓③	
S2	岩崎 拓未②		8-2	小山 勇人②	

平成23年度 全国高等学校総合体育大会テニス大会県予選 男子記録

男子記録 NO. 2

2R	1	駿台	3-0	2	城西
D	中澤 祐也②	8-0	末廣 謙乙①		
	北原 慎太郎②			内藤 優①	
S1	中込 優介②	8-0	杉谷 太②		
S2	矢崎 頼③	8-0	福島 優③		

2R	4	甲陵	0-3	6	甲南
D	清水 巧巳②	5-8	中山 涼介③		
	百瀬 未来②			北條 恭輝③	
S1	丹澤 優斗②	2-8	志村 千万輝③		
S2	米沢 祐汰②	3-8	松浦 稜②		

2R	8	北稜	2-1	10	甲西
D	渡邊 亮也③	8-5	風間 悠希①		
	渡邊 優③			跡部 遼①	
S1	長田 一輝②	0-8	望月 優作②		
S2	鳴海 弘③	8-1	齊藤 泰千②		

2R	12	昭和	0-3	13	山学
D	丹 良太郎③	3RET7	田中 慎也③		
	吉野 諒②			松山 哲太③	
S1	山口 拓巳③	2-8	若杉 遼③		
S2	前沢 祐樹②	2-8	保坂 実範②		

2R	14	甲工	3-0	15	巨摩
D	大澤 篤③	8-5	長田 健太郎③		
	古屋 駿③			今村 礼央②	
S1	長沼 良太③	9-7	望月 陽水③		
S2	斉藤 拓也②	8-1	初鹿 智弘③		

2R	18	北杜	2-1	19	農林
D	小池 恵暉②	8-6	戸田 大河②		
	中島 喬平①			長澤 宏彬②	
S1	竹田 昂平②	1-8	築野 裕太③		
S2	木村 望②	8-4	加藤 亨②		

2R	20	韭工	1-2	22	市川
D	吉田 健③	8-5	高橋 宏洋③		
	麻植 雅次③			早川 大貴②	
S1	中川 凌③	3-8	千頭和 雅之③		
S2	近藤 勇磨③	2-8	千頭和 智之②		

2R	23	明誠	0-3	25	甲一
D	長谷本 悟③	0-8	秋山 大地③		
	渡辺 康平③			望月 陽③	
S1	遠藤 誉之③	0-8	杉田 大輔③		
S2	岩崎 拓未②	1-8	桐原 峻③		

平成23年度 全国高等学校総合体育大会テニス大会県予選 男子記録

男子記録 NO. 3

QF	1	駿台	3-0	6	甲南
D	中澤 祐也②		8-3	中山 涼介③	
	高根 秀隆②			川窪 涼②	
S1	中込 優介②		8-0	志村 千万輝③	
S2	矢崎 頼③		8-0	松浦 稜②	

QF	8	北稜	0-3	13	山学
D	渡邊 亮也③		2-8	田中 慎也③	
	渡邊 優③			松山 哲太③	
S1	鳴海 弘③		6-8	若杉 遼③	
S2	宮下 侑也③		1-8	小林 健太③	

QF	14	甲工	3-0	18	北杜
D	大澤 篤③		8-3	竹田 昂平②	
	古屋 駿③			小池 恵暉②	
S1	長沼 良太③		8-0	杉本 尚也①	
S2	斉藤 拓也②		8-2	木村 望②	

QF	22	市川	0-3	25	甲一
D	高橋 宏洋③		0-8	深沢 建太郎③	
	早川 大貴②			秋山 大地③	
S1	千頭和 雅之③		0-8	杉田 大輔③	
S2	千頭和 智之②		0-8	桐原 峻③	

SF	1	駿台	3-0	13	山学
D	中澤 祐也②		8-2	田中 慎也③	
	北原 慎太郎②			松山 哲太③	
S1	中込 優介②		8-1	若杉 遼③	
S2	矢崎 頼③		8-4	小林 健太③	

SF	14	甲工	0-3	25	甲一
D	大澤 篤③		3-8	深沢 建太郎③	
	古屋 駿③			秋山 大地③	
S1	長沼 良太③		5-8	杉田 大輔③	
S2	斉藤 拓也②		0-8	桐原 峻③	

F	1	駿台	1-2	25	甲一
D	中澤 祐也②		6-8	深沢 建太郎③	
	北原 慎太郎②			秋山 大地③	
S1	中込 優介②		9(2)8	杉田 大輔③	
S2	矢崎 頼③		5-8	桐原 峻③	

平成23年度  
女子団体

全国高等学校総合体育大会テニス大会県予選

日程  
会場

平成23年6月4日(土)・5日(日)

小瀬スポーツ公園テニスコート

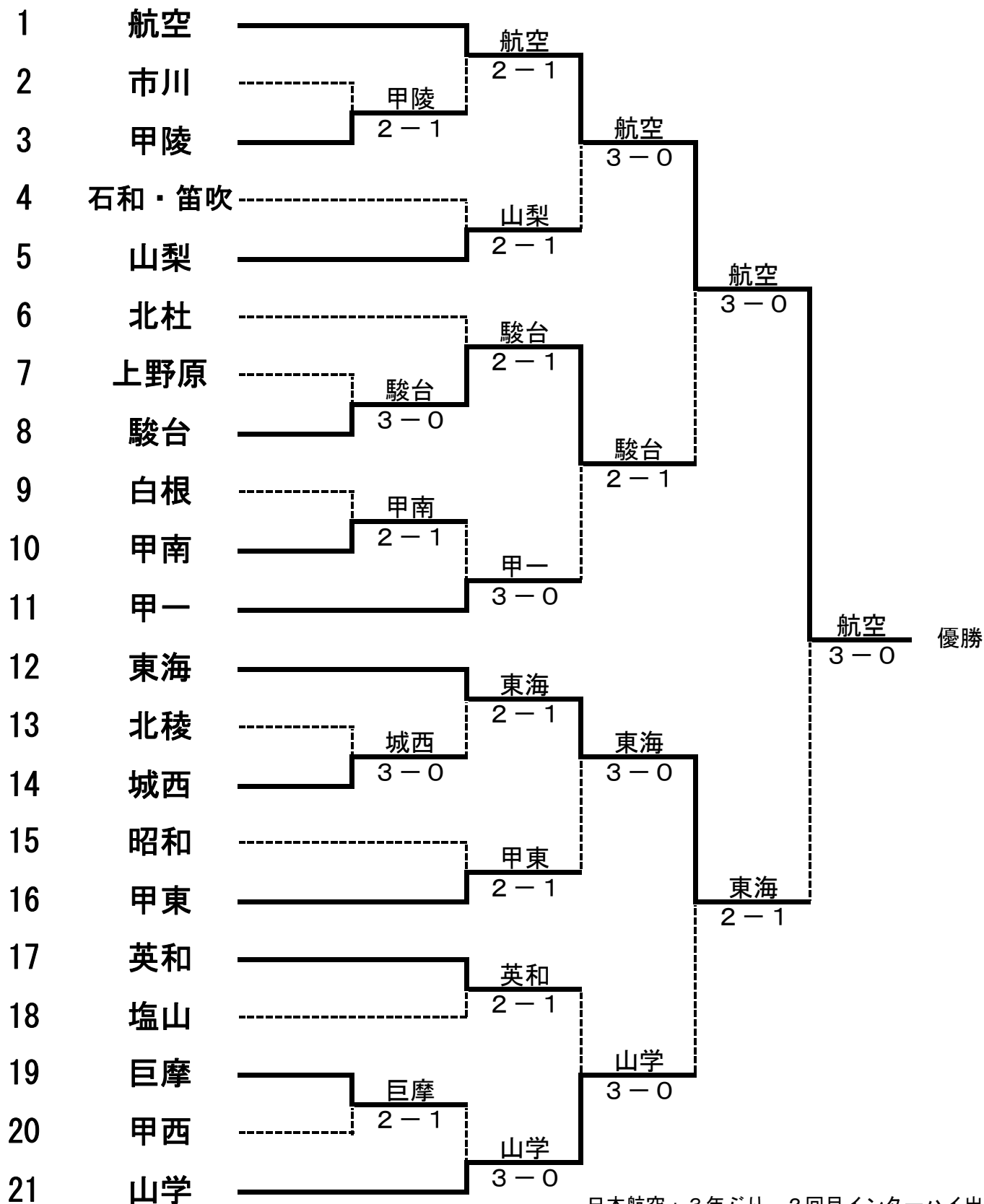

日本航空：3年ぶり 2回目インターハイ出場

平成23年度 全国高等学校総合体育大会テニス大会県予選 女子記録

女子記録 NO. 1

1R	2	市川	1-2	3	甲陵
D	深澤 麻由②	8-5	小尾口 真菜③		
	池田 陽加里③			原田涼香②	
S1	青木 香奈実③	2-8	黒岩 舞花③		
S2	古屋 ひな子③	2-8	飯嶋 彩季②		

1R	7	上野原	0-3	8	駿台
D	小坂 ひかり③	4-8	千野 真実③		
	佐藤 祐子③			中込 愛②	
S1	澤井 智絵理③	3-8	井上 陽②		
S2	近藤 まゆ③	1-8	名取 君枝③		

1R	9	白根	1-2	10	甲南
D	保坂 絢子③	8(4)9	深 沢 沙也加②		
	芦沢 由貴③			滝 口 夏 帆①	
S1	田中 斐女③	0-8	石 原 あん奈②		
S2	堂本 明貴絵②	8-5	大 内 舞雪子②		

1R	13	北稜	0-3	14	城西
D	徳山 梨花②	0-8	朝倉 未夏②		
	渡邊 茜②			秋田 千春②	
S1	廣瀬 名帆子②	1-8	清水 みき③		
S2	羽田 夕真②	4-8	杉田 真理③		

1R	15	昭和	1-2	16	甲東
D	土橋 はるな③	5-8	飯島 彩季 ②		
	依田 悠③			飯嶋 里帆②	
S1	渡辺 友梨香③	8-1	飯野 晴菜②		
S2	伊藤 可奈実③	6-8	野沢 美紗①		

1R	19	巨摩	2-1	20	甲西
D	阿部 恵里花②	8-4	奥石 万葉③		
	金丸 結香②			奥石 衿菜③	
S1	佐野 仁美③	0-8	浅川 祐帆③		
S2	名取 京香②	8-5	戸澤 美和③		

平成23年度 全国高等学校総合体育大会テニス大会県予選 女子記録

女子記録 NO. 2

2R	1	航空	2-1	3	甲陵
D	名取 笑②		8-1	小尾口 真菜③	
	岡田 佳奈③			原田涼香②	
S1	名取 恭①		8-0	黒岩 舞花③	
S2	木戸口 遙②		3-8	飯嶋 彩季②	

2R	4	石和・笛吹	1-2	5	山梨
D	五味 綾華③		9-7	塩本 美菜③	
	清水 佳芳③			長井 芽衣③	
S1	飯島 智美③		1-8	谷沢 早紀③	
S2	小池 ひらり③		2-8	向山 果那③	

2R	6	北杜	1-2	8	駿台
D	中嶋 亜希子②		8-3	千野 真実③	
	土屋 麻衣②			中込 愛②	
S1	柴田 実穂③		4-8	井上 陽②	
S2	棚緒 杏子②		0-8	名取 君枝③	

2R	10	甲南	0-3	11	甲一
D	滝口 夏帆①		8(5)9	橋本 理沙②	
	深沢 沙也加②			河西 安奈②	
S1	石原 あん奈②		0-8	新井 美里②	
S2	大内 舞雪子②		0-8	片又 茉莉①	

2R	12	東海	2-1	14	城西
D	加賀爪 弓華②		1-8	清水 みき③	
	野木 麻里亜③			杉田 真理③	
S1	池田 捺未②		8-0	朝倉 未夏②	
S2	佐藤 玲杏②		8-2	河住 佳菜②	

2R	15	昭和	1-2	16	甲東
D	土橋 はるな③		5-8	飯島 彩季②	
	依田 悠③			飯嶋 里帆②	
S1	渡辺 友梨香③		8-1	飯野 晴菜②	
S2	伊藤 可奈実③		6-8	野沢 美紗①	

2R	17	英和	2-1	18	塩山
D	窪田 理奈③		8-2	板倉 真理③	
	西井 奈々②			岡 李依③	
S1	林 聡美③		4-8	町田 有圭③	
S2	今村 柚希②		8-3	山中 亜美③	

2R	19	巨摩	0-3	21	山学
D	阿部 恵里花②		0-8	石綿 美希③	
	金丸 結香②			清水 はるか③	
S1	佐野 仁美③		0-8	加藤 くみ②	
S2	名取 京香②		0-8	古谷 真李奈②	

# 平成23年度 全国高等学校総合体育大会テニス大会県予選 女子記録

## 女子記録 NO. 3

QF	1	航空	3-0	5	山梨
D	名取 恭①		8-0	塩本 美菜③	
	木戸口 遙②			長井 芽衣③	
S1	名取 笑②		8-0	谷沢 早紀③	
S2	岡田 佳奈③		8-0	向山 果那③	

QF	8	駿台	2-1	11	甲一
D	中込 愛②		8-3	橋本 理沙②	
	千野 真実③			片又 茉莉①	
S1	井上 陽②		2-8	新井 美里②	
S2	名取 君枝③		8-2	小林 恵梨香②	

QF	17	英和	0-3	21	山学
D	林 聡美③		2-8	加藤 くみ②	
	小林 真実③			石綿 美希③	
S1	窪田 理奈③		1-8	牛山 友実子③	
S2	今村 柚希②		2-8	古谷 真李奈②	

QF	12	東海	3-0	16	甲東
D	加賀爪 弓華②		8-3	飯野 晴菜②	
	山口 茜②			川口 紗也乃②	
S1	池田 捺未②		8-0	飯島 彩季 ②	
S2	佐藤 玲杏②		8-0	飯嶋 里帆②	

SF	1	航空	3-0	8	駿台
D	名取 恭①		8-2	千野 真実③	
	木戸口 遙②			中込 愛②	
S1	名取 笑②		8-2	井上 陽②	
S2	岡田 佳奈③		8-2	名取 君枝③	

SF	12	東海	2-1	21	山学
D	加賀爪 弓華②		1-8	古谷 真李奈②	
	山口 茜②			石綿 美希③	
S1	池田 捺未②		9-7	牛山 友実子③	
S2	佐藤 玲杏②		8-3	加藤 くみ②	

F	1	航空	3-0	12	東海
D	名取 恭①		8-1	加賀爪 弓華②	
	木戸口 遙②			山口 茜②	
S1	名取 笑②		8-4	池田 捺未②	
S2	岡田 佳奈③		8-5	佐藤 玲杏②	



日程 5月5日, 7日, 11日~13日  
会場 小瀬スポーツ公園テニスコート

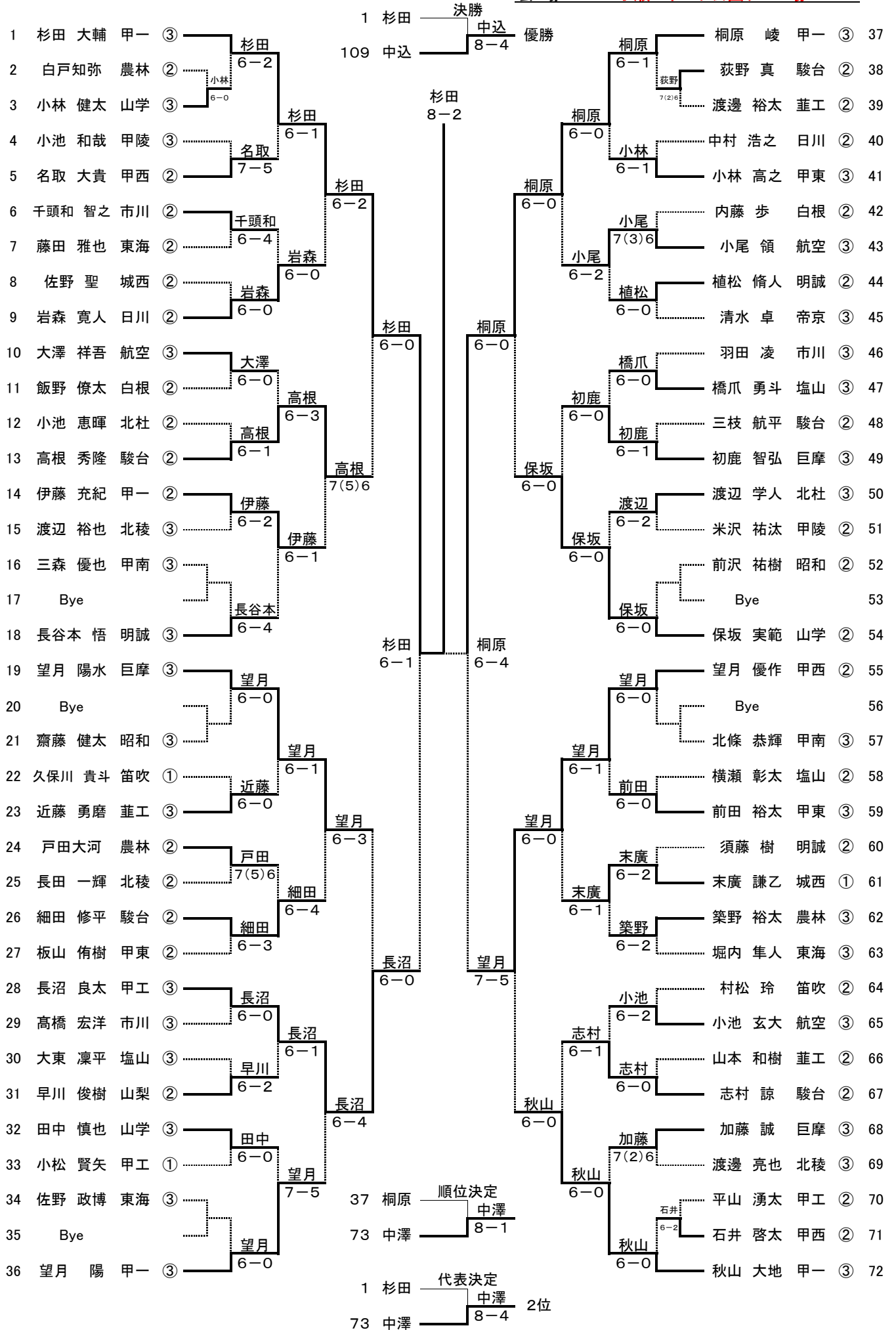

日程 5月5日, 7日, 11日~13日  
会場 小瀬スポーツ公園テニスコート

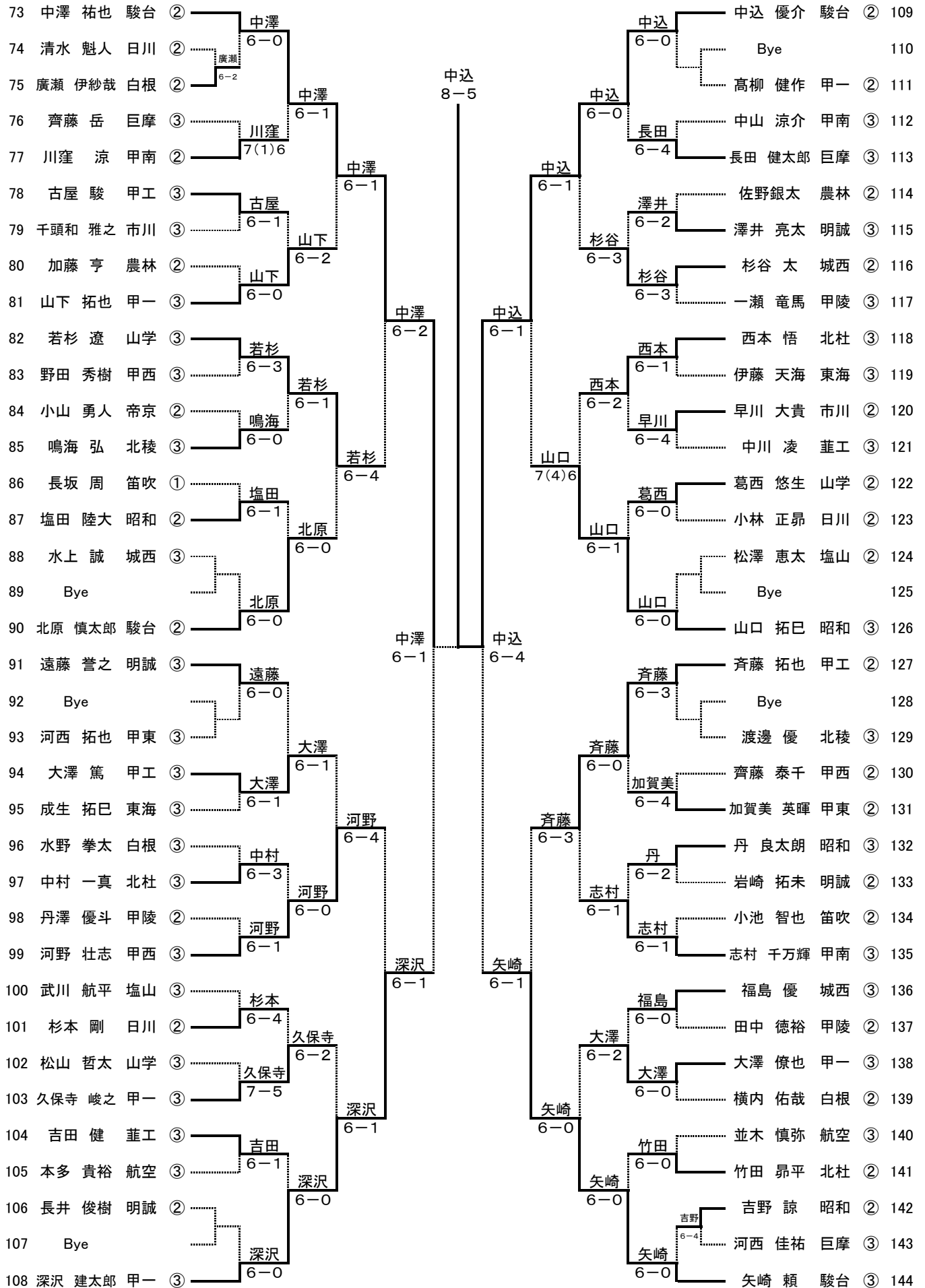

日程 5月5日, 7日, 11日~13日  
会場 小瀬スポーツ公園テニス場

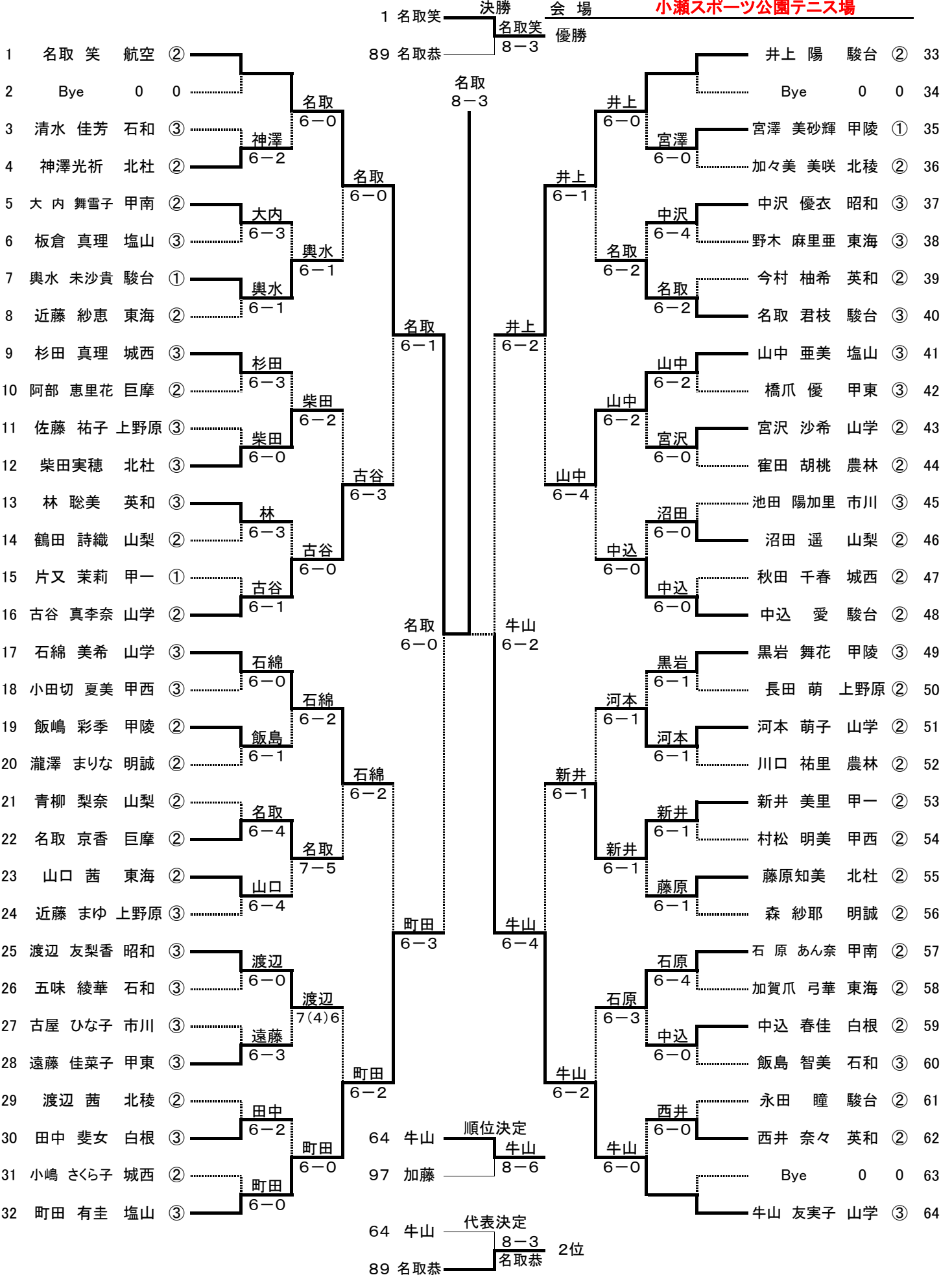



日程 5月5日, 7日, 11日~13日

会場 小瀬スポーツ公園テニスコート

1	矢崎 頼 駿台 ③	中込 優介 ②	矢崎・中込	6-0	秋山・深沢	秋山 大地 甲一 ③	41
2	中野 友大 北稜 ②	堀内 俊紀 ②	6-1	秋山・深沢	深沢 建太郎 駿台 ①	42	
3	佐野 政博 東海 ③	藤田 雅也 ②	矢崎・中込	6-0	秋山・深沢	中川 貴広 ①	43
4	川窪 涼 甲南 ②	鈴木 一起 ②	川窪・鈴木	6-2	今村・井原	清水 巧巳 甲陵 ②	44
5	中川 凌 韭工 ③	山本 和樹 ②	矢崎・中込	6-0	今村・井原	百瀬 未末 市川 ②	45
6	杉本 剛 日川 ②	中村 浩之 ②	杉本・中村	6-0	大澤・小池	千頭和 智之 巨摩 ②	46
7	水上 誠 城西 ③	内藤 優 ①	6-1	長谷本・渡辺	大澤・小池	早川 大真 航空 ③	47
8	名取 大貴 甲西 ②	石井 啓太 ②	6-4	長谷本・渡辺	福島・杉谷	井原 誠也 甲工 ①	48
9	長谷本 悟 明誠 ③	渡辺 康平 ③	6-0	6-3	福島・杉谷	大澤 祥吾 塩山 ②	49
10	清水 卓 帝京 ③	小山 勇人 ②	矢崎・中込	6-2	福島・杉谷	小池 玄太 笛吹 ②	50
11	橋爪 勇斗 塩山 ③	武川 航平 ③	6-0	秋山・深沢	望月・大澤	石原 大輔 城西 ②	51
12	前沢 祐樹 昭和 ②	吉野 諒 ②	前沢・吉野	6-2	望月・大澤	松山 哲太 山学 ③	52
13	河西 優俊 甲東 ③	村上 祐悟 ②	6-4	望月・大澤	望月・大澤	北條 恭輝 甲南 ②	53
14	小池 和哉 甲陵 ③	三井 郁矢 ③	中島・小池	6-0	望月・大澤	松浦 稜 甲一 ③	54
15	中島 喬平 北杜 ①	小池 恵暉 ②	6-2	望月・大澤	岩森・小林	望月 陽 日川 ②	55
16	内藤 歩 白根 ②	横内 佑哉 ②	内藤・横内	6-3	望月・大澤	大澤 僚也 農林 ③	56
17	長澤 宏彬 農林 ②	中村和磨 ②	長沼・斉藤	6-0	飯野・廣瀬	岩森 寛人 白根 ②	57
18	羽田 凌 市川 ③	深澤 大地 ②	6-0	望月・大澤	飯野・廣瀬	鶴見 和樹 韭工 ②	58
19	Bye	Bye	長沼・斉藤	6-4	鳴海・渡邊	小尾 剛志 甲東 ②	59
20	長沼 良太 甲工 ③	斉藤 拓也 ②	6-0	鳴海・渡邊	飯野・廣瀬	飯野 僚太 白根 ②	60
21	古屋 駿 甲工 ③	大澤 篤 ③	久保寺・山下	6-4	高根・志村	廣瀬 伊紗哉 韭工 ②	61
22	Bye	Bye	7-5	望月・大澤	高根・志村	戸田大河 葦工 ②	62
23	久保寺 峻之 甲一 ③	山下 拓也 ③	久保寺・山下	6-4	望月・初鹿	飯野 僚太 北稜 ③	63
24	澤井 亮太 明誠 ③	小侯 壮史 ③	伊藤・堀内	6-3	望月・初鹿	渡邊 亮也 昭和 ③	64
25	伊藤 天海 東海 ③	堀内 隼人 ③	6-2	望月・初鹿	望月・初鹿	山口 拓巳 駿台 ②	65
26	村松 玲 笛吹 ②	久保川 貴斗 ①	若杉・鈴木	6-2	望月・初鹿	丹 良太郎 北稜 ③	66
27	若杉 遼 山学 ③	鈴木 淳 ②	若杉・鈴木	6-0	望月・初鹿	高根 秀隆 甲工 ②	67
28	水野 拳太 白根 ③	小林 孝大 ③	6-3	望月・初鹿	望月・初鹿	志村 諒 甲工 ②	68
29	谷内 龍介 北稜 ③	勝俣 亮太 ②	6-4	望月・初鹿	望月・初鹿	齋木 和哉 巨摩 ③	69
30	千頭和 雅之 市川 ③	高橋 宏洋 ③	6-3	望月・初鹿	望月・初鹿	望月 陽水 韭工 ③	70
31	河野 壮志 甲西 ③	野田 秀樹 ③	河野・野田	6-3	望月・初鹿	吉田 健 葦工 ③	71
32	末廣 謙乙 城西 ①	清水 義弘 ①	6-0	望月・初鹿	望月・初鹿	麻植 雅次 甲西 ②	72
33	小尾 領 航空 ③	並木 慎弥 ③	6-1	望月・初鹿	望月・初鹿	望月 優作 塩山 ②	73
34	清水 広和 巨摩 ②	小田切 敦 ②	伏見・江頭	6-0	望月・初鹿	望月 和也 塩山 ②	74
35	伏見 駿斗 甲東 ③	江頭 友希 ②	6-1	望月・初鹿	望月・初鹿	窪田 俊樹 農林 ②	75
36	齋藤 健太 昭和 ③	塩田 陵大 ②	西本・中村	6-0	望月・初鹿	佐野銀太 甲南 ③	76
37	西本 悟 北杜 ③	中村 一真 ③	6-4	望月・初鹿	望月・初鹿	加藤 亨 北稜 ③	77
38	佐野 圭佑 甲一 ③	中田 稔彬 ③	6-0	望月・初鹿	望月・初鹿	志村 千万輝 甲南 ③	78
39	Bye	Bye	中澤・北原	6-0	望月・初鹿	中山 涼介 北稜 ③	79
40	中澤 祐也 駿台 ②	北原 慎太郎 ②	6-1	望月・初鹿	望月・初鹿	渡邊 優 甲陵 ③	80



日程 5月5日, 7日, 11日~13日  
会場 小瀬スポーツ公園テニスコート

1	岡田 佳奈	航空	③	岡田・名取	6-0	岡田・名取	8-5	牛山・古谷	6-0	牛山 友美子	山学	③	37
	名取 笑	航空	②							古谷 真李奈	山学	②	
2	齋藤 友萌	駿台	②	6-0	6-2	岡田・名取	8-5	牛山・古谷	6-0	板倉 真理	塩山	③	38
	永田 瞳	駿台	②							田中 志穂	塩山	③	
3	野木 麻里亜	東海	③	6-0	7-5	岡田・名取	8-5	牛山・古谷	6-0	橋爪 優	甲東	③	39
	山口 茜	東海	②							池田 真菜美	甲東	③	
4	植松 優奈	甲西	②	7-5	6-0	名取・岡田	8-5	牛山・古谷	6-0	五味 綾華	石和	③	40
	村松 明美	甲西	②							竹内 未歩	石和	③	
5	堂本 明貴絵	白根	②	6-0	7-5	名取・岡田	8-5	牛山・古谷	6-0	青木 香奈実	市川	③	41
	中込 春佳	白根	②							古屋 ひな子	市川	③	
6	佐野 仁美	巨摩	0	6-3	7-5	清水・森田	8-5	牛山・古谷	6-0	谷沢 早紀	山梨	③	42
	土屋 美乃理	巨摩	0							向山 果那	山梨	③	
7	林 聡美	英和	③	6-0	7-5	清水・森田	8-5	牛山・古谷	6-0	土橋 はるな	昭和	③	43
	小林 真実	英和	③							依田 悠	昭和	③	
8	大内 舞雪子	甲南	②	6-0	7-5	清水・森田	8-5	牛山・古谷	6-0	浅川 祐帆	甲西	③	44
	角田 真奈美	甲南	②							戸澤 美和	甲西	③	
9	清水 悠貴	甲一	③	6-2	6-0	岡田・名取	8-5	牛山・古谷	6-0	窪田 理奈	英和	③	45
	森田 愛美	甲一	③							今村 柚希	英和	②	
10	黒岩 舞花	甲陵	③	6-2	6-2	黒岩・小尾口	8-5	牛山・古谷	6-0	河本 萌子	山学	②	46
	小尾口 真菜	甲陵	③							宮沢 沙希	山学	②	
11	宮下 悠里	北稜	②	6-2	6-2	塚越・岡	8-5	牛山・古谷	6-0	飯嶋 彩季	甲陵	②	47
	羽田 夕真	北稜	②							原田 涼香	甲陵	②	
12	小坂 ひかり	上野原	③	6-3	6-2	石綿・加藤	8-5	牛山・古谷	6-0	樋川 真結	甲一	③	48
	佐藤 祐子	上野原	③							石原 佑香里	甲一	③	
13	塚越 桃佳	塩山	②	6-1	6-3	石綿・加藤	8-5	牛山・古谷	6-0	近藤 紗恵	東海	②	49
	岡 李依	塩山	③							加賀爪 弓華	東海	②	
14	中嶋 亜希子	北杜	②	6-0	6-1	中島・土屋	8-5	牛山・古谷	6-0	千野 真実	駿台	③	50
	土屋 麻衣	北杜	②							名取 君枝	駿台	③	
15	中嶋 真希	駿台	②	6-1	6-0	石綿・加藤	8-5	牛山・古谷	6-0	石原 あん奈	甲南	②	51
	輿水 未沙貴	駿台	①							深沢 沙也加	甲南	②	
16	遠藤 笠子	市川	③	6-0	6-1	石綿・加藤	8-5	牛山・古谷	6-0	込山 叶実	白根	②	52
	深澤 麻由	市川	②							林 なつみ	白根	②	
17	Bye	0	0	6-0	6-1	石綿・加藤	8-5	牛山・古谷	6-0	Bye	0	0	53
	Bye	0	0							Bye	0	0	
18	石綿 美希	山学	③	6-0	6-1	石綿・加藤	8-5	牛山・古谷	6-0	杉田 真理	城西	③	54
	加藤 くみ	山学	②							清水 みき	城西	③	
19	井上 陽	駿台	②	6-1	6-2	井上・中込	8-5	牛山・古谷	6-0	町田 有圭	塩山	③	55
	中込 愛	駿台	②							山中 亜美	塩山	③	
20	飯島 彩季	甲東	②	6-3	6-1	井上・中込	8-5	牛山・古谷	6-0	Bye	0	0	56
	飯嶋 里帆	甲東	②							Bye	0	0	
21	河住 佳奈	城西	②	6-0	6-3	井上・中込	8-5	牛山・古谷	6-0	長澤 瑞季	巨摩	0	57
	小嶋 さくら子	城西	②							斉藤 春花	巨摩	0	
22	阿部 恵里花	巨摩	0	6-3	6-0	声沢・保坂	8-5	牛山・古谷	6-0	奥垣内 ちひな	山学	③	58
	名取 京香	巨摩	0							塩島 可菜	山学	②	
23	芦沢 由貴	白根	③	6-4	6-3	井上・中込	8-5	牛山・古谷	6-0	名取 恭	航空	①	59
	保坂 絢子	白根	③							木戸口 遙	航空	②	
24	廣瀬 名帆子	北稜	②	6-2	6-4	池田・篠原	8-5	牛山・古谷	6-0	名執 舞子	明誠	②	60
	加々美 美咲	北稜	②							森 沙耶	明誠	②	
25	池田 陽加里	市川	③	6-2	6-2	柴田・棚緒	8-5	牛山・古谷	6-0	塩本 美菜	山梨	③	61
	篠原 由貴奈	市川	③							長井 芽衣	山梨	③	
26	柴田実穂	北杜	③	6-2	6-2	柴田・棚緒	8-5	牛山・古谷	6-0	石原 愛理	英和	③	62
	棚緒 杏子	北杜	②							西井 奈々	英和	②	
27	輿石 衿菜	甲西	③	6-2	6-2	井上・中込	8-5	牛山・古谷	6-0	小池 ひらり	石和	③	63
	輿石 万葉	甲西	③							飯島 智美	石和	③	
28	横打 恭子	甲南	③	6-1	6-3	横打・伊藤	8-5	牛山・古谷	6-0	湧川 依央理	甲東	③	64
	伊藤 咲那	甲南	③							遠藤 佳菜子	甲東	③	
29	清水 佳芳	石和	③	6-3	6-1	横打・伊藤	8-5	牛山・古谷	6-0	新保 さやか	上野原	②	65
	梶原 彩加	石和	③							城戸 彩夏	上野原	②	
30	佐藤 なつみ	山梨	②	6-2	6-2	近藤・澤井	8-5	牛山・古谷	6-0	徳山 梨花	北稜	②	66
	風間 夏実	山梨	②							渡辺 茜	北稜	②	
31	近藤 まゆ	上野原	③	6-1	6-1	飯窪・清水	8-5	牛山・古谷	6-0	秋田 千春	城西	②	67
	澤井 智絵理	上野原	③							朝倉 未夏	城西	②	
32	川口 祐里	農林	②	6-2	6-1	岡村・内藤	8-5	牛山・古谷	6-0	渡辺 友梨香	昭和	③	68
	窪田 胡桃	農林	②							伊藤 可奈実	昭和	③	
33	岡村 萌子	昭和	②	6-0	6-0	飯窪・清水	8-5	牛山・古谷	6-0	八巻 佐季	北杜	②	69
	内藤 佳奈	昭和	②							向井 幸	北杜	②	
34	有泉 香穂	城西	②	6-0	6-0	飯窪・清水	8-5	牛山・古谷	6-0	小林 みゆき	山学	①	70
	今西 真由美	城西	②							能勢 珠莉	山学	①	
35	小林 恵梨香	甲一	②	6-0	6-0	飯窪・清水	8-5	牛山・古谷	6-0	植松 美咲	甲陵	①	71
	河西 安奈	甲一	②							宮澤 美紗輝	甲陵	①	
36	飯窪 唯	山学	③	6-0	6-0	飯窪・清水	8-5	牛山・古谷	6-0	池田 捺未	東海	②	72
	清水 はるか	山学	③							佐藤 玲香	東海	②	