

平成 23 年 度

第 6 2 回山形県高等学校総合体育大会  
兼全国高等学校総合体育大会山形県予選会

# テニス競技

(第 34 回山形県高等学校テニス選手権大会)

## 結 果

|             |      |          |             |
|-------------|------|----------|-------------|
| 6 月 3 日 (金) | 11 時 | 競技開始     | 男女団体戦       |
| 6 月 4 日 (土) | 9 時  | 競技       | 個人戦 男女シングルス |
| 6 月 5 日 (日) | 9 時  | 競技       | 個人戦 男女ダブルス  |
|             | 15 時 | 閉会式 (予定) |             |

会 場 酒田市光ヶ丘テニスコート・酒田市国体記念テニスコート

【主催】 山形県高等学校体育連盟 山形県教育委員会  
(財) 山形県体育協会  
酒田市 酒田市教育委員会

【主管】 飽海地区高等学校体育連盟  
山形県高等学校体育連盟テニス専門部  
酒田市体育協会

### 男子団体登録選手一覧

| 番号 | 学 校 名     | 監 督 名     | 選手1       | 学年 | 選手2       | 学年 | 選手3       | 学年 | 選手4       | 学年 | 選手5       | 学年 |
|----|-----------|-----------|-----------|----|-----------|----|-----------|----|-----------|----|-----------|----|
| 1  | 寒 河 江     | 木 村 剛     | 鈴木 宏次朗    | ②  | 莊 司 有 矢   | ②  | 大 泉 椋     | ③  | 武 田 晃 紀   | ③  | 高 橋 拓 也   | ③  |
| 2  | 酒 田 西     | 藤 井 良 明   | 齋 藤 大 介   | ②  | 齋 藤 達 也   | ③  | 池 田 佳 史   | ②  | 飯 島 哲 朗   | ①  | 佐 藤 友 和   | ①  |
| 3  | 九 里 学 園   | 遠 藤 健     | 高 橋 琢 哉   | ③  | 中 西 光     | ②  | 高 橋 拓 斗   | ③  | 角 屋 崇     | ③  | 長 岡 万 聖   | ②  |
| 4  | 左 沢       | 熊 坂 仁     | 渡 辺 隼     | ③  | 落 合 健 太   | ②  | 菊 地 優 平   | ③  | 田 澤 廣 稀   | ②  | 池 田 剛 希   | ②  |
| 5  | BYE       |           |           |    |           |    |           |    |           |    |           |    |
| 6  | 鶴 岡 高 専   | 飯 島 政 雄   | 遠 藤 航 太   | ③  | 鏡 真 人     | ②  | 阿 達 拓 也   | ③  | 八 幡 日 向   | ②  | 市 川 喬 裕   | ③  |
| 7  | 長 井 工 業   | 山 口 憲 司   | 奥 山 翔 也   | ③  | 川 崎 拓 也   | ③  | 齋 藤 蓮     | ③  | 金 田 雄 大   | ③  | 青 木 是 聡   | ②  |
| 8  | 山 形 南     | 芳 賀 幸 司   | 太 田 翔 吾   | ②  | 武 田 和 己   | ②  | 田 村 祐 樹   | ③  | 塚 原 和 樹   | ③  | 高 橋 洸 希   | ②  |
| 9  | 酒 田 工 業   | 阿 部 諭     | 尾 形 拓 郎   | ②  | 伊 藤 遼 哉   | ③  | 富 樫 和 馬   | ③  | 舟 越 裕 輝   | ②  | 小 関 貴 大   | ②  |
| 10 | 山 形 工 業   | 鈴 木 智 夫   | 佐 藤 建 都   | ③  | 奥 山 慶 汰   | ③  | 齋 藤 亮     | ③  | 齋 藤 哲 也   | ①  | 阿 部 兼 久   | ②  |
| 11 | 庄 内 農 業   | 土 門 涉     | 大 瀧 康     | ③  | 阿 部 翔     | ③  | 金 内 涼 太   | ②  | 成 澤 真 吾   | ②  | 有 賀 祥     | ②  |
| 12 | 寒 河 江 工 業 | 佐 藤 弘 明   | 會 田 龍 生   | ①  | 鈴 木 将 平   | ②  | 鈴 木 一 徳   | ③  | 多 田 一 央   | ③  | 大 谷 謙 太   | ③  |
| 13 | 山 本 学 園   | 渡 部 隆 一   | 安 孫 子 建 太 | ③  | 柏 倉 正 暉   | ①  | 佐 藤 竜 也   | ③  | 松 田 鉄 平   | ②  | 三 浦 衛     | ②  |
| 14 | 酒 田 東     | 池 田 憲 昭   | 佐 藤 元 信   | ③  | 齊 藤 純 平   | ②  | 梅 津 拓 人   | ③  | 阿 部 光 拳   | ②  | 後 藤 航 太   | ③  |
| 15 | 天 童       | 堀 米 昭 一   | 中 村 俊 己   | ③  | 松 田 裕 紀   | ③  | 高 橋 諒     | ②  | 芳 賀 一 斗   | ②  | 森 雄 也     | ②  |
| 16 | 荒 砥       | 五 十 嵐 康 博 | 青 木 慎 介   | ③  | 佐 竹 敏 幸   | ③  | 新 野 央 昂   | ③  | 岩 崎 翔     | ③  | 菅 間 夏 生   | ③  |
| 17 | 山 形 東     | 池 田 正 平   | 菅 野 悠 耶   | ②  | 小 林 智 貴   | ③  | 日 野 信 一 朗 | ③  | 久 松 拓 史   | ③  | 齋 藤 慶 太 郎 | ③  |
| 18 | 東 根 工 業   | 小 林 貴 記   | 上 林 圭     | ③  | 安 達 星 楠   | ②  | 石 川 裕 二   | ②  | 神 尾 龍 也   | ②  | 和 田 郁 也   | ③  |
| 19 | 酒 田 北     | 那 須 祐 介   | 今 野 寛 之   | ②  | 佐 藤 飛 鳥   | ③  | 伊 藤 和 樹   | ②  | 本 間 恵 輔   | ③  | 阿 彦 里 樹   | ③  |
| 20 | BYE       |           |           |    |           |    |           |    |           |    |           |    |
| 21 | 鶴 岡 南     | 今 崎 徹 郎   | 石 塚 祐 成   | ③  | 富 樫 雅 史   | ③  | 伊 藤 稀 唯   | ③  | 柴 田 啓     | ③  | 菅 原 健 治 郎 | ③  |
| 22 | 米 沢 中 央   | 小 林 敬 二   | 金 子 直 人   | ①  | 小 笠 原 和 樹 | ③  | 矢 島 拓 樹   | ①  | 中 里 亮 介   | ③  | 渡 部 博 登   | ①  |
| 23 | 山 形 学 院   | 奥 山 光 彦   | 鈴 木 純     | ③  | 佐 藤 健 太   | ③  | 黒 田 雅 也   | ②  | 片 桐 想 一 郎 | ②  | 和 田 拓 也   | ③  |
| 24 | 日 大 山 形   | 国 府 方 雅 治 | 豊 田 魁     | ③  | 井 上 裕 貴   | ③  | 児 玉 大 樹   | ③  | 大 清 水 楓 太 | ①  | 東 海 林 夏 季 | ②  |

### 女子団体登録選手一覧

| 番号 | 学 校 名 | 監 督 名 | 選手1    | 学年 | 選手2    | 学年 | 選手3    | 学年 | 選手4    | 学年 | 選手5    | 学年 |
|----|-------|-------|--------|----|--------|----|--------|----|--------|----|--------|----|
| 1  | 山本学園  | 安元 昭  | 福井 愛   | ②  | 大山 朋子  | ②  | 山田 優   | ③  | 牧田 千咲  | ②  | 粟野友理香  | ③  |
| 2  | 鶴岡南   | 嶋屋 道子 | 須田 琳子  | ③  | 水原 麻那  | ②  | 鈴木 裕美子 | ③  | 伊藤 日向子 | ③  | 中野 弥生  | ②  |
| 3  | 左 沢   | 影澤 利照 | 松田 ありさ | ③  | 服部 彩美  | ③  | 柿崎 里奈  | ②  | 三沢 つかさ | ②  | 大沼 滯奈  | ②  |
| 4  | 寒河江   | 鈴木 勝  | 高橋 奈々  | ②  | 齋藤 梨沙  | ②  | 横山 美咲  | ③  | 阿部 美穂  | ③  | 菊地 明日香 | ②  |
| 5  | BYE   |       |        |    |        |    |        |    |        |    |        |    |
| 6  | 荒 砥   | 門脇 麻美 | 羽田 春菜  | ③  | 藤川 彩香  | ③  | 青木 那奈  | ②  | 奥山 奈々江 | ③  | 佐藤 芳美  | ②  |
| 7  | 酒田中央  | 鈴木 宏  | 阿部 優希  | ③  | 安藤 晶   | ③  | 佐藤 小実  | ③  | 石川 千鶴  | ③  | 伊藤 桃香  | ③  |
| 8  | BYE   |       |        |    |        |    |        |    |        |    |        |    |
| 9  | 天 童   | 東海林 啓 | 高橋 玲奈  | ③  | 清藤 加菜  | ③  | 林 優希   | ②  | 折原 陽香  | ③  | 大田 志保奈 | ②  |
| 10 | 庄内農業  | 榊澤 智  | 松田 志野  | ③  | 五十嵐 沙織 | ③  | 富樫 未歩  | ②  | 遠田 美陽  | ②  | 石川 真子  | ①  |
| 11 | BYE   |       |        |    |        |    |        |    |        |    |        |    |
| 12 | 山形西   | 奥山 幸治 | 相羽 枝莉子 | ②  | 三原 千晶  | ③  | 小林 真子  | ③  | 青木 美里  | ②  | 佐藤 菜菜子 | ②  |
| 13 | 山形東   | 安日 恵子 | 舟山 詩穂  | ③  | 白田 奈菜  | ②  | 渡部 恵里加 | ①  | 齊藤 志穂  | ③  | 太田 有香  | ③  |
| 14 | BYE   |       |        |    |        |    |        |    |        |    |        |    |
| 15 | 酒田東   | 小坂 雄  | 藤井 瀬衣来 | ③  | 鈴木 杏奈  | ①  | 小林 えり奈 | ③  | 後藤 つぐみ | ③  | 高橋 璃沙  | ②  |
| 16 | 上山明新館 | 丹野 涼平 | 本間 早紀  | ②  | 木村 穂波  | ③  | 木村 遥香  | ③  | 吉田 恵理子 | ③  | 影沢 優子  | ③  |
| 17 | BYE   |       |        |    |        |    |        |    |        |    |        |    |
| 18 | 北村山   | 楨 光典  | 大山 佳菜  | ③  | 渡辺 歩美  | ③  | 奥山 萌   | ②  | 森谷 華帆  | ③  | 荒木 爽香  | ②  |
| 19 | 鶴岡北   | 鏡 雄一  | 渡部 花南  | ③  | 伊藤 明菜  | ③  | 川井 紗織  | ③  | 大川 彩子  | ③  | 齋藤 萌   | ③  |
| 20 | BYE   |       |        |    |        |    |        |    |        |    |        |    |
| 21 | 山形学院  | 今野 潔  | 坪沼 亨鴻  | ②  | 後藤 美晴  | ③  | 後藤 万莉江 | ②  | 太田 百香  | ③  | 柴崎 有希  | ②  |
| 22 | 酒田西   | 渡部 久美 | 佐藤 彩花  | ②  | 平瀬 可奈子 | ③  | 加藤 恵莉  | ③  | 島井 朱里  | ③  | 高橋 明日香 | ③  |
| 23 | 九里学園  | 片平 淳  | 奥山 桃子  | ③  | 宮阪 美咲  | ③  | 後藤 都   | ②  | 鈴木 愛美  | ②  | 深沢 和礼  | ③  |
| 24 | 日大山形  | 高木 直哉 | 今野 智子  | ③  | 鬼嶋 紗友美 | ②  | 阿部 千晶  | ②  | 田中 優希  | ①  | 井上 未樹  | ③  |

# 男子団体

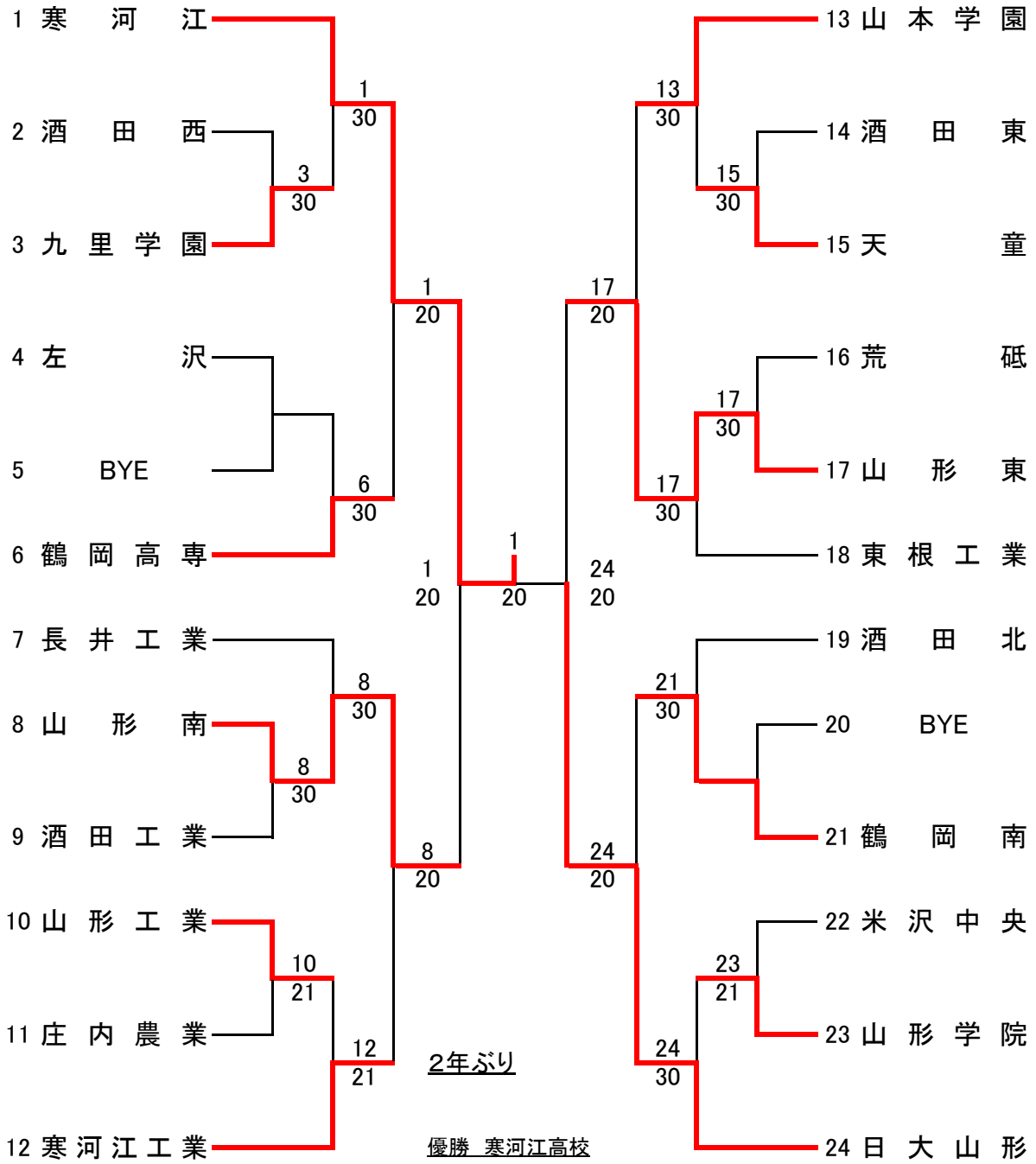

# 女子団体

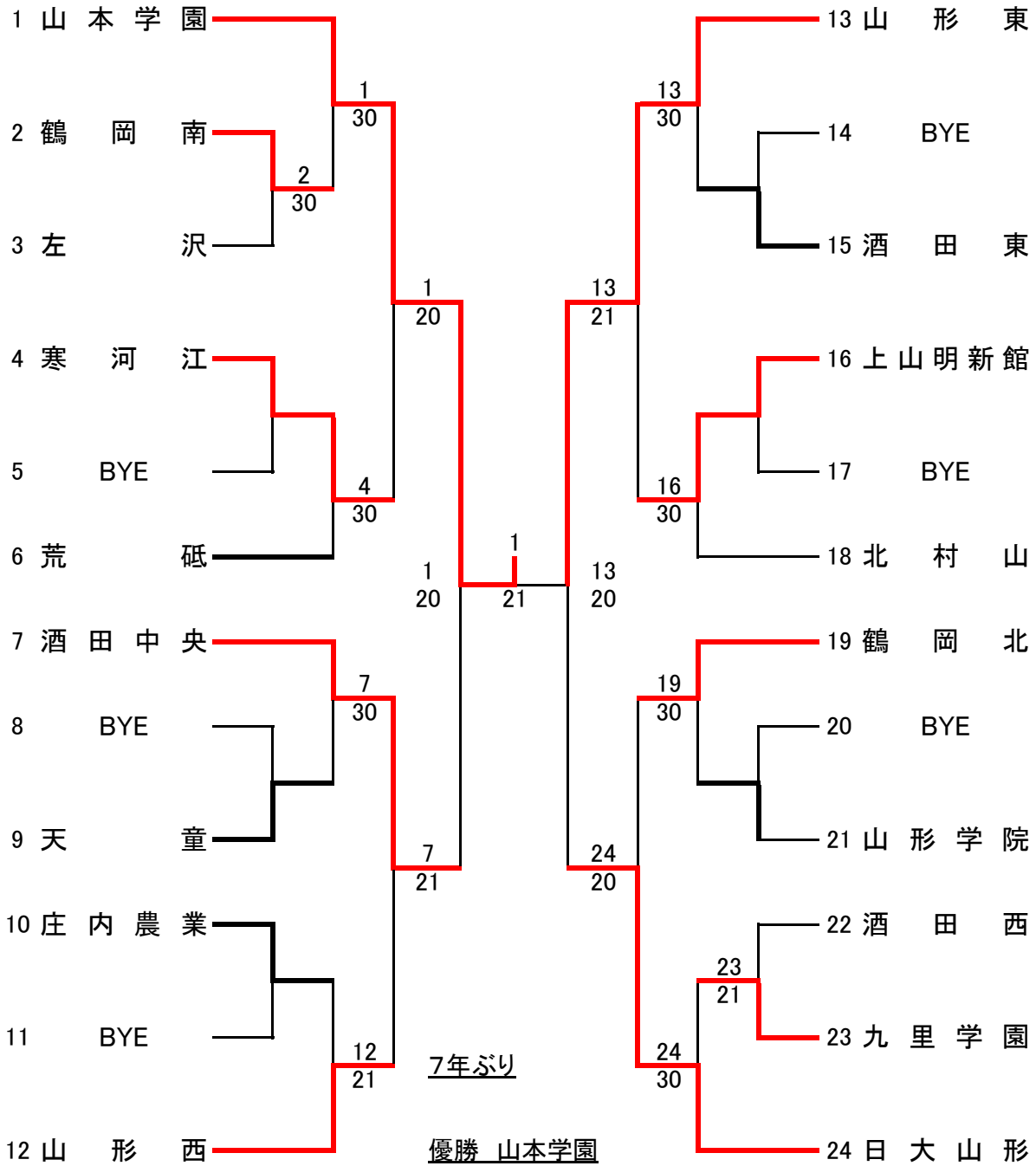

# 男子団体 対戦成績一覧(1)

|    |   |       |       |   |       |
|----|---|-------|-------|---|-------|
| 1R | 2 | 酒田西   | 0 - 3 | 3 | 九里学園  |
| D  |   | 齋藤 達也 | 1 - 6 |   | 高橋 琢哉 |
|    |   | 池田 佳史 |       |   | 高橋 拓斗 |
| S1 |   | 齋藤 大介 | 4 - 6 |   | 中西 光  |
| S2 |   | 飯島 哲朗 | 1 - 6 |   | 角屋 崇  |

|    |    |           |       |    |           |
|----|----|-----------|-------|----|-----------|
| 1R | 14 | 酒田東       | 0 - 3 | 15 | 天童        |
| D  |    | 2 齋藤 純平 ② | 2 - 6 |    | 3 高橋 諒 ②  |
|    |    | 4 阿部 光拳 ② |       |    | 4 芳賀 一斗 ② |
| S1 |    | 1 佐藤 元信 ③ | 3 - 6 |    | 1 中村 俊己 ③ |
| S2 |    | 3 梅津 拓人 ③ | 1 - 6 |    | 2 松田 裕紀 ③ |

|    |   |           |       |   |           |
|----|---|-----------|-------|---|-----------|
| 1R | 8 | 山形南       | 3 - 0 | 9 | 酒田工業      |
| D  |   | 3 田村 祐樹 ③ | 6 - 3 |   | 2 伊藤 遠哉 ③ |
|    |   | 4 塚原 和樹 ③ |       |   | 3 富樫 和馬 ③ |
| S1 |   | 1 太田 翔吾 ② | 6 - 0 |   | 1 尾形 拓郎 ② |
| S2 |   | 2 武田 和己 ② | 6 - 0 |   | 5 小関 貴大 ② |

|    |    |           |       |    |            |
|----|----|-----------|-------|----|------------|
| 1R | 16 | 荒砥        | 0 - 3 | 17 | 山形東        |
| D  |    | 2 佐竹 敏幸 ③ | 2 - 6 |    | 3 日野 信一郎 ③ |
|    |    | 4 岩崎 翔 ③  |       |    | 4 久松 拓史 ③  |
| S1 |    | 1 青木 慎介 ③ | 0 - 6 |    | 1 菅野 悠耶 ②  |
| S2 |    | 3 新野 央昂 ③ | 0 - 6 |    | 2 小林 智貴 ③  |

|    |    |           |       |    |           |
|----|----|-----------|-------|----|-----------|
| 1R | 10 | 山形工業      | 2 - 1 | 11 | 庄内農業      |
| D  |    | 2 奥山 慶汰 ③ | 6 - 2 |    | 3 金内 涼太 ② |
|    |    | 4 齋藤 哲也 ① |       |    | 4 成澤 真吾 ② |
| S1 |    | 1 佐藤 建都 ③ | 6 - 2 |    | 1 大瀧 康 ③  |
| S2 |    | 3 齋藤 亮 ③  | 2 - 6 |    | 2 阿部 翔 ③  |

|    |    |            |       |    |            |
|----|----|------------|-------|----|------------|
| 1R | 22 | 米沢中央       | 1 - 2 | 23 | 山形学院       |
| D  |    | 3 矢島 拓樹 ①  | 0 - 6 |    | 3 黒田 雅也 ②  |
|    |    | 5 渡部 博登 ①  |       |    | 4 片桐 想一郎 ② |
| S1 |    | 1 金子 直人 ①  | 3 - 6 |    | 1 鈴木 純 ③   |
| S2 |    | 2 小笠原 和樹 ③ | 6 - 4 |    | 2 佐藤 健太 ③  |

|    |   |            |       |   |           |
|----|---|------------|-------|---|-----------|
| 2R | 1 | 寒河江        | 3 - 0 | 3 | 九里学園      |
| D  |   | 3 大泉 椋 ③   | 6 - 0 |   | 1 高橋 琢哉 ③ |
|    |   | 4 武田 晃紀 ③  |       |   | 2 中西 光 ②  |
| S1 |   | 1 鈴木 宏次郎 ② | 6 - 0 |   | 3 高橋 拓斗 ③ |
| S2 |   | 2 荘司 有矢 ②  | 6 - 0 |   | 4 角屋 崇 ③  |

|    |    |            |       |    |           |
|----|----|------------|-------|----|-----------|
| 2R | 13 | 山本学園       | 3 - 0 | 15 | 天童        |
| D  |    | 3 佐藤 竜也 ③  | 6 - 1 |    | 3 高橋 諒 ②  |
|    |    | 4 松田 鉄平 ②  |       |    | 5 森 雄也 ②  |
| S1 |    | 1 安孫子 建太 ③ | 7 - 5 |    | 1 中村 俊己 ③ |
| S2 |    | 2 柏倉 正暉 ①  | 6 - 2 |    | 2 松田 裕紀 ③ |

|    |   |           |       |   |           |
|----|---|-----------|-------|---|-----------|
| 2R | 4 | 左沢        | 0 - 3 | 6 | 鶴岡高専      |
| D  |   | 3 菊地 優平 ③ | 2 - 6 |   | 3 阿達 拓也 ③ |
|    |   | 4 田澤 廣稀 ② |       |   | 4 八幡 日向 ② |
| S1 |   | 1 渡辺 隼 ③  | 1 - 6 |   | 1 遠藤 航太 ③ |
| S2 |   | 2 落合 健太 ② | 2 - 6 |   | 2 鏡 真人 ②  |

|    |    |            |       |    |           |
|----|----|------------|-------|----|-----------|
| 2R | 17 | 山形東        | 3 - 0 | 18 | 東根工業      |
| D  |    | 3 日野 信一郎 ③ | 6 - 1 |    | 4 神尾 龍也 ② |
|    |    | 4 久松 拓史 ③  |       |    | 5 和田 郁也 ③ |
| S1 |    | 1 菅野 悠耶 ②  | 6 - 1 |    | 1 上林 圭 ③  |
| S2 |    | 2 小林 智貴 ③  | 6 - 0 |    | 3 石川 裕二 ② |

|    |   |           |       |   |           |
|----|---|-----------|-------|---|-----------|
| 2R | 7 | 長井工業      | 0 - 3 | 8 | 山形南       |
| D  |   | 2 川崎 拓也 ③ | 0 - 6 |   | 3 田村 祐樹 ③ |
|    |   | 5 青木 是聡 ② |       |   | 4 塚原 和樹 ③ |
| S1 |   | 1 奥山 翔也 ③ | 3 - 6 |   | 1 太田 翔吾 ② |
| S2 |   | 3 齋藤 蓮 ③  | 0 - 6 |   | 2 武田 和己 ② |

|    |    |           |          |    |           |
|----|----|-----------|----------|----|-----------|
| 2R | 19 | 酒田北       | 0 - 3    | 21 | 鶴岡南       |
| D  |    | 3 伊藤 和樹 ② | 4 - 6    |    | 3 伊藤 稀唯 ③ |
|    |    | 4 本間 恵輔 ③ |          |    | 4 柴田 啓 ③  |
| S1 |    | 1 今野 寛之 ② | 0 - 6    |    | 1 石塚 祐成 ③ |
| S2 |    | 2 佐藤 飛鳥 ③ | 6 - 7(6) |    | 2 富樫 雅史 ③ |

|    |    |           |       |    |           |
|----|----|-----------|-------|----|-----------|
| 2R | 10 | 山形工業      | 1 - 2 | 12 | 寒河江工業     |
| D  |    | 2 奥山 慶汰 ③ | 4 - 6 |    | 3 鈴木 一徳 ③ |
|    |    | 4 齋藤 哲也 ① |       |    | 4 多田 一央 ③ |
| S1 |    | 1 佐藤 建都 ③ | 6 - 1 |    | 1 會田 龍生 ① |
| S2 |    | 3 齋藤 亮 ③  | 1 - 6 |    | 2 鈴木 将平 ② |

|    |    |            |       |    |            |
|----|----|------------|-------|----|------------|
| 2R | 23 | 山形学院       | 0 - 3 | 24 | 日大山形       |
| D  |    | 3 黒田 雅也 ②  | 0 - 6 |    | 4 大清水 楓太 ① |
|    |    | 4 片桐 想一郎 ② |       |    | 5 東海林 夏季 ② |
| S1 |    | 1 鈴木 純 ③   | 1 - 6 |    | 1 豊田 魁 ③   |
| S2 |    | 2 佐藤 健太 ③  | 5 - 7 |    | 3 児玉 大樹 ③  |

## 男子団体 対戦成績一覧(2)

|    |   |         |       |    |         |
|----|---|---------|-------|----|---------|
| QF | 8 | 山形南     | 2 - 0 | 12 | 寒河江工業   |
| D  | 3 | 田村 祐樹 ③ | 6 - 1 | 3  | 鈴木 一徳 ③ |
|    | 4 | 塚原 和樹 ③ |       | 4  | 多田 一央 ③ |
| S1 | 1 | 太田 翔吾 ② | 6 - 0 | 2  | 鈴木 将平 ② |
| S2 | 2 | 武田 和己 ② | -     | 5  | 大谷 謙太 ③ |

|    |    |          |          |    |          |
|----|----|----------|----------|----|----------|
| QF | 13 | 山本学園     | 0 - 2    | 17 | 山形東      |
| D  | 3  | 佐藤 竜也 ③  | 6 - 7(4) | 3  | 日野 信一郎 ③ |
|    | 4  | 松田 鉄平 ②  |          | 4  | 久松 拓史 ③  |
| S1 | 1  | 安孫子 建太 ③ | 3 - 6    | 1  | 菅野 悠耶 ②  |
| S2 | 2  | 柏倉 正暉 ①  | -        | 2  | 小林 智貴 ③  |

|    |   |          |       |   |         |
|----|---|----------|-------|---|---------|
| QF | 1 | 寒河江      | 2 - 0 | 6 | 鶴岡高専    |
| D  | 3 | 大泉 椋 ③   | 6 - 2 | 3 | 阿達 拓也 ③ |
|    | 4 | 武田 晃紀 ③  |       | 4 | 八幡 日向 ② |
| S1 | 1 | 鈴木 宏次朗 ② | 6 - 2 | 1 | 遠藤 航太 ③ |
| S2 | 2 | 荘司 有矢 ②  | -     | 2 | 鏡 真人 ②  |

|    |    |         |       |    |          |
|----|----|---------|-------|----|----------|
| QF | 21 | 鶴岡南     | 0 - 2 | 24 | 日大山形     |
| D  | 3  | 伊藤 稀唯 ③ | 0 - 6 | 2  | 井上 裕貴 ③  |
|    | 4  | 柴田 啓 ③  |       | 5  | 東海林 夏季 ② |
| S1 | 1  | 石塚 祐成 ③ | 1 - 6 | 1  | 豊田 魁 ③   |
| S2 | 2  | 富樫 雅史 ③ | -     | 3  | 児玉 大樹 ③  |

|    |   |          |       |   |         |
|----|---|----------|-------|---|---------|
| SF | 1 | 寒河江      | 2 - 0 | 8 | 山形南     |
| D  | 3 | 大泉 椋 ③   | 6 - 3 | 3 | 田村 祐樹 ③ |
|    | 4 | 武田 晃紀 ③  |       | 4 | 塚原 和樹 ③ |
| S1 | 1 | 鈴木 宏次朗 ② | 6 - 3 | 1 | 太田 翔吾 ② |
| S2 | 2 | 荘司 有矢 ②  | -     | 2 | 武田 和己 ② |

|    |    |          |       |    |          |
|----|----|----------|-------|----|----------|
| SF | 17 | 山形東      | 0 - 2 | 24 | 日大山形     |
| D  | 3  | 日野 信一郎 ③ | 3 - 6 | 2  | 井上 裕貴 ③  |
|    | 4  | 久松 拓史 ③  |       | 5  | 東海林 夏季 ② |
| S1 | 1  | 菅野 悠耶 ②  | -     | 1  | 豊田 魁 ③   |
| S2 | 2  | 小林 智貴 ③  | 2 - 6 | 3  | 児玉 大樹 ③  |

|    |   |          |       |    |          |
|----|---|----------|-------|----|----------|
| F  | 1 | 寒河江      | 2 - 0 | 24 | 日大山形     |
| D  | 3 | 大泉 椋 ③   | 9 - 7 | 2  | 井上 裕貴 ③  |
|    | 4 | 武田 晃紀 ③  |       | 5  | 東海林 夏季 ② |
| S1 | 1 | 鈴木 宏次朗 ② | -     | 1  | 豊田 魁 ③   |
| S2 | 2 | 荘司 有矢 ②  | 8 - 6 | 3  | 児玉 大樹 ③  |

|    |  |  |   |  |  |
|----|--|--|---|--|--|
|    |  |  | - |  |  |
| D  |  |  | - |  |  |
| S1 |  |  | - |  |  |
| S2 |  |  | - |  |  |

# 女子団体 対戦成績一覧

|    |   |          |   |   |   |   |          |
|----|---|----------|---|---|---|---|----------|
| 1R | 2 | 鶴岡南      | 3 | - | 0 | 3 | 左沢       |
| D  | 3 | 鈴木 裕美子 ③ | 7 | - | 5 | 3 | 柿崎 里奈 ②  |
|    | 5 | 中野 弥生 ②  |   |   |   | 5 | 大沼 滯奈 ②  |
| S1 | 1 | 須田 琳子 ③  | 6 | - | 4 | 1 | 松田 ありさ ③ |
| S2 | 2 | 水原 麻那 ②  | 6 | - | 2 | 2 | 服部 彩美 ③  |

|    |    |          |      |   |     |    |         |
|----|----|----------|------|---|-----|----|---------|
| 1R | 22 | 酒田西      | 1    | - | 2   | 23 | 九里学園    |
| D  | 4  | 島井 朱里 ③  | 7    | - | 6   | 3  | 後藤 都 ②  |
|    | 5  | 高橋 明日香 ③ |      |   | (5) | 4  | 鈴木 愛美 ② |
| S1 | 1  | 佐藤 彩花 ②  | 6(4) | - | 7   | 1  | 奥山 桃子 ③ |
| S2 | 2  | 平瀬 可奈子 ③ | 3    | - | 6   | 2  | 宮阪 美咲 ③ |

|    |   |         |   |   |   |   |          |
|----|---|---------|---|---|---|---|----------|
| 2R | 1 | 山本学園    | 3 | - | 0 | 2 | 鶴岡南      |
| D  | 3 | 山田 優 ③  | 6 | - | 1 | 3 | 鈴木 裕美子 ③ |
|    | 5 | 栗野友理香 ③ |   |   |   | 5 | 中野 弥生 ②  |
| S1 | 1 | 福井 愛 ②  | 6 | - | 1 | 1 | 須田 琳子 ③  |
| S2 | 4 | 牧田 千咲 ② | 6 | - | 1 | 2 | 水原 麻那 ②  |

|    |    |          |   |   |   |    |          |
|----|----|----------|---|---|---|----|----------|
| 2R | 13 | 山形東      | 3 | - | 0 | 15 | 酒田東      |
| D  | 3  | 渡部 恵里加 ① | 6 | - | 1 | 3  | 小林 えり奈 ③ |
|    | 4  | 齊藤 志穂 ③  |   |   |   | 4  | 後藤 つぐみ ③ |
| S1 | 1  | 舟山 詩穂 ③  | 6 | - | 2 | 1  | 藤井 瀬衣来 ③ |
| S2 | 2  | 白田 奈菜 ②  | 6 | - | 1 | 2  | 鈴木 杏奈 ①  |

|    |   |         |   |   |   |   |          |
|----|---|---------|---|---|---|---|----------|
| 2R | 4 | 寒河江     | 3 | - | 0 | 6 | 荒砥       |
| D  | 3 | 横山 美咲 ③ | 6 | - | 3 | 3 | 青木 那奈 ②  |
|    | 4 | 阿部 美穂 ③ |   |   |   | 4 | 奥山 奈々江 ③ |
| S1 | 1 | 高橋 奈々 ② | 6 | - | 4 | 1 | 羽田 春菜 ③  |
| S2 | 2 | 齋藤 梨沙 ② | 7 | - | 5 | 2 | 藤川 彩香 ③  |

|    |    |          |   |   |   |    |         |
|----|----|----------|---|---|---|----|---------|
| 2R | 16 | 上山明新館    | 3 | - | 0 | 18 | 北村山     |
| D  | 4  | 吉田 恵理子 ③ | 6 | - | 0 | 3  | 奥山 萌 ②  |
|    | 5  | 影沢 優子 ③  |   |   |   | 4  | 森谷 華帆 ③ |
| S1 | 1  | 本間 早紀 ②  | 6 | - | 0 | 1  | 大山 佳菜 ③ |
| S2 | 2  | 木村 穂波 ③  | 6 | - | 0 | 2  | 渡辺 歩美 ③ |

|    |   |         |   |   |   |   |          |
|----|---|---------|---|---|---|---|----------|
| 2R | 7 | 酒田中央    | 3 | - | 0 | 9 | 天童       |
| D  | 2 | 安藤 晶 ③  | 6 | - | 0 | 3 | 林 優希 ②   |
|    | 5 | 伊藤 桃香 ③ |   |   |   | 5 | 大田 志保奈 ② |
| S1 | 1 | 阿部 優希 ③ | 6 | - | 2 | 1 | 高橋 玲奈 ③  |
| S2 | 4 | 石川 千鶴 ③ | 6 | - | 2 | 2 | 清藤 加菜 ③  |

|    |    |         |   |   |   |    |          |
|----|----|---------|---|---|---|----|----------|
| 2R | 19 | 鶴岡北     | 3 | - | 0 | 21 | 山形学院     |
| D  | 2  | 伊藤 明菜 ③ | 6 | - | 1 | 2  | 後藤 美晴 ③  |
|    | 4  | 大川 彩子 ③ |   |   |   | 4  | 太田 百香 ③  |
| S1 | 1  | 渡部 花南 ③ | 6 | - | 0 | 1  | 坪沼 亨鴻 ②  |
| S2 | 3  | 川井 紗織 ③ | 6 | - | 1 | 3  | 後藤 万莉江 ② |

|    |    |          |   |   |   |    |          |
|----|----|----------|---|---|---|----|----------|
| 2R | 10 | 庄内農業     | 1 | - | 2 | 12 | 山形西      |
| D  | 2  | 五十嵐 沙織 ③ | 1 | - | 6 | 2  | 三原 千晶 ③  |
|    | 4  | 遠田 美陽 ②  |   |   |   | 3  | 小林 真子 ③  |
| S1 | 1  | 松田 志野 ③  | 2 | - | 6 | 1  | 相羽 枝莉子 ② |
| S2 | 3  | 富樫 未歩 ②  | 6 | - | 3 | 4  | 青木 美里 ②  |

|    |    |         |     |   |   |    |          |
|----|----|---------|-----|---|---|----|----------|
| 2R | 23 | 九里学園    | 0   | - | 3 | 24 | 日大山形     |
| D  | 1  | 奥山 桃子 ③ | 6   | - | 7 | 1  | 今野 智子 ③  |
|    | 2  | 宮阪 美咲 ③ | (0) |   |   | 5  | 井上 未樹 ③  |
| S1 | 3  | 後藤 都 ②  | 0   | - | 6 | 2  | 鬼嶋 紗友美 ② |
| S2 | 5  | 深沢 和礼 ③ | 3   | - | 6 | 4  | 田中 優希 ①  |

|    |   |         |   |   |   |   |         |
|----|---|---------|---|---|---|---|---------|
| QF | 1 | 山本学園    | 2 | - | 0 | 4 | 寒河江     |
| D  | 2 | 大山 朋子 ② | 6 | - | 2 | 3 | 横山 美咲 ③ |
|    | 3 | 山田 優 ③  |   |   |   | 4 | 阿部 美穂 ③ |
| S1 | 1 | 福井 愛 ②  | 6 | - | 0 | 1 | 高橋 奈々 ② |
| S2 | 4 | 牧田 千咲 ② | 3 | - | 0 | 2 | 齋藤 梨沙 ② |

|    |   |         |   |   |   |    |          |
|----|---|---------|---|---|---|----|----------|
| QF | 7 | 酒田中央    | 2 | - | 1 | 12 | 山形西      |
| D  | 3 | 佐藤 小実 ③ | 6 | - | 4 | 2  | 三原 千晶 ③  |
|    | 4 | 石川 千鶴 ③ |   |   |   | 3  | 小林 真子 ③  |
| S1 | 1 | 阿部 優希 ③ | 2 | - | 6 | 1  | 相羽 枝莉子 ② |
| S2 | 2 | 安藤 晶 ③  | 6 | - | 3 | 5  | 佐藤 菜菜恵 ② |

|    |    |          |     |   |   |    |          |
|----|----|----------|-----|---|---|----|----------|
| QF | 13 | 山形東      | 2   | - | 1 | 16 | 上山明新館    |
| D  | 3  | 渡部 恵里加 ① | 6   | - | 7 | 2  | 木村 穂波 ③  |
|    | 4  | 齊藤 志穂 ③  | (6) |   |   | 3  | 木村 遥香 ③  |
| S1 | 1  | 舟山 詩穂 ③  | 6   | - | 0 | 1  | 本間 早紀 ②  |
| S2 | 2  | 白田 奈菜 ②  | 6   | - | 3 | 4  | 吉田 恵理子 ③ |

|    |    |         |   |   |   |    |          |
|----|----|---------|---|---|---|----|----------|
| QF | 19 | 鶴岡北     | 0 | - | 2 | 24 | 日大山形     |
| D  | 2  | 伊藤 明菜 ③ | 3 | - | 6 | 3  | 阿部 千晶 ②  |
|    | 4  | 大川 彩子 ③ |   |   |   | 4  | 田中 優希 ①  |
| S1 | 1  | 渡部 花南 ③ | 0 | - | 6 | 1  | 今野 智子 ③  |
| S2 | 3  | 川井 紗織 ③ | 2 | - | 2 | 2  | 鬼嶋 紗友美 ② |

|    |   |         |   |   |   |   |         |
|----|---|---------|---|---|---|---|---------|
| SF | 1 | 山本学園    | 2 | - | 0 | 7 | 酒田中央    |
| D  | 2 | 大山 朋子 ② | 6 | - | 0 | 2 | 安藤 晶 ③  |
|    | 3 | 山田 優 ③  |   |   |   | 5 | 伊藤 桃香 ③ |
| S1 | 1 | 福井 愛 ②  | 6 | - | 0 | 1 | 阿部 優希 ③ |
| S2 | 4 | 牧田 千咲 ② | 4 | - | 3 | 4 | 石川 千鶴 ③ |

|    |    |          |   |   |   |    |          |
|----|----|----------|---|---|---|----|----------|
| SF | 13 | 山形東      | 2 | - | 0 | 24 | 日大山形     |
| D  | 3  | 渡部 恵里加 ① | 6 | - | 0 | 3  | 阿部 千晶 ②  |
|    | 4  | 齊藤 志穂 ③  |   |   |   | 4  | 田中 優希 ①  |
| S1 | 1  | 舟山 詩穂 ③  | 6 | - | 2 | 1  | 今野 智子 ③  |
| S2 | 2  | 白田 奈菜 ②  | 1 | - | 4 | 2  | 鬼嶋 紗友美 ② |

|    |   |         |   |   |   |    |          |
|----|---|---------|---|---|---|----|----------|
| F  | 1 | 山本学園    | 2 | - | 1 | 13 | 山形東      |
| D  | 2 | 大山 朋子 ② | 8 | - | 0 | 3  | 渡部 恵里加 ① |
|    | 3 | 山田 優 ③  |   |   |   | 4  | 齊藤 志穂 ③  |
| S1 | 1 | 福井 愛 ②  | 3 | - | 8 | 1  | 舟山 詩穂 ③  |
| S2 | 4 | 牧田 千咲 ② | 8 | - | 4 | 2  | 白田 奈菜 ②  |

|    |  |  |   |  |  |  |  |
|----|--|--|---|--|--|--|--|
|    |  |  | - |  |  |  |  |
| D  |  |  | - |  |  |  |  |
| S1 |  |  | - |  |  |  |  |
| S2 |  |  | - |  |  |  |  |



# 男子シングルス

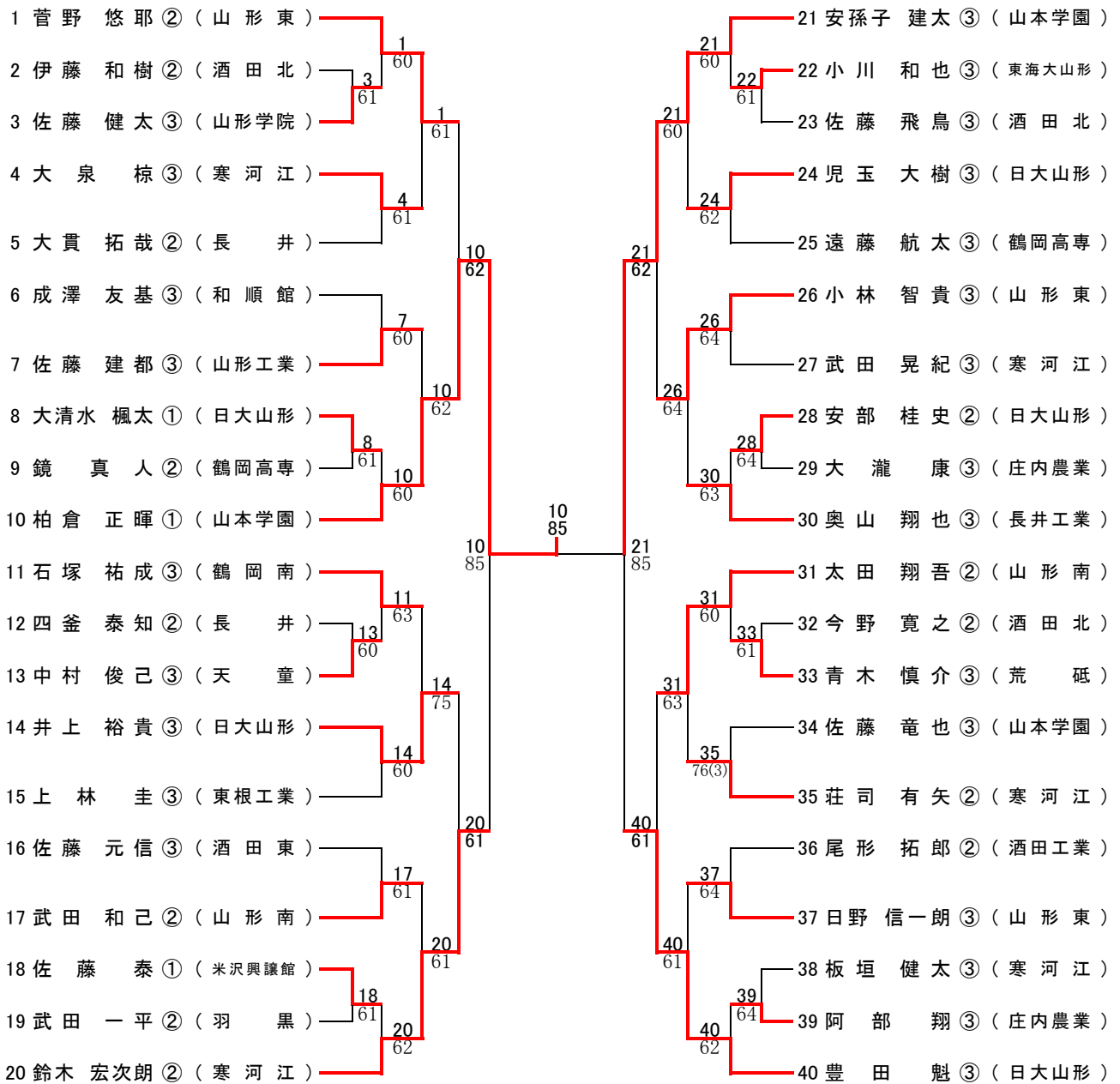

順位決定戦

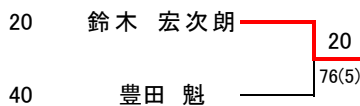

優勝 柏倉 正暉  
 第2位 安孫子 建太  
 第3位 鈴木 宏次朗  
 第3位 豊田 魁

# 女子シングルス

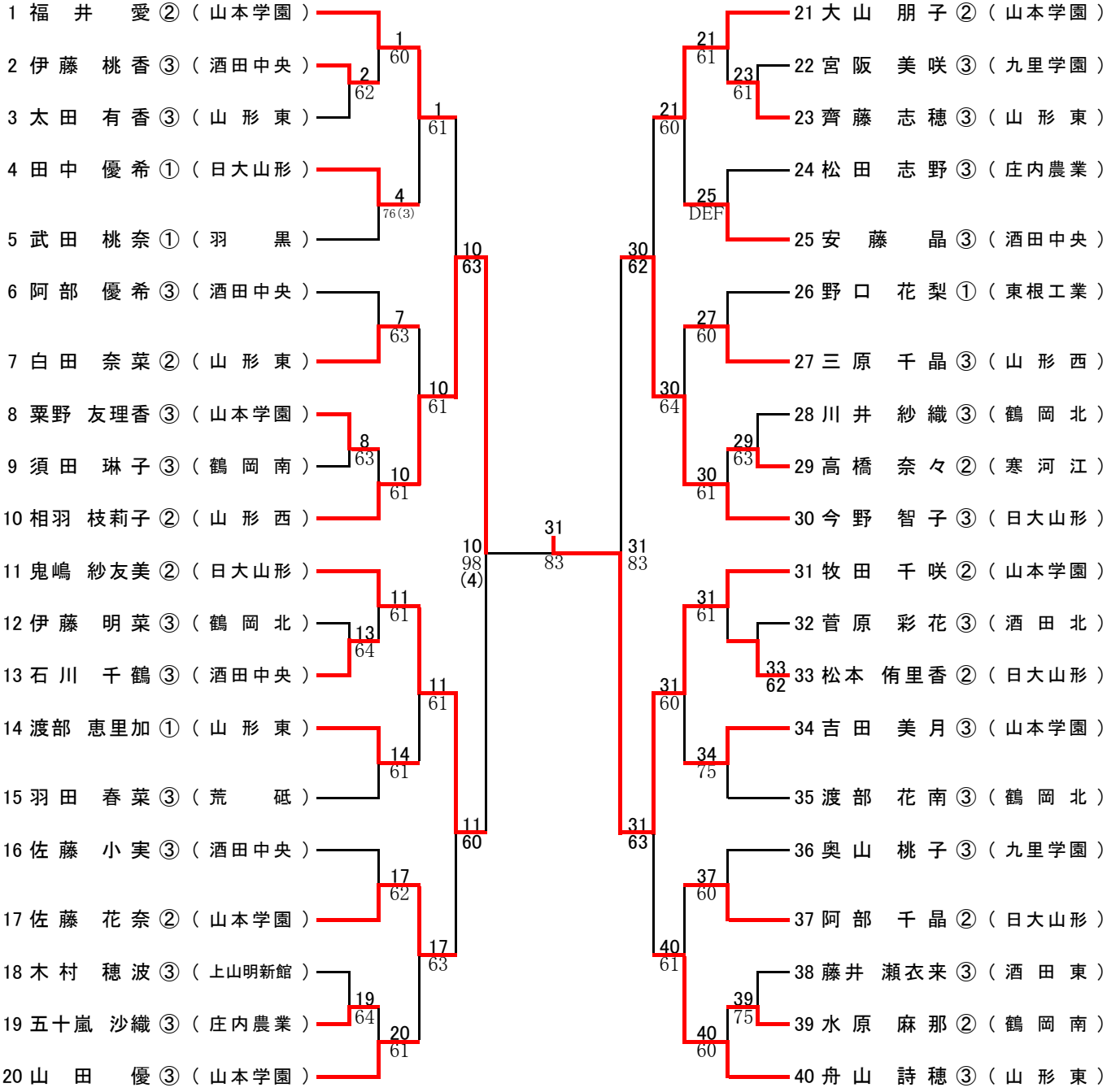

**順位決定戦**

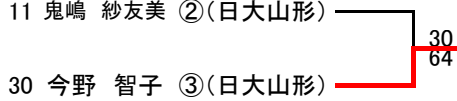

- 優勝 牧田 千咲
- 第2位 相羽 枝莉子
- 第3位 今野 智子
- 第3位 鬼嶋 紗友美

# 男子ダブルス

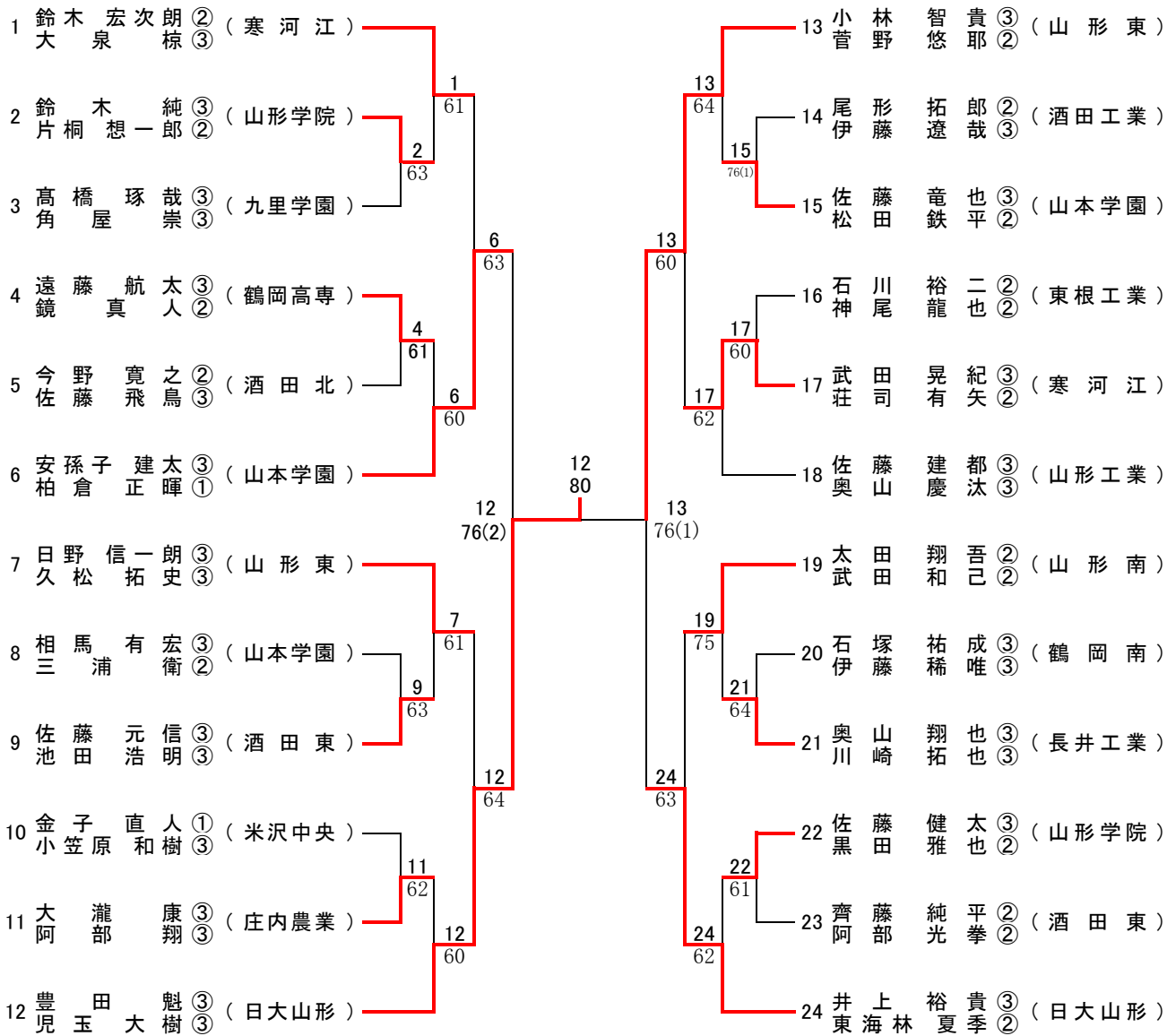

|     |                 |         |
|-----|-----------------|---------|
| 優勝  | 豊田 魁<br>児玉 大樹   | 日 大 山 形 |
| 第2位 | 小林 智貴<br>菅野 悠耶  | 山 形 東   |
| 第3位 | 安孫子 建太<br>柏倉 正暉 | 山 本 学 園 |
| 第3位 | 井上 裕貴<br>東海林 夏季 | 日 大 山 形 |

# 女子ダブルス

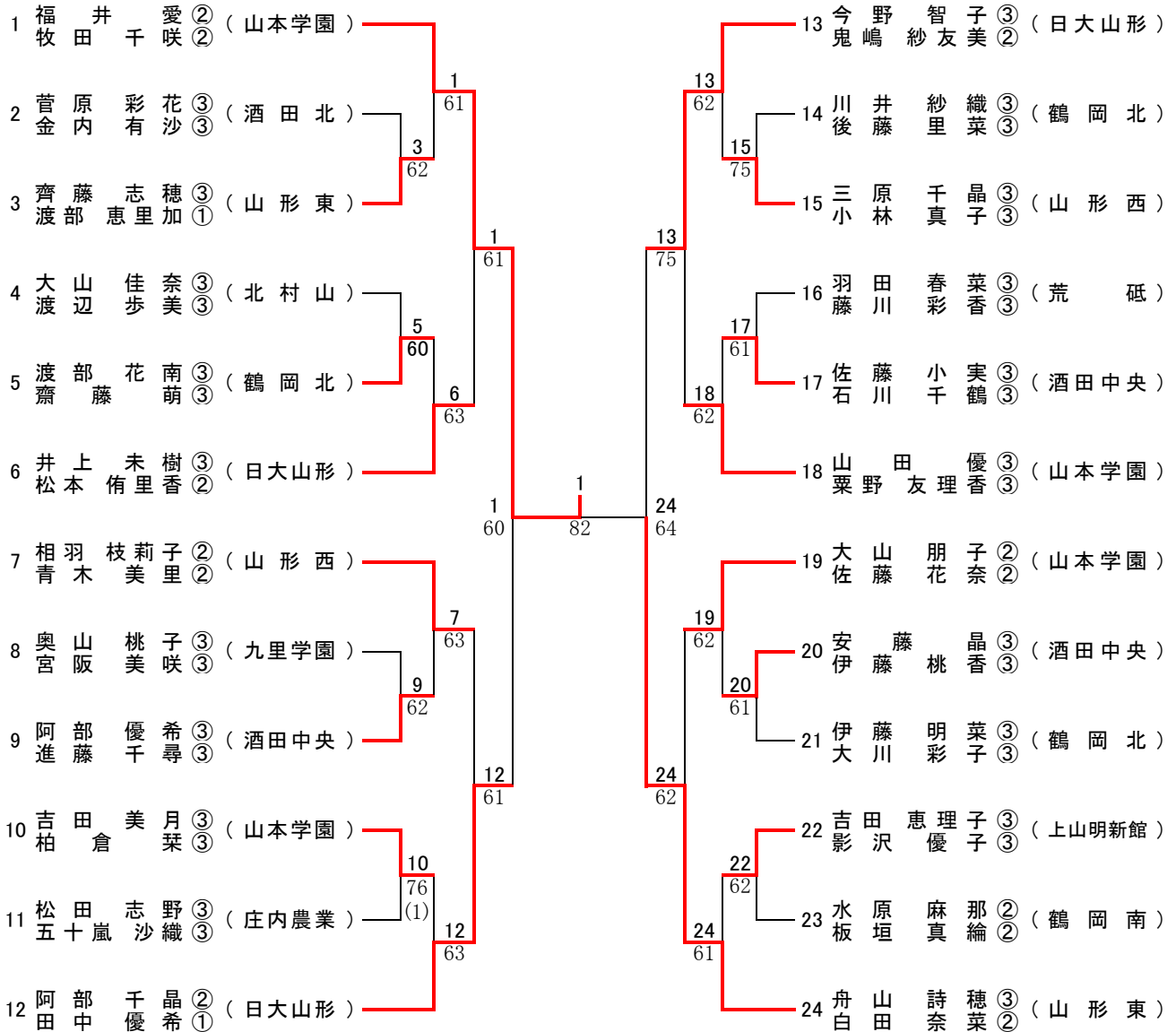

- |     |         |         |
|-----|---------|---------|
| 優勝  | 福井 愛 千咲 | 山 本 学 園 |
| 第2位 | 舟山 詩 穂菜 | 山 形 東   |
| 第3位 | 阿部 千 晶  | 日 大 山 形 |
| 第3位 | 今野 智 子  | 日 大 山 形 |
|     | 鬼嶋 紗 友美 | 日 大 山 形 |