

平成23年度(第57回) 秋田県高等学校総合体育大会テニス競技団体戦

【男子団体】

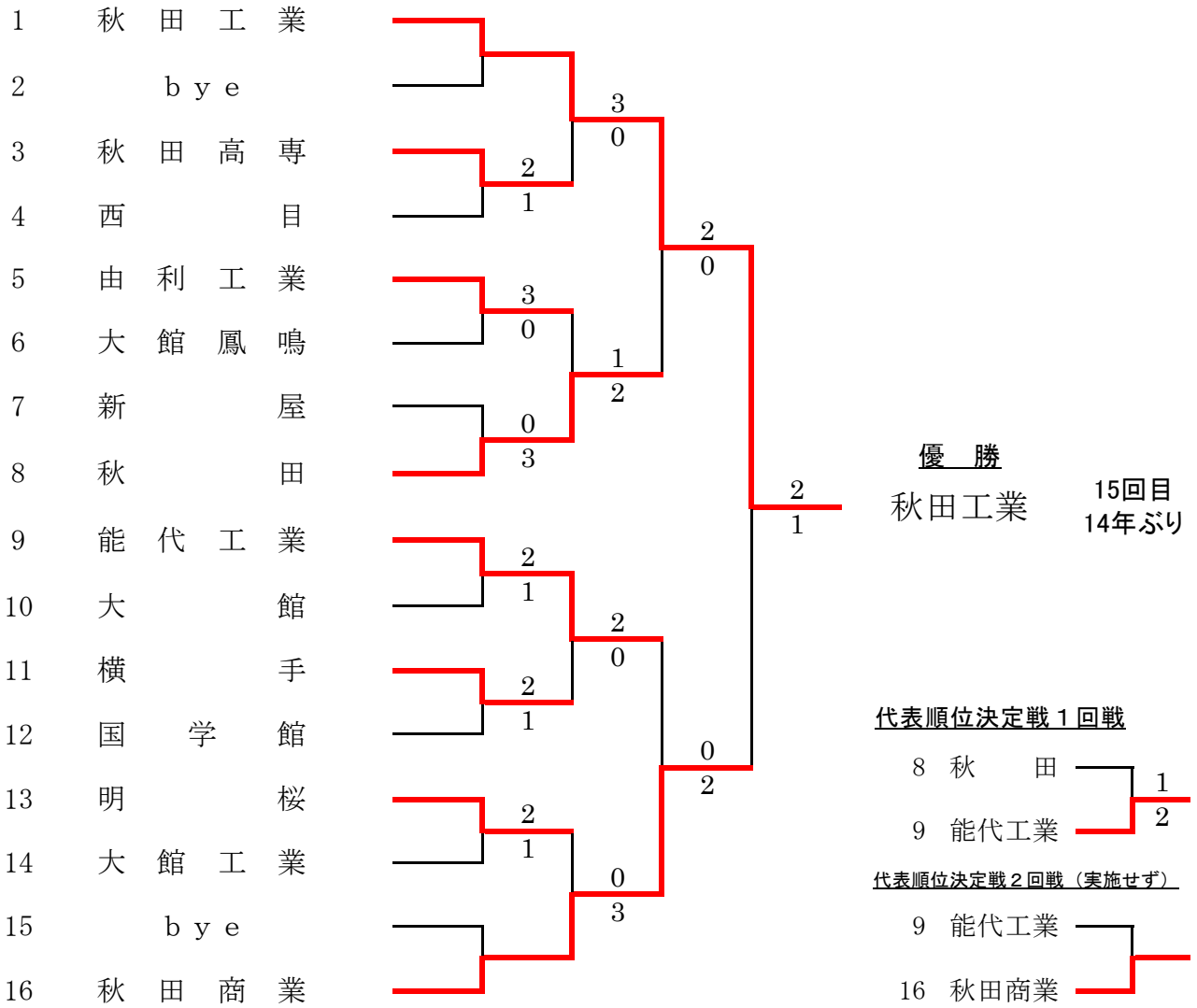

【女子団体】

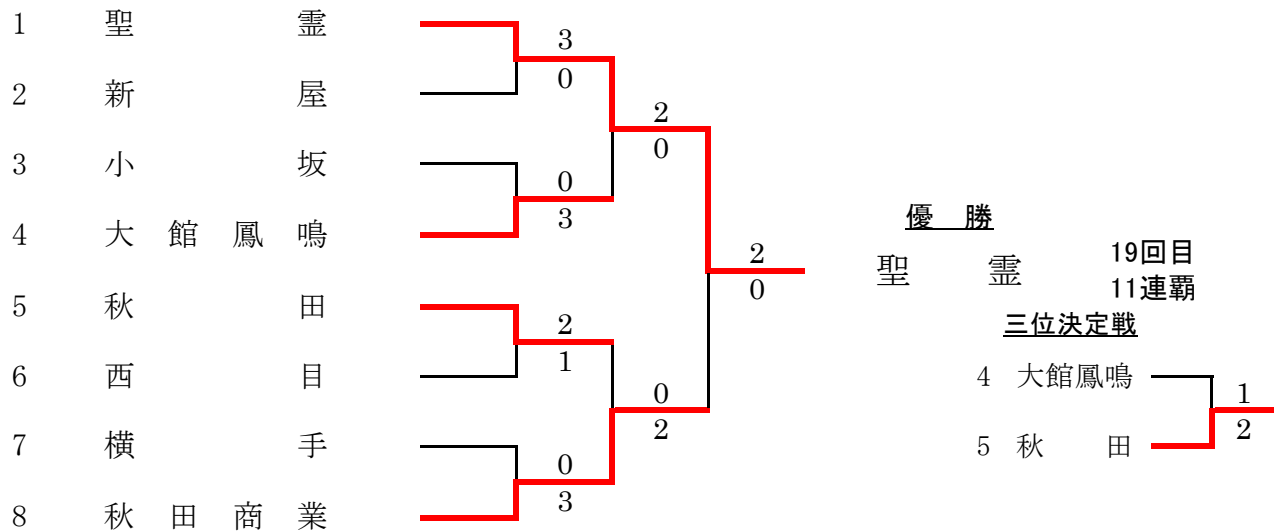

※本戦の結果を採用し、
秋田商業が第2代表
(東北大会出場)

【男子団体 対戦表】

平成23年度(第57回) 秋田県高等学校総合体育大会テニス競技

1 回 戦																	
3	秋田高専			2 - 1	4	西目			5	由利工業			3 - 0	6	大館鳳鳴		
D	No.2	佐藤 祐人②			No.1	佐々木 翼③		D	No.3	齋藤 将司②			No.1	瀬川 明広③			
	No.3	藤井 柊平③		3 - 6	○	No.4	茂木 友和③			No.5	熊谷 史也②			No.2	沓澤 周平③		
S1	No.1	鷺谷 衛③		○	6 - 3	No.2	佐藤 直道③		S1	No.1	松浦 将③		○	6 - 3	No.4	武石 卓也③	
S2	No.4	須藤 創③		○	6 - 2	No.3	三船 翔稀③		S2	No.4	齋藤 恭弥②		○	6 - 2	No.5	奈良 智輝②	
7	新屋			0 - 3	8	秋田			9	能代工業			2 - 1	10	大館		
D	No.1	原田 涉弘③			No.2	藤井 秀成③		D	No.3	佐藤 潤弥③			No.3	太田 皇輔③			
	No.4	向山 拓馬③		4 - 6	○	No.3	村田 尚駿③			No.5	渡部 俊③			No.4	浪岡 亮③		
S1	No.2	工藤 萌士人③		○	0 - 6	No.1	菊地 玄太③		S1	No.1	佐々木 翔太③		○	5 - 7	No.1	甲森 智大③	
S2	No.3	市橋 祐晋③		○	2 - 6	No.4	川端 敦史②		S2	No.2	五十嵐 郁也③		○	6 - 2	No.2	安部 和輝③	
11	横手			2 - 1	12	国学館			13	明桜			2 - 1	14	大館工業		
D	No.3	菅原 健太②			No.4	櫻庭 佑太②		D	No.4	高山 隆直③			No.2	羽澤 直木③			
	No.4	湯浅 凌介①		5 - 7	○	No.5	北野又 翔②			No.5	若松 健太③			No.5	高橋 昌千③		
S1	No.1	滝 壱成②		○	6 - 2	No.1	佐藤 翔③		S1	No.1	佐藤 興太③		○	6 - 2	No.3	伊藤 佑真②	
S2	No.2	藤井 諒③		○	6 - 4	No.2	石川 燎②		S2	No.2	北岡 春也②		○	6 - 1	No.4	佐藤 世成②	
2 回 戦																	
1	秋田工業			3 - 0	3	秋田高専			5	由利工業			1 - 2	8	秋田		
D	No.4	磯和 賢孝①			No.2	佐藤 祐人②		D	No.2	鈴木 裕人③			No.2	藤井 秀成③			
	No.5	鈴木 凌③		○	6 - 1	No.3	藤井 柊平③			No.3	齋藤 将司②		○	6 - 4	No.5	澤畑 恒来②	
S1	No.1	辻永 佑樹③		○	6 - 0	No.1	鷺谷 衛③		S1	No.1	松浦 将③		○	1 - 6	No.1	菊地 玄太③	
S2	No.2	板橋 駿②		○	6 - 2	No.4	須藤 創③		S2	No.4	齋藤 恭弥②		(2)	6 - 7	No.4	川端 敦史②	
9	能代工業			2 - 0	11	横手			13	明桜			0 - 3	16	秋田商業		
D	No.3	佐藤 潤弥③			No.3	菅原 健太②		D	No.4	高山 隆直③			No.3	朝倉 健一②			
	No.5	渡部 俊③		○	6 - 0	No.4	湯浅 凌介①			No.5	若松 健太③			No.4	船木 碩人②		
S1	No.1	佐々木 翔太③		○	6 - 3	No.1	滝 壱成②		S1	No.1	佐藤 興太③		○	0 - 6	No.1	佐藤 透馬③	
S2	No.2	五十嵐 郁也③		○	1 - 2	No.2	藤井 諒③		S2	No.2	北岡 春也②		(6)	6 - 7	No.2	石井 弘貴③	
準 決 勝																	
1	秋田工業			2 - 0	8	秋田			9	能代工業			0 - 2	16	秋田商業		
D	No.4	磯和 賢孝①			No.2	藤井 秀成③		D	No.3	佐藤 潤弥③			No.4	船木 碩人②			
	No.5	鈴木 凌③		○	6 - 1	No.3	村田 尚駿③			No.5	渡部 俊③			No.5	千葉 厚也③		
S1	No.1	辻永 佑樹③		○	6 - 2	No.1	菊地 玄太③		S1	No.1	佐々木 翔太③		○	0 - 6	No.1	佐藤 透馬③	
S2	No.2	板橋 駿②		-	-	No.4	川端 敦史②		S2	No.2	五十嵐 郁也③		○	1 - 1	No.2	石井 弘貴③	
決 勝																	
1	秋田工業			2 - 1	16	秋田商業											
D	No.4	磯和 賢孝①			No.3	朝倉 健一②											
	No.5	鈴木 凌③		7 - 9	○	No.4	船木 碩人②										
S1	No.1	辻永 佑樹③		○	8 - 6	No.1	佐藤 透馬③										
S2	No.2	板橋 駿②		○	8 - 4	No.2	石井 弘貴③										
代表順位決定戦 1 回戦					代表順位決定戦 2 回戦												
8	秋田			1 - 2	9	能代工業			実施せず ※本戦の結果を採用し、秋田商業が第2代表								
D	No.2	藤井 秀成③			No.3	佐藤 潤弥③											
	No.3	村田 尚駿③		2 - 6	○	No.5	渡部 俊③										
S1	No.1	菊地 玄太③		○	6 - 1	No.1	佐々木 翔太③										
S2	No.4	川端 敦史②		○	5 - 7	No.2	五十嵐 郁也③										

【女子団体 対戦表】

平成23年度(第57回) 秋田県高等学校総合体育大会テニス競技

1 回 戦													
1	聖霊		3 - 0	2	新屋		3	小坂		0 - 3	4	大館鳳鳴	
D	No.3	田中 虹河①	○	No.3	丸山 めぐみ②	D	No.1	湯瀬 亜瑞綺③	4 - 6	○	No.3	木村 悠花③	
	No.5	佐々木 梨保③		No.4	植村 野乃花②		No.2	柳館 万里③			No.4	畠山 菜穂美③	
S1	No.1	堀井 なつみ③	○	No.1	能登 千晴②	S1	No.3	高橋 真央②	0 - 6	○	No.1	太田 真由②	
S2	No.2	佐藤 万峰③	○	No.2	伊藤 依那③	S2	No.4	柳澤 真吹②	3 - 6	○	No.2	佐藤 真里紗③	
5	秋田		2 - 1	6	西目		7	横手		0 - 3	8	秋田商業	
D	No.4	松岡 実李②	(3) 6 - 7	○	No.3	野口 佐都子③	D	No.3	高橋 留衣①	0 - 6	○	No.3	鎌田 りこ③
	No.5	石黒 あかり③		No.4	齊藤 帆南③		No.4	石川 里穂子①			No.5	工藤 礼奈②	
S1	No.1	大坂 美孔③	○	No.1	高橋 梨恵③	S1	No.1	藤原 瑞季③	0 - 6	○	No.1	二木 ひかり③	
S2	No.3	羽渕 えりか②	○	No.2	三浦 菜穂③	S2	No.2	伊藤 聡美③	0 - 6	○	No.2	桑原 いろは③	
準 決 勝													
1	聖霊		2 - 0	4	大館鳳鳴		5	秋田		0 - 2	8	秋田商業	
D	No.3	田中 虹河①	○	No.3	木村 悠花③	D	No.1	大坂 美孔③	1 - 6	○	No.3	鎌田 りこ③	
	No.5	佐々木 梨保③		No.4	畠山 菜穂美③		No.4	松岡 実李②			No.5	工藤 礼奈②	
S1	No.1	堀井 なつみ③	○	No.1	太田 真由②	S1	No.2	藤 祥子②	0 - 6	○	No.1	二木 ひかり③	
S2	No.2	佐藤 万峰③	1 - 0	No.2	佐藤 真里紗③	S2	No.3	羽渕 えりか②	0 - 3		No.2	桑原 いろは③	
決 勝					三 位 決 定 戦								
1	聖霊		2 - 0	8	秋田商業		4	大館鳳鳴		1 - 2	5	秋田	
D	No.3	田中 虹河①	○	No.3	鎌田 りこ③	D	No.3	木村 悠花③	1 - 6	○	No.1	大坂 美孔③	
	No.5	佐々木 梨保③		No.5	工藤 礼奈②		No.4	畠山 菜穂美③			No.4	松岡 実李②	
S1	No.1	堀井 なつみ③	○	No.1	二木 ひかり③	S1	No.1	太田 真由②	○	7 - 6 (4)	No.2	藤 祥子②	
S2	No.2	佐藤 万峰③	1 - 0	No.2	桑原 いろは③	S2	No.2	佐藤 真里紗③	1 - 6	○	No.3	羽渕 えりか②	

平成23年度(第57回) 秋田県高等学校総合体育大会テニス競技団体戦 登録選手名簿

【男子】

	学校名	監督名	No.1	No.2	No.3	No.4	No.5
1	大館鳳鳴	佐々木 裕幸	瀬川 明広③	沓澤 周平③	田村 秀平③	武石 卓也③	奈良 智輝②
2	大館工業	奈良 一崇	工藤 康平②	羽澤 直木③	伊藤 佑真②	佐藤 世成②	高橋 昌千③
3	大館	小倉 博信	甲森 智大③	安部 和輝③	太田 皇輔③	浪岡 亮③	小林 大介③
4	能代工業	難波 直弥	佐々木 翔太③	五十嵐 郁也③	佐藤 潤弥③	佐藤 裕也③	渡部 俊③
5	秋田	淀谷 誠也	菊地 玄太③	藤井 秀成③	村田 尚駿③	川端 敦史②	澤畑 恒来②
6	秋田工業	大関 健	辻永 佑樹③	板橋 駿②	檜森 将利①	磯和 賢孝①	鈴木 凌③
7	新屋	石川 和良	原田 涉弘③	工藤 萌士人③	市橋 祐晋③	向山 拓馬③	秋元 駿人③
8	秋田商業	佐藤 嘉彦	佐藤 透馬③	石井 弘貴③	朝倉 健一②	船木 碩人②	千葉 厚也③
9	明桜	鈴木 健樹	佐藤 興太③	北岡 春也②	渡部 恵②	高山 隆直③	若松 健太③
10	国学館	後松 成人	佐藤 翔③	石川 燎②	佐々木 涼②	櫻庭 佑太②	北野又 翔②
11	由利工業	坂本 敦	松浦 将③	鈴木 裕人③	齋藤 将司②	齋藤 恭弥②	熊谷 史也②
12	西目	越川 史範	佐々木 翼③	佐藤 直道③	三船 翔稀③	茂木 友和③	木村 蓮③
13	横手	小松 隆行	滝 壱成②	藤井 諒③	菅原 健太②	湯浅 凌介①	大和 綾仁①
14	秋田高専	水田 敏彦	鷲谷 衛③	佐藤 祐人②	藤井 柁平③	須藤 創③	奈良 岳③

【女子】

	学校名	監督名	No.1	No.2	No.3	No.4	No.5
1	小坂	小畑 和央	湯瀬 亜瑞綺③	柳館 万里③	高橋 真央②	柳澤 真吹②	近藤 由実②
2	大館鳳鳴	坂本 公正	太田 真由②	佐藤 真里紗③	木村 悠花③	畠山 菜穂美③	木村 結子②
3	秋田	脇坂 太佳子	大坂 美孔③	藤 祥子②	羽渕 えりか②	松岡 実李②	石黒 あかり③
4	新屋	野澤 幸子	能登 千晴②	伊藤 依那③	丸山 めぐみ②	植村 野乃花②	池田 ひろか①
5	秋田商業	菅生 あずさ	二木 ひかり③	桑原 いろは③	鎌田 りこ③	鈴木 花歩③	工藤 礼奈②
6	聖霊	半田 隆志	堀井 なつみ③	佐藤 万峰③	田中 虹河①	桜庭 茜③	佐々木 梨保③
7	西目	畠山 圭亮	高橋 梨恵③	三浦 菜穂③	野口 佐都子③	齊藤 帆南③	吉尾 静③
8	横手	高木 厚	藤原 瑞季③	伊藤 聡美③	高橋 留衣①	石川 里穂子①	

男子シングルス

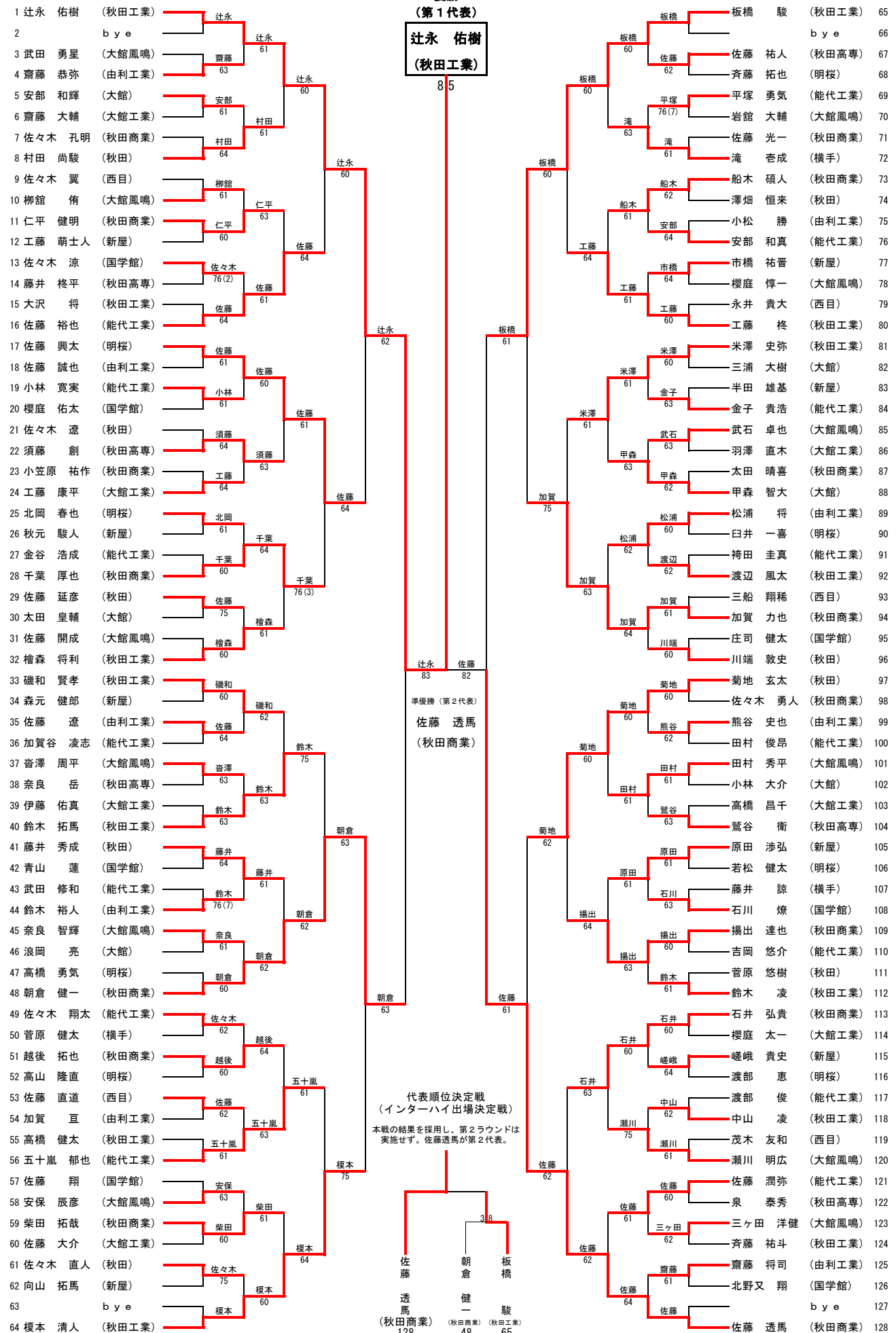

男子ダブルス

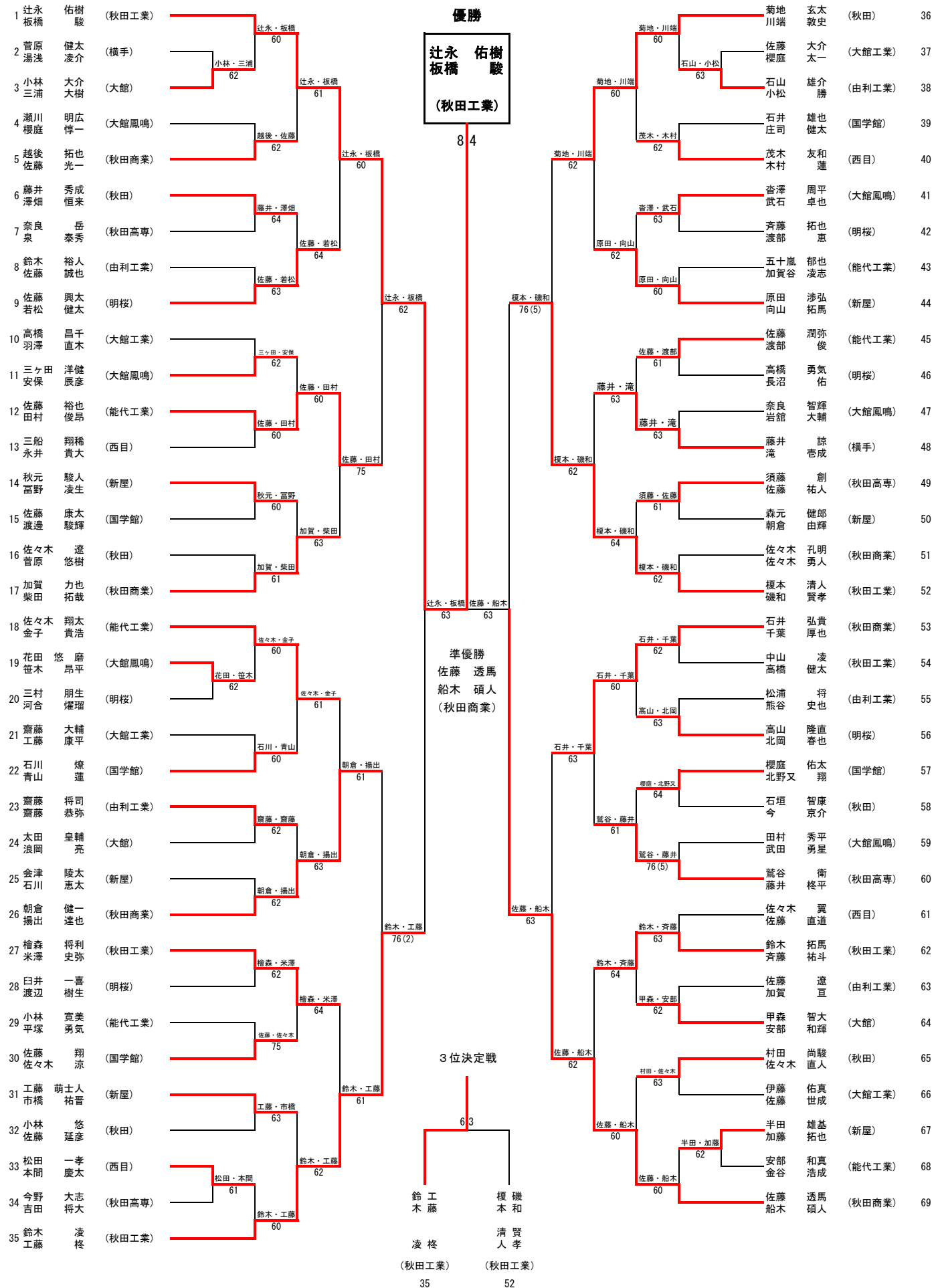

女子シングルス

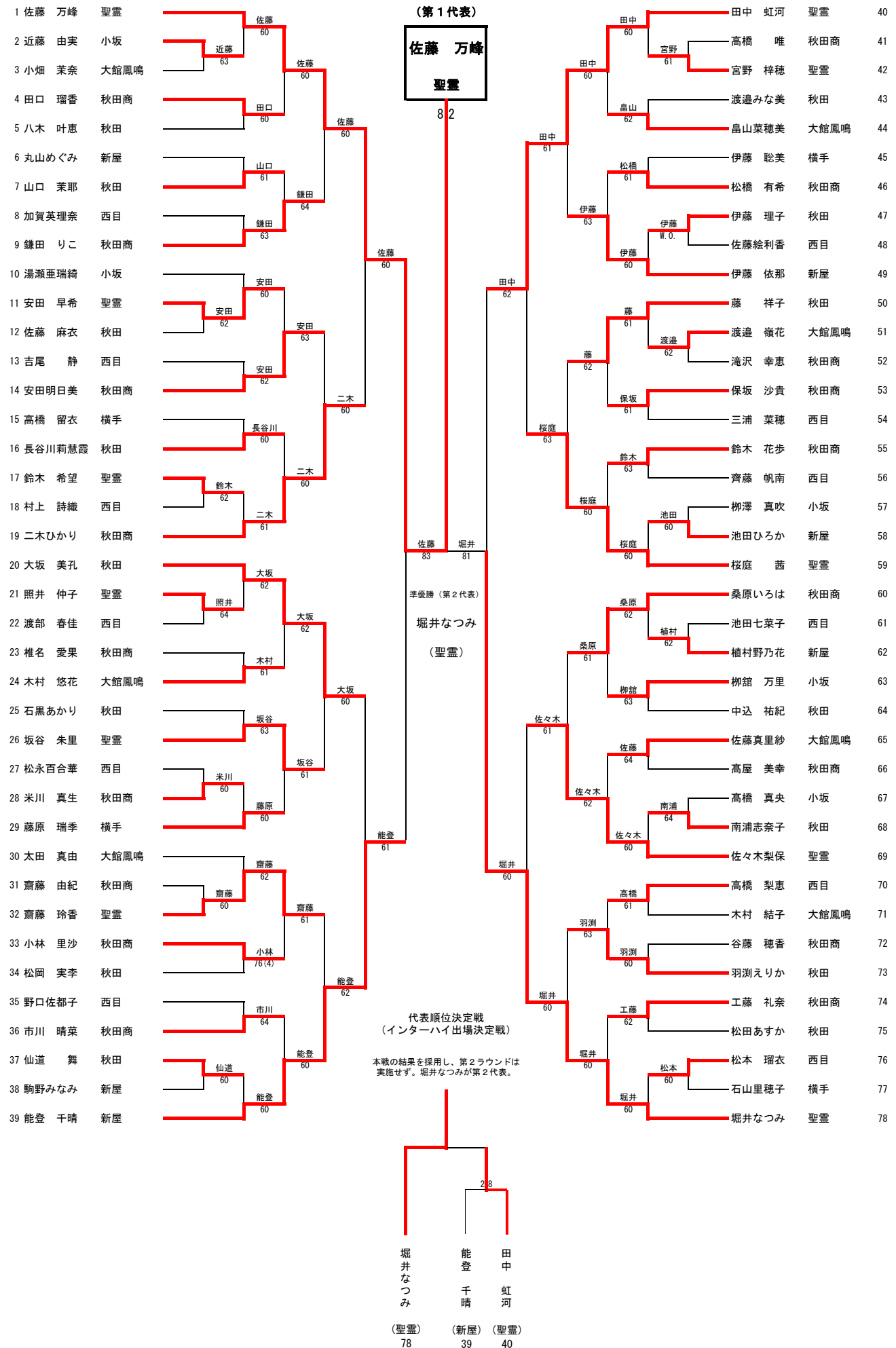

女子ダブルス

