

平成22年度（第32回）

山形県高等学校新人テニス大会

兼東北選抜高校テニス大会山形県予選会

結果

10月 9日（土）	10：30	監督会議
	10：45	開会式
	11：00	競技開始（団体戦）
10月10日（日）	9：00	競技開始（個人戦）
	15：00	閉会式（予定）

会 場 県総合運動公園テニスコート

主 催 山形県高等学校体育連盟 山形県教育委員会
(財) 山形県体育協会

主 管 山形県高等学校体育連盟テニス専門部

男子団体登録選手一覧

番号	学校名	監督名	選手1	学年	選手2	学年	選手3	学年	選手4	学年	選手5	学年	選手6	学年	選手7	学年	選手8	学年	選手9	学年
1	日大山形	平和典	豊田 魁	②	井上 裕貴	②	児玉 大樹	②	平塚 怜	①	高橋 大空	①	青木 洸湧	①	安部 桂史	①	東海林 夏樹	①	小野瀬 佳太	②
2	山形工業	櫻井 晋弥	佐藤 建都	②	奥山 慶汰	②	齋藤 亮	②	阿部 兼久	①	飯田 泰地	①	川田 功太	①	小関 裕一郎	①	五十嵐 健吾	②	山口 雄太	②
3	鶴岡高専	鈴木 有祐	遠藤 航太	②	鏡 真人	①	阿達 拓也	②	市川 喬裕	②	八幡 日向	①	丸山 隆希	①	石川 福人	①	佐藤 友成	①	佐藤 貴洋	②
4	酒田北	那須 祐介	阿彦 里樹	②	佐藤 飛鳥	②	伊藤 和樹	①	佐藤 丞	①	今野 寛之	①	本間 恵輔	②	遠田 佑哉	①	本間 郁尚	①		
5	山形学院	奥山 光彦	佐藤 健太	②	鈴木 純	②	高柳 大地	①	黒田 雅也	①	片桐 想一郎	①	和田 拓也	②	篠原 拓也	①	海鋒 明大	②	五十嵐 大也	①
6	荒 砥	五十嵐 康博	青木 慎介	②	佐竹 敏幸	②	新野 央昂	②	伊藤 和貴	②	佐藤 翼	②	岩崎 翔	②	菅間 夏生	②	井上 真一	②	竹田 智春	①
7	寒河江工業	今野 桂子	鈴木 将平	①	多田 一央	②	鈴木 一徳	②	渡辺 大地	②	黒田 翔太	②	片桐 将友	②	佐藤 佑樹	②	鈴木 翼	①	大谷 謙太	②
8	寒河江	木村 剛	鈴木 宏次朗	①	武田 晃紀	②	大泉 椋	②	荘司 有矢	①	高橋 拓也	②	鈴木 涼平	②	板垣 健太	②	伊藤 健太	②	相澤 雄介	②
9	鶴岡南	今崎 徹郎	石塚 祐成	②	伊藤 稀唯	②	菅原 健次郎	②	富樫 雅史	②	柴田 啓	②	守岡 雄朗	②	小関 巧	②	五十嵐 雄	①	佐藤 凜太郎	②
10	山形東	池田 正平	小林 智貴	②	菅野 悠耶	①	日野 信一朗	②	久松 拓史	②	齋藤 慶太郎	②	伊藤 龍希	②	伊藤 裕貴	②	船越 奎汰	①	相田 祐一	①
11	東根工業	小林 貴記	石川 裕二	①	安達 星楠	①	上林 圭	②	和田 郁也	②	神尾 龍也	①	堀江 智	①	高橋 拓豊	①				
12	長井工業	山口 憲司	奥山 翔也	②	川崎 拓也	②	齋藤 蓮	②	金田 雄大	②	青木 是聡	①	高橋 拓也	②	高石 雄輝	②	片野 詳也	①		
13	酒田東	池田 憲昭	佐藤 元信	②	齊藤 純平	①	梅津 拓人	②	後藤 航太	②	阿部 光拳	①	佐々木 北斗	②	池田 浩明	②	平野 真暉	①	大場 史也	①
14	山本学園	渡部 隆一	安孫子 建太	②	佐藤 竜也	②	三浦 衛	①	石沢 貴昭	①	相馬 有宏	②	川越 龍馬	①	松田 鉄平	①	細野 郁弥	①	山口 博大	②

女子団体登録選手一覧

番号	学校名	監督名	選手1	学年	選手2	学年	選手3	学年	選手4	学年	選手5	学年	選手6	学年	選手7	学年	選手8	学年	選手9	学年
1	山本学園	安元 昭	福井 愛	①	牧田 千咲	①	山田 優	②	佐藤 花奈	①	栗野 友理香	②	大山 朋子	①	吉田 美月	②	白壁 怜	②	柏倉 栞	②
2	上山明新館	丹野 涼平	本間 早紀	①	木村 穂波	②	木村 遥香	②	吉田 恵理子	②	影沢 優子	②	神野 光咲	①	會田 江莉香	①	鈴木 成望	①		
3	酒田中央	鈴木 宏	安藤 晶	②	石川 千鶴	②	伊藤 桃香	②	進藤 千尋	②	菅原 愛	②	阿部 優希	②	佐藤 小実	②	齊藤 朱	②	後藤 光	②
4	荒 砥	門脇 麻美	羽田 春菜	②	藤川 彩香	②	青木 那奈	①	奥山 奈々江	②	加藤 真未	①	佐藤 芳美	①	青木 瑞香	①				
5	寒河江	鈴木 勝	佐藤 ひかり	②	齋藤 梨沙	①	高橋 奈々	①	阿部 美穂	②	横山 美咲	②	菊地 明日香	①	羽角 真歩	①				
6	鶴岡南	鳥海 志保	須田 琳子	②	鈴木 裕美子	②	水原 麻那	①	伊藤 日向子	②	鈴木 美咲	①	中野 弥生	①	板垣 真綸	①	阿部 愛	①	滝澤 沙耶	②
7	山形西	村山 智佳子	三原 千晶	②	相羽 枝莉子	①	太田 菜湖	②	小林 真子	②	青木 美里	①	安孫子 令菜	②	加藤 泉	②	緒方 真優	②	佐藤 菜菜恵	①
8	山形東	安日 恵子	舟山 詩穂	②	白田 奈菜	①	齊藤 志穂	②	大津 瑞希	②	太田 有香	②	大泉 由佳	②	市村 理紗子	②	滝口 日和	②		
9	酒田東	小坂 雄	藤井 瀬衣来	②	小林 えり奈	②	土井 彩乃	②	後藤 つぐみ	②	高橋 璃沙	①	後藤 希	①	脇屋 木夏	①	本田 夏奈子	①	渡部 支央里	①
10	天 童	堀米 昭一	高橋 玲奈	②	清藤 加菜	②	折原 陽香	②	海藤 薫	②	仁藤 七海	②	工藤 紗知	②	安達 美咲	②	矢口 菜奈	②	有路 成美	②
11	北村山	楨 光典	大山 佳菜	②	渡辺 歩美	②	森谷 華帆	②	荒木 爽香	①	奥山 萌	①	笹原 志保	①	千田 未来	①				
12	鶴岡北	鏡 雄一	渡部 花南	②	川井 紗織	②	後藤 里菜	②	早川 知里	①	大川 彩子	②	齋藤 萌	②	伊藤 成美	①	伊藤 明菜	②	三浦 瑠衣	①
13	左 沢	東海林 啓	松田 ありさ	②	服部 彩美	①	柿崎 里奈	①	大沼 滯奈	①	三沢 つかさ	①	阿部 奈々佳	②	大津 友香	②				
14	日大山形	高木 直哉	今野 智子	②	鬼嶋 紗友美	①	阿部 千晶	①	井上 未樹	②	山川 莉歩	②	松本 侑里香	①	今野 紗也香	①	須藤 志乃	②	田中 詩乃	②

男子団体

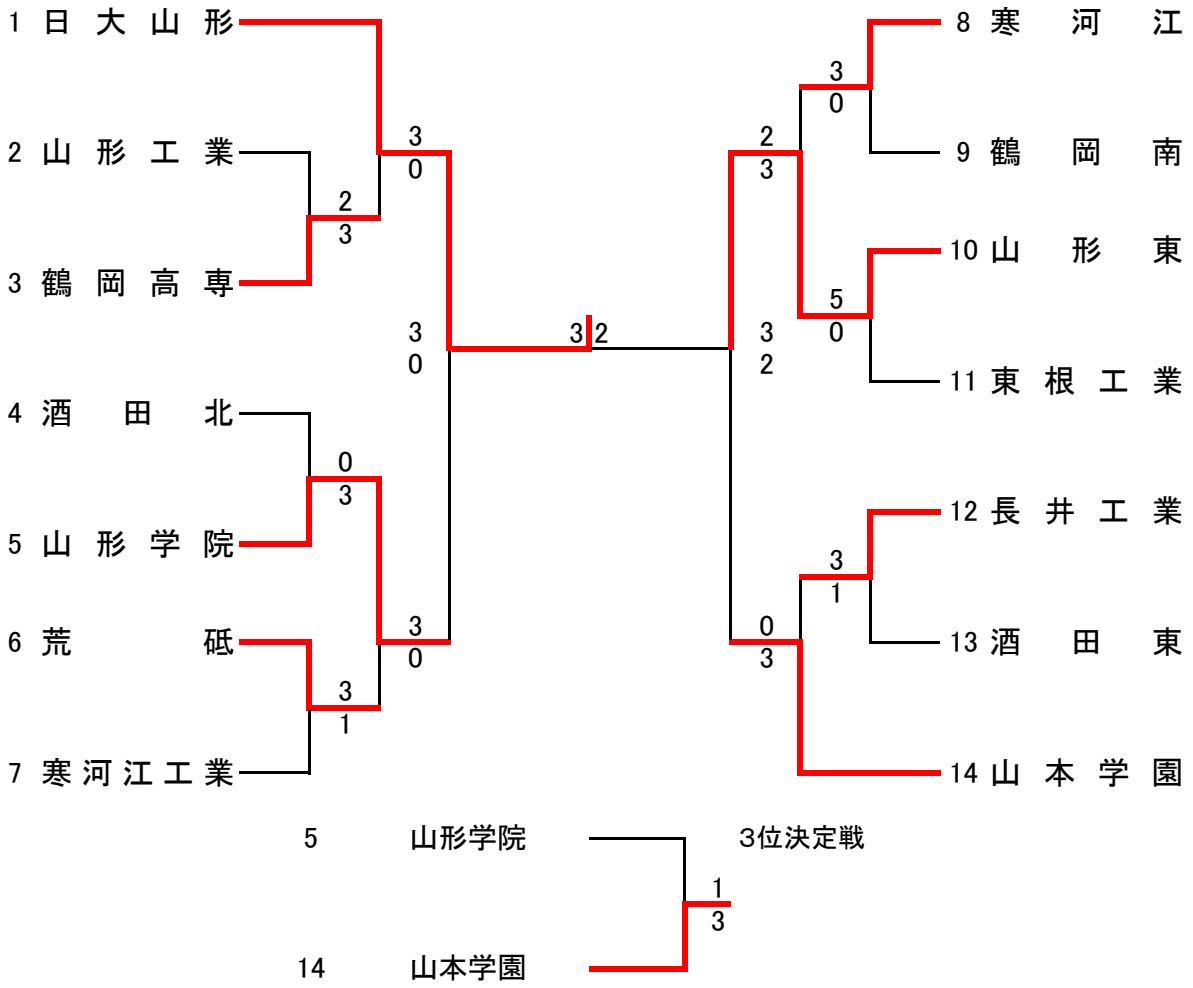

女子団体

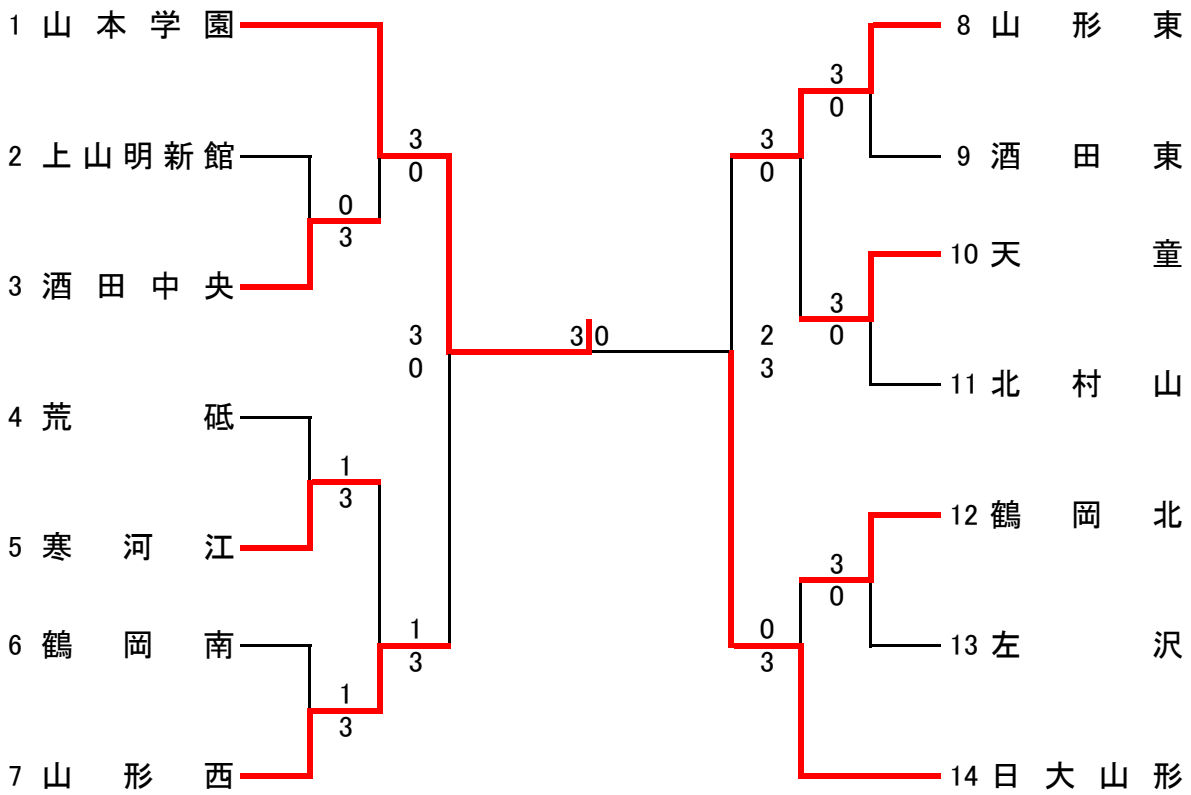

3位決定戦

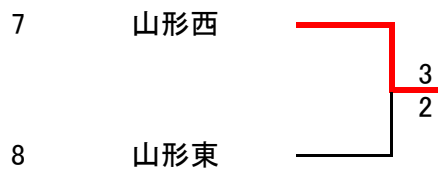

2位決定戦

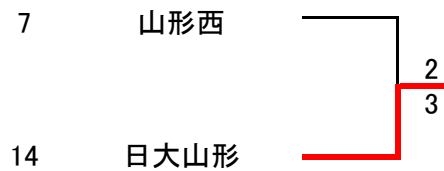

男子団体 対戦成績一覧

1R	2	山形工業	2 - 3	3	鶴岡高専
S1		佐藤 建都 ②	6 - 4		遠藤 航太 ②
D1		阿部 兼久 ①	6 - 2		市川 喬裕 ②
		飯田 泰地 ①			丸山 隆希 ①
S2		奥山慶太 ②	6 - 7(6)		鏡真人 ②
D2		川田 功太 ①	1 - 6		八幡日向 ①
		小関 裕一郎 ①			石川福人 ①
S3		齋藤 亮 ②	2 - 6		阿達拓也 ②

1R	4	酒田北	0 - 3	5	山形学院
S1		佐藤 健太 ②	-		阿彦 里樹 ②
D1		黒田 雅也 ①	1 - 6		伊藤 和樹 ①
		片桐 想一郎 ①			本間 恵輔 ②
S2		鈴木 純 ②	-		佐藤 飛鳥 ②
D2		和田 拓也 ②	6 - 1		今野 寛之 ①
		篠原 拓也 ①			遠田 佑哉 ①
S3		高柳 大地 ①	3 - 5		佐藤 丞 ①

1R	6	荒砥	3 - 1	7	寒河江工業
S1		青木 慎介 ②	6 - 3		鈴木 将平 ①
D1		佐竹 敏幸 ②	2 - 6		鈴木 一徳 ②
		佐藤 翼 ②			片桐 将友 ②
S2		新野 央昂 ②	6 - 3		多田 一央 ②
D2		岩崎 翔 ②	2 - 5		渡辺 大地 ②
		菅間 夏生 ②			佐藤 佑樹 ②
S3		伊藤 和貴 ②	6 - 3		大谷 謙太 ②

1R	8	寒河江	3 - 0	9	鶴岡南
S1		鈴木 宏次郎 ①	4 - 3		石塚 祐成 ②
D1		荘司 有矢 ①	6 - 0		富樫 政史 ②
		高橋 拓也 ②			守岡 雄朗 ②
S2		武田 晃紀 ②	5 - 2		伊藤 稀唯 ②
D2		鈴木 涼平 ②	6 - 2		柴田 啓 ②
		板垣 健太 ②			小関 巧 ②
S3		大泉 椋 ②	6 - 0		菅原 健次郎 ②

1R	10	山形東	5 - 0	11	東根工業
S1		小林 智貴 ②	6 - 0		石川 裕二 ①
D1		久松 拓史 ②	6 - 1		和田 郁也 ②
		斎藤 慶太郎 ②			神尾 龍也 ①
S2		菅野 悠耶 ①	6 - 0		安達 星楠 ①
D2		伊藤 龍希 ②	6 - 0		堀江 智 ①
		伊藤 裕貴 ②			高橋 拓豊 ①
S3		日野 信一郎 ②	6 - 0		上林 圭 ②

1R	12	長井工業	3 - 1	13	酒田東
S1		奥山 翔也 ②	6 - 1		佐藤 元信 ②
D1		斎藤 蓮 ②	7 - 5		後藤 航太 ②
		金田 雄大 ②			佐々木 北斗 ②
S2		川崎 拓也 ②	6 - 4		斎藤 純平 ①
D2		高橋 拓也 ②	0 - 6		阿部 光拳 ①
		高石 雄輝 ②			池田 浩明 ②
S3		青木 是聡 ①	4 - 5		梅津 拓人 ②

2R	1	日大山形	3 - 0	3	鶴岡高専
S1		豊田 魁 ②	5 - 2		遠藤 航太 ②
D1		平塚 怜 ①	6 - 0		市川 喬裕 ②
		安部 桂史 ①			丸山 隆希 ①
S2		井上 裕貴 ②	4 - 1		鏡 真人 ①
D2		東海林 夏季 ①	6 - 1		八幡 日向 ①
		小野瀬 佳大 ②			石川 福人 ①
S3		児玉 大樹 ②	6 - 0		阿達 拓也 ②

2R	5	山形学院	3 - 0	6	荒砥
S1		佐藤 健太 ②	6 - 1		青木 慎介 ②
D1		黒田 雅也 ①	6 - 0		佐竹 敏幸 ②
		片桐 想一郎 ①			菅間 夏生 ②
S2		鈴木 純 ②	5 - 2		新野 央昂 ②
D2		和田 拓也 ②	6 - 0		伊藤 和貴 ②
		篠原 拓也 ①			佐藤 翼 ②
S3		高柳 大地 ①	5 - 0		岩崎 翔 ②

2R	8	寒河江	2 - 3	10	山形東
S1		鈴木 宏次郎 ①	6 - 4		小林 智貴 ②
D1		荘司 有矢 ①	3 - 6		久松 拓史 ②
		高橋 拓也 ②			斎藤 慶太郎 ②
S2		武田 晃紀 ②	1 - 6		菅野 悠耶 ①
D2		鈴木 涼平 ②	6 - 2		伊藤 龍希 ②
		板垣 健太 ②			伊藤 裕貴 ②
S3		大泉 椋 ②	2 - 6		日野 信一郎 ②

2R	12	長井工業	0 - 3	14	山本学園
S1		奥山 翔也	2 - 5		安孫子 健太 ②
D1		齋藤 蓮	2 - 6		三浦 衛 ①
		金田 雄大			松田 鉄平 ①
S2		川崎 拓也	5 - 5		佐藤 竜也 ②
D2		高橋 拓也	2 - 6		相馬 有宏 ②
		高石 雄輝			川越 龍馬 ①
S3		青木 是聡	3 - 6		石沢 貴昭 ①

SF	1	日大山形	3 - 0	5	山形学院
S1		豊田 魁 ②	7 - 3		佐藤 健太 ②
D1		平塚 怜 ①	4 - 3		黒田 雅也 ①
		安部 桂史 ①			片桐 想一郎 ①
S2		井上 裕貴 ②	8 - 0		鈴木 純 ②
D2		東海林 夏季 ①	8 - 1		和田 拓也 ②
		小野瀬 佳大 ②			篠原 拓也 ①
S3		児玉 大樹 ②	8 - 0		高柳 大地 ①

SF	10	山形東	3 - 2	14	山本学園
S1		小林 智貴 ②	4 - 8		安孫子 健太 ②
D1		久松 拓史 ②	8 - 4		三浦 衛 ①
		斎藤 慶太郎 ②			松田 鉄平 ①
S2		菅野 悠耶 ①	8 - 1		佐藤 竜也 ②
D2		伊藤 龍希 ②	5 - 8		相馬 有宏 ②
		伊藤 裕貴 ②			川越 龍馬 ①
S3		日野 信一郎 ②	8 - 1		石沢 貴昭 ①

F	1	日大山形	3 - 2	10	山形東
S1		豊田 魁 ②	8 - 3		小林 智貴 ②
D1		平塚 怜 ①	1 - 8		久松 拓史 ②
		安部 桂史 ①			斎藤 慶太郎 ②
S2		井上 裕貴 ②	4 - 8		菅野 悠耶 ①
D2		東海林 夏季 ①	8 - 3		伊藤 龍希 ②
		小野瀬 佳大 ②			伊藤 裕貴 ②
S3		児玉 大樹 ②	8 - 5		日野 信一郎 ②

3決	5	山形学院	1 - 3	14	山本学園
S1		佐藤 健太	0 - 6		安孫子 健太 ②
D1		黒田 雅也	6 - 4		相馬 有宏 ②
		片桐 想一郎			川越 龍馬 ①
S2		鈴木 純	0 - 6		佐藤 竜也 ②
D2		和田 拓也	5 - 6		松田 鉄平 ①
		篠原 拓也			山口 博大 ②
S3		高柳 大地	4 - 6		石沢 貴昭 ①

女子団体 対戦成績一覧

1R	2	上山明新館	0 - 3	3	酒田中央
S1		本間 早紀 ①	2 - 6	②	安藤 晶
D1		吉田 恵理子 ②	4 - 3	②	伊藤 桃香
		影沢 優子 ②		②	進藤 千尋
S2		木村 穂波 ②	2 - 6	②	石川 千鶴
D2		神野 光咲 ①	4 - 3	②	齋藤 朱
		會田 江莉香 ①		②	後藤 光
S3		木村 遥香 ②	0 - 6	②	阿部 優希

1R	4	荒砥	1 - 3	5	寒河江
S1		羽田 春菜 ②	4 - 6	②	佐藤 ひかり
D1		青木 那奈 ①	3 - 6	②	阿部 美穂
		佐藤 芳美 ①		②	横山 美咲
S2		藤川 彩香 ②	5 - 2	①	齋藤 梨沙
D2		加藤 真未 ①	6 - 4	①	菊池 明日香
		青木 瑞香 ①		①	羽角 真歩
S3		奥山 奈々江 ②	0 - 6	①	高橋 奈々

1R	6	鶴岡南	1 - 3	7	山形西
S1		須田 琳子 ②	1 - 6	②	三原 千晶
D1		伊藤 日向子 ②	6 - 5	②	太田 菜湖
		板垣 真繪 ①		①	青木 美里
S2		鈴木 裕美子 ②	1 - 6	①	相羽 枝莉子
D2		鈴木 美咲 ①	3 - 6	②	小林 真子
		中野 弥生 ①		②	加藤 泉
S3		水原 麻耶 ①	6 - 4	①	佐藤 菜菜恵

1R	8	山形東	3 - 0	9	酒田東
S1		舟山 詩穂 ②	6 - 0	②	藤井 瀨衣来
D1		齋藤 志穂 ②	6 - 0	②	土井 彩乃
		太田 有香 ②		②	後藤 つぐみ
S2		白田 奈菜 ①	6 - 0	②	小林 えり奈
D2		大泉 由佳 ②	3 - 2	①	後藤 希
		市村 理紗子 ②		①	脇屋 木夏
S3		大津 瑞希 ②	4 - 1	①	高橋 璃沙

1R	10	天童	3 - 0	11	北村山
S1		高橋 玲奈 ②	6 - 0	②	森谷 華帆
D1		海藤 薫 ②	4 - 0	②	大山 佳奈
		仁藤 七海 ②		②	渡辺 歩美
S2		清田 加奈 ②	6 - 0	①	荒木 爽香
D2		安達 美咲 ②	6 - 0	①	笹原 志保
		矢口 菜奈 ②		①	千田 未来
S3		折原 陽香 ②	4 - 2	①	奥山 萌

1R	12	鶴岡北	3 - 0	13	左沢
S1		渡部 花南 ②	6 - 0	①	服部 彩美
D1		早川 知里 ①	4 - 3	②	松田 ありさ
		大川 彩子 ②		①	大沼 滯奈
S2		川井 紗織 ②	6 - 3	①	柿崎 里菜
D2		伊藤 明菜 ②	6 - 0	②	阿部 奈々佳
		三浦 瑠衣 ①		②	大津 友香
S3		後藤 里菜 ②	3 - 2	①	三沢 つかさ

2R	1	山本学園	3 - 0	3	酒田中央
S1		福井 愛 ①	6 - 1		安藤 晶 ②
D1		佐藤花奈 ①	3 - 1		進藤 千鶴 ②
		大山朋子 ①			安藤 晶 ②
S2		牧田千咲 ①	6 - 1		阿部 優希 ②
D2		粟野友理香 ②	3 - 1		齋藤 朱 ②
		柏倉 菜 ②			後藤 光 ②
S3		山田 優 ②	6 - 0		伊藤 桃香 ②

2R	5	寒河江	1 - 3	7	山形西
S1		佐藤 ひかり ②	0 - 6		相羽 枝莉子 ①
D1		阿部 美穂 ①	2 - 6		三原 千晶 ②
		横山 美咲 ②			小林 真子 ②
S2		齋藤 梨沙 ①	3 - 5		太田 菜湖 ②
D2		菊池 明日香 ①	2 - 6		青木 美里 ①
		羽角 真歩 ①			加藤 泉 ②
S3		高橋 奈々 ①	6 - 3		佐藤 菜菜恵 ①

2R	8	山形東	3 - 0	10	天童
S1		舟山 詩穂 ②	6 - 0		高橋 玲奈 ②
D1		齋藤 志穂 ②	5 - 2		海藤 薫 ②
		太田 有香 ②			仁藤 七海 ②
S2		白田 奈菜 ①	6 - 0		清瀬 加菜 ②
D2		大泉 由佳 ②	6 - 1		工藤 紗知 ②
		市村 理紗子 ②			有路 成美 ②
S3		大津 瑞希 ②	3 - 2		折原 陽香 ②

2R	12	鶴岡北	0 - 3	14	日大山形
S1		渡部 花南 ②	0 - 6		今野 智子 ②
D1		早川 知里 ①	4 - 5		井上 未樹 ②
		大川 彩子 ②			山川 莉歩 ②
S2		川井 紗織 ②	3 - 6		鬼嶋 紗友美 ①
D2		齋藤 萌 ②	3 - 2		須藤 志乃 ②
		伊藤 明菜 ②			田中 詩乃 ②
S3		後藤 里菜 ②	0 - 6		阿部 千晶 ②

SF	1	山本学園	3 - 0	7	山形西
S1		福井 愛 ①	8 - 1		三原 千晶 ②
D1		佐藤花奈 ①	4 - 2		太田 菜湖 ②
		大山朋子 ①			青木 美里 ①
S2		牧田千咲 ①	8 - 2		相羽 枝莉子 ①
D2		粟野友理香 ②	8 - 0		小林 真子 ②
		柏倉 菜 ②			加藤 泉 ②
S3		山田 優 ②	8 - 1		佐藤 菜菜恵 ①

SF	8	山形東	2 - 3	14	日大山形
S1		舟山 詩穂 ②	8 - 3		今野 智子 ②
D1		齋藤 志穂 ②	1 - 8		井上 未樹 ②
		太田 有香 ②			山川 莉歩 ②
S2		白田 奈菜 ①	8 - 1		鬼嶋 紗友美 ①
D2		大泉 由佳 ②	1 - 8		松本 侑里香 ①
		市村 理紗子 ②			今野 紗也香 ①
S3		大津 瑞希 ②	3 - 8		阿部 千晶 ①

F	1	山本学園	3 - 0	14	日大山形
S1		福井 愛 ①	6 - 7		今野 智子 ②
D1		佐藤花奈 ①	8 - 0		井上 未樹 ②
		大山朋子 ①			山川 莉歩 ②
S2		牧田千咲 ①	8 - 3		鬼嶋 紗友美 ①
D2		粟野友理香 ②	8 - 4		松本 侑里香 ①
		柏倉 菜 ②			今野 紗也香 ①
S3		山田 優 ②	8 - 2		阿部 千晶 ①

3決	7	山形西	3 - 2	8	山形東
S1		太田 菜湖 ②	1 - 6		舟山 詩穂 ②
D1		三原 千晶 ②	6 - 4		齋藤 志穂 ②
		小林 真子 ②			太田 有香 ②
S2		加藤 泉 ②	0 - 6		白田 奈菜 ①
D2		相羽 枝莉子 ①	6 - 4		大泉 由佳 ②
		青木 美里 ①			市村 理紗子 ②
S3		佐藤 菜菜恵 ①	6 - 1		大津 瑞希 ②

2決	7	山形西	2	-	3	14	日大山形
S1		相羽 枝莉子 ①	6	-	4		今野 智子 ②
D1		三原 千晶 ②	6	-	1		井上 未樹 ②
		小林 真子 ②					山川 莉歩 ②
S2		加藤 泉 ②	1	-	6		鬼嶋 紗友美 ①
D2		太田 菜湖 ②	4	-	6		松本 侑里香 ①
		青木 美里 ②					今野 紗也香 ①
S3		佐藤 菜菜恵 ①	1	-	6		阿部 千晶 ①

							-
S1							-
D1							-
S2							-
D2							-
S3							-

男子シングルス

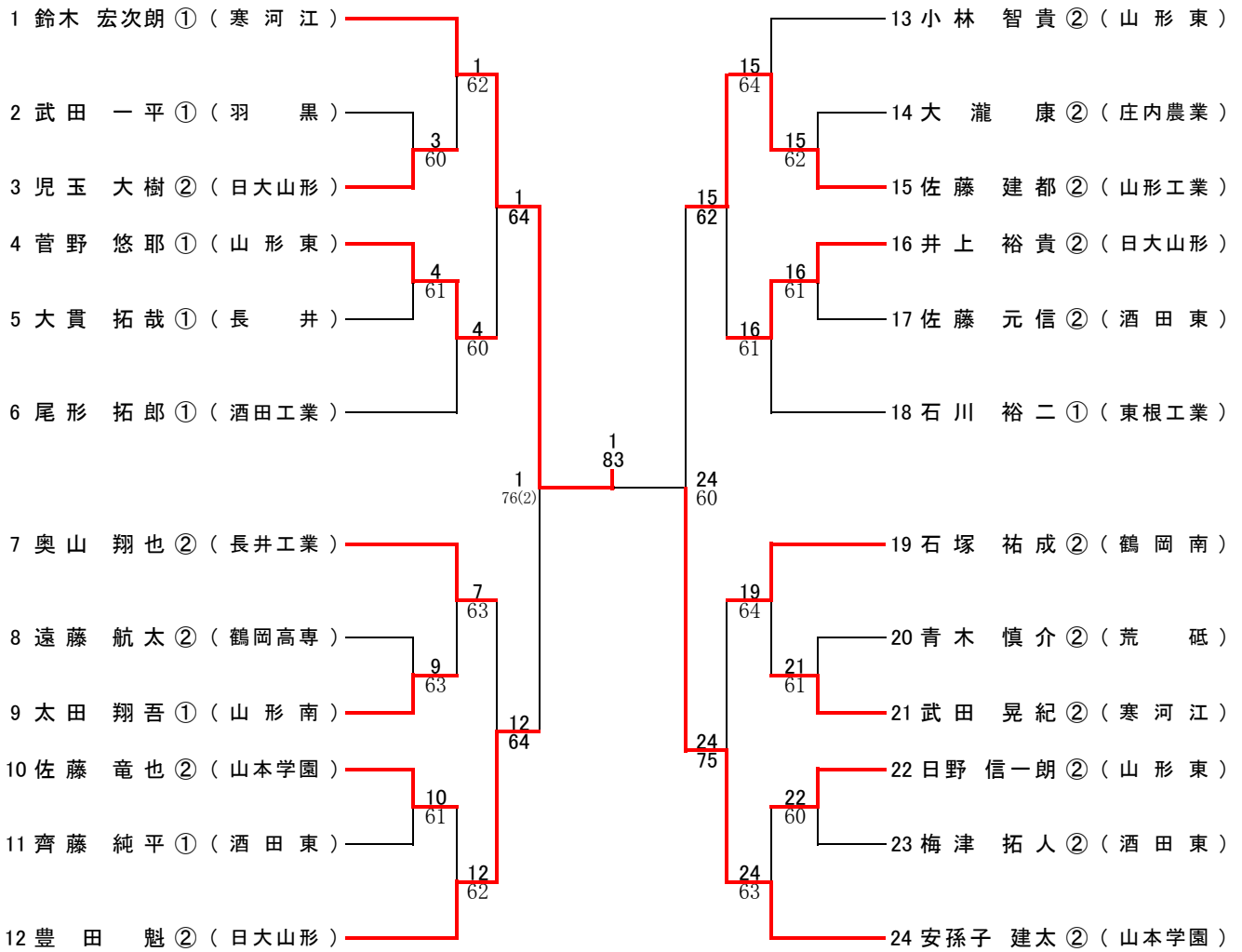

3位決定戦

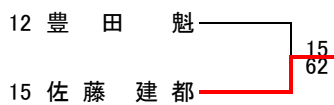

女子シングルス

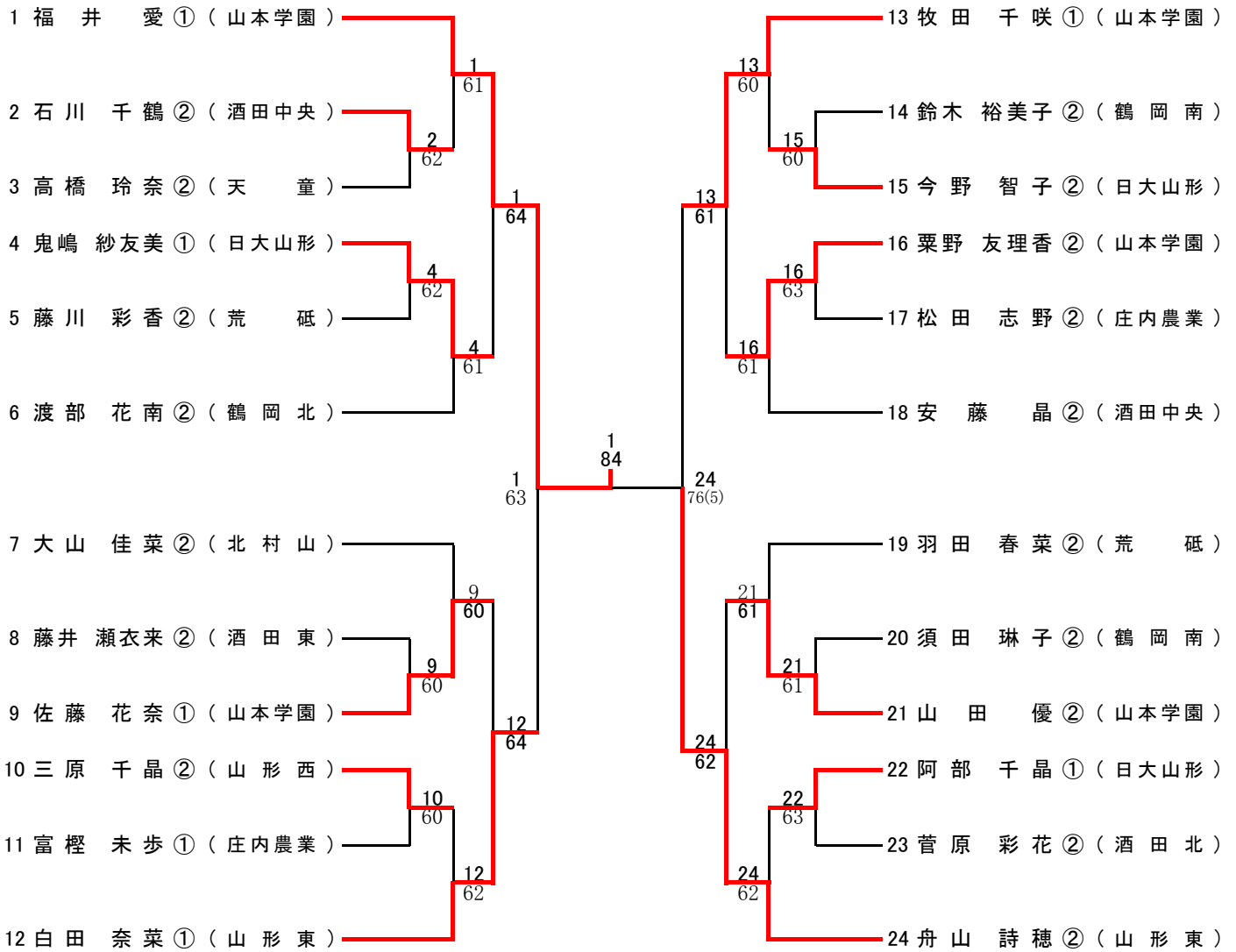

3位決定戦

