

第50回 北海道高等学校テニス選手権大会
兼 第100全国高等学校テニス選手権大会北海道予選会 男子団体戦

1R①	釧路北陽	0 VS 3 O	北見北斗
D	今野 諒③ 佐藤 大嵩③	0 : 6	外崎 孝明③ 池田 駿人③
S1	加藤 彰仁③	(4) 6 : 7	宮澤 航太②
S2	畠山 浩光③	4 : 6	高間 賢治③

1R②	札幌光星	O 3 VS 0	小樽潮陵
D	西片 健太郎③ 三浦 洋佑②	6 : 4	御所脇 大樹② 間野 祐伸③
S1	柳 優太郎②	6 : 0	寺尾 恭範③
S2	佐々木 奨之③	6 : 1	下田 昌士③

1R③	帯広北	1 VS 2 O	旭川実業
D	林宝 拓海③ 福島 紘太郎③	4 : 6	和泉 将悟③ 木下 龍汰③
S1	樋口 拓③	6 : 3	佐藤 大輔③
S2	仲筋 順平③	3 : 6	伊地知 健太①

1R④	北見柏陽	1 VS 2 O	釧路湖陵
D	馬場 望③ 後藤 希③	3 : 6	橋本 惇③ 上田 一樹③
S1	大野 直人③	4 : 6	山田 紘輝③
S2	高橋 柗人②	6 : 0	内藤 和也③

1R⑤	稚内	0 VS 3 O	札幌開成
D	岩本 駿② 佐藤 崇人②	2 : 6	畠腹 顕太② 女鹿 浩幸③
S1	伊豆 佑斗②	0 : 6	村田 拓陸②
S2	岡田 慎平③	1 : 6	水戸 創也②

1R⑥	札幌平岸	O 2 VS 1	旭川東
D	酒井 英行③ 渡辺 大貴③	6 : 1	中嶋 奨太③ 津田 淳希③
S1	國分 大河③	4 : 6	宇田 康平②
S2	竹ノ内 昌樹②	7 : 6 (6)	鷹鷲 洋平③

2R⑦	札幌日大	O 3 VS 0	北見北斗
D	水上 皓太② 須田 晃広③	6 : 4	外崎 孝明③ 池田 駿人③
S1	丹野 翔太③	6 : 0	宮澤 航太②
S2	平井 綾吾②	6 : 3	高間 賢治③

2R⑧	苫小牧東	O 2 VS 1	岩見沢緑陵
D	石黒 恭平③ 大原 勇基②	2 : 6	齋藤 孝平③ 赤間 敬太③
S1	岩田 至叡②	6 : 4	及川 恭平③
S2	岩室 宏樹②	6 : 2	庄司 有佑③

2R⑨	尚志学園	0 VS 3 O	札幌光星
D	山田 高文③ 木村 亮③	4 : 6	今津 卓弥② 三浦 洋佑②
S1	平岡 世理隆①	0 : 6	柳 優太郎②
S2	中田 慶吾③	2 : 6	佐々木 奨之③

2R⑩	旭川実業	1 VS 2 O	函館ラ・サール
D	佐藤 大輔③ 木下 龍汰③	6 : 1	大沢 俊樹③ 山本 大輔②
S1	伊地知 健太①	RET 5 : 6	柴田 幸之助③
S2	和泉 将悟③	1 : 6	秋葉 凜樹③

2R⑪	札幌藻岩	O 3 VS 0	釧路湖陵
D	新屋 文吾① 高木 郁弥②	6 : 1	橋本 惇③ 上田 一樹③
S1	山本 優貴③	6 : 1	山田 紘輝③
S2	佐藤 貴一③	6 : 2	内藤 和也③

2R⑫	岩見沢西	0 VS 3 O	帯広三条
D	佐藤 翔太③ 小林 孝弘③	2 : 6	加藤 和哉② 高橋 勇貴③
S1	上田 草太③	0 : 6	石塚 元気③
S2	北村 智大②	2 : 6	池田 達哉③

2R⑬	海星学院	1 VS 2 O	札幌開成
D	成田 拓也② 竹内 友佑①	2 : 6	畠腹 顕太② 女鹿 浩幸③
S1	大槻 優雅③	6 : 4	村田 拓陸②
S2	長澤 孝行③	3 : 6	水戸 創也②

2R⑭	札幌平岸	O 2 VS 1	市立函館
D	酒井 英行③ 渡辺 大貴③	6 : 2	木村 宏大③ 川端 康之②
S1	國分 大河③	6 : 3	大江 凌之②
S2	竹ノ内 昌樹②	1 : 6	古川 大樹②

3R⑮	札幌日大	O 2 VS 0	苫小牧東
D	須田 晃広③ 西川 尚希③	6 : 0	石黒 恭平③ 大原 勇基②
S1	丹野 翔太③	6 : 1	岩田 至叡②
S2	平井 綾悟②	打ち切り	岩室 宏樹②

3R⑯	札幌光星	O 2 VS 0	函館ラ・サール
D	今津 卓弥② 三浦 洋佑②	6 : 4	大沢 俊樹③ 山本 大輔②
S1	柳 優太郎②	6 : 3	柴田 幸之助③
S2	佐々木 奨之③	打ち切り	秋葉 凜樹③

3R⑰	札幌藻岩	O 2 VS 1	帯広三条
D	新屋 文吾① 高木 郁弥②	6 : 0	加藤 和哉② 高橋 勇貴③
S1	山本 優貴③	6 : 3	石塚 元気③
S2	佐藤 貴一③	0 : 6	池田 達哉③

3R⑱	札幌開成	O 2 VS 0	札幌平岸
D	畠腹 顕太② 女鹿 浩幸③	6 : 4	酒井 英行③ 渡辺 大貴③
S1	村田 拓陸②	6 : 2	國分 大河③
S2	水戸 創也②	打ち切り	竹ノ内 昌樹②

準決勝

4R⑲	札幌日大	O 2 VS 0	札幌光星
D	水上 皓希② 西川 尚希③	6 : 0	西片 健太郎③ 渡辺 泰祐②
S1	丹野 翔太③	6 : 3	柳 優太郎②
S2	平井 綾悟②	打ち切り	佐々木 奨之③

準決勝

4R⑳	札幌藻岩	O 2 VS 0	札幌開成
D	新屋 文吾① 高木 郁弥②	6 : 2	畠腹 顕太② 女鹿 浩幸③
S1	山本 優貴③	6 : 3	村田 拓陸②
S2	帰山 貴圭③	打ち切り	水戸 創也②

決勝

5R21	札幌日大	O 2 VS 0	札幌藻岩
D	水上 皓希② 西川 尚希③	8 : 3	新屋 文吾① 高木 郁弥②
S1	丹野 翔太③	8 : 5	山本 優貴③
S2	平井 綾悟②	打ち切り	帰山 貴圭③

男子団体

No. 1	① 札幌日大		札幌日大		札幌藻岩		No. 12	② 札幌藻岩
No. 2	釧路北陽	北見北斗	札幌日大 3-0 64,60,63		札幌藻岩 3-0 61,61,62	釧路湖陵	No. 13	北見柏陽
No. 3	北見北斗		札幌日大 2-0 61,60,-		札幌藻岩 2-1 60,63,06		No. 14	釧路湖陵
No. 4	苫小牧東	苫小牧東	札幌日大 2-0 83,85,-		帯広三条	帯広三条	No. 15	岩見沢西
No. 5	岩見沢緑陵		札幌日大 2-0 60,63,-		札幌藻岩 2-0 62,63,-		No. 16	帯広三条
No. 6	尚志学園	札幌光星	札幌日大 2-0 60,63,-		札幌開成	札幌開成	No. 17	海星学院
No. 7	札幌光星		札幌光星 3-0 64,60,62		札幌開成 2-1 62,46,63		No. 18	稚内
No. 8	小樽潮陵	札幌光星 3-0 64,60,61	札幌光星 2-0 64,63,-		札幌開成 3-0 62,60,61	No. 19	札幌開成	
No. 9	帯広北	旭川実業	札幌光星 2-0 64,63,-		札幌平岸	札幌平岸	No. 20	札幌平岸
No. 10	旭川実業		ラ・サール		札幌平岸 2-1 61,46, 76(6)		No. 21	旭川東
No. 11	④ 函ラ・サール	ラ・サール 2-1 16,65(RET), 61		札幌平岸 2-1 62,63,16	No. 22	③ 市立函館		

優勝 札幌日本大学高等学校

準優勝 北海道札幌藻岩高等学校

第3位 札幌光星高等学校

北海道札幌開成高等学校

第50回 北海道高等学校テニス選手権大会
兼 第100全国高等学校テニス選手権大会北海道予選会 女子団体戦

1R①	岩見沢東	0 VS 3 ○	苫小牧東
D	十河有沙② 田島響①	3 : 6	磯田美里③ 成川ちひろ③
S1	奥田有彩③	1 : 6	谷尻怜美③
S2	新津葵②	1 : 6	杉浦有紗③

1R②	北見北斗	○ 2 VS 1	岩内
D	成田菜摘③ 和田共代③	3 : 6	村岡成実③ 森脇茜③
S1	篠木有紗③	6 : 0	辻風花③
S2	森谷佳那子③	6 : 0	山下絵里菜②

1R③	札幌東	1 VS 2 ○	江陵
D	松下瑞江③ 西郷美優③	1 : 6	藤井早紀③ 道端志織②
S1	高桑圭③	1 : 6	小山千裕②
S2	角野真弓③	6 : 3	箭原いつみ②

2R④	札幌清田	○ 3 VS 0	苫小牧東
D	及川実咲③ 大友結生①	6 : 0	磯田美里③ 成川ちひろ③
S1	伊藤羽美③	6 : 2	谷尻怜美③
S2	柳本彩花③	6 : 0	杉浦有紗③

2R⑤	弟子屈	0 VS 3 ○	市立函館
D	若宮菜乃③ 金澤映実①	0 : 6	富原名絵② 坂田巴菜②
S1	坪田玲奈②	4 : 6	富原冴絵②
S2	戸田奈美穂②	1 : 6	渡部里美③

2R⑥	北星女子	0 VS 3 ○	帯広三条
D	浦田朋実③ 船塚美恵①	2 : 6	泉川嵯弥華③ 中村知美②
S1	浦田昌実③	2 : 6	松本恵利奈②
S2	渡辺保奈美①	0 : 6	泉川裕季菜①

2R⑦	北見柏陽	○ 2 VS 1	旭川藤女子
D	小暮茉夢③ 米村里紗③	6 : 4	小谷未来③ 佐々木結衣②
S1	太見祥子③	0 : 6	山田悠里①
S2	古谷遥香③	6 : 3	吉田萌③

2R⑧	札幌西	○ 3 VS 0	北見北斗
D	片岡楓③ 飯野那摘③	6 : 1	成田菜摘③ 和田共代③
S1	土屋梨沙②	6 : 0	篠木有紗③
S2	土屋早希①	6 : 0	森谷佳那子③

2R⑨	士別翔雲	0 VS 3 ○	室蘭大谷
D	齊藤幸菜③ 篠原沙織③	4 : 6	竹内琴香③ 武澤楓③
S1	野川春香②	4 : 6	橋本麻美③
S2	佐々木梢③	1 : 6	中浜美咲②

2R⑩	札幌日大	○ 3 VS 0	富良野
D	織田怜奈② 大塚若菜②	6 : 0	長谷川桃美③ 藤森葉③
S1	平岩笑美②	6 : 1	長谷川美保③
S2	杉村聡美③	6 : 0	三熊千波③

2R⑪	江陵	1 VS 2 ○	函館白百合
D	藤井早紀③ 道端志織②	2 : 6	板垣美智子③ 朝倉寿梨②
S1	小山千裕②	6 : 4	田中杏里咲③
S2	嘉藤爽③	2 : 6	蛭子真奈未②

3R⑫	札幌清田	○ 2 VS 0	市立函館
D	及川実咲③ 花井由衣③	6 : 1	富原名絵② 坂田巴菜②
S1	伊藤羽美③	6 : 1	富原冴絵②
S2	柳本彩花③	打ち切り	渡部里美③

3R⑬	帯広三条	○ 2 VS 0	北見柏陽
D	泉川嵯弥華③ 中村知美②	6 : 2	小暮茉夢③ 米村里紗③
S1	松本恵利奈②	6 : 1	太見祥子③
S2	泉川裕季菜①	打ち切り	古谷遥香③

3R⑭	札幌西	○ 2 VS 0	室蘭大谷
D	相馬彩花① 小杉遥香②	6 : 3	竹内琴香③ 武澤楓③
S1	土屋梨沙②	6 : 1	橋本麻美③
S2	土屋早希①	5 : 0	中浜美咲②

3R⑮	札幌日大	○ 2 VS 0	函館白百合
D	織田怜奈② 大塚若菜②	6 : 1	板垣美智子③ 朝倉寿梨②
S1	平岩笑美②	6 : 1	田中杏里咲③
S2	杉村聡美③	打ち切り	蛭子真奈未②

4R⑯	札幌清田	○ 2 VS 0	帯広三条
D	及川実咲③ 花井由衣③	6 : 1	泉川嵯弥華③ 中村知美②
S1	伊藤羽美③	6 : 0	松本恵利奈②
S2	柳本彩花③	打ち切り	泉川裕季菜①

準決勝

4R⑰	札幌西	○ 2 VS 1	札幌日大
D	相馬彩花① 小杉遥香②	1 : 6	杉村聡美③ 大塚若菜②
S1	土屋梨沙②	6 : 0	平岩笑美②
S2	土屋早希①	6 : 4	織田怜奈②

決勝

5R⑱	札幌清田	○ 2 VS 1	札幌西
D	及川実咲③ 花井由衣③	8 : 4	相馬彩花① 土屋早希①
S1	伊藤羽美③	3 : 8	土屋梨沙②
S2	柳本彩花③	8 : 1	佐藤はるか①

女子団体

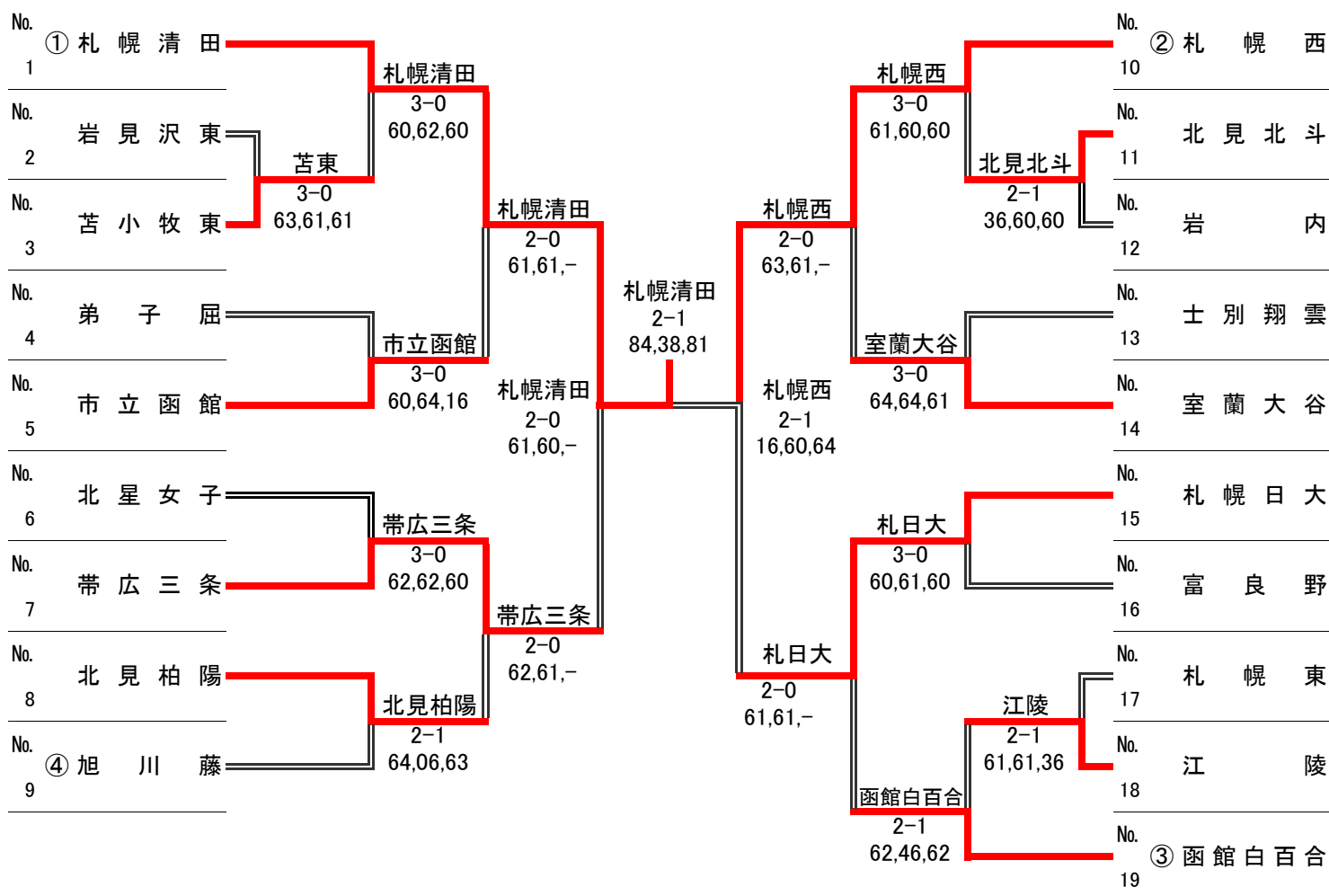

優勝 北海道札幌清田高等学校

準優勝 北海道札幌西高等学校

第 3 位 北海道帯広三条高等学校

札幌日本大学高等学校

男子シングルス

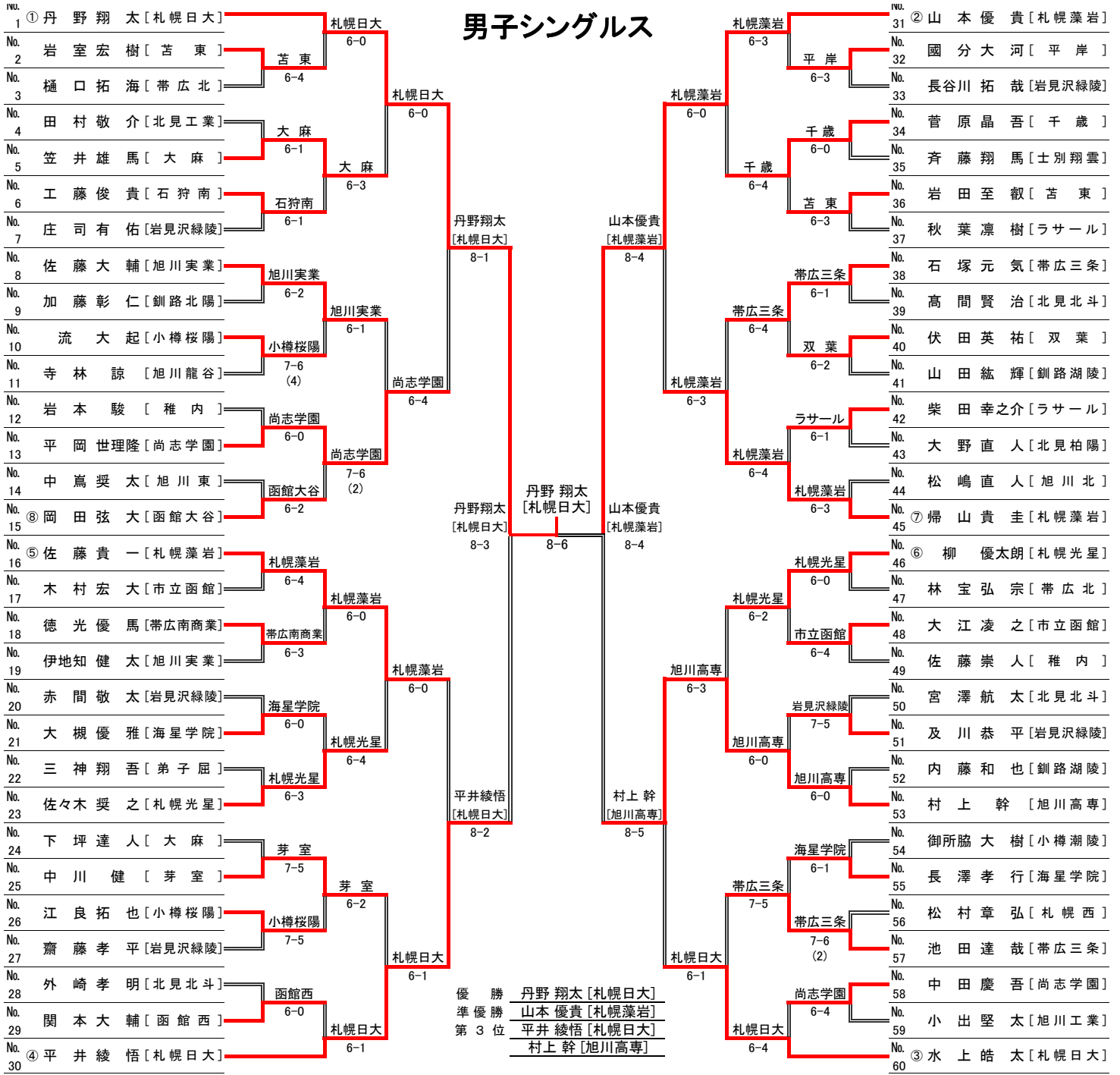

女子シングルス

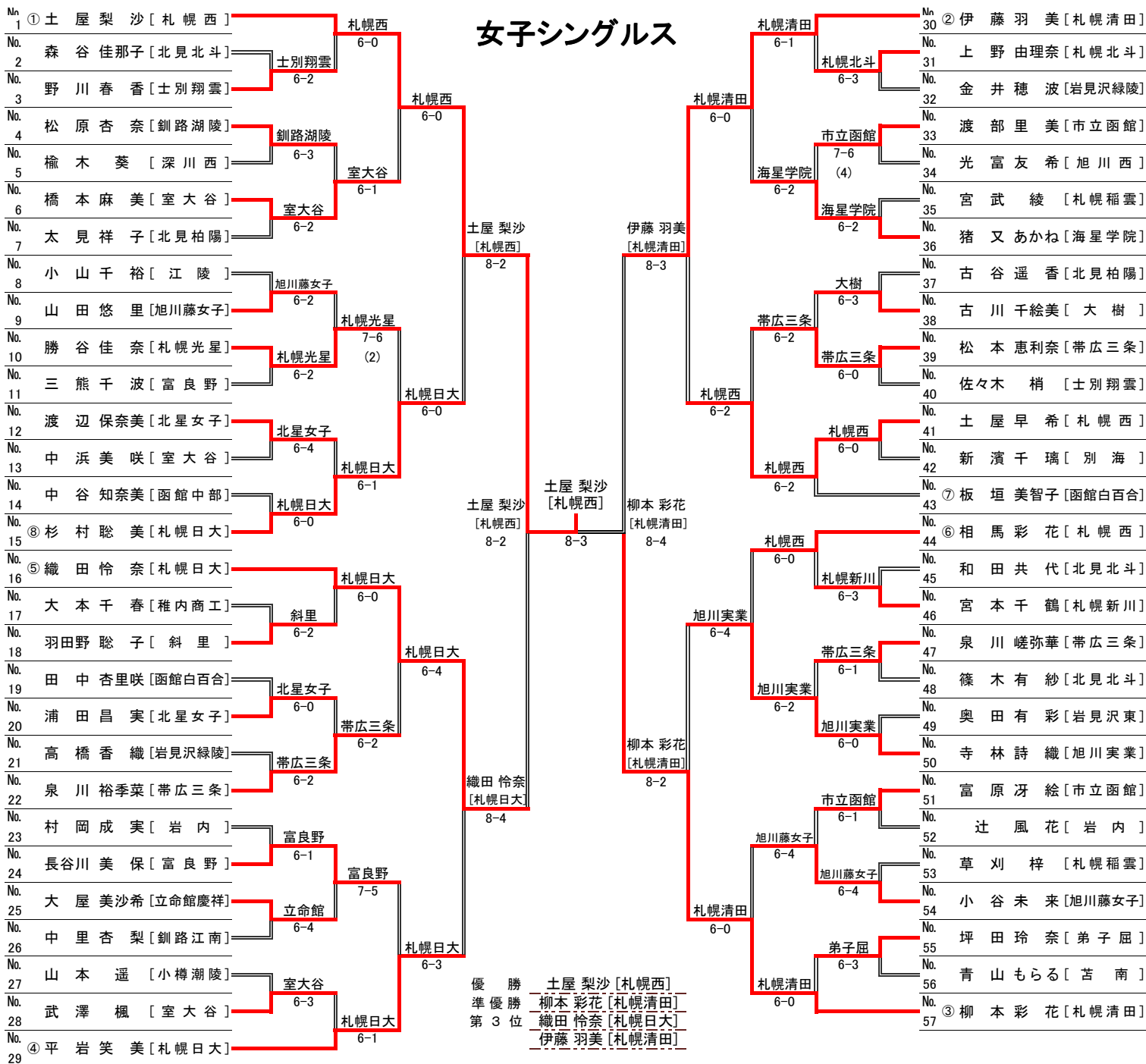

男子ダブルス

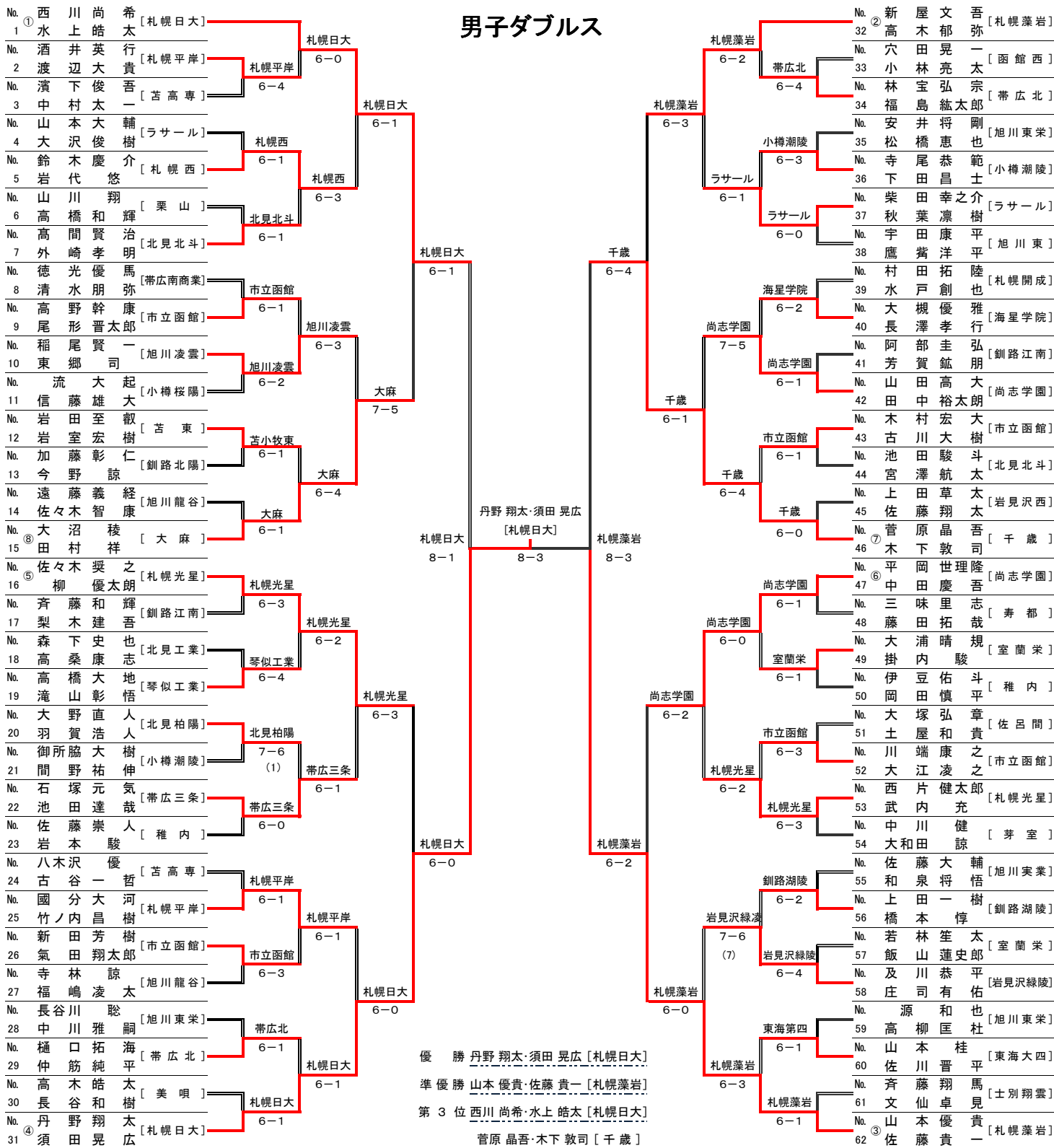

女子ダブルス

No. 1	柳花	本井由衣	[札幌清田]																	No. 30	大塚	塚田	若菜	菜奈	[札幌日大]
No. 2	後藤	藤井佑奈	[帯広北]																	No. 31	山北	影村	柚衣	衣美	[岩見沢西]
No. 3	新濱	千璃	[別海]																	No. 32	高嶋	麗奈	梢		[士別翔雲]
No. 4	成川	ちひろ	[苫東]																	No. 33	三熊	千波	葉		[富良野]
No. 5	磯田	美祥子	[北見柏陽]																	No. 34	坪田	玲奈	美穂		[弟子屈]
No. 6	榎田	あかね	[深川西]																	No. 35	池上	千絵	衣		[北星女子]
No. 7	進藤	里智佳子	[函館白百合]																	No. 36	岡田	知歌			[市立函館]
No. 8	猪又	あかね	[海星学院]																	No. 37	小嶋	千裕	織		[江陵]
No. 9	光富	友希	[旭川西]																	No. 38	成田	菜摘			[北見北斗]
No. 10	朝倉	寿梨	[函館白百合]																	No. 39	山元	春菜			[札幌光星]
No. 11	菅原	睦世	[札幌新川]																	No. 40	勝谷	佳奈	咲		[室大谷]
No. 12	山村	井沙弥	[札幌稲雲]																	No. 41	竹内	琴香			[岩内]
No. 13	羽野	聡子	[斜里]																	No. 42	森脇	茜			[札幌西]
No. 14	青柳	西安	[小樽潮陵]																	No. 43	相馬	彩花			[札幌西]
No. 15	土屋	梨沙	[札幌西]																	No. 44	佐藤	はるか			[釧路東]
No. 16	松本	恵利奈	[帯広三条]																	No. 45	清水	佑加	香		[函館白百合]
No. 17	小谷	未来	[旭川藤女子]																	No. 46	田中	杏里	咲		[函館白百合]
No. 18	鈴木	ひかる	[釧路北陽]																	No. 47	渡部	里美			[市立函館]
No. 19	中山	遠子	[札幌東]																	No. 48	富原	名絵			[大樹]
No. 20	大川	冴菜	[市立函館]																	No. 49	古川	千尋			[大樹]
No. 21	谷尻	怜美	[苫東]																	No. 50	青木	千奈			[釧路湖陵]
No. 22	篠森	有紗	[北見北斗]																	No. 51	高橋	果成			[北星女子]
No. 23	奥田	有彩	[岩見沢東]																	No. 52	浦田	昌実			[室大谷]
No. 24	寺林	詩織	[旭川実業]																	No. 53	橋本	麻美			[帯広三条]
No. 25	大屋	美沙希	[立命館慶祥]																	No. 54	武澤	楓			[帯広三条]
No. 26	山本	美咲	[小樽潮陵]																	No. 55	泉川	嵯華			[帯広三条]
No. 27	平田	亮子	[札幌開成]																	No. 56	小椋	沙友里			[北見柏陽]
No. 28	大本	千春	[稚内商工]																	No. 57	小暮	茉夢			[苫南]
No. 29	杉村	聡美	[札幌日大]																	No. 58	青山	もらる			[苫南]
																				No. 59	藤田	美由			[士別翔雲]
																				No. 60	野川	春香			[札幌啓成]
																				No. 61	元田	愛子			[札幌啓成]
																				No. 62	織田	彩奈			[滝川西]
																				No. 63	荒木	葵			[旭川凌雲]
																				No. 64	村田	有香音			[旭川凌雲]
																				No. 65	皆川	莉奈			[北海]
																				No. 66	成瀬	彩菜			[札幌清田]
																				No. 67	濱井	奈々			[札幌清田]
																				No. 68	高橋	成芽			[札幌清田]
																				No. 69	川	実咲			[札幌清田]
																				No. 70	伊藤	羽美			[札幌日大]

優勝 柳彩花・花井由衣 [札幌清田]
 準優勝 及川実咲・伊藤羽美 [札幌清田]
 第3位 杉村聡美・平岩笑美 [札幌日大]
大塚若菜・織田怜奈 [札幌日大]