

平成22年度 長崎県高等学校総合体育大会 テニス競技
男子団体

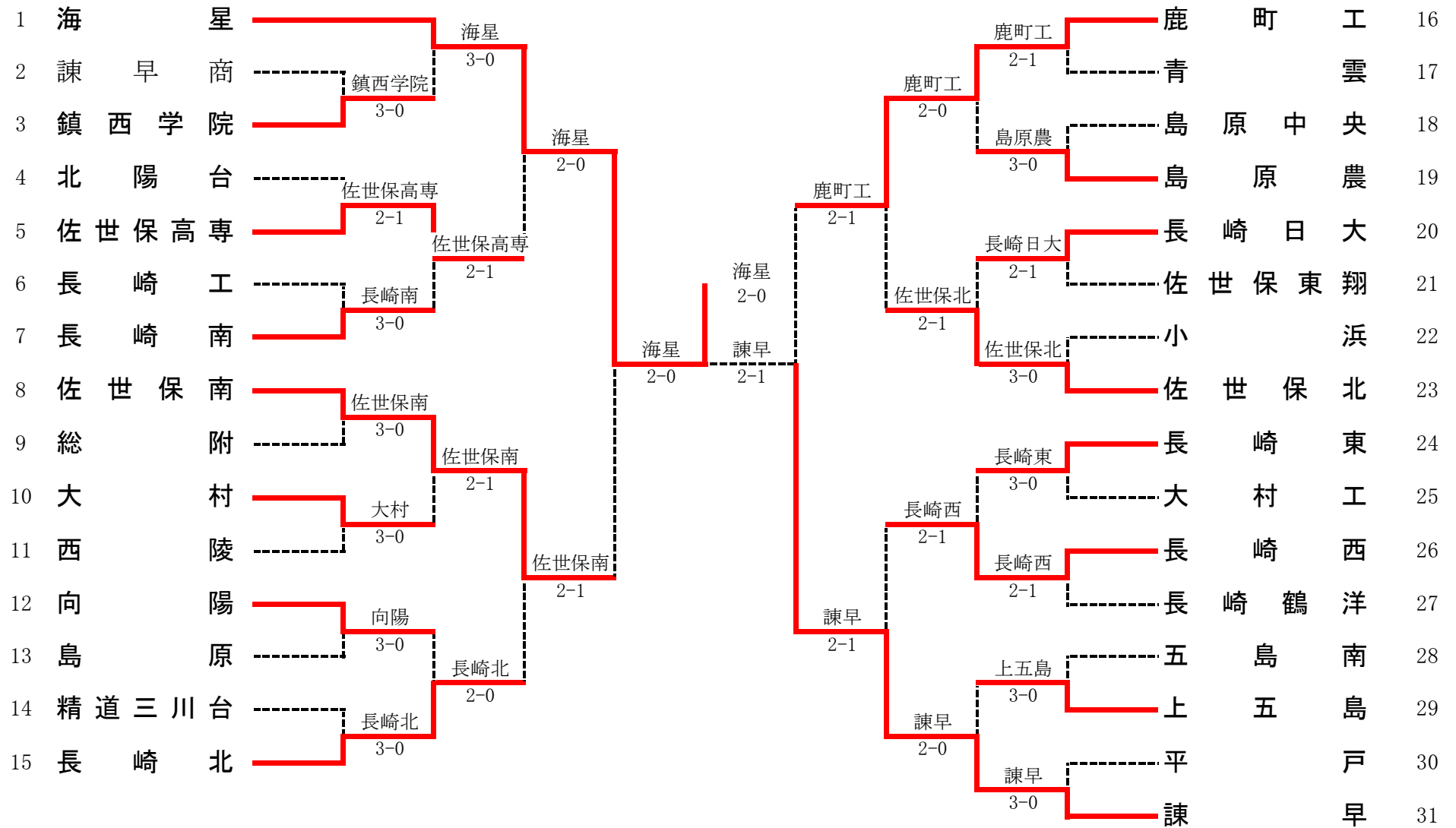

1R1	3	鎮西学院	3-0	諫早商	2
D		橋本 武大③ 伊達 拓也③	6-4	横田真之介③ 藤屋 勇太③	
S1		中村 弘樹③	6-4	荒木健一郎③	
S2		小野塚優太③	6-4	田尾 陽斗②	

1R2	5	佐世保高専	2-1	北陽台	4
D		若吉 宏憲③ 永元 陽平②	1-6	諸岡 拓朗③ 大野 力輝③	
S1		中崎晋之介③	6-2	日高 健吾③	
S2		志賀 新①	7-6(3)	河野 敬太③	

1R3	7	長崎南	3-0	長崎工	6
D		小笹 紀次③ 尾崎 公彦③	6-2	朝長 大志③ 沖中 颯真③	
S1		柴原 怜央③	6-4	片山 元貴③	
S2		永江 和徳③	6-2	和田 章吾③	

1R4	8	佐世保南	3-0	総附	9
D		中島 将太③ 深見 修次③	6-0	加藤 雄博② 滝元 康城③	
S1		大串 侑暉③	6-0	山下慶太郎③	
S2		松本 祥汰③	6-0	小林 圭祐③	

1R5	10	大村	3-0	西陵	11
D		赤川 慎一② 江崎 圭③	6-0	岳尾 優季③ 馬渡 竜磨③	
S1		熊谷 博之③	6-4	大石 光輝③	
S2		岡山 隆③	6-1	濱 慎介③	

1R6	12	向陽	3-0	島原	13
D		小倉 将暉③ 下谷 皇夢②	6-4	松尾 健也② 川村 末洋②	
S1		石橋 宏康③	6-0	松島 慧③	
S2		神尾 貴明③	6-4	大場 和樹②	

1R7	15	長崎北	3-0	精道三川台	14
D		遠藤 正高② 小柳 修平③	6-1	前田 佳人① 吉田 慎也①	
S1		真崎 洋輔②	6-1	西原健士朗①	
S2		尾崎 成彬②	6-0	田口 史門①	

1R8	16	鹿町工	2-1	青雲	17
D		浦中 和也③ 前田 祐貴②	6-7(3)	神谷 俊一③ 廣澤 慧③	
S1		川久保 統③	6-0	上妻 奨③	
S2		杉本 憲太③	6-1	西村 弘平②	

1R9	19	島原農	3-0	島原中央	18
D		佐藤 誠③ 前田 圭佑③	6-4	森 貴靖③ 石本 翔弥③	
S1		本多 晃西③	6-0	寺中 誠司③	
S2		原口 大勢③	6-3	上田 雅志①	

1R10	20	長崎日大	2-1	佐世保東翔	21
D		小川 航平③ 松本 一成①	6-0	松島 大樹③ 川内 拓②	
S1		田中 祥馬③	5-7	山口 寛人③	
S2		鮫島 隼人②	6-0	戎本 凌③	

1R11	23	佐世保北	3-0	小浜	22
D		光瀬 一平② 久野 元氣③	6-1	本田 直之③ 金子 玄典③	
S1		古場 健吾③	6-1	草野 広貴③	
S2		田中 皓介②	6-1	植田 雅広③	

1R12	24	長崎東	3-0	大村工	25
D		岩永 一哉① 田川 史弥①	7-5	米村 博之③ 廣川 智仁②	
S1		菊地 智洋②	6-4	谷口 正人③	
S2		笹田 浩介③	7-5	城島 広志③	

1R13	26	長崎西	2-1	長崎鶴洋	27
D		山本 直哉② 馬場 貴大③	4-6	下道 将太③ 森 宏樹③	
S1		川崎 真斗③	6-0	小浦 一晃③	
S2		野田 哲平①	6-1	川端 駿一②	

1R14	29	上五島	3-0	五島南	28
D		濱端 弘③ 大久保健也③	6-3	鴨川 大② 本山 慎治②	
S1		川崎 将太③	6-4	境目 雄志③	
S2		冷水 翔吾③	7-6(2)	平山 貴規②	

1R15	31	諫早	3-0	平戸	30
D		嶋田 光佑③ 川島 義経③	6-0	吉永 玄輝③ 横山 龍也①	
S1		櫻山 琢②	6-0	玉川 幸平③	
S2		寺田 和生③	6-0	辻 亮太①	

2R1	1	海星	3-0	鎮西学院	3
D		矢野 雄祐③ 的場 翔平③	6-0	橋本 武大③ 伊達 拓也③	
S1		吉田 唯将③	6-1	中村 弘樹③	
S2		富永 祐里③	6-0	小野塚優太③	

2R2	5	佐世保高専	2-1	長崎南	7
D		若吉 宏憲③ 永元 陽平②	1-6	小笹 紀次③ 尾崎 公彦③	
S1		中崎晋之介③	6-1	柴原 怜央③	
S2		志賀 新①	6-2	永江 和徳③	

2R3	8	佐世保南	2-1	大村	10
D		中島 将太③ 深見 修次③	3-6	熊谷 博之③ 江崎 圭③	
S1		大串 侑暉③	6-0	赤川 慎一②	
S2		松本 祥汰③	6-1	岡山 隆③	

2R4	15	長崎北	2-0	向陽	12
D		遠藤 正高② 小柳 修平③	6-4	小倉 将暉③ 下谷 皇夢②	
S1		真崎 洋輔②	6-1	石橋 宏康③	
S2		尾崎 成彬②		神尾 貴明③	

2R5	16	鹿町工	2-0	島原農	19
D		中崎 恭平③ 浦中 和也③	6-3	佐藤 誠③ 前田 圭佑③	
S1		川久保 統③		本多 晃西③	
S2		杉本 憲太③	6-0	原口 大勢③	

2R6	23	佐世保北	2-1	長崎日大	20
D		光瀬 一平② 田中 皓介②	4-6	近藤 拓人③ 松本 一成①	
S1		中尾 勇介②	6-3	田中 祥馬③	
S2		古場 健吾③	6-2	鮫島 隼人②	

2R7	26	長崎西	2-1	長崎東	24
D		齋藤 堯範③ 山本 直哉②	4-6	笹田 浩介③ 田川 史弥①	
S1		川崎 真斗③	6-1	岩永 一哉①	
S2		野田 哲平①	6-0	菊地 智洋②	

2R8	31	諫早	2-0	上五島	29
D		嶋田 光佑③ 島崎 幹朗③	6-0	川崎 将太③ 濱端 弘③	
S1		櫻山 琢②	6-0	冷水 翔吾③	
S2		寺田 和生③		冷水 翔吾③	

3R1	1	海星	2-0	佐世保高専	5
D		的場 翔平③ 古森 慎吾②	6-1	若吉 宏憲③ 永元 陽平②	
S1		吉田 唯将③	6-3	中崎晋之介③	
S2		富永 祐里③		志賀 新①	

3R2	8	佐世保南	2-1	長崎北	15
D		中島 将太③ 深見 修次③	3-6	遠藤 正高② 小柳 修平③	
S1		大串 侑暉③	6-3	真崎 洋輔②	
S2		松本 祥汰③	6-1	尾崎 成彬②	

3R3	16	鹿町工	2-1	佐世保北	23
D		中崎 恭平③ 浦中 和也③	2-6	光瀬 一平② 田中 皓介②	
S1		川久保 統③	7-5	中尾 勇介②	
S2		杉本 憲太③	6-1	古場 健吾③	

3R4	31	諫早	2-1	長崎西	26
D		嶋田 光佑③ 島崎 幹朗③	7-5	川崎 真斗③ 馬場 貴大③	
S1		櫻山 琢②	0-6	野田 哲平①	
S2		寺田 和生③	6-1	山本 直哉②	

4R1	1	海星	2-0	佐世保南	8
D		的場 翔平③ 矢野 雄祐③	8-1	中島 将太③ 深見 修次③	
S1		吉田 唯将③	8-1	大串 侑暉③	
S2		富永 祐里③		松本 祥汰③	

4R2	31	諫早	2-1	鹿町工	16
D		嶋田 光佑③ 島崎 幹朗③	8-3	中崎 恭平③ 浦中 和也③	
S1		櫻山 琢②	8-1	川久保 統③	
S2		寺田 和生③	1-8	杉本 憲太③	

5R1	1	海星	2-0	諫早	31
D		的場 翔平③ 矢野 雄祐③	6-1 6-0	嶋田 光佑③ 島崎 幹朗③	
S1		吉田 唯将③	6-3 打切	櫻山 琢②	
S2		富永 祐里③	6-1 6-0	寺田 和生③	

平成22年度 長崎県高等学校新人体育大会テニス競技 女子団体

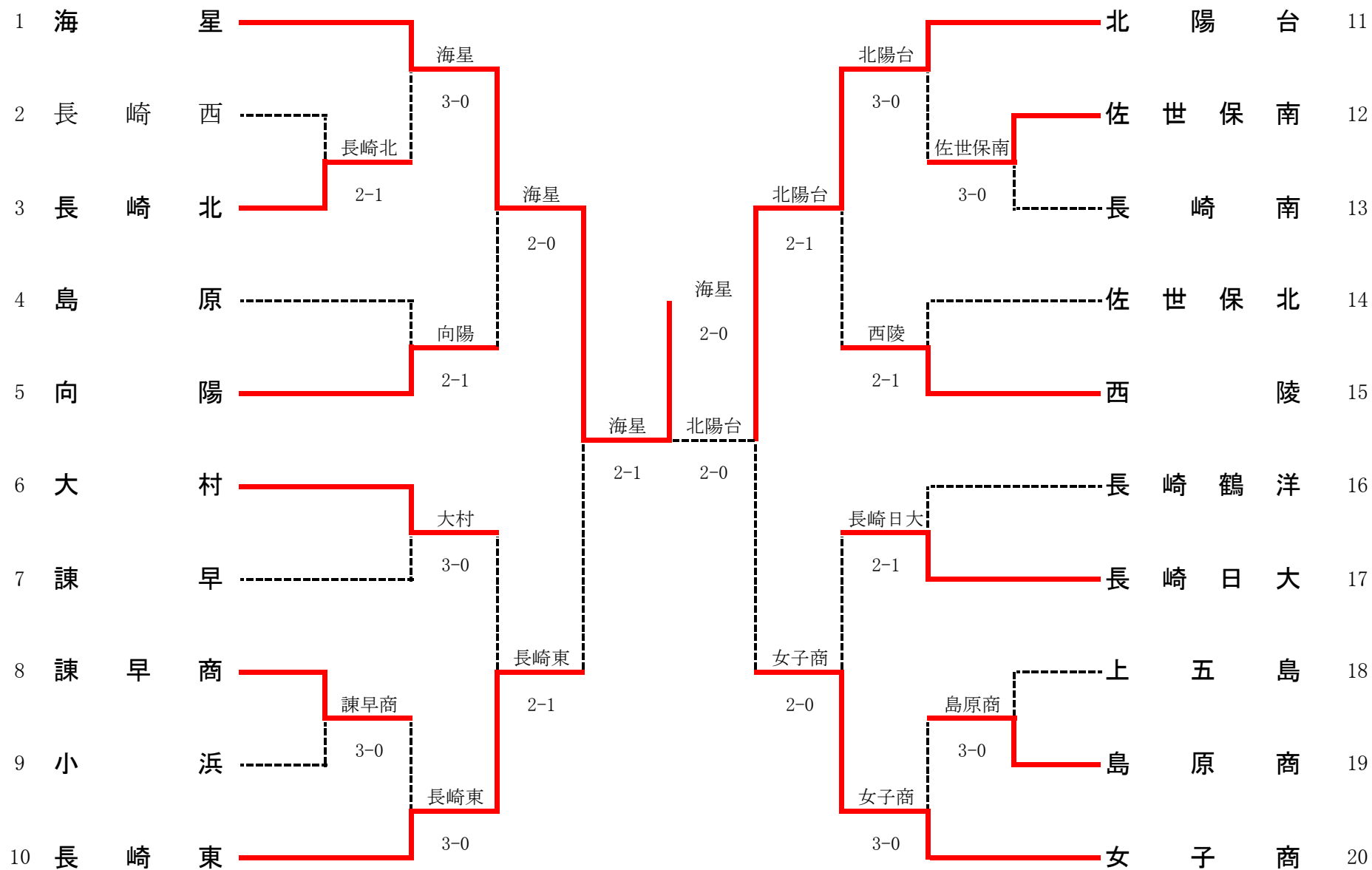

1R1	3	長崎北	2-1	長崎西	2
D		小野 彩加③ 松本 彩花②	6-0	森 結子② 立本 千恵②	
S1		阪中 暁子②	6-2	井上 愛②	
S2		清水 真由①	0-6	杉山 円香①	

1R2	8	諫早商	3-0	小浜	9
D		原口紗椰香③ 後田 玲奈③	6-1	中島茅恵理③ 村田 史帆③	
S1		富永 安奈③	6-3	光永 真規②	
S2		小林 祐子③	6-0	島崎ともみ②	

1R3	12	佐世保南	3-0	長崎南	13
D		高瀬 友梨③ 館林 直子③	7-6(5)	濱崎 梓③ 政次 和音③	
S1		矢上 円香③	7-5	高比良和美②	
S2		井手 千晶③	6-2	小玉 桃枝③	

1R4	19	島原商	3-0	上五島	18
D		川田 知伽② 山崎 可織③	6-0	谷山 梨砂② 川口 奈津美②	
S1		本田 智佳③	6-1	木下 志保③	
S2		岩崎あかね③	6-0	浦 彩香②	

2R1	1	海星	3-0	長崎北	3
D		竹田 紗衣③ 永尾 ゆう②	6-1	小野 彩加③ 松本 彩花②	
S1		神之浦佳那③	6-1	阪中 暁子②	
S2		坂田 汐里③	6-1	清水 真由①	

2R2	5	向陽	2-1	島原	4
D		川端 実咲① 島野 美怜①	6-2	松崎 優③ 古瀬 綾菜③	
S1		大角 悦子③	6-1	鳥居 春菜③	
S2		林田 彩希③	1-6	酒井 咲穂③	

2R3	6	大村	3-0	諫早	7
D		松添 梨子③ 西納奈津子③	6-1	木下 綾女③ 原 弥乃梨③	
S1		尾嶋 菜実③	6-3	榎並 優③	
S2		吉田 侑生②	6-0	正林 由美③	

2R4	10	長崎東	3-0	諫早商	8
D		山口久美子③ 吉田菜津希③	6-2	富永 安奈③ 立川奈津美③	
S1		荒川 稚菜③	6-1	小林 祐子③	
S2		櫻山麻梨乃③	6-1	山口祐里子③	

2R5	11	北陽台	3-0	佐世保南	12
D		黒田 桃子③ 山本 絵梨③	6-4	高瀬 友梨③ 館林 直子③	
S1		山田 里佳②	6-1	矢上 円香③	
S2		東川 真子③	6-4	井手 千晶③	

2R6	15	西陵	2-1	佐世保北	14
D		溝上 結穂③ 黒田真璃亜③	6-1	内山 沙耶③ 喜多岡仁美②	
S1		橋口 美香③	6-3	何 慧華③	
S2		竹田 千華③	2-6	山高 詩乃①	

2R7	17	長崎日大	2-1	長崎鶴洋	16
D		太田 裕子③ 原 一葉③	6-2	崎谷くるみ③ 本村 友希③	
S1		藤田 奈七①	6-4	鍋内 夏美③	
S2		梅野 紗名①	1-6	濱田みちる①	

2R8	20	女子商	3-0	島原商	19
D		田浦みつき③ 熊脇萌々子②	6-1	山崎 可織③ 竹田 磨衣③	
S1		小森あづみ③	6-2	本田 智佳③	
S2		小森あゆみ③	6-1	岩崎あかね③	

3R1	1	海星	2-0	向陽	5
D		坂田 汐里③ 山口 響子①	6-1	大角 悦子③ 大山美世子③	
S1		神之浦佳那③	6-0	徳永 晶③	
S2		杉本 絵美①		川端 実咲①	

3R2	10	長崎東	2-1	大村	6
D		山口久美子③ 吉田菜津希③	4-6	西納奈津子③ 吉田 侑生②	
S1		荒川 稚菜③	6-3	尾嶋 菜実③	
S2		櫻山麻梨乃③	6-0	松添 梨子③	

3R3	11	北陽台	2-1	西陵	15
D		黒田 桃子③ 山本 絵梨③	3-6	溝上 結穂③ 黒田真璃亜③	
S1		山田 里佳②	6-0	橋口 美香③	
S2		東川 真子③	6-2	竹田 千華③	

3R4	20	女子商	2-0	長崎日大	17
D		田浦みつき③ 熊脇萌々子②	6-3	太田 裕子③ 原 一葉③	
S1		小森あづみ③	6-1	藤田 奈七①	
S2		小森あゆみ③		梅野 紗名①	

4R1	1	海星	2-1	長崎東	10
D		坂田 汐里③ 山口 響子①	8-5	吉田菜津希③ 山口 千春③	
S1		神之浦佳那③	8-3	荒川 稚菜③	
S2		杉本 絵美①	2-8	櫻山麻梨乃③	

4R2	11	北陽台	2-0	女子商	20
D		黒田 桃子③ 山本 絵梨③	9-7	田浦みつき③ 熊脇萌々子②	
S1		山田 里佳②	8-5	小森あづみ③	
S2		東川 真子③	打切	小森あゆみ③	

5R1	1	海星	2-0	北陽台	11
D		坂田 汐里③ 山口 響子①	6-2 6-0	黒田 桃子③ 山本 絵梨③	
S1		神之浦佳那③	6-4 打切	山田 里佳②	
S2		杉本 絵美①	7-5 6-1	東川 真子③	

男子シングルス(1)

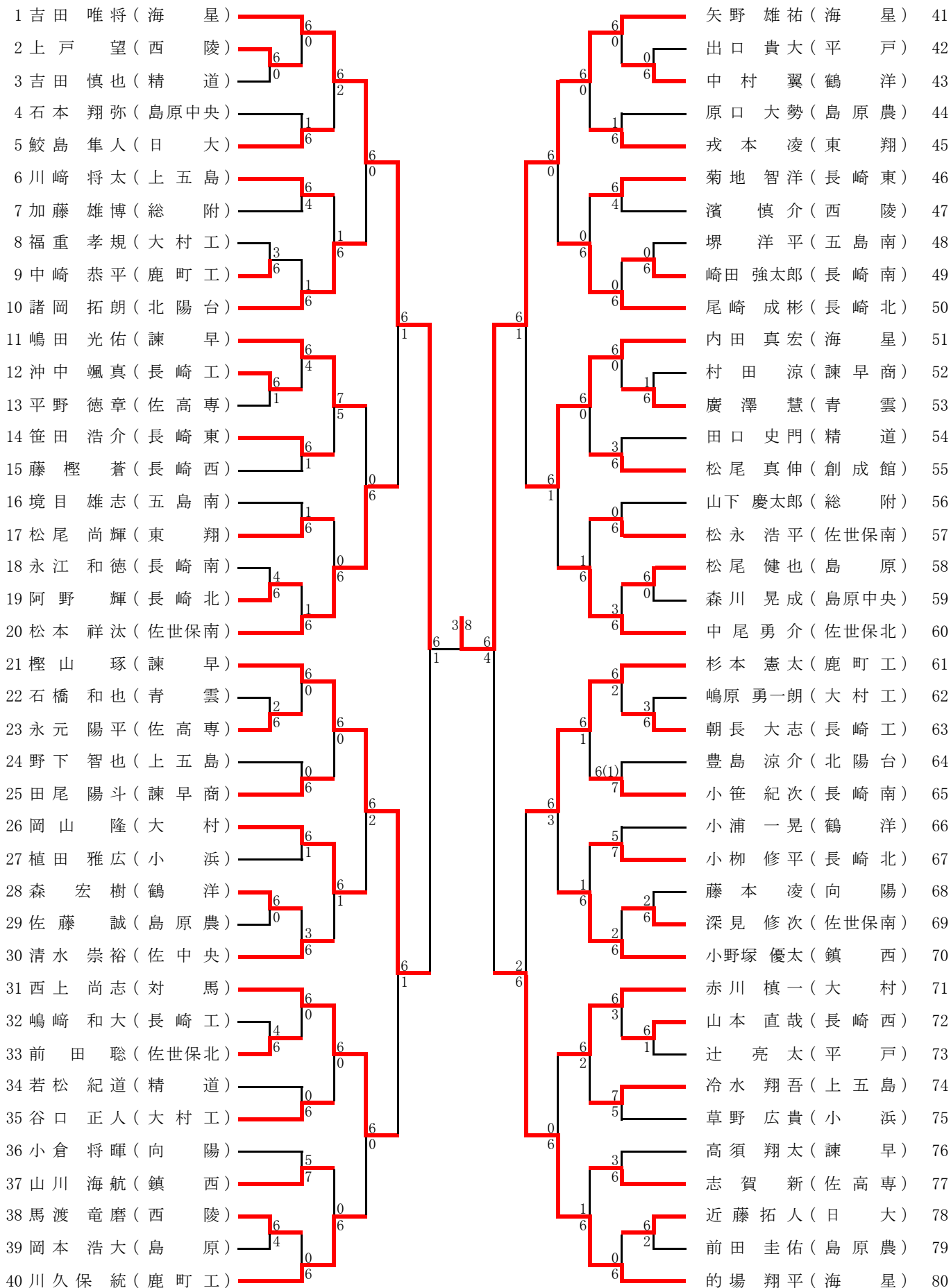

男子シングルス(2)

81 野口 亜都夢(海星)		川崎 真斗(長崎西) 121
82 下神 明郎(日大)		下谷 皇夢(向陽) 122
83 若吉 宏憲(佐高専)		濱田 保倫(鹿町工) 123
84 藤屋 勇太(諫早商)		小林 圭祐(総附) 124
85 森 貴靖(島原中央)		城島 広志(大村工) 125
86 大石 光輝(西陵)		田中 祥馬(日大) 126
87 中島 将太(佐世保南)		上妻 奨(青雲) 127
88 金子 玄典(小浜)		寺中 誠司(島原中央) 128
89 西村 弘平(青雲)		川端 駿一(鶴洋) 129
90 寺田 和生(諫早)		中崎 晋之介(佐高専) 130
91 中村 弘樹(鎮西)		遠藤 正高(長崎北) 131
92 中川 剛志(大村)		田川 史弥(長崎東) 132
93 滝元 康城(総附)		横山 龍也(平戸) 133
94 浦中 和也(鹿町工)		江崎 圭(大村) 134
95 日高 健吾(北陽台)		山口 寛人(東翔) 135
96 松島 慧(島原)		河野 敬太(北陽台) 136
97 和田 章吾(長崎工)		岳尾 優季(西陵) 137
98 椎葉 勇斗(東翔)		鴨川 大(五島南) 138
99 本山 慎治(五島南)		三苫 幸平(鎮西) 139
100 古場 健吾(佐世保北)		大串 侑暉(佐世保南) 140
101 真崎 洋輔(長崎北)		熊谷 博之(大村) 141
102 南野 雄紀(長崎東)		猪熊 龍馬(小浜) 142
103 岩本 祐(島原農)		前田 佳人(精道) 143
104 坂口 恭平(佐世保北)		平山 貴規(五島南) 144
105 荒木 健一郎(諫早商)		島崎 幹朗(諫早) 145
106 大野 力輝(北陽台)		本多 晃西(島原農) 146
107 上野 真樹(大村工)		横田 真之介(諫早商) 147
108 本田 直之(小浜)		吉永 玄輝(平戸) 148
109 松島 大樹(東翔)		大久保 健也(上五島) 149
110 下道 将太(鶴洋)		野田 哲平(長崎西) 150
111 石橋 宏康(向陽)		岩永 一哉(長崎東) 151
112 竹馬 裕基(島原中央)		山崎 健太(長崎南) 152
113 柴原 怜央(長崎南)		神尾 貴明(向陽) 153
114 齋藤 堯範(長崎西)		浦 祐貴(日大) 154
115 神谷 俊一(青雲)		片山 元貴(長崎工) 155
116 玉川 幸平(平戸)		田中 皓介(佐世保北) 156
117 西原 健士朗(精道)		大場 和樹(島原) 157
118 本田 将一郎(島原)		橋本 武大(鎮西) 158
119 田口 大輔(上五島)		清原 慎太郎(総附) 159
120 古森 慎吾(海星)		富永 祐里(海星) 160
41 矢野 雄祐(海星)	優勝 7/9	野口 亜都夢(海星) 81
21 樫山 琢(諫早)	5位 8/6	大串 侑暉(佐世保南) 140
80 的場 翔平(海星)	6/6	古森 慎吾(海星) 120

男子ダブルス

1 矢野・的場 (海星)	6 0	6 0	6 1	6 2	6 3	6 3	6 0	6 0	6 3	6 0	6 0	吉田・富永 (海星)	46
2 本田・猪熊 (小浜)	6 0	6 0	6 1	6 2	6 3	6 3	6 0	6 0	6 3	6 0	6 0	滝元・清原 (総附)	47
3 前田・吉田 (精道)	6 0	6 0	6 1	6 2	6 3	6 3	6 0	6 0	6 3	6 0	6 0	川久保・前田 (鹿町工)	48
4 川崎・濱端 (上五島)	6 0	6 0	6 1	6 2	6 3	6 3	6 0	6 0	6 3	6 0	6 0	本多・原口 (島原農)	49
5 和田・沖中 (長崎工)	6 0	6 0	6 1	6 2	6 3	6 3	6 0	6 0	6 3	6 0	6 0	大石・岳尾 (西陵)	50
6 岩永・田川 (長崎東)	6 0	6 0	6 1	6 2	6 3	6 3	6 0	6 0	6 3	6 0	6 0	江崎・楠本 (大村)	51
7 浦・下神 (日大)	6 0	6 0	6 1	6 2	6 3	6 3	6 0	6 0	6 3	6 0	6 0	笹田・福島 (長崎東)	52
8 豊島・日高 (北陽台)	6 0	6 0	6 1	6 2	6 3	6 3	6 0	6 0	6 3	6 0	6 0	森・川端 (鶴洋)	53
9 木原・永尾 (鎮西)	6 0	6 0	6 1	6 2	6 3	6 3	6 0	6 0	6 3	6 0	6 0	松尾・川村 (島原)	54
10 馬場・山本 (長崎西)	6 0	6 0	6 1	6 2	6 3	6 3	6 0	6 0	6 3	6 0	6 0	大山・平川 (青雲)	55
11 赤川・中川 (大村)	6 0	6 0	6 1	6 2	6 3	6 3	6 0	6 0	6 3	6 0	6 0	真崎・遠藤 (長崎北)	56
12 下道・小浦 (鶴洋)	6 0	6 0	6 1	6 2	6 3	6 3	6 0	6 0	6 3	6 0	6 0	諸岡・大野 (北陽台)	57
13 吉田・妹尾 (青雲)	6 0	6 0	6 1	6 2	6 3	6 3	6 0	6 0	6 3	6 0	6 0	中島・福田 (大村工)	58
14 若吉・杉山 (佐高専)	6 0	6 0	6 1	6 2	6 3	6 3	6 0	6 0	6 3	6 0	6 0	金子・田中 (小浜)	59
15 荒木・藤屋 (諫早商)	6 0	6 0	6 1	6 2	6 3	6 3	6 0	6 0	6 3	6 0	6 0	出田・中村 (諫早)	60
16 松島・川内 (東翔)	6 0	6 0	6 1	6 2	6 3	6 3	6 0	6 0	6 3	6 0	6 0	岡部・小島 (上五島)	61
17 中島・深見 (佐世保南)	6 0	6 0	6 1	6 2	6 3	6 3	6 0	6 0	6 3	6 0	6 0	山口・戎本 (東翔)	62
18 谷口・米村 (大村工)	6 0	6 0	6 1	6 2	6 3	6 3	6 0	6 0	6 3	6 0	6 0	伊達・橋本 (鎮西)	63
19 浦中・中崎 (鹿町工)	6 0	6 0	6 1	6 2	6 3	6 3	6 0	6 0	6 3	6 0	6 0	小笹・尾崎 (長崎南)	64
20 森・石本 (島原中央)	6 0	6 0	6 1	6 2	6 3	6 3	6 0	6 0	6 3	6 0	6 0	片山・竹村 (長崎工)	65
21 永江・崎田 (長崎南)	6 0	6 0	6 1	6 2	6 3	6 3	6 0	6 0	6 3	6 0	6 0	藤本・関 (向陽)	66
22 本田・溝口 (島原)	6 0	6 0	6 1	6 2	6 3	6 3	6 0	6 0	6 3	6 0	6 0	大串・松本 (佐世保南)	67
23 古場・中尾 (佐世保北)	6 0	6 0	6 1	6 2	6 3	6 3	6 0	6 0	6 3	6 0	6 0	檉山・島崎 (諫早)	68
24 川久保・杉本 (鹿町工)	6 0	6 0	6 1	6 2	6 3	6 3	6 0	6 0	6 3	6 0	6 0	石橋・堀田 (島原農)	69
25 竹下・尾崎 (諫早商)	6 0	6 0	6 1	6 2	6 3	6 3	6 0	6 0	6 3	6 0	6 0	山下・網田 (上五島)	70
26 永元・古賀 (佐高専)	6 0	6 0	6 1	6 2	6 3	6 3	6 0	6 0	6 3	6 0	6 0	西原・田口 (精道)	71
27 山下・小林 (総附)	6 0	6 0	6 1	6 2	6 3	6 3	6 0	6 0	6 3	6 0	6 0	中崎・志賀 (佐高専)	72
28 神谷・森口 (青雲)	6 0	6 0	6 1	6 2	6 3	6 3	6 0	6 0	6 3	6 0	6 0	石橋・小倉 (向陽)	73
29 嶋田・川島 (諫早)	6 0	6 0	6 1	6 2	6 3	6 3	6 0	6 0	6 3	6 0	6 0	柴原・野口 (長崎南)	74
30 神尾・下谷 (向陽)	6 0	6 0	6 1	6 2	6 3	6 3	6 0	6 0	6 3	6 0	6 0	大久保・中島 (長崎北)	75
31 松永・田中 (佐世保南)	6 0	6 0	6 1	6 2	6 3	6 3	6 0	6 0	6 3	6 0	6 0	濱・馬渡 (西陵)	76
32 寺中・市川 (島原中央)	6 0	6 0	6 1	6 2	6 3	6 3	6 0	6 0	6 3	6 0	6 0	山口・金子 (日大)	77
33 中村・山下 (鶴洋)	6 0	6 0	6 1	6 2	6 3	6 3	6 0	6 0	6 3	6 0	6 0	川崎・野田 (長崎西)	78
34 中村・小野塚 (鎮西)	6 0	6 0	6 1	6 2	6 3	6 3	6 0	6 0	6 3	6 0	6 0	熊谷・岡山 (大村)	79
35 田中・光瀬 (佐世保北)	6 0	6 0	6 1	6 2	6 3	6 3	6 0	6 0	6 3	6 0	6 0	鴨川・堺 (五島南)	80
36 佐藤・前田 (島原農)	6 0	6 0	6 1	6 2	6 3	6 3	6 0	6 0	6 3	6 0	6 0	城島・畑中 (大村工)	81
37 河野・大久保 (北陽台)	6 0	6 0	6 1	6 2	6 3	6 3	6 0	6 0	6 3	6 0	6 0	久野・福田 (佐世保北)	82
38 齋藤・高橋 (長崎西)	6 0	6 0	6 1	6 2	6 3	6 3	6 0	6 0	6 3	6 0	6 0	香島・山口 (長崎東)	83
39 朝長・林田 (長崎工)	6 0	6 0	6 1	6 2	6 3	6 3	6 0	6 0	6 3	6 0	6 0	横田・田尾 (諫早商)	84
40 尾崎・小柳 (長崎北)	6 0	6 0	6 1	6 2	6 3	6 3	6 0	6 0	6 3	6 0	6 0	松島・大場 (島原)	85
41 鮫島・竹山 (日大)	6 0	6 0	6 1	6 2	6 3	6 3	6 0	6 0	6 3	6 0	6 0	草野・植田 (小浜)	86
42 境目・平山 (五島南)	6 0	6 0	6 1	6 2	6 3	6 3	6 0	6 0	6 3	6 0	6 0	玉川・吉永 (平戸)	87
43 松尾・椎葉 (東翔)	6 0	6 0	6 1	6 2	6 3	6 3	6 0	6 0	6 3	6 0	6 0	竹馬・上田 (島原中央)	88
44 益田・濱口 (西陵)	6 0	6 0	6 1	6 2	6 3	6 3	6 0	6 0	6 3	6 0	6 0	古森・渡邊 (海星)	89
45 野口・榎本 (海星)	6 0	6 0	6 1	6 2	6 3	6 3	6 0	6 0	6 3	6 0	6 0	古森・渡邊 (海星)	89

3位
38

女子シングルス(1)

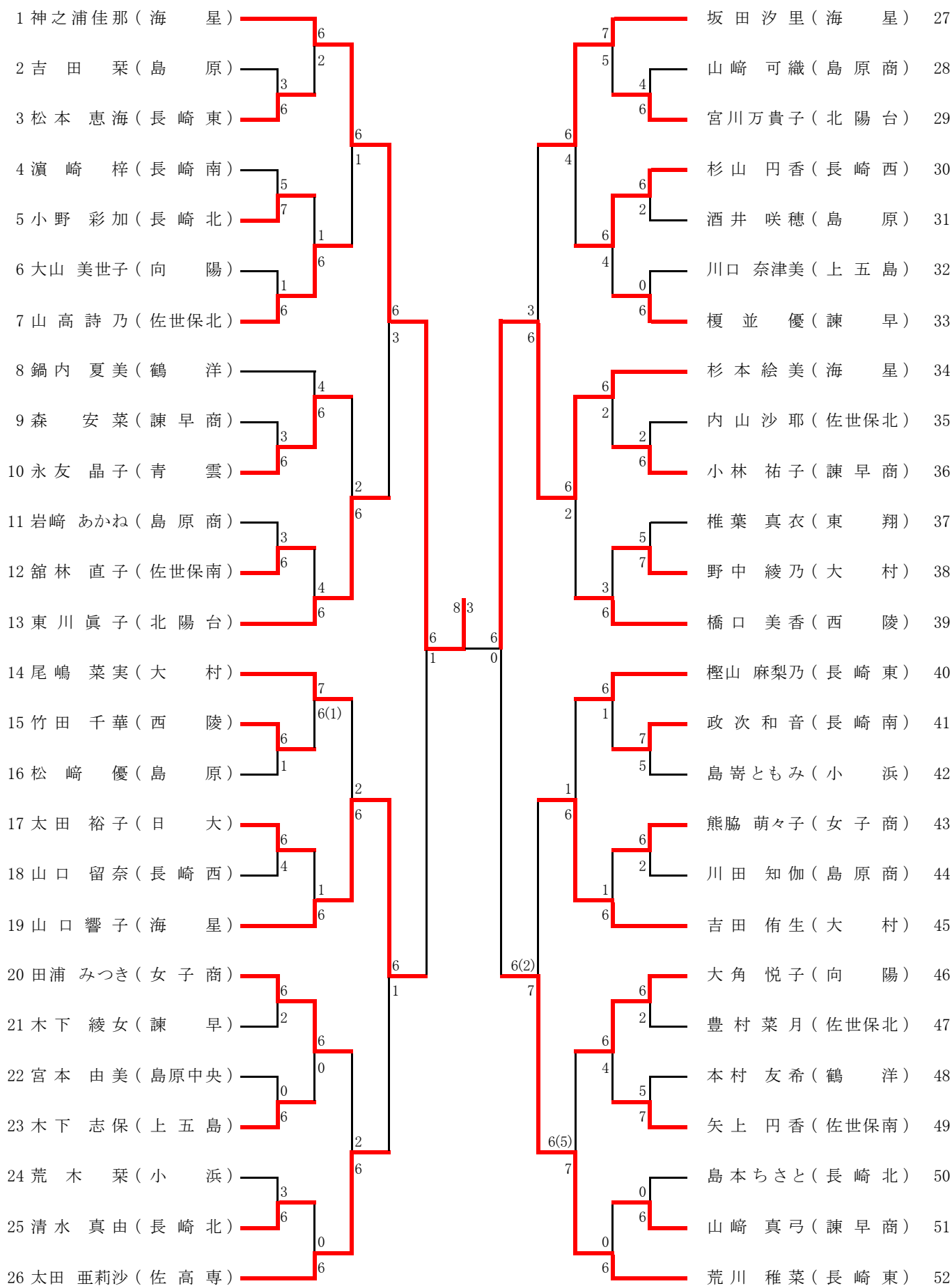

女子シングルス (2)

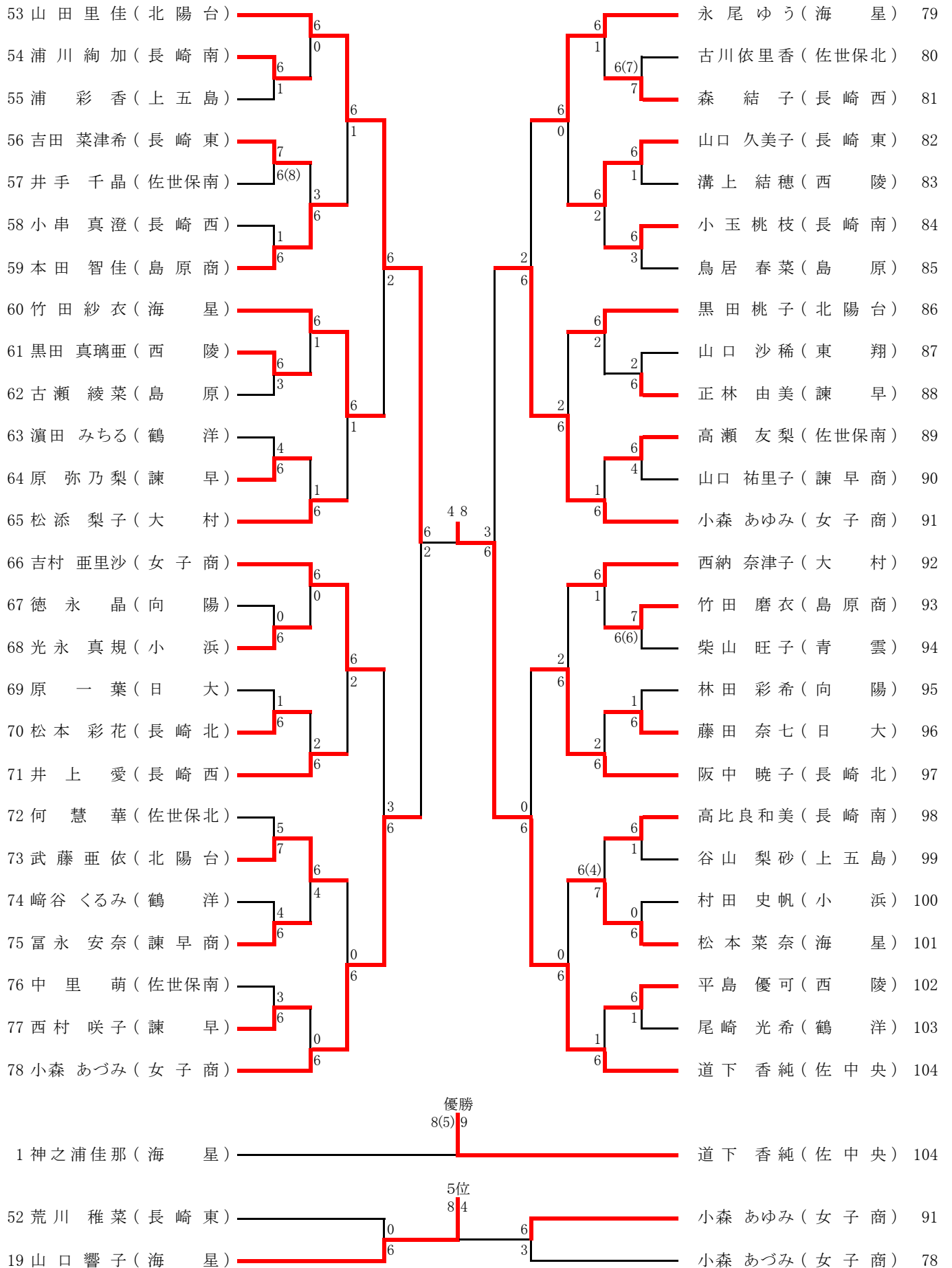

女子ダブルス

