

男子団体

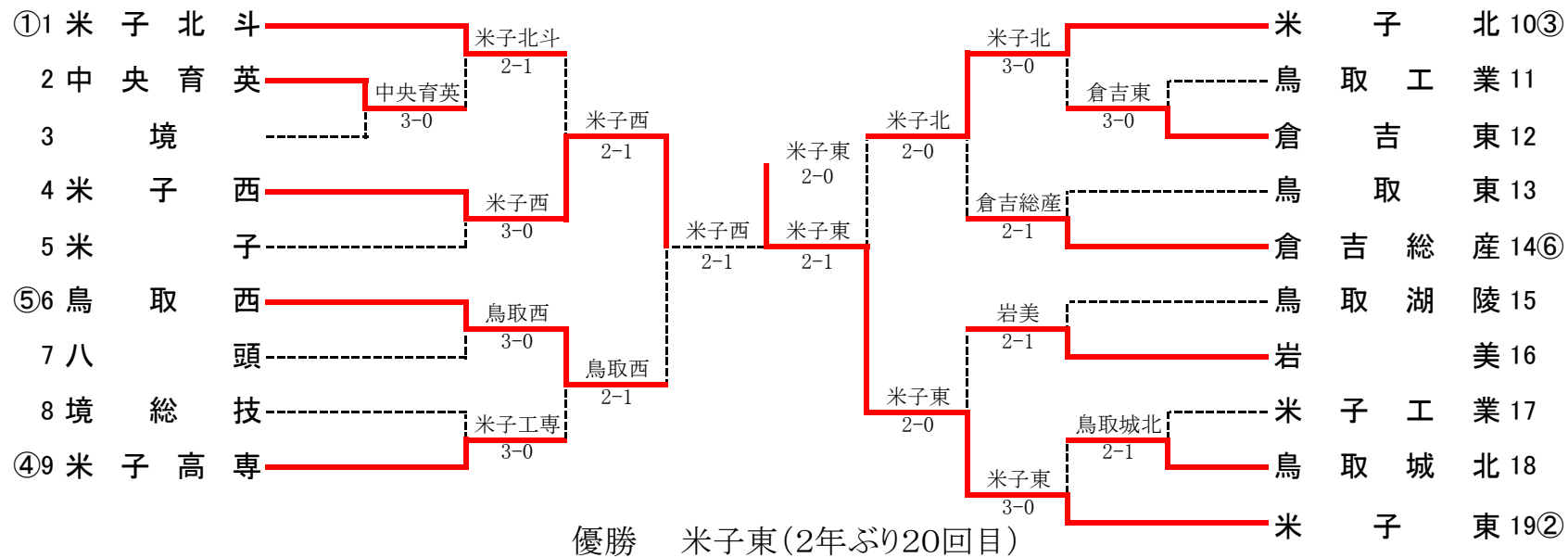

女子団体

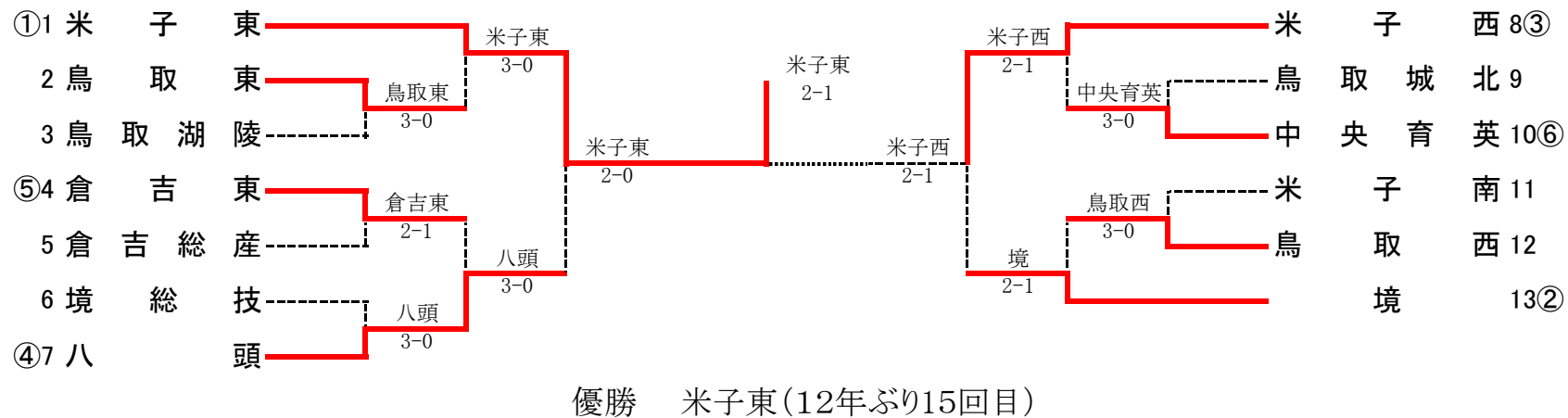

1R1	2	中央育英	2-1	境	3
D		藤井 惇平 ③ 尾坂 大樹 ②	64	遠藤 好平 ③ 阿部 一希 ②	
S1		石賀 治郎 ③	67	香田 祐樹 ③	
S2		伊藤 冬馬 ③	75	岩本 直樹 ②	

1R2	12	倉吉東	3-0	鳥取工業	11
D		和井 一馬 ③ 山本 健太郎 ③	62	山本 和弥 ② 新 和真 ③	
S1		山田 高之 ②	60	山本 一輝 ②	
S2		小谷 大輔 ③	64	岸本 健悟 ②	

1R3	18	鳥取城北	2-1	米子工業	17
D		國本 拓宏 ② 田中 直樹 ②	26	鎌澤 尚弘 ③ 奥崎 達也 ③	
S1		山中 祐太 ②	62	長谷 尚将 ③	
S2		田中 亮 ③	63	津田 貢 ③	

2R1	1	米子北斗	2-1	中央育英	2
D		中村 英樹 ② 古川 雄馬 ③	26	藤井 惇平 ③ 伊藤 冬馬 ③	
S1		澤 彰洋 ②	64	石賀 治郎 ③	
S2		門脇 拓馬 ③	60	宇佐美 亮馬 ②	

2R2	4	米子西	3-0	米子	5
D		松浦 一樹 ③ 池田 孔太 ②	60	相見 洋一 ③ 山口 和人 ①	
S1		岩尾 将綱 ③	60	水川 翔太 ①	
S2		中本 祥太郎 ③	61	板垣 拓哉 ①	

2R3	6	鳥取西	3-0	八頭	7
D		國岡 拓 ③ 林 大和 ①	62	新国祥 ③ 細川 裕貴 ③	
S1		大津 勝義 ①	62	河田 勇輝 ③	
S2		森田 航生 ①	60	赤野 北斗 ③	

2R4	9	米子工専	3-0	境総技	8
D		生田 雄人 ② 木島 直人 ②	60	佐野 和樹 ③ 長戸 僚平 ③	
S1		横山 大志 ③	60	佐々木 昌弘 ③	
S2		藤村 駿造 ③	60	鹿野 隼矢 ①	

2R5	10	米子北	3-0	倉吉東	12
D		神庭 駿 ② 角 薫平 ①	76	和井 一馬 ③ 山本 健太郎 ③	
S1		三島 健太郎 ③	61	山田 高之 ②	
S2		三島 章太郎 ①	61	小谷 大輔 ③	

2R6	14	倉吉総産	2-1	鳥取東	13
D		谷田 翔 ③ 田中 佑季 ③	64	羽馬 直希 ③ 黒田 建 ③	
S1		生部 充敬 ③	46	山根 章太郎 ③	
S2		竹田 浩也 ③	64	福長 優樹 ③	

2R7	16	岩美	2-1	鳥取湖陵	15
D		宮谷 亮 ③ 中村 道雄 ③	57	田中 健太 ③ 井関 智明 ③	
S1		清水 尚之 ③	76	中村 海 ③	
S2		坪井 小次郎 ③	62	片山 睦士 ③	

2R8	19	米子東	3-0	鳥取城北	18
D		齋木 孝輔 ② 後藤 優一 ③	62	國本 拓宏 ② 田中 直樹 ②	
S1		渡邊 慎之介 ③	75	山中 祐太 ②	
S2		諸田 拓磨 ③	61	田中 亮 ③	

3R1	4	米子西	2-1	米子北斗	1
D		松浦 一樹 ③ 岩尾 将綱 ③	60	中村 英樹 ② 古川 雄馬 ③	
S1		中本 祥太郎 ③	64	澤 彰洋 ②	
S2		池田 孔太 ②	06	門脇 拓馬 ③	

3R2	6	鳥取西	2-1	米子工専	9
D		國岡 拓 ③ 林 大和 ①	60	生田 雄人 ② 木島 直人 ②	
S1		大津 勝義 ①	36	横山 大志 ③	
S2		森田 航生 ①	61	藤村 駿造 ③	

3R3	10	米子北	2-0	倉吉総産	14
D		神庭 駿 ② 三島 章太郎 ①	61	谷田 翔 ③ 田中 佑季 ③	
S1		三島 健太郎 ③	62	生部 充敬 ③	
S2		角 薫平 ①		竹田 浩也 ③	

3R4	19	米子東	2-0	岩美	16
D		齋木 孝輔 ② 後藤 優一 ③	61	宮谷 亮 ③ 中村 道雄 ③	
S1		渡邊 慎之介 ③	64	清水 尚之 ③	
S2		諸田 拓磨 ③		坪井 小次郎 ③	

4R1	4	米子西	2-1	鳥取西	6
D		松浦 一樹 ③ 岩尾 将綱 ③	62	國岡 拓 ③ 林 大和 ①	
S1		中本 祥太郎 ③	64	大津 勝義 ①	
S2		池田 孔太 ②	26	森田 航生 ①	

4R2	19	米子東	2-0	米子北	10
D		渡邊 慎之介 ③ 後藤 優一 ③	62	角 薫平 ① 三島 章太郎 ①	
S1		齋木 孝輔 ②	25	三島 健太郎 ③	
S2		諸田 拓磨 ③	61	神庭 駿 ②	

5R1	19	米子東	2-0	米子西	4
D		渡邊 慎之介 ③ 後藤 優一 ③	61	松浦 一樹 ③ 岩尾 将綱 ③	
S1		齋木 孝輔 ②	42	中本 祥太郎 ③	
S2		諸田 拓磨 ③	62	池田 孔太 ②	

1R1	2	鳥取東	3-0	鳥取湖陵	3
D		森 由佳理 ③ 河原 礼奈 ③	62	中濱 咲 ② 恩田 菜未 ②	
S1		岡田 彩香 ②	60	上嶋 夏希 ③	
S2		西尾 枝里子 ③	62	北川 佳奈 ③	

1R2	4	倉吉東	2-1	倉吉総産	5
D		棚田 美希 ③ 丹波 和 ③	36	松原 夏美 ② 松原 美奈 ②	
S1		大井津 葉奈子 ②	64	米増 えりな ③	
S2		前田 知里 ③	75	竹田 蘭 ②	

1R3	7	八頭	3-0	境総技	6
D					
S1					
S2					

1R4	10	中央育英	3-0	鳥取城北	9
D		小椋 千里 ② 山下 まどか ②	60	松本 彩 ② 北村 美沙貴 ②	
S1		永田 真悠 ③	60	西村 千宙 ②	
S2		石本 舞衣 ③	63	森田 結香 ②	

1R5	12	鳥取西	3-0	米子南	11
D		網川 悠貴 ② 齋藤 絢香 ②	62	平井 真利加 ③ 伊澤 瑞希 ③	
S1		三橋 加奈子 ①	62	岡野 優菜 ③	
S2		西村 夏葉 ②	60	瀬戸 彩歌 ③	

2R1	1	米子東	3-0	鳥取東	2
D		神田 あゆみ ③ 木谷 朱里 ②	64	森 由佳理 ③ 河原 礼奈 ③	
S1		澤田 美波 ③	60	岡田 彩香 ②	
S2		山田 梨絵 ②	64	西尾 枝里子 ③	

2R2	7	八頭	2-1	倉吉東	4
D		吉澤 理香 ② 寺坂 未来 ②	76	棚田 美希 ③ 丹波 和 ③	
S1		山根 菜都子 ②	64	大井津 葉奈子 ②	
S2		笥 沙織 ③	46	前田 知里 ③	

2R3	8	米子西	2-1	中央育英	10
D		友国 麗子 ③ 永井 美咲 ③	63	小椋 千里 ② 山下 まどか ②	
S1		吉田 由紀香 ③	46	永田 真悠 ③	
S2		西村 萌 ③	61	石本 舞衣 ③	

2R4	13	境	2-1	鳥取西	12
D		梅木 香奈 ③ 栗木 美菜 ③	46	三橋 加奈子 ① 橋本 莉央 ②	
S1		山根 百花 ②	61	網川 悠貴 ②	
S2		高梨 依里 ③	62	西村 夏葉 ②	

3R1	1	米子東	2-0	八頭	7
D		神田 あゆみ ③ 小澤 香里 ②	62	吉澤 理香 ② 寺坂 未来 ②	
S1		澤田 美波 ③	23	山根 菜都子 ②	
S2		山田 梨絵 ②	61	笥 沙織 ③	

3R2	8	米子西	2-1	境	13
D		友国 麗子 ③ 永井 美咲 ③	60	梅木 香奈 ③ 栗木 美菜 ③	
S1		吉田 由紀香 ③	16	山根 百花 ②	
S2		西村 萌 ③	62	高梨 依里 ③	

4R1	1	米子東	2-1	米子西	8
D		神田 あゆみ ③ 小澤 香里 ②	64	友国 麗子 ③ 永井 美咲 ③	
S1		澤田 美波 ③	60	吉田 由紀香 ③	
S2		山田 梨絵 ②	16	西村 萌 ③	

1 団体戦

(1)登録選手・監督名簿

(ア)男子

	学校名	監督	1	2	3	4	5
1	鳥取東	奥羽 充規	山根 章太郎 ③	福長 優樹 ③	羽馬 直希 ③	田中 佑樹 ③	黒田 建 ③
2	鳥取西	國岡 進	大津 勝義 ①	森田 航生 ①	國岡 拓 ③	林 大和 ①	寺垣 遼 ③
3	鳥取工業	上杉 恵一	山本 一輝 ②	岸本 健悟 ②	山本 和弥 ②	新 和真 ③	安田 悠矢 ②
4	鳥取湖陵	加藤 裕二	田中 健太 ③	中村 海 ③	片山 睦士 ③	安田 隼也 ③	井関 智明 ③
5	八頭	富林 紀之	三好 史紘 ②	河田 勇輝 ③	新 国祥 ③	細川 裕貴 ③	赤野 北斗 ③
6	岩美	木島 義彰	清水 尚之 ③	中井 健之 ③	宮谷 亮 ③	坪井 小次郎 ③	中村 道雄 ③
7	鳥取城北	西本 誠	山中 祐太 ②	國本 拓宏 ②	田中 直樹 ②	山本 雅也 ③	田中 亮 ③
8	倉吉東	金森 一途	山田 高之 ②	小谷 大輔 ③	安藤 祐輝 ③	和井 一馬 ③	山本 健太郎 ③
9	倉吉総合産業	木村 敬子	生部 充敬 ③	竹田 浩也 ③	谷田 翔 ③	田中 佑季 ③	
10	鳥取中央育英	齋尾 昌之	石賀 治郎 ③	藤井 惇平 ③	伊藤 冬馬 ③	宇佐美 亮馬 ②	尾坂 大樹 ②
11	米子東	澤田 浩明	渡邊 慎之介 ③	齋木 孝輔 ②	諸田 拓磨 ③	近藤 直道 ③	後藤 優一 ③
12	米子西	吉村 真輝	岩尾 将綱 ③	中本 祥太郎 ③	松浦 一樹 ③	池田 孔太 ②	森田 修司 ③
13	米子	青砥 正彦	水川 翔太 ①	板垣 拓哉 ①	山口 和人 ①	相見 洋一 ③	井上 皓太 ①
14	米子工業	大本 朋良	鎌澤 尚弘 ③	奥崎 達也 ③	長谷 尚将 ③	津田 貢 ③	箕浦 宗一郎 ③
15	境	岩崎 寛	香田 祐樹 ③	遠藤 好平 ③	岩本 直樹 ②	阿部 一希 ②	藤川 滉大 ③
16	境総合技術	足立 俊文	佐野 和樹 ③	佐々木 昌弘 ③	長戸 僚平 ③	鹿野 隼矢 ①	福原 翔太 ①
17	米子北	榎野 稔	三島 健太郎 ③	三島 章太郎 ①	神庭 駿 ②	角 薫平 ①	細田 蒼将 ①
18	米子北斗	門永 泰仁	澤 彰洋 ②	門脇 拓馬 ③	中村 英樹 ②	古川 雄馬 ③	河越 信太郎 ③
19	米子工業高等専門	権田 英功	横山 大志 ③	藤村 駿造 ③	木島 直人 ②	生田 雄人 ②	神村 海 ②

(イ)女子

	学校名	監督	1	2	3	4	5
1	鳥取東	矢澤 有希子	岡田 彩香 ②	西尾 枝里子 ③	森 由佳理 ③	河原 礼奈 ③	半田 麻実 ③
2	鳥取西	上山 元一	三橋 加奈子 ①	網川 悠貴 ②	西村 夏葉 ②	橋本 莉央 ②	齋藤 絢香 ②
3	鳥取湖陵	大上 綾美	上嶋 夏希 ③	北川 佳奈 ③	中山 優 ②	中濱 咲 ②	恩田 菜未 ②
4	八頭	橋中 淳一	山根 菜都子 ②	笥 沙織 ③	吉澤 理香 ②	寺坂 未来 ②	田中 愛里 ②
5	鳥取城北	田中 里枝	西村 千宙 ②	松本 彩 ②	北村 美沙貴 ②	森田 結香 ②	
6	倉吉東	桧 佳憲	大井津 葉奈子 ②	棚田 美希 ③	前田 知里 ③	丹波 和 ③	竹尾 由紀子 ③
7	倉吉総合産業	永田 知子	米増 えりな ③	竹田 蘭 ②	松原 夏美 ②	松原 美奈 ②	
8	鳥取中央育英	米村 親直	小椋 千里 ②	永田 真悠 ③	山下 まどか ②	石本 舞衣 ③	穀本 彩香 ②
9	米子東	松本 陽子	澤田 美波 ③	神田 あゆみ ③	山田 梨絵 ②	木谷 朱里 ②	小澤 香里 ②
10	米子西	古田 克彦	吉田 由紀香 ③	西村 萌 ③	友国 麗子 ③	山本 ゆき恵 ③	永井 美咲 ③
11	米子南	古屋 里枝子	岩田 唯 ③	岡野 優菜 ③	平井 真利加 ③	伊澤 瑞希 ③	瀬戸 彩歌 ③
12	境	池田 宗一	山根 百花 ②	梅木 香奈 ③	高梨 依里 ③	栗木 美菜 ③	柏木 聡美 ③
13	境総合技術	南家 由紀久	松村 祐希 ③	駒井 瑠果 ③	神庭 育実 ①	飯塚 詩織 ①	

平成22年度 鳥取県高等学校総合体育大会 テニスの部 男子シングルス

①	澤 彰洋	北斗②	2R1	6	0	6	2R17	渡邊 慎之介	米東③	49③
2	山本 和弥	鳥工②	1R1	3	6	1	3	秋田 拓之	鳥東③	50
3	石賀治郎	育英③	3R1	6	0	6	3R9	角 薫平	米北①	51
4	松浦 一樹	米西③	1R2	6	0	1	5	山本 康次郎	倉東③	52
5	福長 優樹	鳥東③	2R2	1	7	6	7	遠藤 好平	境③	53
6	松居 裕司	米東③	4R1	6	1	6	2	南場 駿一	鳥西②	54
(17)7	森田 航生	鳥西①	2R3	6	3	6	5	藤村 駿造	高専③	55(19)
8	友田 開	米東③	1R3	2	6	7	2	濱田 侑司	米北③	56
9	河田 勇輝	八頭③	3R2	6	2	0	6	後藤 優一	米東③	57
10	山中 祐太	城北②	1R4	6	0	6	6	奥崎 達也	米工③	58
11	神村 海	高専②	2R4	0	6	1	4	山本 一輝	鳥工②	59
⑬12	小林 勇太	鳥工②	5R1	6	2	7	6	香田 祐樹	境③	60⑭
⑨13	中本 祥太郎	米西③	2R5	6	1	5	6	竹田 浩也	倉総③	61⑩
14	國本 拓宏	城北②	1R5	0	6	3	6	新 和真	鳥工③	62
15	有田 航	鳥工③	3R3	6	1	4	3	中村 道雄	岩美③	63
16	吉川 達大	倉東③	1R6	2	6	6	4	影山 征司	米東②	64
17	広田 哲也	米東②	2R6	6	1	3	6	羽馬 直希	鳥東③	65
(24)18	三好 史紘	八頭②	4R2	6	3	2	6	小谷 大輔	倉東③	66(22)
19	川上 大輔	倉東③	2R7	6	3	6	0	遠藤 慶洋	米工③	67
20	新国祥	八頭③	1R7	6	2	6	2	伊藤冬馬	育英③	68
21	田中 佑季	倉総③	3R4	0	6	3	6	岸本 健悟	鳥工②	69
22	湊崎 輝	米東③	1R8	4	6	6	7	長谷川 稜	米東③	70
23	國岡 拓	鳥西③	6R1	7	5	7	5	和井 一馬	倉東③	71
⑧24	横山 大志	高専③	7R1	1	3	6	6	大津 勝義	鳥西①	72⑥
⑤25	諸田 拓磨	米東③	2R9	6	2	6	6	齋木 孝輔	米東②	73⑦
26	潮 紘平	米西③	1R9	3	6	6	1	津田 貢	米工③	74
27	片山 睦士	湖陵③	3R5	6	1	6	6	安田 隼也	湖陵③	75
28	長谷川 直孝	高専③	1R10	4	6	4	2	阿部 一希	境③	76
29	齊藤 瑛二	鳥西③	2R10	6	6	0	6	山本 健太郎	倉東③	77
30	相見 洋一	米子③	4R3	6	3	6	6	林 大和	鳥西①	78
(21)31	神庭 駿	米北②	2R11	6	0	2	2	鎌澤 尚弘	米工③	79(23)
32	横原 和男	鳥東③	1R11	5	7	6	1	安田 悠矢	鳥工②	80
33	池田 孔太	米西②	3R6	6	2	7	6	黒田 建	鳥東③	81
34	加藤 慎	鳥西③	1R12	1	6	5	4	森田 修司	米西③	82
35	谷田 翔	倉総③	2R12	6	7	2	6	吉村 夏樹	米東②	83
⑬36	近藤 直道	米東③	5R2	2	6	0	6	生部 充敬	倉総③	84⑩
⑬37	岩尾 将綱	米西③	2R13	6	1	6	6	三島 章太郎	米北①	85⑮
38	藤井 惇平	育英③	1R13	6	3	2	3	広藤 稜	米東②	86
39	清水 尚之	岩美③	3R7	6	3	5	6	田中 亮	城北③	87
40	寺垣 遼	鳥西③	1R14	4	6	7	6	田中 健太	湖陵③	88
41	伊野木 健介	米東②	2R14	6	5	2	3	中山 祐輝	鳥東③	89
(20)42	山田 高之	倉東②	4R4	6	1	1	6	中村 英樹	北斗②	90(18)
43	山根 章太郎	鳥東③	2R15	6	3	6	4	岩本 直樹	境②	91
44	田後 博貴	米東③	1R15	6	0	6	7	矢瀧 慎太郎	米東③	92
45	箕浦 宗一郎	米工③	3R8	2	6	0	5	長谷 尚将	米工③	93
46	安藤 祐輝	倉東③	1R16	6	3	6	6	田中 佑樹	鳥東③	94
47	中村 海	湖陵③	2R16	0	6	2	2	田中 直樹	城北②	95
④48	三島 健太郎	米北③	6R2	7	5	6	6	門脇 拓馬	北斗③	96②

3位決定戦

澤 彰洋 北斗②
渡邊 慎之介 米東③

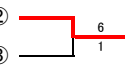

2-3位入れ替え戦

澤 彰洋 北斗②
門脇 拓馬 北斗③

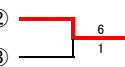

平成22年度 鳥取県高等学校総合体育大会 テニスの部 男子ダブルス

順位	選手名	所属校	対戦校	スコア	順位	選手名	所属校	スコア
①	澤・門脇	北斗②・③	1R1	6		岩尾・中本	米西③・③	33③
2	羽馬・黒田	鳥東③・③	2R1	3		北尾・大下	城北③・③	34
3	森田・坂田	米西③・③	1R2	2		中村・片山	湖陵③・③	35
4	山本健・和井	倉東③・③	3R1	6		小橋・前田	鳥東②・②	36
5	後藤・田後	米東③・③	1R3	6		富山・藤川	境③・③	37
6	西村・吉田	米工③・③	2R2	1		安藤・川上	倉東③・③	38
7	遠藤・阿部一	境③・③	1R4	1		田中・福谷	米東③・②	39
8	安田・田村	湖陵③・③	4R1	6		岡・川下	鳥工②・②	40
⑨	三島健・三島章	米北③・①	1R5	6		小谷・山田	倉東③・②	41⑪
10	齊藤・寺垣	鳥西③・③	2R3	2		有田・小林	鳥工③・②	42
11	田口・後藤	米工②・②	1R6	3		伊野木・広田	米東②・②	43
12	長谷川・齋木	米東③・②	3R2	6		竹田・田中	倉総③・③	44
13	新・山本和	鳥工③・②	1R7	6		田中・国本	城北②・②	45
14	山本・竹本	米西②・②	2R4	0		伊藤・横原	鳥東③・③	46
15	藤井勇・牧田	倉東③・③	1R8	4		南場・石井	鳥西②・②	47
⑧	尾下・山根	鳥東③・③	5R1	6		香田・岩本	境③・②	48⑥
⑤	生部・谷田	倉総③・③	1R9	6		神庭・角	米北②・①	49⑦
18	遠藤・潮	米西③・③	2R5	0		鎌澤・奥崎	米工③・③	50
19	湊崎・影山	米東③・②	1R10	6		矢瀧・松居	米東③・③	51
20	生田・木島	高専②・②	3R3	3		岸本・安田	鳥工②・②	52
21	中村・鏡原	北斗②・②	1R11	3		新・細川	八頭③・③	53
22	河田・三好	八頭③・②	2R6	6		加藤・藤原	鳥西③・③	54
23	田中佑・山崎	鳥東③・③	1R12	6		近藤・坪田	湖陵③・③	55
⑫	山本一・西村	鳥工②・②	4R2	4		渡邊・諸田	米東③・③	56⑩
25	濱田・遠近	米北③・③	1R13	6		田中健・井関	湖陵③・③	57
26	中山・福長	鳥東③・③	2R7	2		國岡・林	鳥西③・①	58
27	吉川・山本康	倉東③・③	1R14	6		清水・中村	岩美③・③	59
28	竹内・葉狩	八頭③・③	3R4	3		富田・永井	米西③・②	60
29	近藤・友田	米東③・③	1R15	4		田中・山本	城北③・③	61
30	山中・鈴木	城北②・②	2R8	6		吉村・広藤	米東②・②	62
31	松浦・池田	米西③・②	1R16	3		渡邊・八田	鳥東②・②	63
④	大津・森田	鳥西①・①	6R1	6		横山・藤村	高専③・③	64②

平成22年度 鳥取県高等学校総合体育大会 テニスの部 女子シングルス

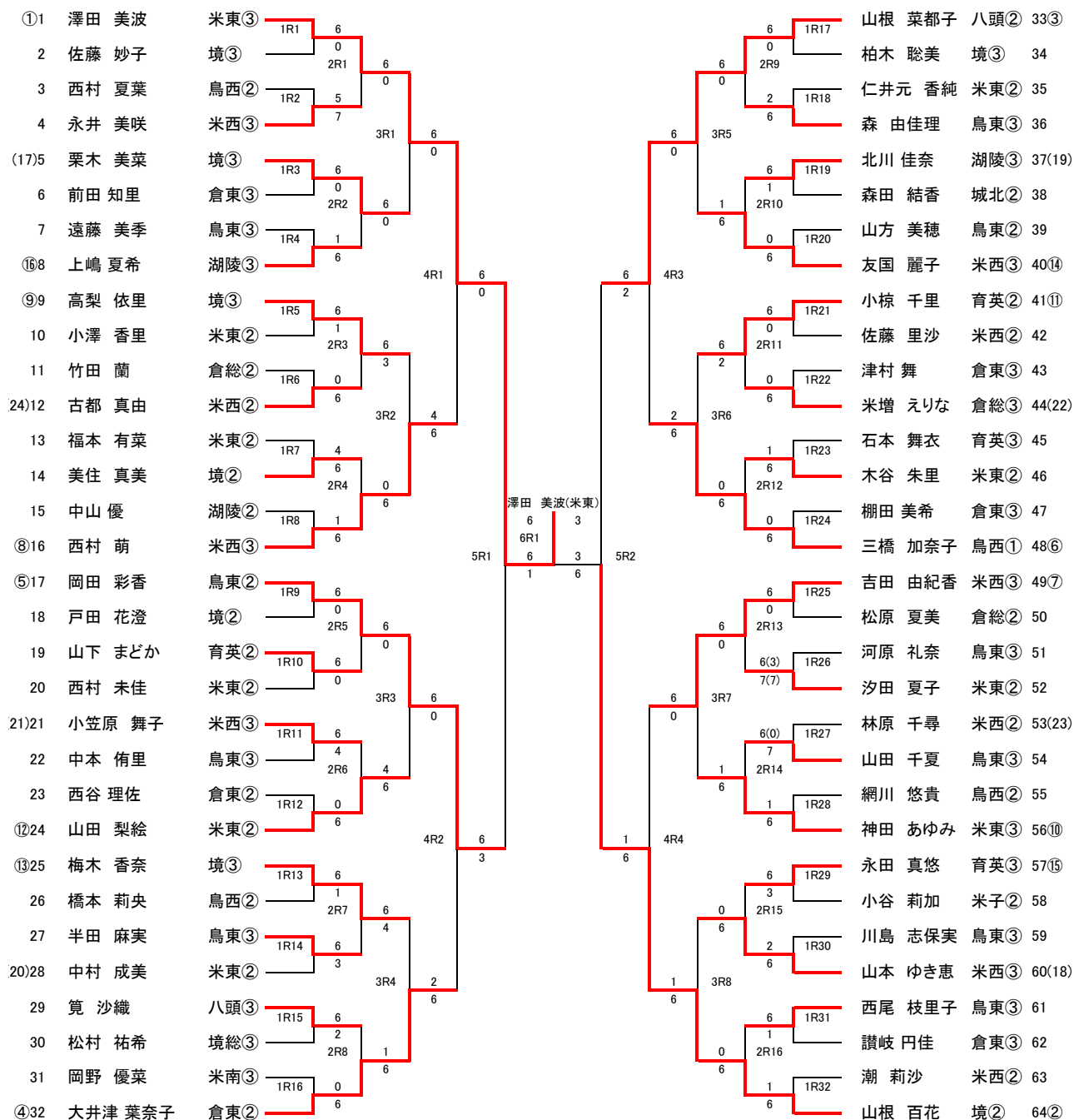

3位決定戦

岡田 彩香

山根 菜都子

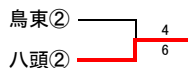

平成22年度 鳥取県高等学校総合体育大会 テニスの部 女子ダブルス

順位	選手名	所属	対戦相手	スコア	ラウンド	対戦相手	所属	順位
①	澤田・神田	米東③・③	山根・高梨	6-0	1R1	境②・③	境②・③	17③
2	上嶋・北川	湖陵③・③	汐田・福本	6-0	2R1	米東②・②	米東②・②	18
3	森・河原	鳥東③・③	佐藤・吉岡	6-0	1R2	米西②・②	米西②・②	19
4	田中愛・田中李	八頭②・②	前田・大井津	6-0	3R1	倉東③・②	倉東③・②	20
⑨	西村・三橋	鳥西②・①	山本・古都	6-1	1R3	米西②・②	米西②・②	21⑪
6	中村・木谷	米東②・②	佐藤・木村	6-2	2R2	境③・②	境③・②	22
7	岩田・白根	米南③・③	永田・石本	6-0	1R4	育英③・③	育英③・③	23
⑧	栗木・梅木	境③・③	山田・小澤	6-4	5R1	米東②・②	米東②・②	24⑥
⑤	吉田・西村	米西③・③	岡田・西尾枝	6-0	1R5	鳥東②・③	鳥東②・③	25⑦
10	棚田・丹波	倉東③・③	恩田・中濱	6-0	2R3	湖陵②・②	湖陵②・②	26
11	仁井元・蓼本	米東②・②	齋藤・谷口	6-3	1R6	鳥西②・②	鳥西②・②	27
⑫	小椋・山下	育英②・②	林原・潮	6-2	3R2	米西②・②	米西②・②	28⑩
13	米増・松原夏	倉総③・②	高橋・船越	6-4	1R7	米東②・②	米東②・②	29
14	戸田・川東	境②・②	川島・山田	6-0	2R4	鳥東③・③	鳥東③・③	30
15	津村・井戸垣	倉東③・②	柏木・美住	6-0	1R8	境③・②	境③・②	31
⑭	友国・小笠原	米西③・③	笥・山根	6-2	3R4	八頭③・②	八頭③・②	32②