

平成22年度 滋賀県高校春季総合体育大会 テニス競技大会 男子団体戦 詳細記録

ドロー番号3				ドロー番号4				ドロー番号5				ドロー番号6				ドロー番号7				ドロー番号8												
1R	国際情報 3 - 0			高島			1R	石部 0 - 3			水口東			1R	近江兄弟社 0 - 3			米原														
D1	2 廣田 竜也② 5 林 孝典③	7 - 5		2 山田 智輝③ 4 齊藤 大貴②				D1	1 青木 將② 5 澤 善輝②	1 - 6		2 深田 龍哉③ 4 小川 真弘③				D1	4 井ノ下 琢也③ 5 松崎 史征③	4 - 6		3 若林 裕哉③ 4 長田 拓也③												
S1	1 福島 悠太②			6 - 1			1 伊吹 健児③				S1	2 村井 哲也②			1 - 6			1 高尾 和樹③				S1	1 大野 悠希②			3 - 6			1 池内 大道③			
S2	3 木村 稜③			6 - 1			3 鎌田 将五②				S2	3 藤井 聡志②			0 - 6			3 林 穂高③				S2	2 三村 勇人②			5 - 7			2 田中 慎③			
ドロー番号11				ドロー番号12				ドロー番号13				ドロー番号14				ドロー番号19				ドロー番号20												
1R	1 - 2			北大津			1R	守山北 2 - 1			近江			1R	日野 2 - 1			伊吹														
D1	3 山中 寿一② 4 田中 宏和②	2 - 6		4 兼野 恒七③ 2 杉山 友崇②				D1	3 米本 拓真③ 4 北村 一貴③	6 - 2		3 鶴野 隼輝② 4 谷内口 惇③				D1	2 吉永 貴浩③ 3 畑中 健人③	6 - 2		2 山本 善平③ 4 大澤 卓真③												
S1	1 橋爪 晃平③			1 - 6			1 平岡 輝己②				S1	1 佐竹 二三也②			6(4) - 7			1 福本 和真③				S1	1 山本 佑真②			6 - 3			1 松居 昌志③			
S2	2 下村 一将③			6 - 3			3 山本 拓也②				S2	2 吉田 将基③			7 - 6(1)			2 田中 脩平②				S2	4 野出 貴弘③			2 - 6			3 苅和 司③			
ドロー番号21				ドロー番号22				ドロー番号27				ドロー番号28				ドロー番号29				ドロー番号30												
1R	堅田 3 - 0			長浜北星			八幡 1 - 2				玉川				1R	能登川 2 - 1			彦根工業													
D1	3 川端 智明③ 4 山崎 弘貴③	6 - 1		3 北川 空③ 4 木村 稜③				D1	3 山根 一馬③ 4 山川 裕哉③	6(5) - 7		4 宮脇 勇作③ 4 柏谷 尚吾③				D1	1 山中 裕樹③ 4 山田 悟史③	6 - 1		3 北村 侃② 4 藤堂 祥多②												
S1	1 松井 慎也②			6 - 0			1 中村 拓也③				S1	1 園田 浩平③			6 - 0			2 北川 洸太②				S1	2 奥田 真也③			2 - 6			1 川村 卓也③			
S2	2 加藤 真志③			6 - 1			2 宮元 裕暁③				S2	2 野瀬 翔太③			0 - 6			3 宮瀧 雄太②				S2	5 菅森 義彦③			6 - 3			2 田中 雄途②			
ドロー番号1				ドロー番号3				ドロー番号6				ドロー番号8				ドロー番号9				ドロー番号12												
2R	光泉 3 - 0			国際情報			2R	水口東 2 - 1			米原			2R	八日市南 3 - 0			北大津														
D1	4 田中 敏基③ 5 奥田 郁己②	6 - 1		2 廣田 竜也② 3 柏谷 尚吾③				D1	2 深田 龍哉③ 4 小川 真弘③	7 - 6(3)		3 若林 裕哉③ 4 長田 拓也③				D1	3 村田 大和③ 4 西村 悟史③	7 - 5		2 杉山 友崇② 4 藤堂 恒七③												
S1	2 石島知希②			6 - 0			1 福島 悠太②				S1	1 高尾 和樹③			2 - 6			1 池内 大道③				S1	1 灰谷 涼佑③			7 - 6(7)			1 平岡 輝己②			
S2	3 坂上 良①			6 - 1			4 疋田 拓也③				S2	3 林 穂高③			7 - 6(5)			2 田中 慎③				S2	2 杉澤 直樹③			6 - 2			3 山本 拓也②			
ドロー番号13				ドロー番号16				ドロー番号17				ドロー番号19				ドロー番号21				ドロー番号24												
2R	守山北 0 - 3			栗東			2R	膳所 2 - 1			日野			2R	堅田 2 - 1			滋賀学園														
D1	4 北村 一貴③ 5 宇野 元稀③	4 - 6		3 瀧川 怜史③ 4 迫田 貴之③				D1	3 大谷 温巳③ 4 杉原 達也③	5 - 7		2 富永 貴浩③ 3 畑中 健人③				D1	3 川端 智明③ 4 山崎 弘貴③	3 - 6		3 今川 大嗣③ 4 高嶋 涼③												
S1	2 吉田 将基③			1 - 6			1 久保 侑暉②				S1	1 南 久遠②			6 - 0			1 山本 佑真②				S1	1 松井 慎也②			6 - 4			1 福田 烈③			
S2	3 米本 拓真③			2 - 6			2 後藤 和也③				S2	2 松崎 勝太③			6 - 0			4 野出 貴弘③				S2	2 加藤 真志③			6 - 2			2 長 涼真③			
ドロー番号25				ドロー番号28				ドロー番号29				ドロー番号32				ドロー番号1				ドロー番号6												
2R	立命館守山 2 - 1			玉川			2R	能登川 0 - 3			東大津			光泉 2 - 0				水口東														
D1	2 藤田 真輝② 5 伊藤 雄哉③	6 - 1		1 宮脇 勇作③ 4 柏谷 尚吾③				D1	1 山田 裕樹② 3 片山 竜雅②	1 - 6		4 森 響樹③ 5 中井 宏輔②				D1	4 田中 敏基③ 5 奥田 郁己②	3 - 2		2 深田 龍哉③ 4 小川 真弘③												
S1	1 中西 泰輝③			6 - 2			2 北川 洸太②				S1	2 奥田 真也③			0 - 6			1 中西 仁③				S1	1 奥田 圭都③			6 - 0			1 高尾 和樹③			
S2	4 川端 凌介②			2 - 6			3 宮瀧 雄太②				S2	4 山中 啓史③			0 - 6			2 林 良雅③				S2	3 坂上 良①			6 - 0			3 林 穂高③			
ドロー番号9				ドロー番号16				ドロー番号17				ドロー番号21				ドロー番号25				ドロー番号32												
3R	八日市南 0 - 2			栗東			3R	膳所 3 - 0			堅田			3R	立命館守山 0 - 2			東大津														
D1	1 灰谷 涼佑③ 4 西村 悟史③	5 - 3		3 瀧川 怜史③ 4 迫田 貴之③				D1	2 松崎 勝太③ 5 明里 慶祐③	6 - 0		3 川端 智明③ 4 山崎 弘貴③				D1	2 藤田 真輝② 3 伊藤 昂大②	1 - 6		4 森 響樹③ 5 中井 宏輔②												
S1	2 杉澤 直樹③			2 - 6			1 久保 侑暉②				S1	1 南 久遠②			6 - 1			1 松井 慎也②				S1	1 中西 泰輝③			3 - 6			1 中西 仁③			
S2	3 村田 大和③			1 - 6			2 後藤 和也③				S2	3 大谷 温巳③			6 - 0			2 加藤 真志③				S2	4 川端 凌介②			0 - 2			2 林 良雅③			
【準決勝】ドロー番号1				ドロー番号16				【準決勝】ドロー番号17				ドロー番号32																				
SF	光泉 2 - 0			栗東			SF	膳所 0 - 2			東大津																					
D1	4 田中 敏基③ 5 奥田 郁己②	6 - 0		3 瀧川 怜史③ 4 迫田 貴之③				D1	2 松崎 勝太③ 5 明里 慶祐③	2 - 6		4 森 響樹③ 5 中井 宏輔②																				
S1	2 石島知希②			1 - 4			1 久保 侑暉②				S1	1 南 久遠②			2 - 4			1 中西 仁③														
S2	3 坂上 良①			6 - 0			2 後藤 和也③				S2	3 大谷 温巳③			1 - 6			2 林 良雅③														
【決勝】ドロー番号1				ドロー番号32																												
F	光泉 2 - 0			東大津																												
D1	4 田中 敏基③ 5 奥田 郁己②	8 - 2		4 森 響樹③ 5 中井 宏輔②																												
S1	1 奥田 圭都③			8 - 0			1 中西 仁③																									
S2	2 石島知希②			7 - 4			2 林 良雅③																									

学校名: (相手校用) 団体戦

対戦相手校名: 高等学校

種目名: テニス

順位: 第1シングルス

選手氏名:

学校名: (本部提出用) 団体戦

対戦相手校名: 高等学校

種目名: テニス

順位: 第1シングルス

選手氏名:

令和22年度 滋賀県高校春季総合体育大会 テニス競技大会

試合期日: 2010年 6月 日

種目名	順位	選手氏名
テニス		
第1シングルス		
第2シングルス		

令和22年度 滋賀県高校春季総合体育大会 テニス競技大会

試合期日: 2010年 6月 日

種目名	順位	選手氏名
テニス		
第1シングルス		
第2シングルス		

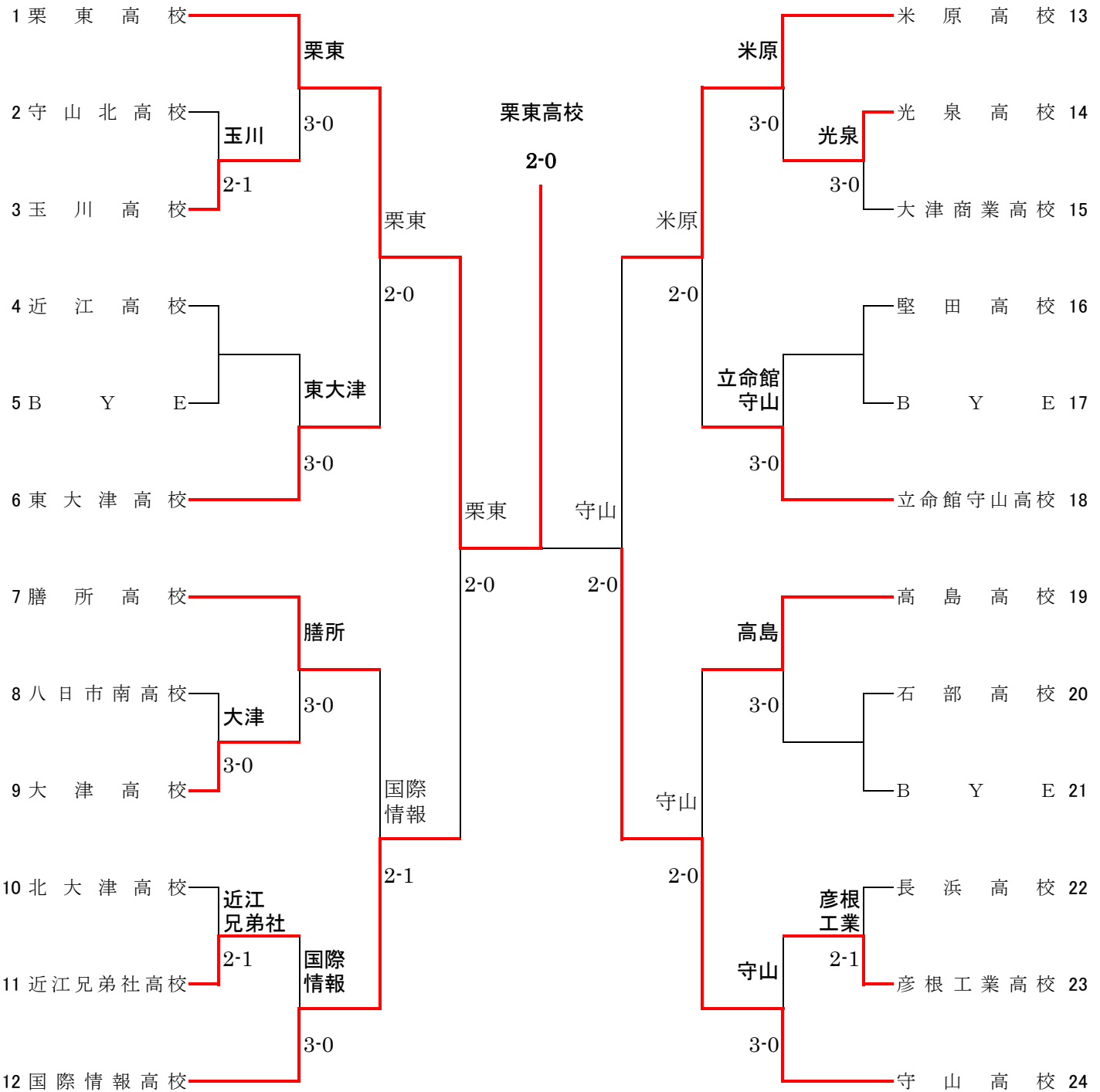

優勝 栗東高校 準優勝 守山高校 3位 国際情報高校 3位 米原高校

1位の栗東高校は沖縄総体に出場 (12年連続 21回目)

< 決勝 >

F	1 栗東	2 - 0	24 守山
D1	2 山下莉沙 ②	6 - 1	2 大橋知佳 ③
	5 田中真梨子 ②		5 中島実夏 ③
S1	1 大西美波 ③	8 - 2	1 池尻陽香 ②
S2	3 志村桃 ①	8 - 4	3 中村美夏 ③

<1回戦>

1R	2 守山北	1 - 2	3 玉川	1R	8 八日市南	0 - 3	9 大津	1R	10 北大津	1 - 2	11 近江兄弟社
D1	2 生垣真衣③	6 - 2	3 堀井佳菜美③	D1	1 山口愛衣里③	0 - 6	2 櫻井良衣③	D1	1 藤田紗矢子③	1 - 6	4 中村美咲③
S1	3 渡邊朱音③	4 - 6	4 奥村眞歩③	S1	2 福本香菜実③	2 - 6	3 嶋田梓③	S1	4 清水愛②	0 - 6	5 松井悠梨華③
S2	1 石山真帆③	3 - 6	1 吉田汐里③	S2	3 吉井智美③	2 - 6	1 藤井りほ③	S2	2 今井美幸②	6 - 2	1 川瀬和加奈③
S2	4 中島菜緒③	3 - 2	2 戸田朝子③	S2	5 中野寿織③	2 - 6	4 吉田梨紗③	S2	3 山本彩希子②	6 - 2	3 河嶋倫子③
1R	14 光泉	3 - 0	15 大津商業	1R	22 長浜	1 - 2	23 彦根工業				
D1	2 片岡美咲②	7 - 6(4)	1 提中美紗③	D1	2 谷口実菜②	2 - 6	3 秋田依梨賀③				
S1	4 相井那保②	6 - 1	3 西堀奈菜③	S1	5 土川泰佳③	2 - 6	5 杉本里穂②				
S2	1 砂田明梨②	6 - 3	2 平沼あずか③	S2	1 松岡ケイコ③	6 - 3	2 大野みずき②				
S2	3 藤田茜②	6 - 3	4 上田あずさ③	S2	3 白谷藍②	6 - 3	4 竹内幸菜③				

<2回戦>

2R	1 栗東	3 - 0	3 玉川	2R	4 近江	0 - 3	6 東大津	2R	7 膳所	3 - 0	9 大津
D1	1 大西美波③	6 - 0	3 堀井佳菜美③	D1	3 江菅朱音②	0 - 6	4 竹村美樹③	D1	1 須堯加奈③	6 - 2	2 櫻井良衣③
S1	5 田中真梨子②	6 - 0	4 奥村眞歩③	S1	4 藤堂利香①	1 - 6	5 榎田なつみ②	S1	5 青木成美②	6 - 1	4 吉田梨紗③
S2	2 山下莉沙②	6 - 0	1 吉田汐里③	S2	1 青木優美③	1 - 6	1 金原萌子③	S2	2 上野那奈③	6 - 1	1 藤井りほ③
S2	3 志村桃①	6 - 0	2 戸田朝子③	S2	2 大橋知佳②	1 - 6	2 藤橋里奈③	S2	3 伊藤可梨③	6 - 1	3 嶋田梓③
2R	11 近江兄弟社	0 - 3	12 国際情報	2R	13 米原	3 - 0	14 光泉	2R	16 堅田	0 - 3	18 立命館守山
D1	3 河嶋倫子③	0 - 6	3 南井菜摘③	D1	3 木村唯③	6 - 0	4 相井那保②	D1	3 井口香奈③	1 - 6	2 西尾美乃里③
S1	5 松井悠梨華③	2 - 6	5 遠藤佳奈③	S1	4 青木知里③	6 - 2	2 片岡美咲②	S1	4 安田芽衣②	2 - 6	3 高田侑季③
S2	1 川瀬和加奈③	2 - 6	1 徳田有沙③	S2	1 山田知佳③	6 - 4	1 砂田明梨②	S2	1 東山結衣②	2 - 6	1 村上真菜②
S2	2 梶塚美稀③	2 - 6	2 高井千早希③	S2	2 林未夢③	0 - 6	3 藤田茜②	S2	2 小島世美③	2 - 6	4 上野晴菜②
2R	19 高島	3 - 0	20 石部	2R	23 彦根工業	0 - 3	24 守山				
D1	4 石田望佳③	6 - 0	3 西田美友①	D1	3 秋田依梨賀③	1 - 6	2 大橋知佳③				
S1	5 西川はるか③	6 - 0	4 藤原彩①	S1	5 杉本里穂②	0 - 6	5 中島実夏③				
S2	1 竹谷由香③	7 - 6(4)	1 平林千春③	S2	2 大野みずき②	0 - 6	1 池尻陽香②				
S2	2 池田未来③	7 - 6(4)	2 青木文香②	S2	4 竹内幸菜③	0 - 6	3 中村美夏③				

<3回戦>

3R	1 栗東	2 - 0	6 東大津	3R	7 膳所	1 - 2	12 国際情報
D1	2 山下莉沙②	6 - 0	3 須堯奈保②	D1	2 上野那奈③	6 - 4	2 高井千早希③
S1	3 志村桃①	6 - 1	4 竹村美樹③	S1	3 伊藤可梨③	6(2) - 7	3 南井菜摘③
S2	1 大西美波③	2 - 3	1 金原萌子③	S2	1 須堯加奈③	4 - 6	1 徳田有沙③
S2	4 新貝真優②	2 - 3	2 藤橋里奈③	S2	5 青木成美②	4 - 6	4 梶原真利花②
3R	13 米原	2 - 0	18 立命館守山	3R	19 高島	0 - 2	24 守山
D1	3 木村唯③	5 - 1	2 西尾美乃里③	D1	4 石田望佳③	0 - 3	2 大橋知佳③
S1	4 青木知里③	6 - 0	3 高田侑季③	S1	5 西川はるか③	0 - 6	5 中島実夏③
S2	1 山田知佳③	6 - 0	1 村上真菜②	S2	1 竹谷由香③	0 - 6	1 池尻陽香②
S2	2 林未夢③	6 - 0	4 上野晴菜②	S2	2 池田未来③	0 - 6	3 中村美夏③

<準決勝>

SF	1 栗東	2 - 0	12 国際情報	SF	13 米原	0 - 2	24 守山
D1	2 山下莉沙②	4 - 2	1 徳田有沙③	D1	3 木村唯③	2 - 4	2 大橋知佳③
S1	5 田中真梨子②	6 - 1	5 遠藤佳奈③	S1	4 青木知里③	0 - 6	5 中島実夏③
S2	1 大西美波③	6 - 3	2 高井千早希③	S2	1 山田知佳③	2 - 6	1 池尻陽香②
S2	3 志村桃①	6 - 3	4 梶原真利花②	S2	2 林未夢③	0 - 6	3 中村美夏③

<決勝>

F	1 栗東	2 - 0	24 守山
D1	2 山下莉沙②	6 - 1	2 大橋知佳③
S1	5 田中真梨子②	8 - 2	5 中島実夏③
S2	1 大西美波③	8 - 4	1 池尻陽香②
S2	3 志村桃①	8 - 4	3 中村美夏③

団体戦 代表者(印字用) _____ 選手番号 _____ 選手名 _____ 所属校名 _____	団体戦 代表者(印字用) _____ 選手番号 _____ 選手名 _____ 所属校名 _____
種目名 網球 種別 シングルス 試合形式 単打	種目名 網球 種別 シングルス 試合形式 単打

平成22年(2010年)度 滋賀県高等学校春季総合体育大会テニス競技大会 男子シングルス本戦

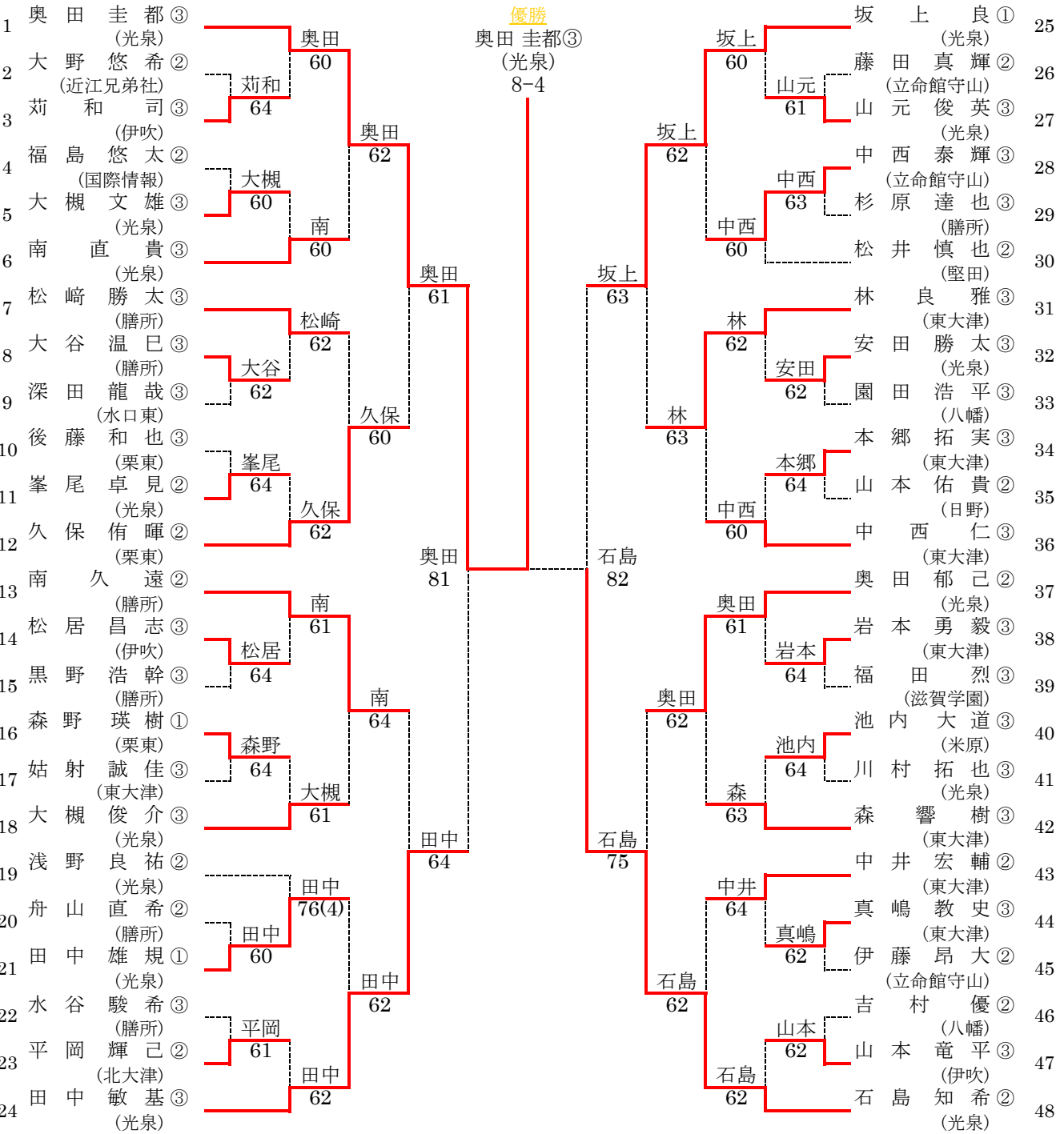

順位戦 4位決定戦
24 田中 敏基 (光泉) 田中
25 坂上 良 (光泉) 30ret

順位戦 2、3位決定戦
24 田中 敏基 (光泉) 石島
48 石島 知希 (光泉) 98(7)

最終順位
1位 奥田 圭都③(光泉)
2位 石島 知希②(光泉)
3位 田中 敏基③(光泉)
4位 坂上 良①(光泉)

美ら島沖繩総体2010 出場者
1位 奥田 圭都③(光泉)、2位 石島 知希②(光泉)

- シード選手
- 1.奥田 圭都(光泉)
 - 2.石島 知希(光泉)
 - 3.坂上 良(光泉)
 - 4.田中 敏基(光泉)
 - 5.久保 侑暉(栗東)
 - 6.奥田 郁己(光泉)
 - 7.中西 仁(東大津)
 - 8.南 久遠(膳所)
 - 9.林 良雅(東大津)
 - 10.松井 慎也(堅田)
 - 11.南 直貴(光泉)
 - 12.大槻 俊介(光泉)
 - 13.浅野 良祐(光泉)
 - 14.森 響樹(東大津)
 - 15.中井 宏輔(東大津)
 - 16.松崎 勝太(膳所)
- 試合方法:1セット(6オールタイムブレイク)ただし、4強以上は8ゲームズプロセット。

平成22年度滋賀県高等学校春季総合体育大会 テニス競技大会 男子ダブルス 本戦

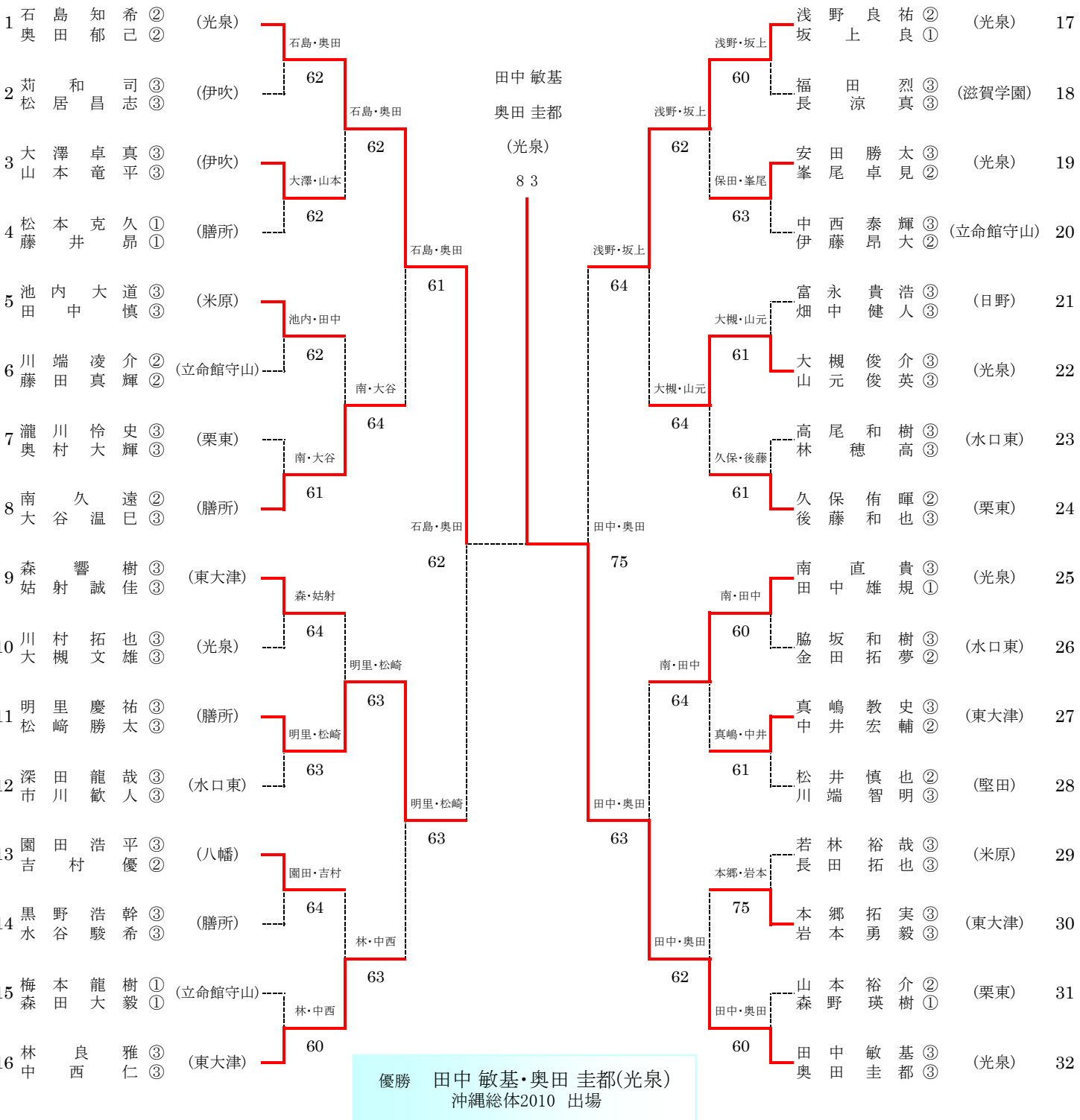

シード選手

- | | | | |
|-----------------------|-----------------------|----------------------|----------------------|
| 1 石島 知希 (光泉)
奥田 郁己 | 2 田中 敏基 (光泉)
奥田 圭都 | 3 浅野 良祐 (光泉)
坂上 良 | 4 林 良雅 (東大津)
中西 仁 |
| 5 森 響樹 (東大津)
姑射 誠佳 | 6 久保 侑暉 (栗東)
後藤 和也 | 7 南 直貴 (光泉)
田中 雄規 | 8 南 久遠 (膳所)
大谷 温巳 |

【試合方法:1セット(6オールタイムブレイク)】 但し、決勝戦は8ゲームズとする。

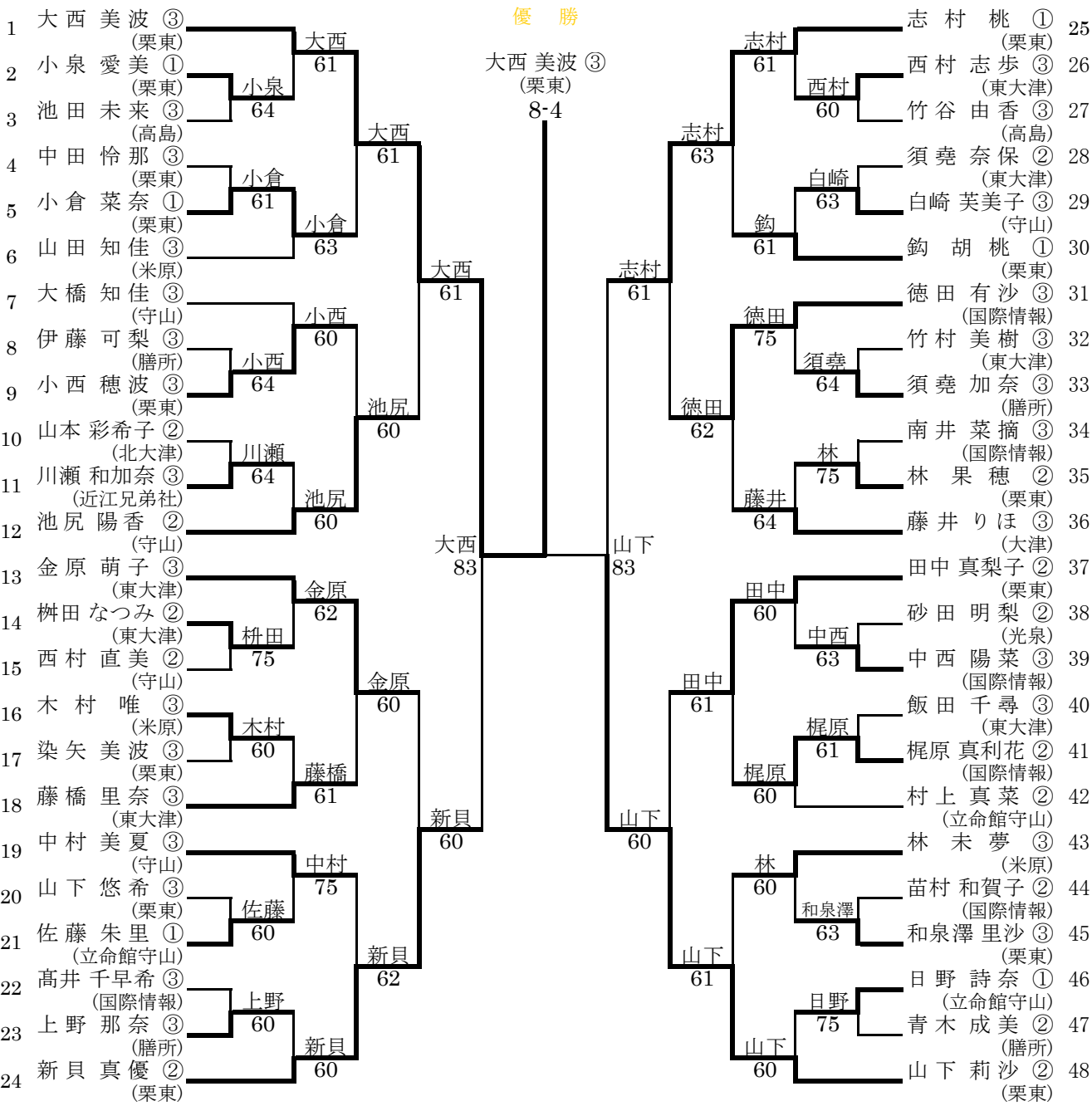

美ら島沖繩総体2010 出場者
 1位 大西 美波③ (栗東)、2位 山下 莉沙② (栗東)

- シード選手
- 1. 大西 美波 ③(栗東)
 - 2. 山下 莉沙 ②(栗東)
 - 3. 志村 桃 ①(栗東)
 - 4. 新貝 真優 ②(栗東)
 - 5. 田中 真梨子 ②(栗東)
 - 6. 池尻 陽香 ②(守山)
 - 7. 金原 萌子 ③(東大津)
 - 8. 藤井 りほ ③(大津)
 - 9. 山田 知佳 ③(米原)
 - 10. 大橋 知佳 ③(守山)
 - 11. 林 未夢 ③(米原)
 - 12. 村上 真菜 ②(立命館守山)
 - 13. 中村 美夏 ③(守山)
 - 14. 藤橋 里奈 ③(東大津)
 - 15. 鉤 胡桃 ①(栗東)
 - 16. 徳田 有沙 ③(国際情報)

平成22年(2010年)度 滋賀県高等学校春季総合体育大会テニス競技大会 女子ダブルス本戦

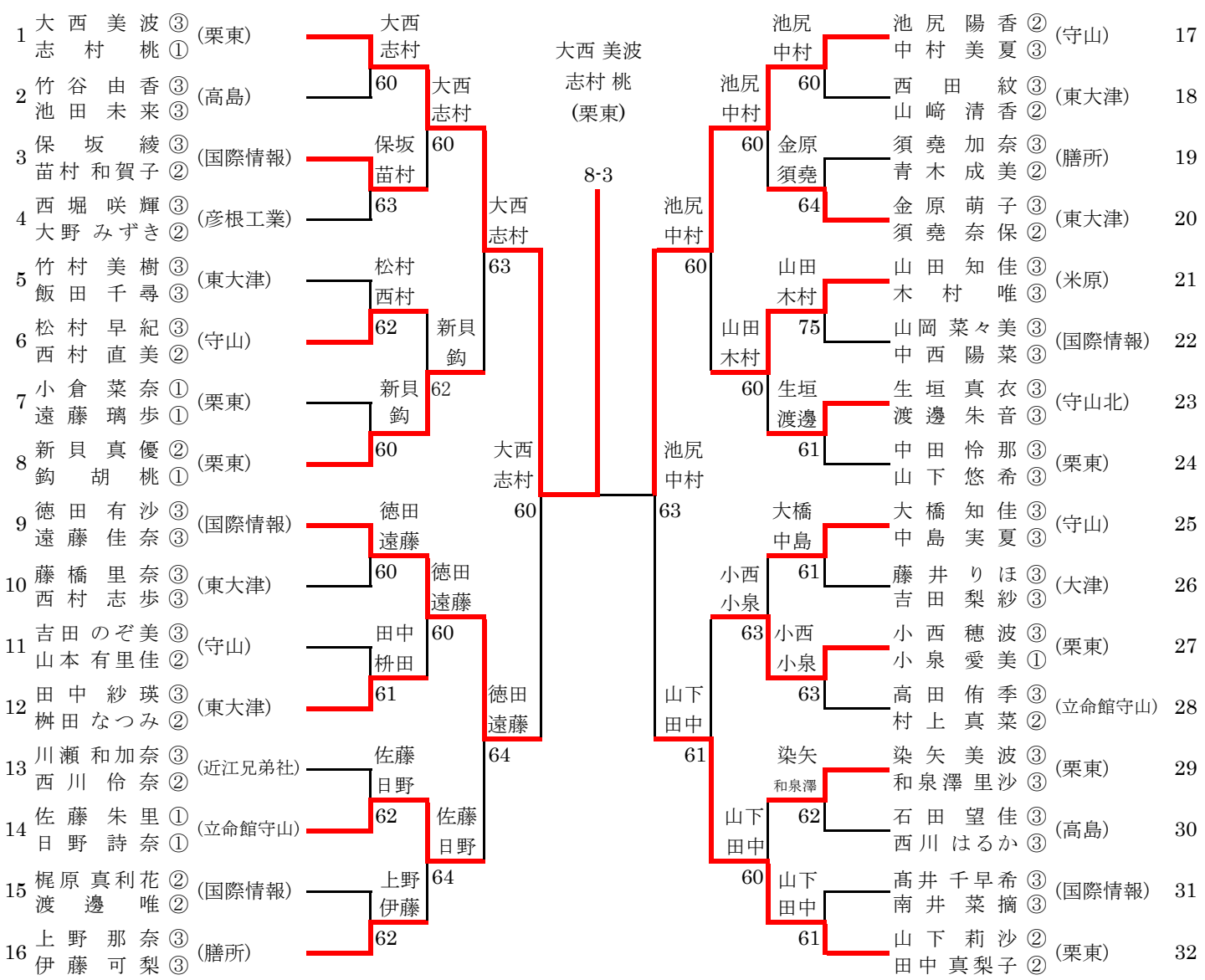

優勝
大西 美波・志村 桃(栗東)
沖縄総体2010に出場。

- 1位 大西 美波 ③ (栗東) 志村 桃 ① (栗東)
- 2位 池尻 陽香 ② (守山) 中村 美夏 ③ (守山)
- 3位 徳田 有沙 ③ (国際情報) 遠藤 佳奈 ③ (国際情報)
- 3位 山下 莉沙 ② (栗東) 田中 真梨子 ② (栗東)

- シード選手
- 1.大西・志村(栗東)
 - 2.山下・田中(栗東)
 - 3.上野・伊藤(膳所)
 - 4.池尻・中村(守山)
 - 5.新貝・鉤(栗東)
 - 6.徳田・遠藤(国際情報)
 - 7.中田・山下(栗東)
 - 8.大橋・中島(守山)
 - 9.山田・木村(米原)

試合方法:1セットマッチ、6ゲームズオールタイムブレイク ただし、決勝は8ゲームズプロセット
 期日:2010/06/04~05
 於:滋賀県立彦根総合運動場庭球場
 参加者 178組 (予選 169組、本戦 9組)