

2010年
インターハイ出場決定
2010美ら島沖縄総体

<個人>

男子シングルス	
三輪 大介(3)	(東山)
長船 雅喜(1)	(東山)

男子ダブルス	
森田 直樹(3)	(東山)
三輪 大介(3)	(東山)

女子シングルス	
今西 美晴(3)	(京都外大西)
小山 楓(2)	(京都外大西)
北川 真依(2)	(同志社女子)
下田 奈生子(3)	(立命館宇治)

女子ダブルス	
今西 美晴(3)	(京都外大西)
小山 楓(2)	(京都外大西)

<団体>

男 子
東山高等学校
女 子
京都外大西高等学校

平成22年度 全国高等学校総合体育大会 京都府予選
第二次府内予選
男子シングルス

1 森田 直樹(3) (東山)	森田	83	森田	83	三輪	82	三輪 大介(3) (東山)	33	
2 高城 賢大(2) (東宇治)							山本 聖(3) (立命館宇治)	34	
3 定山 正人(2) (京都外大西)	定山	81	森田	81	三輪	82	豊崎 諒(3) (同志社国際)	35	
4 辻 郁也(3) (同志社)						梶川	86	梶川 燎(3) (向陽)	36
5 吉岡 拓馬(3) (同志社国際)	吉岡	84	森田	81	三輪	85	矢倉 大介(3) (同志社)	37	
6 西野 彰悟(3) (洛北)			トレド	83	有田	86	有田 孝雄(2) (東山)	38	
7 村田 一成(2) (立命館宇治)	トレド	85			有田	82	岡田 一馬(2) (京都外大西)	39	
8 トレド 玲央(1) (東山)					岡田	83	竹内 重貴(3) (東山)	40	
9 磯田 佳孝(2) (東山)	磯田	80	長船	84	三輪	85	高木 智(1) (東山)	41	
10 八木 賢造(2) (立命館宇治)							松本 健太(2) (京都共栄)	42	
11 柴田 雄伍(3) (向陽)	磯田	84			高木	80	小路 豊史(2) (東山)	43	
12 福島 悠太(2) (西京)	柴田	83	長船	82	高木	81	武田 一真(2) (同志社国際)	44	
13 谷口 翔平(3) (長尾谷)					小路	81	磯引 大河(3) (西舞鶴)	45	
14 廣部 雅臣(2) (立命館宇治)	谷口	86	長船	81	川口	84	多田 光佑(3) (立命館宇治)	46	
15 鳥居 賢太郎(3) (京都外大西)					多田	81	康 暢尤(3) (京都外大西)	47	
16 長船 雅喜(1) (東山)	長船	82	三輪	84	川口	81	川口 剛平(3) (東山)	48	
17 田村 慶太(2) (京教大附属)							日下 稜介(2) (東山)	49	
18 椿野 修平(3) (東山)	田村	84	長船	82	三輪	84	森田 康揮(2) (西乙訓)	50	
19 立石 悠(2) (東山)							斉藤 圭佑(2) (立命館宇治)	51	
20 神田 一鷹(2) (東山)	神田	85			日下	81	北田 凌(3) (東山)	52	
21 迎垣 翔(2) (東山)			倉地	83	日下	84	梅村 直嵩(3) (同志社)	53	
22 山下 祥平(3) (同志社)	山下	82			斉藤	86	山本 隼矢(3) (同志社)	54	
23 水口 智宏(1) (西舞鶴)							辻本 健悟(2) (菟道)	55	
24 倉地 芳直(2) (東山)	倉地	82	北野	86	井筒	84	井筒 康太(2) (同志社国際)	56	
25 古川 力也(3) (同志社国際)					井筒	83	佐々木 聡士(3) (西乙訓)	57	
26 橋本 悠(3) (立命館宇治)	古川	82					西村 一毅(3) (京教大附属)	58	
27 大西 航平(2) (同志社)			鳥居	85	佐々木	80	小谷 溪介(3) (洛北)	59	
28 鳥居 孝二郎(3) (京都学園)	鳥居	81	北野	82	佐々木	82	逆井 文平(3) (洛北)	60	
29 岡島 佑輔(3) (同志社)					逆井	84	松原 元気(3) (同志社)	61	
30 村上 智一(3) (綾部)	岡島	83			中根	86	中根 啓吾(3) (洛東)	62	
31 柴田 貴史(3) (京都成章)			北野	80	瀨古	81	中田 彰俊(2) (立命館宇治)	63	
32 北野 暢平(3) (立命館宇治)	北野	81			瀨古	83	瀨古 悠貴(3) (京都外大西)	64	

シード選手	
1	森田 直樹 (3) (東山)
2	瀬古 悠貴 (3) (京都外大西)
3	三輪 大介 (3) (東山)
4	北野 暢平 (3) (立命館宇治)
5	長船 雅喜 (1) (東山)
6	日下 稜介 (2) (東山)
7	田村 慶太 (2) (京教大附属)
8	川口 剛平 (3) (東山)
9	井筒 康太 (2) (同志社国際)
10	高木 智 (1) (東山)
11	倉地 芳直 (2) (東山)
12	磯田 佳孝 (2) (東山)
13	佐々木 聡士 (3) (西乙訓)
14	トレド 玲央 (1) (東山)
15	竹内 重貴 (3) (東山)
16	古川 カ也 (3) (同志社国際)
ダイレクトイン選手	
Dなし	

2位決定戦

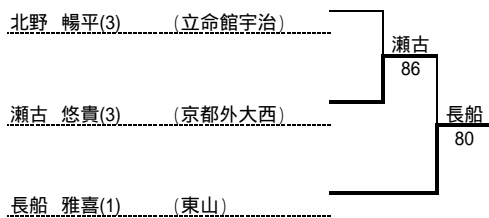

平成22年度 全国高等学校総合体育大会 京都府予選
 第二次府内予選
 男子ダブルス

1	三輪 大介(3) 森田 直樹(3)	(東山)	三輪 森田	北田 竹内	北田 凌(3) 竹内 重貴(3)	(東山)	17
2	柴田 雄伍(3) 梶川 燎(3)	(向陽)	84 三輪 森田	北野 八木	磯引 大河(3) 水口 智宏(1)	(西舞鶴)	18
3	森本 慎平(2) 四方 悠貴(2)	(同志社)	83 稲室 辻本	86 北野 八木	北野 暢平(3) 八木 賢造(2)	(立命館宇治)	19
4	稲室 憲人(3) 辻本 健吾(2)	(菟道)	83 三輪 森田	井筒 淵田	田野 靖尚(3) 大西 航平(2)	(同志社)	20
5	吉岡 拓馬(3) 武田 一真(2)	(同志社国際)	83 吉岡 武田	83 井筒 淵田	小路 豊史(2) 有田 孝雄(2)	(東山)	21
6	村田 一成(2) 廣部 雅臣(2)	(立命館宇治)	98(2) 吉岡 武田	82 井筒 淵田	橋本 尚也(2) 江畑 翔鷹(2)	(紫野)	22
7	古川 力也(3) 豊崎 諒(3)	(同志社国際)	86 古川 豊崎	86 井筒 淵田	井筒 康太(2) 淵田 勝也(2)	(同志社国際)	23
8	山下 祥平(3) 辻 郁也(3)	(同志社)	85 三輪 森田	85 日下 トレド	田村 慶太(2) 西村 一毅(3)	(京教大附属)	24
9	多田 光佑(3) 斉藤 圭佑(2)	(立命館宇治)	98(5) 多田 斉藤	83 日下 トレド	鳥居 賢太郎(3) 瀬古 悠貴(3)	(京都外大西)	25
10	定山 正人(2) 榎 勇輔(1)	(京都外大西)	80 多田 斉藤	80 日下 トレド	小谷 溪介(3) 逆井 文平(3)	(洛北)	26
11	奥村 雅敬(2) 中田 彰俊(2)	(立命館宇治)	80 奥村 中田	86 日下 トレド	椿野 修平(3) 磯田 佳孝(2)	(東山)	27
12	塩尻 拓郎(3) 佐藤 友樹(3)	(西舞鶴)	80 高木 長船	85 日下 トレド	日下 稜介(2) トレド 玲央(1)	(東山)	28
13	岡島 佑輔(3) 松原 元気(3)	(同志社)	98(2) 岡島 松原	85 村上 迎垣	村上 賢生(1) 迎垣 翔(2)	(東山)	29
14	野村 賢吾(3) 白井 智也(3)	(向陽)	98(7) 高木 長船	86 川口 倉地	野村 俊介(3) 小川 翔平(3)	(鳥羽)	30
15	山本 聖(3) 橋本 悠(3)	(立命館宇治)	80 高木 長船	82 川口 倉地	鳥居 孝二郎(3) 北原 優作(3)	(京都学園)	31
16	高木 智(1) 長船 雅喜(1)	(東山)	80 高木 長船	81 川口 倉地	倉地 芳直(2) 川口 剛平(3)	(東山)	32

シード選手		
1	三輪 大介(3) 森田 直樹(3)	(東山)
2	倉地 芳真(2) 川口 剛平(3)	(東山)
3	北田 凌(3) 竹内 重貴(3)	(東山)
4	高木 智(1) 長船 雅喜(1)	(東山)
5	鳥居 賢太郎(3) 瀬古 悠貴(3)	(京都外大西)
6	山下 祥平(3) 辻 郁也(3)	(同志社)
7	多田 光佑(3) 斎藤 圭佑(2)	(立命館宇治)
8	田村 慶太(2) 西村 一毅(3)	(京教大附属)
ダイレクトイン選手		
D	なし	

平成22年度 全国高等学校総合体育大会 京都府予選
第二次府内予選
女子シングルス

0	今西 美晴(3) (京都外大西)		今西 81		
1	山之江 優香(3) (立命館宇治)	山之江 82		小山 80	小山 楓(2) (京都外大西) 33
2	植本 真優香(1) (日星)		増岡 84	小山 82	藤川 歌澄(2) (京都外大西) 34
3	増岡 ななみ(1) (華頂女子)	増岡 80		有吉 81	有吉 麻綾(3) (京都外大西) 35
4	佐竹 千草(3) (同志社女子)		増岡 81	小山 82	藤野 百絵(2) (紫野) 36
5	馬淵 真依(3) (堀川)	岩丸 85		高田 83	高田 阿以理(3) (洛西) 37
6	岩丸 瑤(1) (京都外大西)		佐久間 82	高田 97	仲島 麻衣(3) (同志社) 38
7	中村 仁美(3) (東宇治)	佐久間 81		村田 80	中井 めぐみ(3) (同志社国際) 39
8	佐久間 絢子(3) (京都外大西)		増岡 84	小山 84	村田 菜奈(2) (華頂女子) 40
9	天野 有理(2) (京都外大西)	天野 84		河内 81	河内 ほのか(1) (京都外大西) 41
10	諫早 笑美(3) (華頂女子)	天野 85		河内 83	矢内 千尋(3) (立命館宇治) 42
11	久 真莉菜(3) (菟道)	宮本 85		村瀬 98(2)	村瀬 千夏(2) (洛西) 43
12	宮本 梨加(3) (京都文教)		中嶋 80	河内 85	坂根 みのり(1) (華頂女子) 44
13	中嶋 優衣(3) (東宇治)	中嶋 81		井上 83	井上 紗綾(2) (立命館宇治) 45
14	塩田 樹里(2) (同志社)		中嶋 85	阪上 83	島井 美帆(1) (同志社女子) 46
15	小室 聡美(3) (鳥羽)	飯尾 82		阪上 82	江原 菜未(1) (山城) 47
16	飯尾 祥子(3) (華頂女子)		北川 82	小山 81	阪上 文音(3) (同志社女子) 48
17	安藤 萌(2) (立命館宇治)	安藤 83		大上 81	大上 真由(1) (京都外大西) 49
18	眞鍋 千裕(1) (京都外大西)		安藤 80	大上 80	角熊 萌黄(2) (華頂女子) 50
19	宅野 晴香(1) (東宇治)	宅野 84		難波 83	難波 優希(3) (同志社) 51
20	宮本 梓野(2) (洛北)		安藤 86	大上 83	塩山 晴佳(2) (同志社女子) 52
21	番 爽香(1) (京都外大西)	森 82		服部 85	服部 麻耶(2) (立命館宇治) 53
22	森 彩花(2) (華頂女子)		小川 84	稲荷 86	中村 美乃(1) (山城) 54
23	三木 かおり(3) (同志社女子)	小川 81		稲荷 82	加藤 珠希(3) (菟道) 55
24	小川 萌子(2) (同志社女子)		北川 85	下田 86	稲荷 思歩(2) (山城) 56
25	岸 涼香(3) (京都八幡)	尾崎 83		増岡 98(5)	増岡 れおな(3) (洛北) 57
26	尾崎 碧紗(3) (華頂女子)		尾崎 83	八重川 84	小川 千佳(2) (華頂女子) 58
27	西村 和紗(3) (南陽)	高口 80		八重川 82	八重川 咲希(1) (立命館宇治) 59
28	高口 華奈(1) (立命館宇治)		北川 82	下田 98(0)	栗山 萌(1) (西舞鶴) 60
29	和田 桃子(1) (華頂女子)	和田 82		永田 81	樋口 千晴(2) (京都外大西) 61
30	古田 公英(3) (同志社女子)		北川 97	下田 81	永田 帆乃香(3) (紫野) 62
31	大藪 はな(3) (紫野)	北川 80		下田 80	西田 有璃早(3) (ノートルダム) 63
32	北川 真依(2) (同志社女子)				下田 奈生子(3) (立命館宇治) 64

シード選手	
0	今西 美晴(3) (京都外大西)
1	山之江 優香(3) (立命館宇治)
2	下田 奈生子(3) (立命館宇治)
3	北川 真衣(2) (同志社女子)
4	小山 楓(2) (京都外大西)
5	大上 真由(1) (京都外大西)
6	阪上 文音(3) (同志社女子)
7	飯尾 祥子(3) (華頂女子)
8	安藤 萌(2) (立命館宇治)
9	河内 ほのか(1) (京都外大西)
10	稲荷 思歩(2) (山城)
11	小川 萌子(2) (同志社女子)
12	天野 有理(2) (京都外大西)
13	佐久間 絢子(3) (京都外大西)
14	増岡 れおな(3) (洛北)
15	岸 涼香(3) (京都八幡)
16	村田 菜奈(2) (華頂女子)
17	馬淵 真依(3) (堀川)
ダイレクトイン選手	
D	井上 紗綾(2) (立命館宇治)
D	森 彩花(2) (華頂女子)
D	小川 千佳(2) (華頂女子)
D	有吉 麻綾(3) (京都外大西)
D	尾崎 碧紗(3) (華頂女子)
D	小室 聡美(3) (鳥羽)
D	服部 麻耶(2) (立命館宇治)
D	樋口 千晴(2) (京都外大西)

3位決定戦

増岡 れおな(1) (華頂女子)	}	下田
下田 奈生子(3) (立命館宇治)		86

平成22年度 全国高等学校総合体育大会 京都府予選
 第二次府内予選
 女子ダブルス

1	村田 菜奈(2) 尾崎 碧紗(3) (華頂女子)	村田 尾崎	81	村田 尾崎	80	河内 大上	安藤 服部	82	安藤 服部	安藤 萌(2) 服部 麻耶(2) (立命館宇治) 17
2	仲島 麻衣(3) 難波 優希(3) (同志社)						安藤 服部			中村 美乃(1) 江原 菜未(1) (山城) 18
3	天野 有理(2) 樋口 千晴(2) (京都外大西)	天野 樋口	82				井上 八重川	81		井上 紗綾(2) 八重川 咲希(1) (立命館宇治) 19
4	川淵 真実(3) 金子 明日香(2) (菟道)			村田 尾崎		河内 大上				倉橋 美月(3) 金子 円佳(3) (久御山) 20
5	高田 阿以里(3) 村瀬 千夏(2) (洛西)	高田 村瀬	80				坂根 増岡			杉本 梨果(3) 榊井 遥香(3) (京都八幡) 21
6	江川 里歩(2) 大坪 礼奈(2) (西舞鶴)			阪上 北川		今西・小山	河内 大上	81		坂根 みのり(1) 増岡 ななみ(1) (華頂女子) 22
7	西村 和紗(3) 小川 さつき(2) (南陽)	阪上 北川	82				河内 大上	98(3)		八幡 瑞季(3) 小川 萌子(2) (同志社女子) 23
8	阪上 文音(3) 北川 真衣(2) (同志社女子)			村田 尾崎		今西 小山		81		河内 ほのか(1) 大上 真由(1) (京都外大西) 24
9	佐久間 絢子(3) 有吉 麻綾(3) (京都外大西)	佐久間 有吉	83				飯尾 小川			飯尾 祥子(3) 小川 千佳(2) (華頂女子) 25
10	岸 涼香(3) 橋本 優実(3) (京都八幡)			佐久間 有吉			飯尾 小川	86		諫早 笑美(3) 中越 理花(3) (華頂女子) 26
11	田中 圭(3) 千田 有沙(3) (同志社国際)	番 真鍋	83				大藪 永田	82		古田 公英(3) 中山 仁美(3) (同志社女子) 27
12	番 爽香(1) 真鍋 千裕(1) (京都外大西)			下田 山之江		今西 小山		82		大藪 はな(3) 永田 帆乃香(3) (紫野) 28
13	多田 梨沙子(3) 金村 ちひろ(3) (洛西)	岩丸 丹羽	85				増岡 宮本			中嶋 優衣(3) 中村 仁美(3) (東宇治) 29
14	岩丸 瑠(1) 丹羽 春香(1) (京都外大西)			下田 山之江		今西 小山		85		増岡 れおな(3) 宮本 梓野(2) (洛北) 30
15	野上 愛加(3) 厩田 佳菜(2) (同志社国際)	下田 山之江	80				今西 小山	82		角熊 萌黄(2) 森 彩花(2) (華頂女子) 31
16	下田 奈生子(3) 山之江 優香(3) (立命館宇治)							81		今西 美晴(3) 小山 楓(2) (京都外大西) 32

シード選手		
1	村田 菜奈(2) 尾崎 碧紗(3)	(華頂女子)
2	今西 美晴(3) 小山 楓(2)	(京都外大西)
3	服部 麻耶(2) 安藤 萌(2)	(立命館宇治)
4	山之江 優香(3) 下田 奈生子(3)	(立命館宇治)
5	佐久間 絢子(3) 有吉 麻綾(3)	(京都外大西)
6	北川 真衣(2) 阪上 文音(3)	(同志社女子)
7	河内 ほのか(1) 大上 真由(1)	(京都外大西)
8	小川 千佳(2) 飯尾 祥子(3)	(華頂女子)
ダイレクトイン選手		
D	井上 紗綾(2) 八重川 咲希(1)	(立命館宇治)
D	宮本 梓野(2) 増岡 れおな(3)	(洛北)
D	小川 萌子(2) 八幡 瑞季(3)	(同志社女子)
D	天野 有里(2) 樋口 千晴(2)	(京都外大西)

= 団 体 の 部 =
 平成22年度 全国高校総体京都府予選団体の部府内第1次予選(京都市部) 兼 京都府高等学校総合体育大会
 男 子

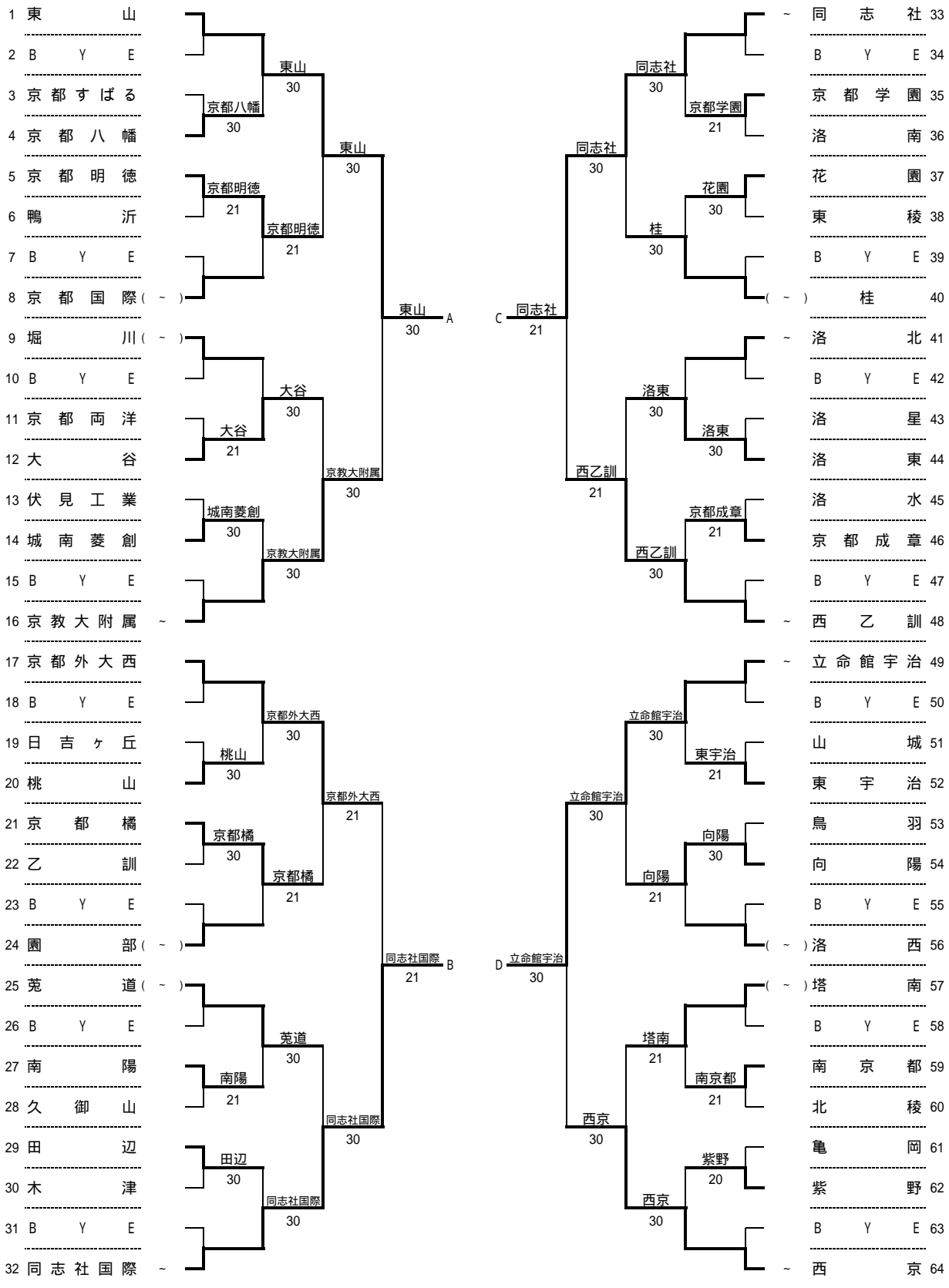

シード順位	1	2	3	4	5	6	7	8
	東山	京都外大西	立命館宇治	同志社	同志社国際	京教大附属	西乙訓	西京
	9	10	11	12	13	14	15	16
	洛北	-	-	-	-	-	-	-

規定により、9シードまでとなる

= 団 体 の 部 =
 平成22年度 全国高校総体京都府予選団体の部府内第1次予選(京都市部) 兼 京都府高等学校総合体育大会
 女 子

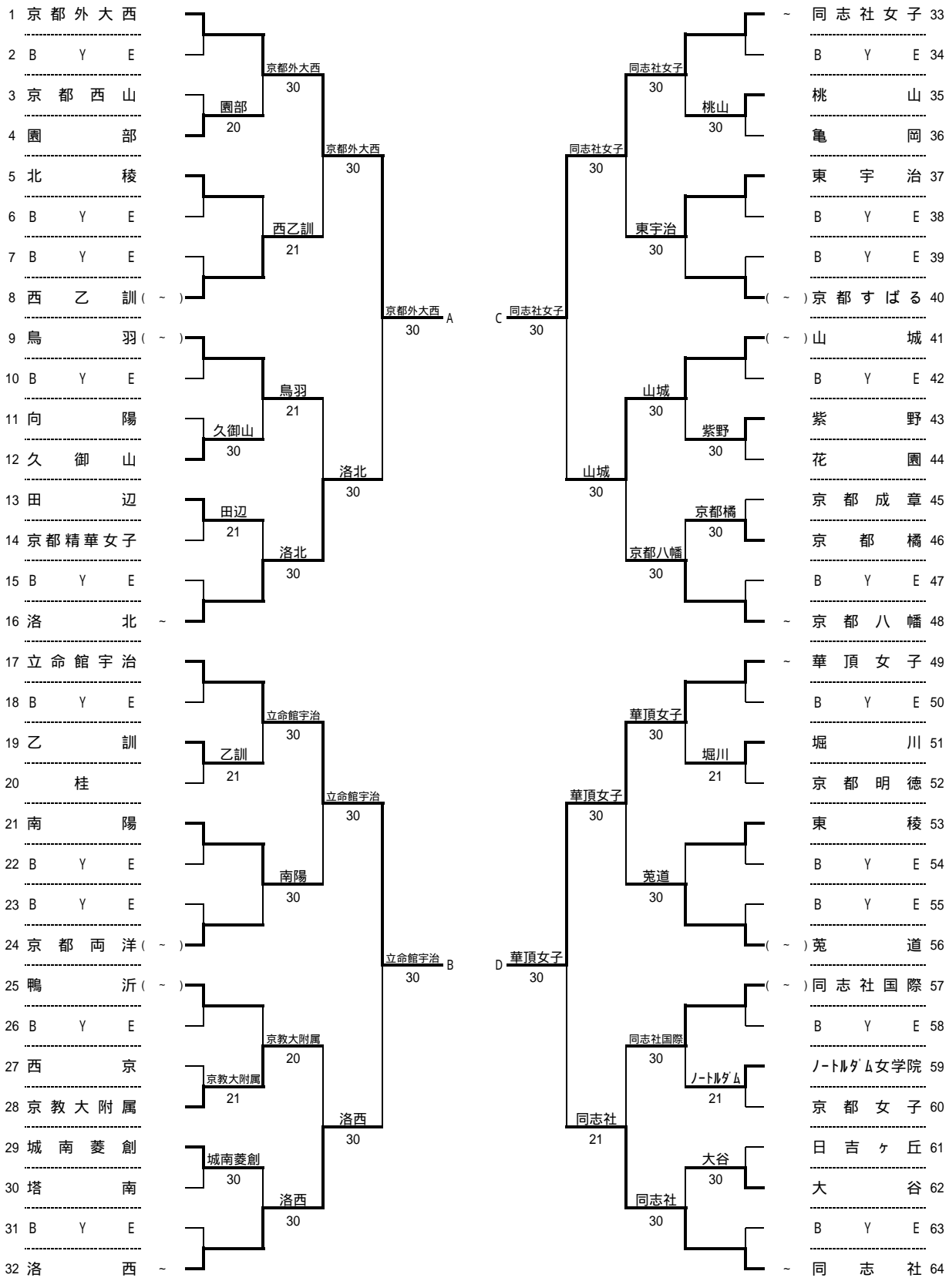

シード順位	1	2	3	4	5	6	7	8
	京都外大西	立命館宇治	華頂女子	同志社女子	洛北	洛西	京都八幡	同志社
	9	10	11	12	13	14	15	16
	-	-	-	-	-	-	-	-

参加本数が48以内なので、規定に従い11~8シードまでとする。

= 団体の部 =
 平成22年度 全国高等学校総合体育大会 京都府予選
 男子団体
 【府内2次予選】

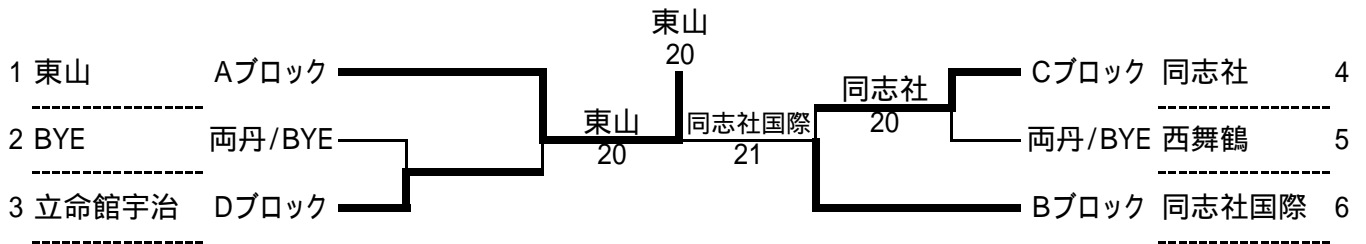

女子団体
 【府内2次予選】

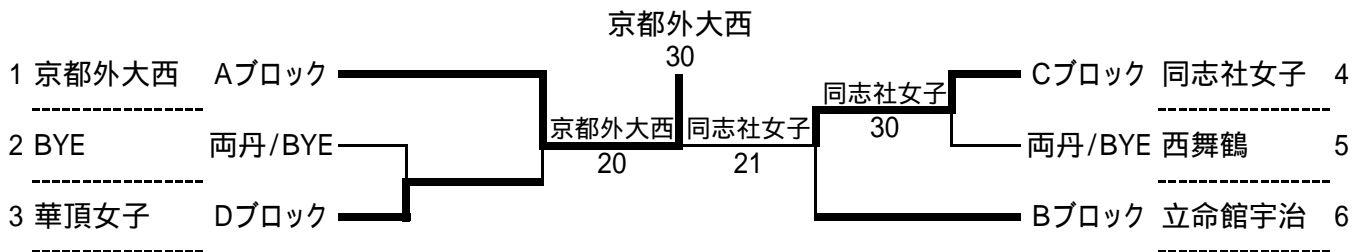

【府内1次予選<両丹支部>男子】

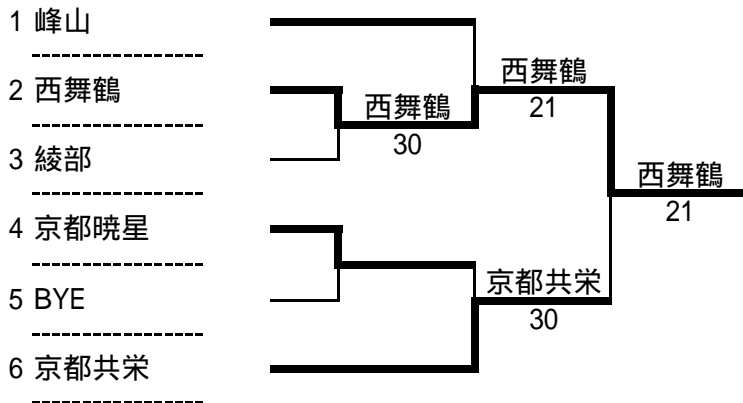

【府内1次予選<両丹支部>女子】

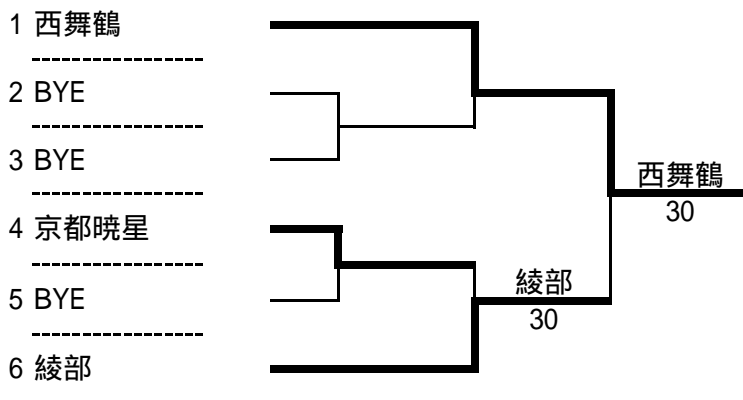

平成22年度 全国高校総体京都府予選
男子団体の部
府内2次予選
対戦詳細記録

F(決勝戦) < 3セットマッチ > < 雨天により延期したため、3セットマッチを8プロセットマッチに変更して実施 >

学校名	東山	2	VS	0	同志社国際
D	倉地 芳直	8 ()		1	豊崎 諒
	トレド 玲央				吉岡 拓馬
S1	森田 直樹	打 (55)		切	井筒 康太
S2	長船 雅喜	8 ()		0	古川 力也

SF(準決勝) < 3セットマッチ > < 雨天により延期したため、3セットマッチを8プロセットマッチに変更して実施 >

学校名	東山	2	VS	0	立命館宇治
D	高木 智	打 (64)		切	斎藤 圭佑
	トレド 玲央				多田 光佑
S1	森田 直樹	8 ()		2	北野 暢平
S2	長船 雅喜	8 ()		4	村田 一成

府内1次予選(京都市部)
対戦詳細記録 < 各ブロック準決勝のみ >

学校名	同志社	1	VS	2	同志社国際
D	山本 隼矢	8 ()		2	淵田 勝也
	大西 航平				豊崎 諒
S1	山下 祥平	4 ()		8	井筒 康太
S2	岡島 佑輔	4 ()		8	古川 力也

京都市部Aブロック準決勝 < 1セットマッチ >

学校名	東山	3	VS	0	京都明德
D	高木	6 - 0			高橋
	トレド				荒井
S1	森田	6 - 0			田角
S2	長船	6 - 0			聚岳

1R < 1セットマッチ >

学校名	同志社	2	VS	0	西舞鶴
D	山本 隼矢	6 ()		2	塩尻 拓郎
	大西 航平				佐藤 友樹
S1	山下 祥平	6 ()		1	水口 智弘
S2	松井 悠太	打 (43)		切	磯引 大河

学校名	大谷	0	VS	3	京大附属
D	小笠原	4 - 6			合田
	上田				西澤
S1	清水	4 - 6			田村
S2	山崎	0 - 6			西村

府内1次予選(京都市部&両丹支部)
対戦詳細記録 < 各ブロック決勝のみ >

京都市部Aブロック決勝 < 1セットマッチ >

学校名	東山	3	VS	0	京大附属
D	高木 智	6 ()		0	田川 雄貴
	トレド 玲央				合田 頼人
S1	森田 直樹	6 ()		2	田村 慶太
S2	長船 雅喜	6 ()		0	西村 一毅

京都市部Bブロック準決勝 < 1セットマッチ >

学校名	京都外大西	2	VS	1	京都橘
D	榎	6 - 3			久保
	岡田				榎木
S1	定山	6 - 1			福嶋
S2	鳥居	3 - 6			赤木

京都市部Bブロック決勝 < 1セットマッチ >

学校名	京都外大西	1	VS	2	同志社国際
D	鳥居 賢太郎	3 ()		6	淵田 勝也
	榎 勇輔				豊崎 諒
S1	瀬古 悠貴	6 ()		3	井筒 康太
S2	定山 正人	2 ()		6	古川 力也

学校名	菟道	0	VS	3	同志社国際
D	稲室	3 - 6			豊崎
	遠山				淵田
S1	辻本	2 - 6			井筒
S2	伊藤	0 - 6			古川

京都市部Cブロック準決勝 < 1セットマッチ >

学校名	同志社	3	VS	0	桂
D	山本	6 - 3			多田
	大西				永井
S1	山下	6 - 0			大村
S2	岡島	6 - 0			金子

京都市部Cブロック決勝 < 1セットマッチ >

学校名	同志社	2	VS	1	西乙訓
D	山本 隼矢	7 ()		5	森田 康揮
	大西 航平				玉井 良旺
S1	山下 祥平	7 (4)		6	佐々木 聡士
S2	岡島 佑輔	4 ()		6	北村 諒

学校名	洛東	1	VS	2	西乙訓
D	山口	6 - 4			玉井
	石橋				片山
S1	中根	1 - 6			佐々木
S2	西山	4 - 6			北村

京都市部Dブロック決勝 < 1セットマッチ >

学校名	立命館宇治	3	VS	0	西京
D	斎藤 圭佑	6 ()		0	大谷 有司
	多田 光佑				松本 啓佑
S1	北野 暢平	6 ()		0	井ノ上 雄一
S2	村田 一成	7 (3)		6	横河 佑一

京都市部Dブロック準決勝 < 1セットマッチ >

学校名	立命館宇治	3	VS	0	向陽
D	斎藤	6 - 3			野村
	廣部				白井
S1	北野	6 - 1			柴田
S2	村田	6 - 2			梶川

両丹支部ブロック決勝 < 1セットマッチ >

学校名	西舞鶴	2	VS	1	京都共栄
D	塩尻 拓郎	0 ()		6	馬場 誠
	佐藤 友樹				塚原 勝也
S1	水口 智弘	7 (2)		6	松本 健太
S2	磯引 大河	6 ()		3	大島 椋汰

学校名	塔南	0	VS	3	西京
D	塚本	0 - 6			大谷
	岡本				松本
S1	稲葉	0 - 6			横河
S2	樋口	0 - 6			福島

平成22年度 全国高校総体京都府予選
女子団体の部
府内2次予選
対戦詳細記録

F(決勝戦) < 3セットマッチ > < 雨天により延期したため、3セットマッチを8プロセットマッチに変更して実施 >

学校名	京都外大西	3	VS	0	同志社女子
D	大上 真由	8 ()		1	小川 萌子
	河内 ほのか				島井 美帆
S1	今西 美晴	8 ()		3	北川 真依
S2	小山 楓	8 ()		4	阪上 文音

SF(準決勝) < 3セットマッチ > < 雨天により延期したため、3セットマッチを8プロセットマッチに変更して実施 >

学校名	京都外大西	2	VS	0	華頂女子
D	河内 ほのか	打 (15)		切	村田 菜奈
	佐久間 絢子				尾崎 碧紗
S1	今西 美晴	8 ()		0	飯尾 祥子
S2	小山 楓	8 ()		1	小川 千佳

府内1次予選(京都市部)
対戦詳細記録 < 各ブロック準決勝のみ >

学校名	同志社女子	2	VS	1	立命館宇治
D	阪上 文音	8 ()		3	安藤 萌
	小川 萌子				服部 麻耶
S1	北川 真依	1 ()		8	山之江 優香
S2	島井 美帆	8 ()		6	下田 奈生子

京都市部Aブロック準決勝 < 1セットマッチ >

学校名	京都外大西	3	VS	0	西乙訓
D	河内	6 - 0			宮地
	佐久間				小林
S1	今西	6 - 0			田林
S2	小山	6 - 0			中田

1R < 1セットマッチ >

学校名	同志社女子	3	VS	0	西舞鶴
D	小川 萌子	6 ()		1	大坪 礼奈
	八幡 瑞季				江川 里歩
S1	北川 真依	6 ()		1	栗山 萌
S2	阪上 文音	6 ()		0	竹橋 麻美

学校名	鳥羽	0	VS	3	洛北
D	小牧	2 - 6			澤村
	高橋				増田
S1	小室	0 - 6			増岡
S2	河村	2 - 6			宮本

府内1次予選(京都市部&両丹支部)
対戦詳細記録 < 各ブロック決勝のみ >

京都市部Aブロック決勝 < 1セットマッチ >

学校名	京都外大西	3	VS	0	洛北
D	大上 真由	6 ()		0	澤村 なつみ
	河内 ほのか				増田 汐莉
S1	今西 美晴	6 ()		1	増岡 れおな
S2	小山 楓	6 ()		1	宮本 梓野

京都市部Bブロック準決勝 < 1セットマッチ >

学校名	立命館宇治	3	VS	0	南陽
D	安藤 萌	6 - 2			荻野
	服部				小川
S1	山之江	6 - 1			西村
S2	下田	6 - 1			巽

京都市部Bブロック決勝 < 1セットマッチ >

学校名	立命館宇治	3	VS	0	洛西
D	安藤 萌	6 ()		1	金村 ちひろ
	服部 麻耶				多田 梨沙子
S1	山之江 優香	6 ()		1	高田 阿以理
S2	下田 奈生子	6 ()		4	村瀬 千夏

学校名	京教大附属	0	VS	3	洛西
D	寺坂	3 - 6			金村
	菊池				多田
S1	小野寺	0 - 6			高田
S2	藤田	0 - 6			村瀬

京都市部Cブロック準決勝 < 1セットマッチ >

学校名	同志社女子	3	VS	0	東宇治
D	小川	6 - 3			中村
	八幡				中嶋
S1	北川	6 - 0			中島
S2	阪上	7 (5) 6			宅野

京都市部Cブロック決勝 < 1セットマッチ >

学校名	同志社女子	3	VS	0	山城
D	阪上 文音	6 ()		0	辻 真理子
	八幡 瑞季				江原 菜未
S1	北川 真依	6 ()		2	稲荷 思歩
S2	小川 萌子	6 ()		4	中村 美乃

学校名	山城	3	VS	0	京都八幡
D	辻	7 (6) 6			橋本
	江原				杉本
S1	稲荷	6 - 0			岸
S2	中村	6 - 2			榊井

京都市部Dブロック決勝 < 1セットマッチ >

学校名	華頂女子	3	VS	0	同志社
D	村田 菜奈	6 ()		2	仲島 麻衣
	尾崎 碧紗				難波 優希
S1	飯尾 祥子	6 ()		1	塩田 樹里
S2	小川 千佳	6 ()		0	佐々木 妙香

京都市部Dブロック準決勝 < 1セットマッチ >

学校名	華頂女子	3	VS	0	菟道
D	村田	6 - 0			久
	尾崎				前田
S1	飯尾	6 - 2			加藤
S2	森	6 - 1			金子

両丹支部ブロック決勝 < 1セットマッチ >

学校名	西舞鶴	3	VS	0	綾部
D	大坪 礼奈	6 ()		2	中野 沙知
	江川 里歩				佐堀 唯子
S1	栗山 萌	6 ()		0	池田 裕佳子
S2	竹橋 麻美	7 (3)		6	西川 千夏

学校名	同志社国際	1	VS	2	同志社
D	千田	6 (6) 7			仲島
	増崎				佐々木
S1	野上	6 - 4			塩田
S2	栗田	4 - 6			難波