

第58回 静岡県高等学校総合体育大会 テニス競技 結果

平成22年5月8日～29日

於:静岡市 草薙庭球場他

男子団体

優勝 日大三島高校
(2年ぶり18回目)

準優勝 浜松市立高校

女子団体

優勝 浜松西高校
(初優勝)

準優勝 静岡市立高校

男子シングルス

優勝 中野玲央奈(日大三島)

準優勝 上野陽祐(日大三島)

第3位 田畑元己(日大三島)

第4位 杉浦勝貴(浜松市立)

第5位 東 貴大(静岡市立)

第6位 伊東伸紘(静岡市立)

女子シングルス

優勝 戸塚佑実(静岡市立)

準優勝 吉見沙耶(浜松北)

第3位 山口恵実(浜松西)

第4位 江間美佑(浜松市立)

第5位 高田千奈美(浜松西)

第6位 林 優香(浜松西)

男子ダブルス

優勝 杉浦・猪股(浜松市立)

準優勝 中野・町田(日大三島)

第3位 中野・小池(浜松市立)

女子ダブルス

優勝 伊熊・中川(静岡市立)

準優勝 高田・内山(浜松西)

第3位 新村・江間(浜松市立)

団体戦(女子)

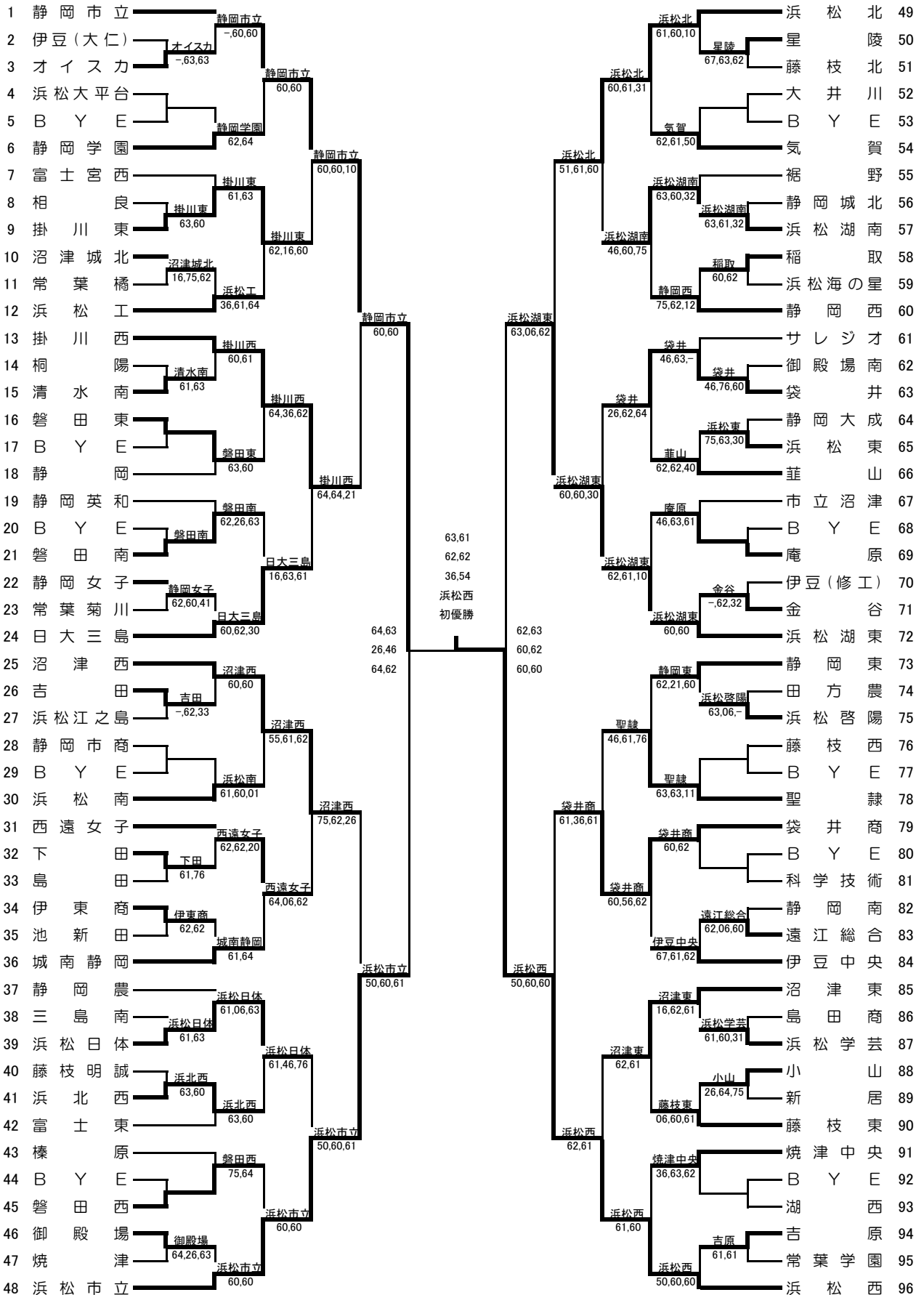

団体の部(男子)

	学校名	スコア	学校名
SF1	日大三島	20	浜松湖東
D	町田周太郎③	62,60	今田和真③
	西山大貴③		伊達卓也②
S1	中野玲央奈③	64,60	佐藤裕典③
S2	上野陽祐③	75,20	宮崎琢斗③

	学校名	スコア	学校名
SF2	浜松市立	20	静岡市立
D	小池湧也②	75,63	東貴大③
	可知拓哉③		望月龍亮③
S1	猪股健吾②	62,55	古屋健太②
S2	杉浦勝貴②	63,61	伊東伸紘②

	学校名	スコア	学校名
F	日大三島	20	浜松市立
D	町田周太郎③	36	小池湧也②
	西山大貴③	62 41	可知拓哉③
S1	中野玲央奈③	62,61	猪股健吾②
S2	上野陽祐③	64,64	杉浦勝貴②

団体の部(女子)

	学校名	スコア	学校名
SF1	静岡市立	20	浜松市立
D	伊熊楓③	64,64	新村優理子②
	山本杏③		竹村美希②
S1	戸塚祐実①	26,46	江間美佑①
S2	中川知聡③	64,62	大石真帆②

	学校名	スコア	学校名
SF2	浜松湖東	02	浜松西
D	山本莉紗②	26,03	内山ひかる②
	原田望②		林優香①
S1	高須史織②	06,26	高田千奈美③
S2	鈴木杏奈③	06,06	山口恵実①

	学校名	スコア	学校名
F	静岡市立	02	浜松西
D	中川知聡③	36,16	内山ひかる②
	八木珠央①		林優香①
S1	伊熊楓③	26,26	高田千奈美③
S2	戸塚祐実①	63,45	山口恵実①

H22総体シングルス(男子)

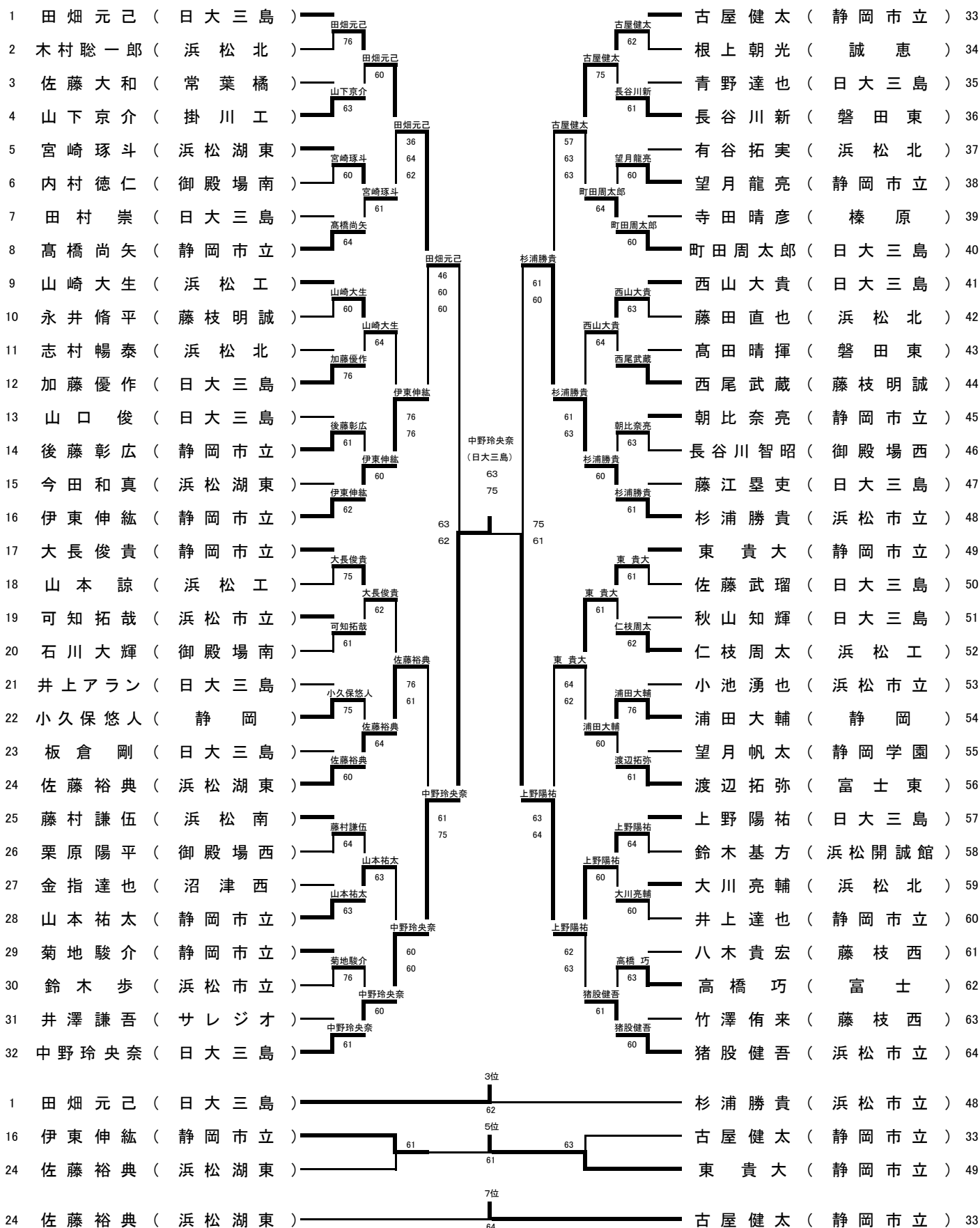

H22総体シングルス(女子)

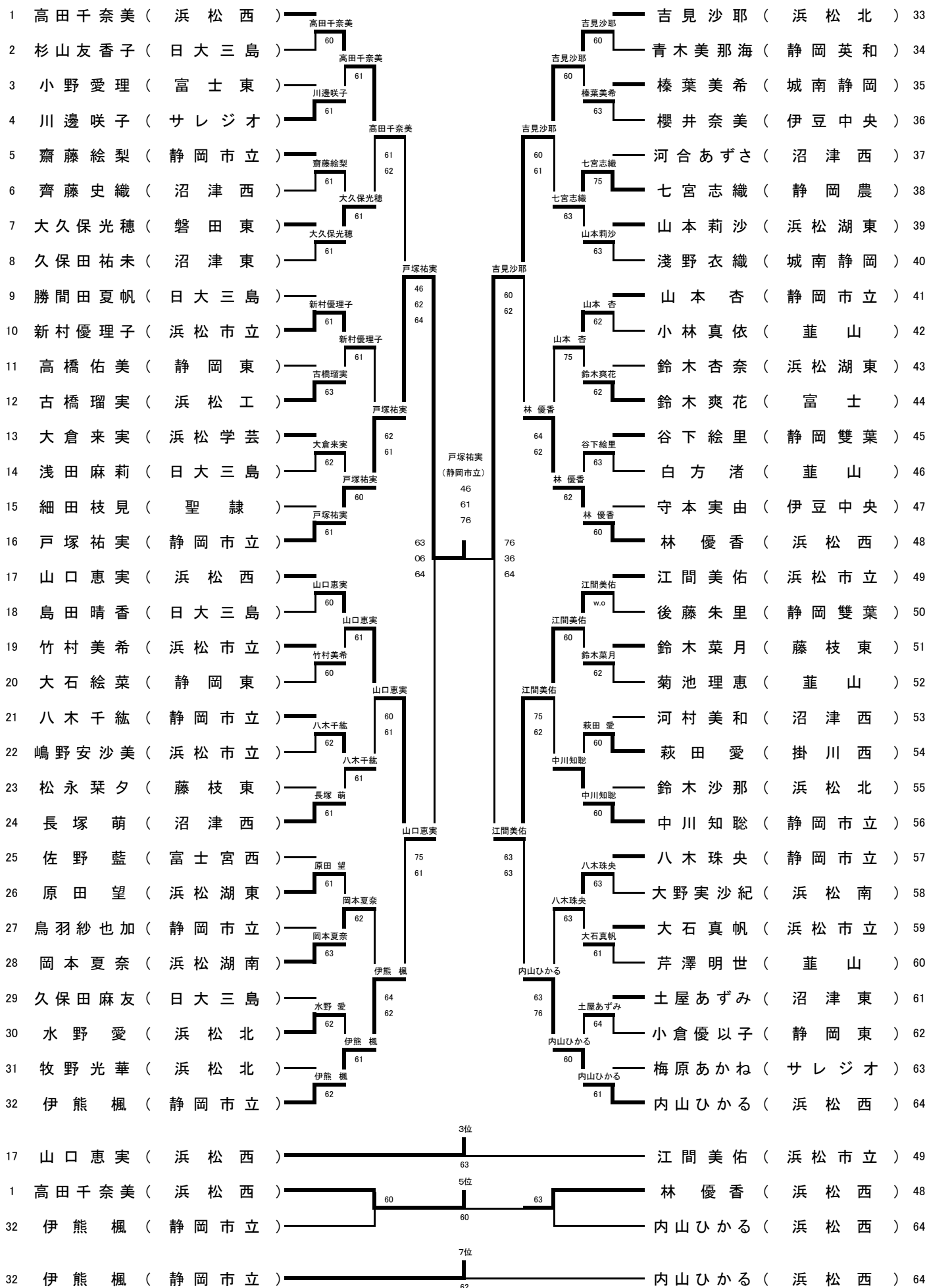

H22総体ダブルス(男子)

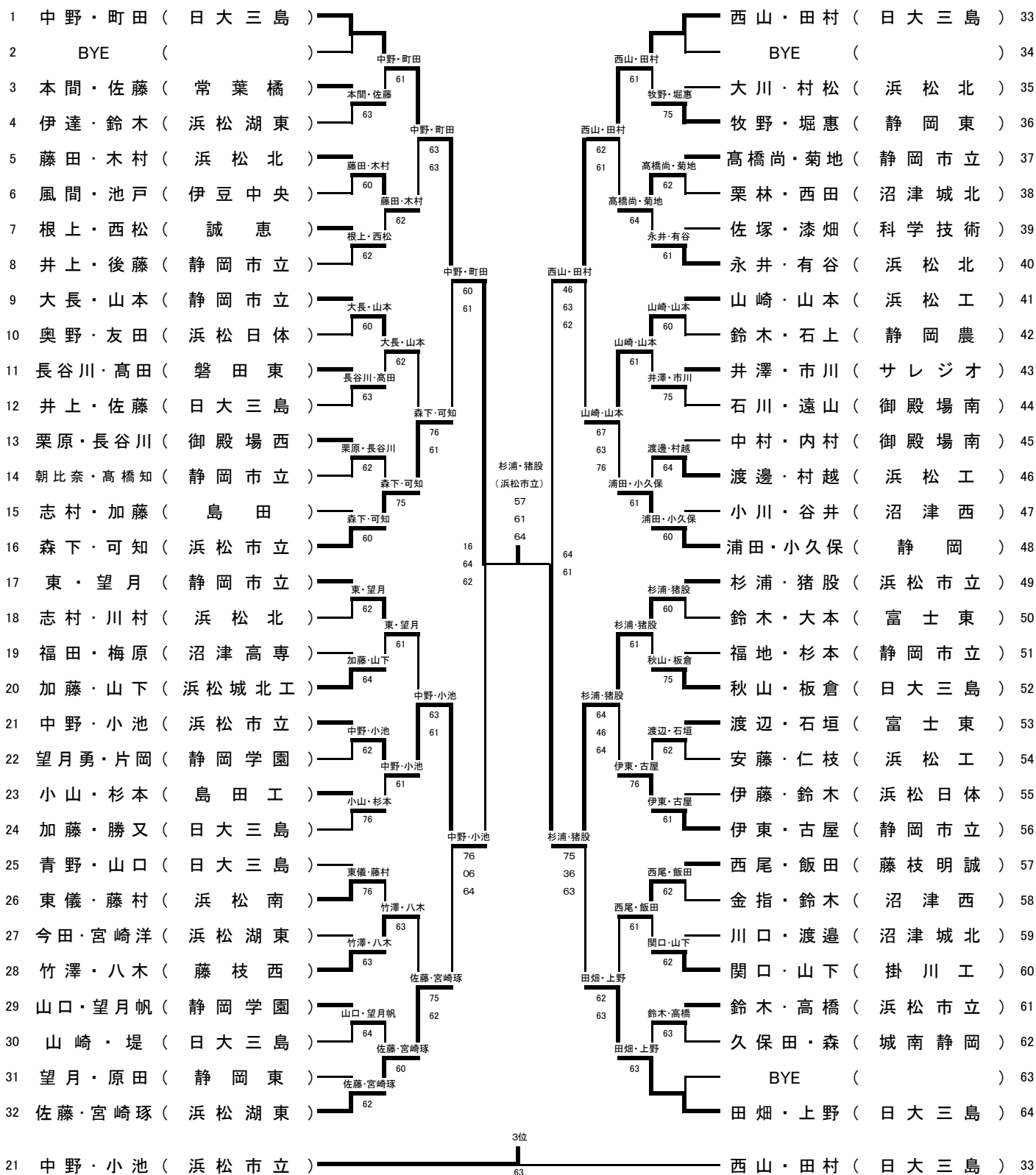

H22総体ダブルス(女子)

1	伊熊・中川 (静岡市立)		山本・八木千 (静岡市立)	33	
2	BYE ()		BYE ()	34	
3	水野・牧野 (浜松北)	伊熊・中川	山本・八木千	島田・金子 (日大三島)	35
4	赤羽・進藤 (裾野)	水野・牧野 61	鈴木・大城	鈴木・大城 (浜松市立)	36
5	櫻井・守本 (伊豆中央)	伊熊・中川	吉見・鈴木	吉見・鈴木 (浜松北)	37
6	齋藤・鳥羽 (静岡市立)	齋藤・鳥羽 62	吉見・鈴木	望月・川口 (静岡英和)	38
7	鈴木・大木 (静岡西)	鈴木・大木 64	吉見・鈴木	飯田・松浦 (袋井)	39
8	大庭・熊谷 (磐田南)	鈴木・大木 63	小林・稲垣	小林・稲垣 (韮山)	40
9	松井・大倉 (浜松学芸)	伊熊・中川	新村・江間	河合・佐野 (沼津西)	41
10	杉山・井村 (日大三島)	松井・大倉 62	新村・江間	山田・松本 (静岡東)	42
11	加藤・原 (沼津西)	松井・大倉 61	河合・佐野	近藤・谷川 (袋井商)	43
12	福島・片野 (静岡市立)	福島・片野 64	榛葉・浅野	榛葉・浅野 (城南静岡)	44
13	松下・栗林 (城南静岡)	福島・片野 63	新村・江間	松永・鈴木菜 (藤枝東)	45
14	萩田・遠山 (掛川西)	萩田・遠山 67	新村・江間	池田・林田 (三島南)	46
15	大岡・嶋野 (浜松市立)	萩田・遠山 75	新村・江間	木龍・八木澤 (裾野)	47
16	長塚・河村 (沼津西)	萩田・遠山 76	松永・鈴木菜	新村・江間 (浜松市立)	48
17	鈴木・原田 (浜松湖東)	長塚・河村 63	新村・江間	戸塚・八木珠 (静岡市立)	49
18	中山・富野 (御殿場南)	長塚・河村 64	戸塚・八木珠	酒井・鈴木 (西遠女子)	50
19	近藤・七宮 (静岡農)	鈴木・原田	戸塚・八木珠	佐野・板倉 (日大三島)	51
20	小山・加藤 (富士東)	近藤・七宮 62	大谷・杉本	大谷・杉本 (西遠女子)	52
21	久保田・勝間田 (日大三島)	近藤・七宮 64	大石・竹村	大石・竹村 (浜松市立)	53
22	飯田・内田 (常葉橘)	久保田・勝間田 67	大石・竹村	長野・飯塚 (静岡西)	54
23	岡本・鈴木 (浜松湖南)	久保田・勝間田 64	勝海・榎本	畑・石原 (島田商)	55
24	大石・高橋 (静岡東)	岡本・鈴木 63	勝海・榎本	勝海・榎本 (日大三島)	56
25	梅原・川邊 (サレジオ)	岡本・鈴木 64	菊池・白方	菊池・白方 (韮山)	57
26	森・高橋 (袋井商)	梅原・川邊	菊池・白方	木下・古田 (浜松西)	58
27	山本・今出川 (浜松湖東)	梅原・川邊 76	立川・佐野	立川・佐野 (富士宮西)	59
28	齊藤・勝亦 (沼津西)	山本・今出川 60	高木・小倉	高木・小倉 (静岡東)	60
29	須藤・沓間 (御殿場南)	山口・林	青木・高柳	青木・高柳 (静岡英和)	61
30	豊泉・杉山 (静岡市立)	豊泉・杉山 61	青木・高柳	芹澤・勝又 (裾野)	62
31	趙・石田 (常葉橘)	山口・林 60	高田・内山	BYE ()	63
32	山口・林 (浜松西)	山口・林 61	高田・内山	高田・内山 (浜松西)	64
32	山口・林 (浜松西)	3位 60	新村・江間	新村・江間 (浜松市立)	48