

男子詳細 準決勝より

準決勝	名古屋		2 - 0		愛工大名電	
	選手名	学年			選手名	学年
D	片平和宏	2	62		熊澤辰哉	3
	井上実	2	64		穂積凌平	3
S1	古田陸人	3	60		笹倉義史	3
			61			
S2	中川航	3	42(打切り)		金澤康斗	2

準決勝	桜丘		0 - 2		名経大市邨	
	選手名	学年			選手名	学年
D	小林研太	3	57		伊藤勇貴	2
	杉崎平	3	46		小枝明史	3
S1	西口康治	3	46		世古口知也	3
			75			
S2	竹内航代	3	52(打切り)		渡辺将司	2
			36			
			36			

決勝	名古屋		2 - 0		名経大市邨	
	選手名	学年			選手名	学年
D	片平和宏	2	62		伊藤勇貴	2
	井上実	2	64		小枝明史	3
S1	古田陸人	3	61		世古口知也	3
			60			
S2	中川航	3	34(打切り)		渡辺将司	2

3位決定	愛工大名電		0 - 2		桜丘	
	選手名	学年			選手名	学年
D	熊澤辰哉	3	57		小林研太	3
	穂積凌平	3	26		杉崎平	3
S1	笹倉義史	3	46		西口康治	3
			63			
S2	金澤康斗	2	26(打切り)		竹内航代	3
			57			

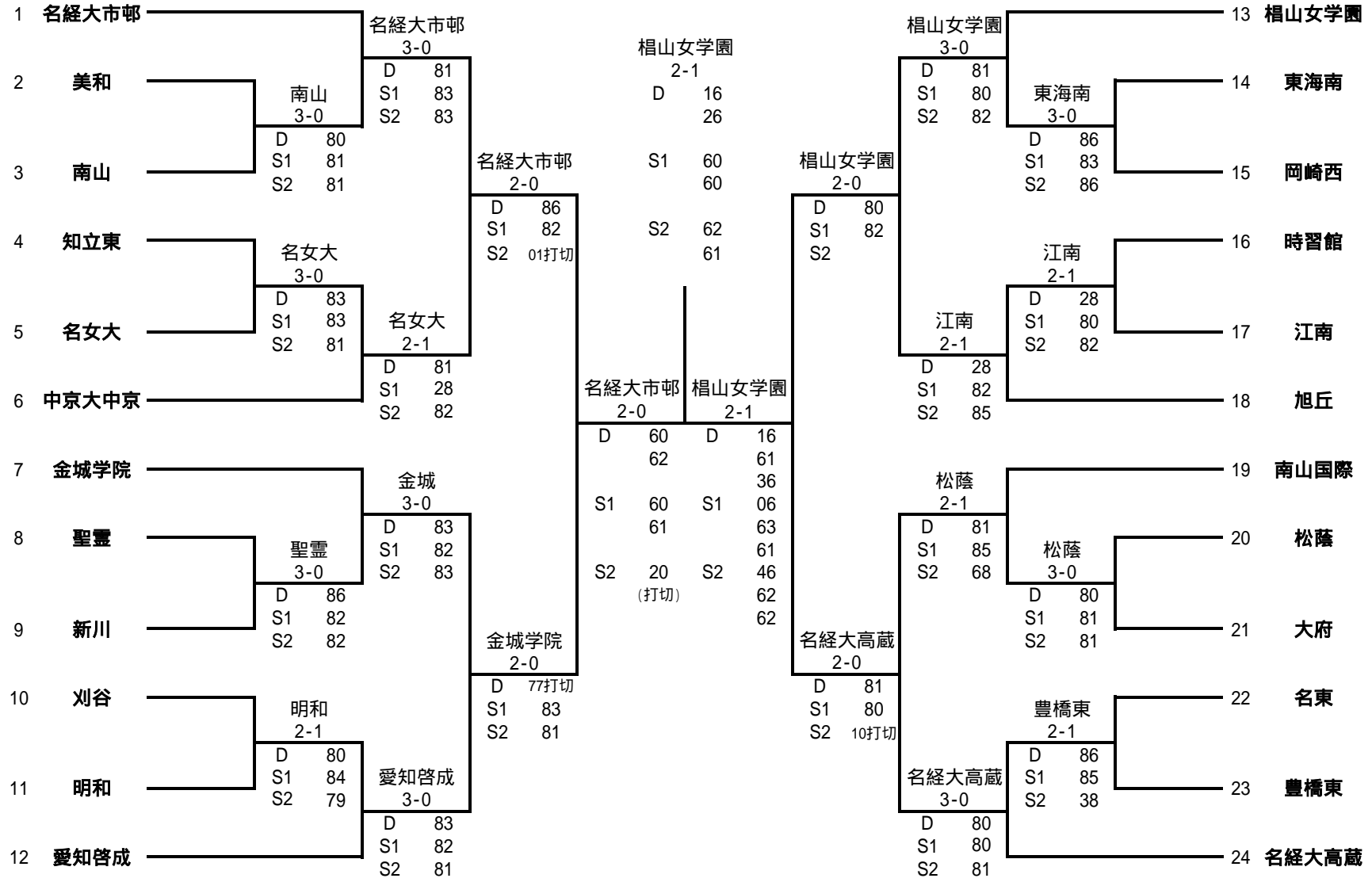

3位決定戦
 金城学院
 名経大高蔵
 D 46
 S1 63
 S2 62
 61
 30

2位決定戦
 名経大市邨
 名経大高蔵
 D 43打切
 S1 80
 S2 82

女子詳細 準決勝より

準決勝	名経大市邨		2 - 0		金城学院	
	選手名	学年			選手名	学年
D	中西彩梨	3	60		立松智香	3
	武井美樹	3	62		橘永子	1
S1	西尾友里	3	60		石田真梨	3
			61			
S2	菅原愛理	2	20(打切り)		貝崎杏子	3

準決勝	椋山女学園		2 - 1		名経大高蔵	
	選手名	学年			選手名	学年
D	古崎帆乃香	2	16		今西奈津美	3
	石井友梨	3	61		大塚しほ	3
			36			
S1	吉富愛子	2	06		山崎香織	3
			63			
			61			
S2	春山奈美	2	46		山本 澪	1
			62			
			62			

決勝	名経大市邨		1 - 2		椋山女学園	
	選手名	学年			選手名	学年
D	西尾友里	3	61		古崎帆乃香	2
	武井美樹	3	62		石井友梨	3
S1	中西彩梨	3	06		吉富愛子	2
			06			
S2	菅原愛理	2	26		春山奈美	2
			16			

3位決定	金城学院		0 - 2		名経大高蔵	
	選手名	学年			選手名	学年
D	立松智香	3	64		今西奈津美	3
	近藤菜月	3	26		大塚しほ	3
			03(打切り)			
S1	貝崎杏子	3	36		山本 澪	1
			16			
S2	橘永子	1	26		上原実季	1
			16			

2位決定	名経大市邨		0 - 2		名経大高蔵	
	選手名	学年			選手名	学年
D	中西彩梨	3	34		今西奈津美	3
	武井美樹	3	打切り		大塚しほ	3
S1	西尾友里	3	08		山崎香織	3
S2	菅原愛理	2	28		山本 澪	1

男子シングルス

1	古田陸人 (名古屋) E1137	古田	33	渡辺将司 (名経大市邨) G0005
2	加藤嘉浩 (知立東) F0012	80	34	神谷真央 (安城東) E0299
3	稲垣靖力 (名経大高蔵) E0254	稲垣	35	間瀬健二 (阿久比) E3013
4	松原大地 (桜丘) F0016	98(8)	36	杉岡晋弥 (名古屋国際) F0043
5	宮脇 駿 (名古屋) F0006	宮脇	37	杉崎 平 (桜丘) F0011
6	川上竜司 (名経大高蔵) F0030	83	38	平松優斗 (知立東) E0092
7	佐藤直紀 (向陽) E0018	井上	39	小塩大樹 (誉) G2119
8	井上 実 (名古屋) F0003	84	40	船橋 主 (名経大高蔵) E0012
9	三田圭輔 (名古屋) E0041	三田	41	中村 充 (名古屋) G0206
10	吉田健吾 (清林館) E0004	83	42	山中拓也 (岡崎城西) G0072
11	橋本 弦 (桜丘) G0089	稲熊	43	伊藤諒真 (天白) E1205
12	稲熊元紀 (向陽) F0056	83	44	谷本真人 (名古屋) G0011
13	亀井竣介 (新川) F0005	亀井	45	堀 真人 (春日井南) E0053
14	野嶋剛嗣 (桜丘) F0153	81	46	鈴木昇太 (半田工業) E2255
15	前川尚輝 (名古屋) G0027	西口	47	林 良祐 (桜台)
16	西口康治 (桜丘) E0030	84	48	中山遼太 (名古屋) F0068
17	小枝明史 (名経大市邨) E035	小枝	49	伊藤勇貴 (名経大市邨) F0053
18	柘植克己 (南山国際) E0384	82	50	坂神脩亮 (時習館) E0033
19	山田典幸 (津島東) F0031	金沢	51	松原哲志 (桜丘) H0004
20	金澤康斗 (愛工大名電) G0050	82	52	林 聖哉 (名経大市邨) G0087
21	片平和宏 (名古屋) F0067	片平	53	笹倉義史 (愛工大名電) E0322
22	長坂俊幸 (大府) F0421	83	54	鈴木尊久 (東海学園) E1431
23	鈴木直弥 (半田東) E1326	岡本	55	榊原幹人 (東海南) E2418
24	岡本尚也 (名経大市邨) F0256	80	56	山田晃大 (名経大市邨) G0013
25	竹内航代 (桜丘) E0164	竹内	57	小林研太 (桜丘) E0011
26	鈴木 純 (名古屋) G0040	83	58	南場大輔 (南山国際) E0291
27	今枝洸貴 (刈谷) F0004	桑原	59	久野陽平 (桜丘) G0003
28	桑原貴太 (誉) F0004	81	60	田中裕一郎 (刈谷) E0089
29	服部啓太 (向陽) G0042	服部	61	佐合智成 (瑞陵) E0371
30	山口公平 (誉) F0212	97	62	中西一仁 (名経大市邨) G0007
31	山内亮彦 (美和) F0143	世古口	63	高木智章 (半田) F0382
32	世古口知也 (名経大市邨) E136	80	64	中川 航 (名古屋) F009

男子ダブルス

1	中川 航 (名古屋) F009	古田陸人 E1137	中川 古田	17	伊藤勇貴 F0053	渡辺将司 G0005 (名経大市邨)
2	坂神脩亮 (時習館) E0033	吉見拓真 E2289	82	18	佐藤直紀 E0018	黒川雄太 E2001 (向陽)
3	柘植克己 (南山国際) E0384	南場大輔 E0291	熊澤 笹倉	19	松原大地 F0016	松原哲志 (桜丘) H0004
4	熊澤辰哉 (愛工大名電) E0360	笹倉義史 E0322	81	20	平松優斗 E0092	加藤嘉浩 (知立東) F0012
5	谷本真人 (名古屋) G0011	太田裕一 G2122	谷本 太田	21	稲熊元紀 F0056	服部啓太 G0042 (向陽)
6	田中裕一郎 (刈谷) E0089	今枝洸貴	84	22	入浜雅史 F1018	中川友紀也 (岡崎工業) E2060
7	高木智章 (半田) F0382	花井亮丞 E2374	山田 伊藤	23	伊藤諒真 E1205	井戸田 純 (天白) E1206
8	山田晃大 (名経大市邨) G0013	伊藤琢也 H0031	80	24	竹内航代 E0164	杉崎 平 (桜丘) F0011
9	小林研太 (桜丘) E0011	西口康治 E0030	小林 西口	25	木村光希 E0002	岡本尚也 (名経大市邨) F0256
10	鈴木直弥 (半田東) E1326	河合大介 E2436	81	26	亀井竣介 F0005	大谷 学 (新川) F2371
11	長坂俊幸 (大府) F0421	深谷好汰 F418	柴田 山本	27	高畠 翼 G2010	小林侑太 (東海学園) G0023
12	柴田修平 (名古屋) E0246	山本祥永 E0106	85	28	桑原貴太 F0004	山口公平 (誉) F0212
13	木村元翔 (名経大市邨) G0001	大谷拓也 G0028	木村 大谷	29	佐合智成 E0371	伊原啓介 (瑞陵) F1061
14	山内亮彦 (美和) F0143	伊藤拓也 F0142	82	30	野嶋剛嗣 F0153	林 宏紀 (桜丘) G0168
15	手塚 駿 (誉) E0361	小塩大樹 G2119	小枝 世古口	31	稲垣靖力 E0254	矢羽田直人 (名経大高蔵) E1400
16	小枝明史 (名経大市邨) E035	世古口知也 E0136	84	32	片平和宏 F0067	井上 実 (名古屋) F0003

女子シングルス

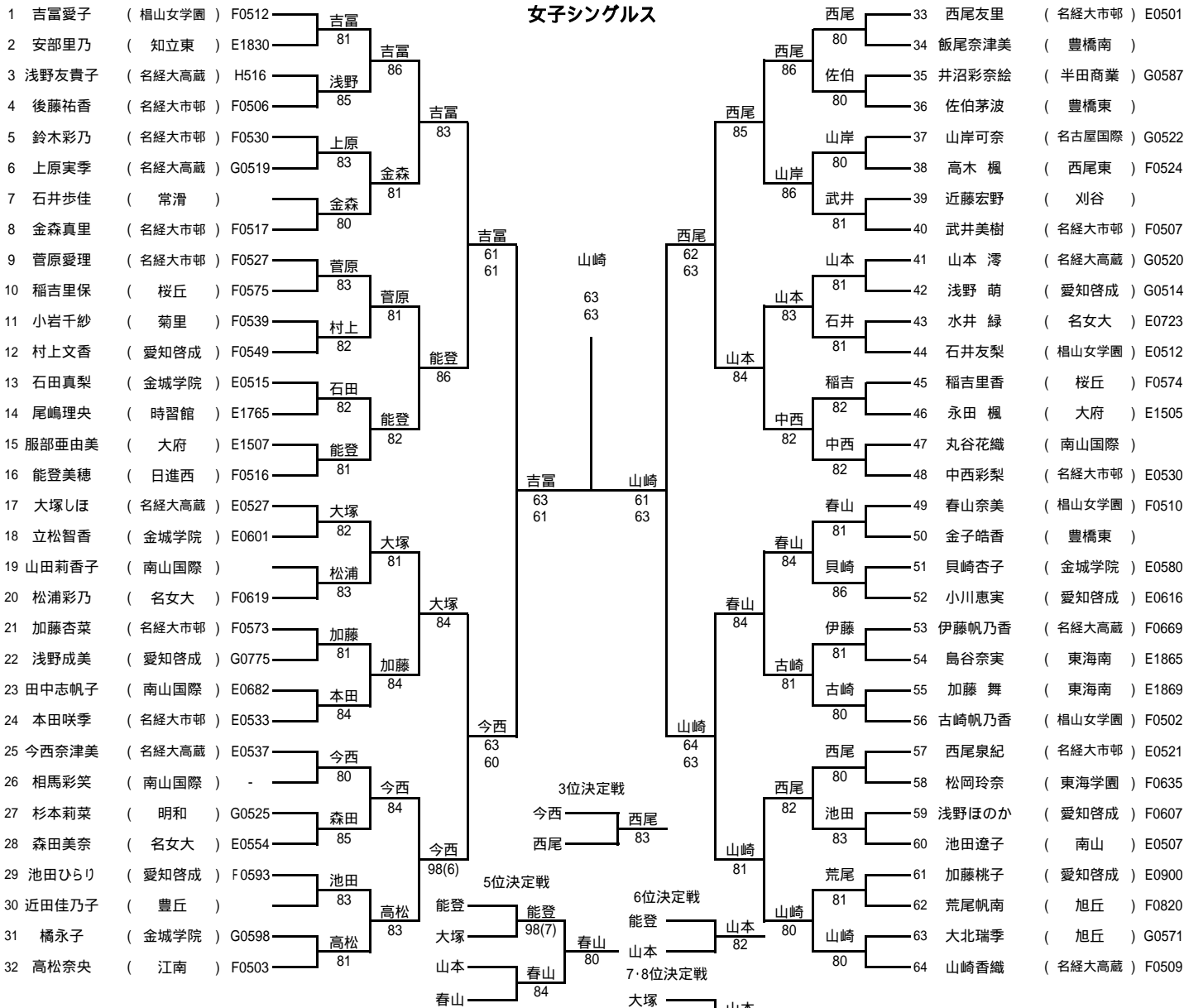

女子ダブルス

