

平成22年度全国高等学校総合体育大会テニス競技茨城県予選会

男子団体戦(総体出場:1校)

スコアは左から D,S1,S2 の順に掲載

平成22年6月10日(木) 神栖海浜運動公園

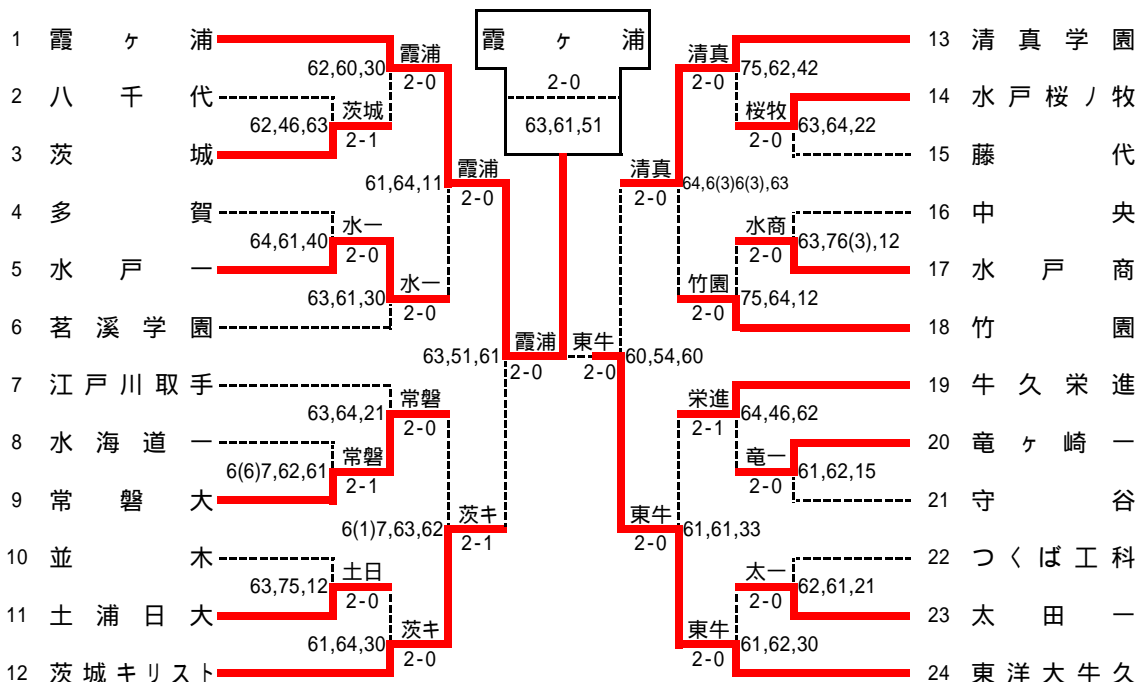

登録選手一覧

校名	監督	1	2	3	4	5
1 霞ヶ浦	宮原 康弘 年 前	山瀬 純平 3	宮原 健太 4	高橋 雄亮 5	鈴木 光 6	横山 由騎
2 八千代	藤沢 恒四知 年 前	伊佐間 淳哉	篠山 元希	川田 智也	大久保 紀彦	峯 勇太
3 茨城	梶 克治 年 前	石川 大貴	長谷川 航希	入野 範久	新路 一喜	宮越 涼
4 多賀	大貫 啓太 年 前	鈴木 裕也	櫻村 真一	弘田 恭平	小室 尚輝	中城 雄貴
5 水戸一	住谷 博史 年 前	本多 健太 2	大高 央一 16	砂押 健太	千葉 幸介	飯泉 徹
6 茗溪学園	糺本 貴通 年 前	中本 亘紀 16	坂場 賢一郎	中根 玄貴	高橋 亨太	中谷 悟
7 江戸川取手	山瀬 栄太 年 前	久保 裕之 8	紀国 亮 16	大谷 聡一郎	浅川 大樹	牧野 匠悟
8 水海道一	篠崎 寛治 年 前	中山 拓実	関口 雄太	根本 大輔	古河 敏明	馬場 隼也
9 常磐大	山田 貢一 年 前	川又 勇太	佐川 典	羽持 正登	小澤 将	園部 航
10 並木	宇都木 宏一 年 前	占部 弘貴	吉田 智則	木本 湧也	安井 和宏	阿部 雅也
11 土浦日大	阿部 洋 年 前	里見 翔	竹内 勇人	田口 梓	下地 亮達	中山 茂敏
12 茨城キリスト	槍崎 瑞之 年 前	松本 拓人 16	大畠 和哉	中谷 怜史	藤原 航	小田部 裕貴
13 清真学園	竹内 比呂志 年 前	長須 大樹	黒澤 克哉	河野 祐太	中西 祐樹	埴 礼之
14 水戸桜ノ牧	石井 正治 年 前	小澤 真也	石川 顕彦	吉川 純平	田原 隆司	市村 優
15 藤代	鈴木 澄子 年 前	佐藤 亮太	小更 涼太	相原 圭輔	鈴木 豪	中島 洋紀
16 中央	小澤 昌樹 年 前	細谷 航士	是枝 秀樹	永井 大介	山田 真人	岡崎 周平
17 水戸商	小澤 嗣典 年 前	宮城 正太	黒澤 悠羽	瀬谷 友樹	田原 直人	谷島 健太
18 竹園	藤本 佳昭 年 前	飯笹 大介 16	中森 俊吾	瀧川 諒介	丹代 瑞貴	津曲 歩径
19 牛久栄進	國廣 正法 年 前	鈴木 城徳	鈴木 宮 宙	赤荻 有人	大野 真之介	弘中 貴之
20 竜ヶ崎一	鹿野 広嘉 年 前	田辺 亮人	佐熊 耀	青柳 和幸	井原 壮也	渡部 郁巴
21 守谷	赤井 陽彦 年 前	橋本 竜太郎	島田 隼	池田 直史	野島 凌	軽部 涼
22 つくば工科	木村 考秀 年 前	内山 研二	大前 佳樹	滝本 恭介	柴田 浩寿	関根 大貴
23 太田一	益子 和幸 年 前	堀邊 将人	伊東 修一	穴戸 克彰	阿部 凱人	齋藤 敬典
24 東洋大牛久	正木 和美 年 前	飯田 貴文 16	木皿 貴大	矢口 拓麻	伊藤 達也	水野 純

平成22年度全国高等学校総合体育大会テニス競技茨城県予選会 男子団体詳細

1R	3	茨城	2 - 1	八千代	2	1R	5	水戸一	2 - 0	多賀	4	1R	9	常磐大	2 - 1	水海道一	8
(1) 順		氏名年	スコア	氏名年	順	(2) 順		氏名年	スコア	氏名年	順	(3) 順		氏名年	スコア	氏名年	順
D	4	新路一喜	- 2	伊佐間 淳哉	1	D	4	千葉幸介	- 4	櫻村 真一	2	D	1	川又 勇太	6(6) -	古河 敏明	4
	5	宮越 涼		大久保 紀彦	4		5	飯泉 徹		中城 雄貴	5		3	羽持 正登		馬場 隼也	5
S1	1	石川 大貴	4 -	篠山 元希	2	S1	1	本多 健太	- 1	鈴木 裕也	1	S1	4	小澤 将	- 2	関口 雄太	2
S2	2	長谷川 航希	- 3	川田 智也	3	S2	2	大高 央一	4 - 0	弘田 恭平	3	S2	5	園部 航	- 1	根本 大輔	3

1R	11	土浦日大	2 - 0	並木	10	1R	14	水戸桜ノ牧	2 - 0	藤代	15	1R	17	水戸商	2 - 0	中央	16
(4) 順		氏名年	スコア	氏名年	順	(5) 順		氏名年	スコア	氏名年	順	(6) 順		氏名年	スコア	氏名年	順
D	1	里見 翔	- 3	木本 湧也	3	D	3	吉川 純平	- 3	相原 圭輔	3	D	3	瀬谷 友樹	- 3	永井 大介	3
	4	下地 亮達		安井 和宏	4		5	市村 優		鈴木 豪	4		5	谷島 健太		岡崎 周平	5
S1	2	竹内 勇人	- 5	占部 弘貴	1	S1	1	小澤 真也	- 4	佐藤 亮太	1	S1	1	宮城 正太	- 6(3)	細谷 航士	1
S2	3	田口 梓	1 - 2	吉田 智則	2	S2	2	石川 顕彦	2 - 2	小更 涼太	2	S2	2	黒澤 悠羽	1 - 2	山田 真人	4

1R	20	竜ヶ崎一	2 - 0	守谷	21	1R	23	太田一	2 - 0	つば工科	22						
(7) 順		氏名年	スコア	氏名年	順	(8) 順		氏名年	スコア	氏名年	順						
D	5	渡部 郁巴	- 1	橋本 竜太郎	1	D	3	穴戸 克彰	- 2	大前 佳樹	2						
	4	井原 壮也		池田 直史	3		4	阿部 凱人		滝本 恭介	3						
S1	2	佐熊 耀	- 2	野島 凌	4	S1	1	堀邊 将人	- 1	内山 研二	1						
S2	3	青柳 和幸	1 - 5	軽部 涼	5	S2	2	伊東 修一	2 - 1	関根 大貴	5						

2R	1	霞ヶ浦	2 - 0	茨城	3	2R	5	水戸一	2 - 0	茗溪学園	6	2R	9	常磐大	2 - 0	江戸川取手	7
(1) 順		氏名年	スコア	氏名年	順	(2) 順		氏名年	スコア	氏名年	順	(3) 順		氏名年	スコア	氏名年	順
D	2	宮原 健太	- 2	新路 一喜	4	D	4	千葉幸介	- 3	中根 玄貴	3	D	2	佐川 典	- 3	浅川 大樹	4
	5	横山 由騎		宮越 涼	5		5	飯泉 徹		高橋 亨太	4		4	小澤 将		牧野 匠悟	5
S1	1	山瀬 純平	- 0	石川 大貴	1	S1	1	本多 健太	- 1	中本 亘紀	1	S1	1	川又 勇太	- 4	久保 裕之	1
S2	3	高橋 雄亮	3 - 0	長谷川 航希	2	S2	2	大高 央一	3 - 0	坂場 賢一郎	2	S2	5	園部 航	2 - 1	紀国 亮	2

2R	12	茨城キリスト	2 - 0	土浦日大	11	2R	13	清真学園	2 - 0	水戸桜ノ牧	14	2R	18	竹園	2 - 0	水戸商	17
(4) 順		氏名年	スコア	氏名年	順	(5) 順		氏名年	スコア	氏名年	順	(6) 順		氏名年	スコア	氏名年	順
D	4	藤原 航	- 1	里見 翔	1	D	3	河野 祐太	- 5	吉川 純平	3	D	3	瀧川 諒介	- 5	瀬谷 友樹	3
	5	小田部 裕貴		下地 亮達	4		4	中西 祐樹		市村 優	5		5	津曲 歩径		谷島 健太	5
S1	1	松本 拓人	- 4	竹内 勇人	2	S1	1	長須 大樹	- 2	小澤 真也	1	S1	1	飯笹 大介	- 4	宮城 正太	1
S2	3	中谷 怜史	3 - 0	田口 梓	3	S2	2	黒澤 克哉	4 - 2	石川 顕彦	2	S2	4	丹代 瑞貴	1 - 2	黒澤 悠羽	2

2R	19	牛久栄進	2 - 1	竜ヶ崎一	20	2R	24	東洋大牛久	2 - 0	太田一	23						
(7) 順		氏名年	スコア	氏名年	順	(8) 順		氏名年	スコア	氏名年	順						
D	3	赤荻 有人	- 4	井原 壮也	4	D	3	矢口 拓麻	- 1	穴戸 克彰	3						
	4	大野 真之介		渡部 郁巴	5		5	水野 純		阿部 凱人	4						
S1	1	鈴木 城徳	4 -	佐熊 耀	2	S1	1	飯田 貴文	- 2	堀邊 将人	1						
S2	2	宇都宮 宙	- 2	青柳 和幸	3	S2	4	伊藤 達也	3 - 0	伊東 修一	2						

3R	1	霞ヶ浦	2 - 0	水戸一	5	3R	12	茨城キリスト	2 - 1	常磐大	9	3R	13	清真学園	2 - 0	竹園	18
(1) 順		氏名年	スコア	氏名年	順	(2) 順		氏名年	スコア	氏名年	順	(3) 順		氏名年	スコア	氏名年	順
D	2	宮原 健太	- 1	千葉幸介	4	D	4	藤原 航	6(1) -	佐川 典	2	D	3	河野 祐太	- 4	瀧川 諒介	3
	5	横山 由騎		飯泉 徹	5		5	小田部 裕貴		小澤 将	4		4	中西 祐樹		津曲 歩径	5
S1	1	山瀬 純平	- 4	本多 健太	1	S1	1	松本 拓人	- 3	川又 勇太	1	S1	1	長須 大樹	6(3) - 6(3)	飯笹 大介	1
S2	3	高橋 雄亮	1 - 1	大高 央一	2	S2	3	中谷 怜史	- 2	園部 航	5	S2	2	黒澤 克哉	- 3	丹代 瑞貴	4

3R	24	東洋大牛久	2 - 0	牛久栄進	19	準決	1	霞ヶ浦	2 - 0	茨城キリスト	12	準決	24	東洋大牛久	2 - 0	清真学園	13
(4) 順		氏名年	スコア	氏名年	順	(1) 順		氏名年	スコア	氏名年	順	(2) 順		氏名年	スコア	氏名年	順
D	3	矢口 拓麻	- 1	赤荻 有人	3	D	2	宮原 健太	- 3	中谷 怜史	3	D	3	矢口 拓麻	- 0	河野 祐太	3
	5	水野 純		大野 真之介	4		5	横山 由騎		藤原 航	4		5	水野 純		中西 祐樹	4
S1	1	飯田 貴文	- 1	鈴木 城徳	1	S1	1	山瀬 純平	5 - 1	松本 拓人	1	S1	1	飯田 貴文	5 - 4	長須 大樹	1
S2	4	伊藤 達也	3 - 3	宇都宮 宙	2	S2	3	高橋 雄亮	- 1	大畠 和哉	2	S2	4	伊藤 達也	- 0	黒澤 克哉	2

決	1	霞ヶ浦	2 - 0	東洋大牛久	24
勝		氏名年	スコア	氏名年	順
D	2	宮原 健太	- 3	矢口 拓麻	3
	5	横山 由騎		水野 純	5
S1	1	山瀬 純平	- 1	木皿 貴大	2
S2	3	高橋 雄亮	5 - 1	伊藤 達也	4

平成22年度全国高等学校総合体育大会テニス競技茨城県予選会

男子個人戦シングルス(総体出場:4名)

平成21年6月13日(日) 神栖海浜運動公園

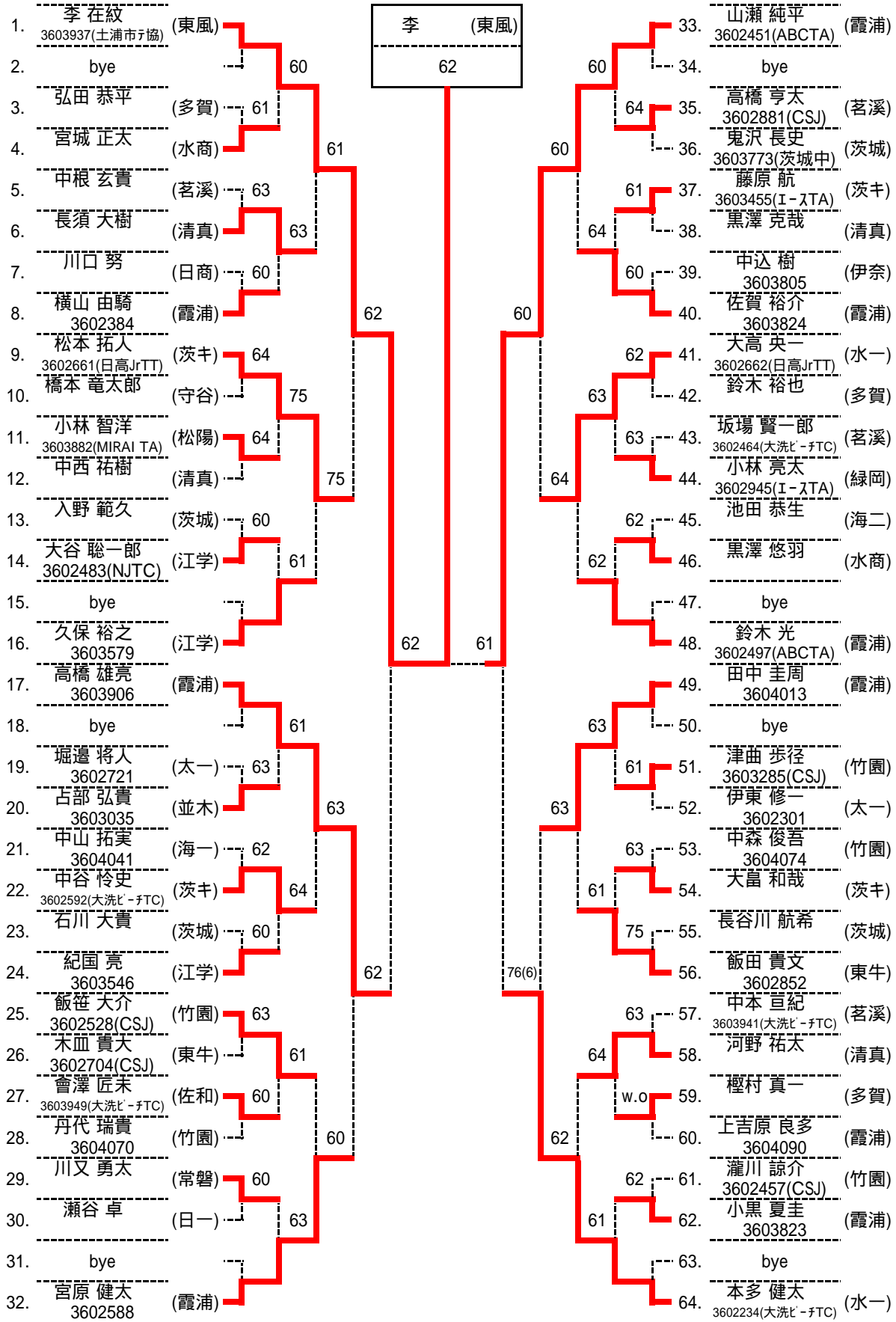

シード		3位決定戦
1	李 (東風)	17. 高橋 (霞浦) ----- 62
2	本多 (水一)	64. 本多 (水一) ----- 62
3	山瀬 (霞浦)	5位決定戦
4	宮原 (霞浦)	9. 松本 (茨キ) ----- 62
5	高橋 (霞浦)	32. 宮原 (霞浦) ----- 62
6	鈴木 (霞浦)	41. 大高 (水一) ----- 60
7	田中 (霞浦)	49. 田中 (霞浦) ----- 60
8	久保 (江学)	7位決定戦
		9. 松本 (茨キ) ----- 76(5)
		41. 大高 (水一) ----- 76(5)

全国総体出場者		
1位	李	(東風)
2位	山瀬	(霞浦)
3位	本多	(水一)
4位	高橋	(霞浦)
5位	田中	(霞浦)
6位	宮原	(霞浦)
7位	松本	(茨キ)
8位	大高	(水一)

男子個人戦ダブルス(総体出場:2組) 小黑 横山 (霞浦) 平成21年6月14日(月) 神栖海浜運動公園

1.	3603823 小黑 夏圭 (霞浦) ----- 61	3603906 高橋 雄亮 (霞浦) ----- 61
2.	3602384 横山 由騎 (竹園) ----- 61	3603824 佐賀 裕介 (霞浦) ----- 61
3.	3602457(CSJ) 瀧川 諒介 (守谷) ----- 75	3604012 澤畑 秀樹 (佐和) ----- 63
4.	3602528(CSJ) 飯笹 大介 (茨城) ----- 63	3603491 鈴木 海 (茨城) ----- 63
5.	野島 凌 (茨城) ----- 61	3603229(I-ATA) 徳川 宗成 (東牛) ----- 64
6.	軽部 涼 (茨城) ----- 61	3603773(茨城中) 鬼沢 長史 (総和) ----- 64
7.	長谷川 航希 (茨城) ----- 63	3603944 伊藤 達也 (清真) ----- 76(2)
8.	新路 一喜 (茨城) ----- 61	3603261 石塚 啓介 (東牛) ----- 64
9.	大畠 和哉 (茨城) ----- 63	山中 俊介 (総和) ----- 64
10.	鈴木 郁哉 (茨城) ----- 61	讃岐 優汰 (清真) ----- 76(2)
11.	中根 玄貴 (茗溪) ----- 63	中西 祐樹 (東牛) ----- 62
12.	3602881(CSJ) 高橋 亨太 (並木) ----- 61	河野 祐太 (水一) ----- 63
13.	3603035 古部 弘貴 (江学) ----- 75	3602464(大洗ビ-フTC) 坂場 賢一郎 (東牛) ----- 64
14.	3603958 吉田 智則 (霞浦) ----- 62	3603941(大洗ビ-フTC) 中本 亘紀 (茗溪) ----- 63
15.	3603546 紀国 亮 (茨城) ----- 61	3603054(CSJ) 栗山 裕暉 (東牛) ----- 62
16.	3603492 浅川 大樹 (常磐) ----- 62	3602704(CSJ) 木皿 貴大 (水一) ----- 63
17.	3602588 宮原 健太 (茨城) ----- 61	3602234(大洗ビ-フTC) 本多 健太 (東牛) ----- 64
18.	3602497(ABCTA) 鈴木 光 (多賀) ----- 61	3603993 飯泉 徹 (海一) ----- 60
19.	3602592(大洗ビ-フTC) 中谷 怜史 (多賀) ----- 61	3602505 篠原 一哉 (東牛) ----- 64
20.	3602661(日高JrTT) 松本 拓人 (多賀) ----- 61	3603885 水野 純 (清真) ----- 61
21.	佐川 典 (多賀) ----- 61	黒澤 克哉 (江学) ----- 60
22.	小澤 将 (茨城) ----- 62	長須 大樹 (海一) ----- 60
23.	櫻村 真一 (常磐) ----- 61	3603519 牧野 匠悟 (東牛) ----- 60
24.	中城 雄貴 (茨城) ----- 62	3603579 久保 裕之 (海二) ----- 60
25.	添田 翔 (茨城) ----- 61	3604099 古河 敏明 (霞浦) ----- 60
26.	小林 広樹 (東牛) ----- 61	3604041 中山 拓実 (東牛) ----- 60
27.	川又 勇太 (東牛) ----- 62	3603952 古澤 拓也 (海二) ----- 60
28.	羽持 正登 (東牛) ----- 61	3603440 古賀 勇氣 (霞浦) ----- 60
29.	米田 明弘 (東牛) ----- 62	宮里 啓祝 (海二) ----- 60
30.	小田部 裕貴 (東牛) ----- 61	石塚 健人 (海二) ----- 60
31.	3602852 飯田 貴文 (東牛) ----- 61	3604013 田中 圭周 (霞浦) ----- 60
32.	3602651 矢口 拓麻 (東牛) ----- 61	3602451(ABCTA) 山瀬 純平 (霞浦) ----- 60

シード		3位決定戦
1	小黑 横山 (霞浦)	9. 宮原 鈴木 (霞浦) ----- 62
2	田中 山瀬 (霞浦)	32. 田中 山瀬 (霞浦) ----- 62
3	高橋 佐賀 (霞浦)	2位決定戦
4	飯田 矢口 (東牛)	9. 宮原 鈴木 (霞浦) ----- 76(2)
		17. 高橋 佐賀 (霞浦) ----- 76(2)

全国総体出場者		
1位	小黑 横山	(霞浦)
2位	高橋 佐賀	(霞浦)
3位	宮原 鈴木	(霞浦)
4位	田中 山瀬	(霞浦)

平成22年度全国高等学校総合体育大会テニス競技茨城県予選会

女子団体戦(総体出場:1校)

スコアは左から D,S1,S2 の順に掲載

平成22年6月10日(木) 神栖海浜運動公園

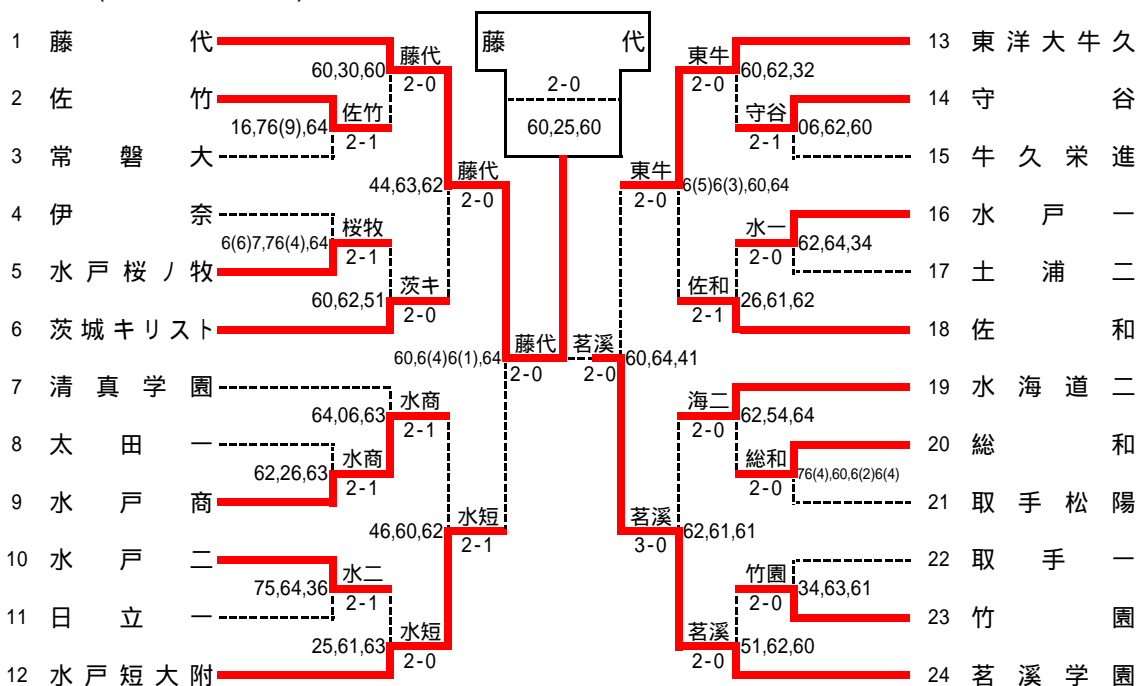

登録選手一覧

校名	監督	1 藤代	2 佐竹	3 常磐大	4 伊奈	5 水戸桜ノ牧	6 茨城キリスト
		鈴木 澄子 年 前	櫻井 隆之 年 前	吉原 津屋子 年 前	門井 浩 年 前	佐藤 秀俊 年 前	中嶋 隆幸 年 前
1		祢宜 美里 5	斉藤 涼子	小田倉 史織	鈴木 彩	軍司 真美	越塚 理奈 16
2		赤松 理美 16	石川 千亜希	富永 有楽	平井 里奈	市毛 未幸	越塚 理沙 16
3		飯島 結花 16	菊池 恭羽	大高 早紀	大口 紗季	山崎 かおり	大内 かおり
4		岩崎 しずく 16	小野瀬 麗菜	富田 真穂	久能 恵	海老澤 睦実	鹿岡 早紀
5		根本 奈々 16	野田 旺香	市野澤 直子	澤口 愛	上妻 実咲	三代 千穂菜
校名	監督	7 清真学園	8 太田一	9 水戸商	10 水戸二	11 日立一	12 水戸短大附
		竹内 比呂志 年 前	小沢 啓師 年 前	馬場 宏 年 前	山本 聡 年 前	草野 淳 年 前	荒木 克己 年 前
1		富山 美穂	荒金 優香	菊池 優紀	辻村 悠	小林 未佳	増田 沙希子 3
2		寺島 千尋	角田 菜	増子 春菜	霜田 香純	鈴木 彩香	島崎 結衣 4
3		根本 奈緒	鴨志田 麻衣	菊池 美里	綿引 友香	信友 輝美	金澤 由加里
4		藤原 冴子	荻原 冴美	石崎 千晴	河村 友理	小山 侑美	会澤 詩穂
5		塚原 佑希子	山口 薫	長山 理沙	中川 美沙希	猪股 彩加	大川 沙也加
校名	監督	13 東洋大牛久	14 守谷	15 牛久栄進	16 水戸一	17 土浦二	18 佐和
		石島 啓 年 前	赤井 陽彦 年 前	國廣 正法 年 前	住谷 博史 年 前	鈴木 好史 年 前	鈴木 正人 年 前
1		古川 鈴夏 1	芳村 聖真	小野村 李子	細谷 彩夏	吉澤 美紀	成田 実優
2		野口 奈央 8	野里 采加	木村 みさき	庄司 美咲	登坂 亜美	市毛 真奈美
3		小川 実紀	風見 綾香	佐藤 琴江	岡崎 千絵	福田 菜	中野 聡美
4		宮崎 恵理子	大藪 ひかり	桑野 真莉子	森田 美紀	浅野 菜津美	井上 まり
5		山田 友香里	大藪 さつき	糸賀 絵里佳	山田 理瑛	高梨 綾	土生 美咲
校名	監督	19 水海道二	20 総和	21 取手松陽	22 取手一	23 竹園	24 茗溪学園
		野友 宏則 年 前	有滝 栄一 年 前	羽成 文子 年 前	為貝 祐一 年 前	藤本 佳昭 年 前	古宮 奈津子 年 前
1		深津 恵	湯浅 里奈	加崎 千尋	直江 麻実	飯田 美幸	沼尻 泰代 2
2		菊地 美佳子	船橋 麻記	尾高 未来	富安 萌子	佐藤 綾美	生方 理子 16
3		漆原 杏子	黒岩 真帆	伊藤 菜帆	木内 菜穂	鈴木 麻友香	岡部 瞳
4		仲真 直美	生沼 美咲	渡辺 有紀	須藤 愛海	加地 美沙	大崎 春奈
5		小間 静香	松沼 梨香	大矢 佳央梨	永野 紫帆	櫻井 奈緒子	木下 絵理依

平成22年度全国高等学校総合体育大会テニス競技茨城県予選会 女子団体詳細

1R	2	佐竹	2 - 1	常磐大	3	1R	5	水戸桜ノ牧	2 - 1	伊奈	4	1R	9	水戸商	2 - 1	太田一	8
(1)	順	氏名年	スコア	氏名年	順	(2)	順	氏名年	スコア	氏名年	順	(3)	順	氏名年	スコア	氏名年	順
D	3	菊池恭羽	1 -	富永有楽	2	D	2	市毛未幸	6(6) -	大口紗季	3	D	3	菊池美里	- 2	鴨志田麻衣	3
	5	野田旺香		富田真穂	4		5	上妻実咲		久能恵	4		4	石崎千晴		荻原冨美	4
S1	1	斉藤涼子	- 6(9)	小田倉史織	1	S1	1	軍司真美	- 6(4)	鈴木彩	1	S1	1	菊池優紀	2 -	荒金優香	1
S2	2	石川千亜希	- 4	大高早紀	3	S2	4	海老澤睦実	- 4	平井里奈	2	S2	5	長山理沙	- 3	角田菜	2
1R	10	水戸二	2 - 1	日立一	11	1R	14	守谷	2 - 1	牛久栄進	15	1R	16	水戸一	2 - 0	土浦二	17
(4)	順	氏名年	スコア	氏名年	順	(5)	順	氏名年	スコア	氏名年	順	(6)	順	氏名年	スコア	氏名年	順
D	3	綿引友香	- 5	小山侑美	4	D	3	風見綾香	0 -	佐藤琴江	3	D	2	庄司美咲	- 2	登坂亜美	2
	4	河村友理		信友輝美	3		5	大藪さつき		桑野真莉子	4		4	森田美紀		高梨綾	5
S1	1	辻村悠	- 4	小林未佳	1	S1	1	芳村聖真	- 2	小野村李子	1	S1	1	細谷彩夏	- 4	福田菜	3
S2	2	霜田香純	3 -	鈴木彩香	2	S2	2	野里采加	- 0	糸賀絵里佳	5	S2	5	山田理瑛	3 - 4	浅野菜津美	4
1R	20	総和	2 - 0	取手松陽	21	1R	23	竹園	2 - 0	取手一	22						
(7)	順	氏名年	スコア	氏名年	順	(8)	順	氏名年	スコア	氏名年	順						
D	2	船橋麻記	- 6(4)	伊藤菜帆	3	D	3	鈴木麻友香	3 - 4	木内菜穂	3						
	4	生沼美咲		渡辺有紀	4		5	櫻井奈緒子		須藤愛海	4						
S1	1	湯浅里奈	- 0	加崎千尋	1	S1	1	飯田美幸	- 3	直江麻実	1						
S2	5	松沼梨香	6(2) - 6(4)	尾高未来	2	S2	4	加地美沙	- 1	富安萌子	2						
2R	1	藤代	2 - 0	佐竹	2	2R	6	茨城キリスト	2 - 0	水戸桜ノ牧	5	2R	9	水戸商	2 - 1	清真学園	7
(1)	順	氏名年	スコア	氏名年	順	(2)	順	氏名年	スコア	氏名年	順	(3)	順	氏名年	スコア	氏名年	順
D	5	根本奈々	- 0	菊池恭羽	3	D	2	越塚理沙	- 0	市毛未幸	2	D	3	菊池美里	- 4	藤原冨子	4
	1	祢宜美里		野田旺香	5		4	鹿岡早紀		上妻実咲	5		4	石崎千晴		塚原佑希子	5
S1	2	赤松理美	3 - 0	斉藤涼子	1	S1	1	越塚理奈	- 2	軍司真美	1	S1	1	菊池優紀	0 -	富山美穂	1
S2	3	飯島結花	- 0	石川千亜希	2	S2	3	大内かおり	5 - 1	海老澤睦実	4	S2	5	長山理沙	- 3	寺島千尋	2
2R	12	水戸短大附	2 - 0	水戸二	10	2R	13	東洋大牛久	2 - 0	守谷	14	2R	18	佐和	2 - 1	水戸一	16
(4)	順	氏名年	スコア	氏名年	順	(5)	順	氏名年	スコア	氏名年	順	(6)	順	氏名年	スコア	氏名年	順
D	3	金澤由加里	2 - 5	綿引友香	3	D	3	小川実紀	- 0	風見綾香	3	D	2	市毛真奈美	2 -	細谷彩夏	1
	4	会澤詩穂		中川美沙希	5		4	宮崎恵理子		大藪ひかり	4		5	土生美咲		庄司美咲	2
S1	1	増田沙希子	- 1	辻村悠	1	S1	1	古川鈴夏	- 2	芳村聖真	1	S1	1	成田実優	- 1	岡崎千絵	3
S2	2	島崎結衣	- 3	霜田香純	2	S2	2	野口奈央	3 - 2	野里采加	2	S2	3	中野聡美	- 2	山田理瑛	5
2R	19	水海道二	2 - 0	総和	20	2R	24	茗溪学園	2 - 0	竹園	23						
(7)	順	氏名年	スコア	氏名年	順	(8)	順	氏名年	スコア	氏名年	順						
D	3	漆原杏子	- 2	船橋麻記	2	D	3	岡部瞳	5 - 1	鈴木麻友香	3						
	4	仲真直美		生沼美咲	4		4	大崎春奈		櫻井奈緒子	5						
S1	1	深津恵	5 - 4	湯浅里奈	1	S1	1	沼尻泰代	- 2	飯田美幸	1						
S2	2	菊地美佳子	- 4	松沼梨香	5	S2	2	生方理子	- 0	加地美沙	4						
3R	1	藤代	2 - 0	茨城キリスト	6	3R	12	水戸短大附	2 - 1	水戸商	9	3R	13	東洋大牛久	2 - 0	佐和	18
(1)	順	氏名年	スコア	氏名年	順	(2)	順	氏名年	スコア	氏名年	順	(3)	順	氏名年	スコア	氏名年	順
D	5	根本奈々	4 - 4	越塚理沙	2	D	4	会澤詩穂	4 -	菊池美里	3	D	3	小川実紀	6(5) - 6(3)	井上まり	4
	1	祢宜美里		鹿岡早紀	4		5	大川沙也加		石崎千晴	4		4	宮崎恵理子		土生美咲	5
S1	2	赤松理美	- 3	越塚理奈	1	S1	1	増田沙希子	- 0	菊池優紀	1	S1	1	古川鈴夏	- 0	成田実優	1
S2	3	飯島結花	- 2	大内かおり	3	S2	2	島崎結衣	- 2	長山理沙	5	S2	2	野口奈央	- 4	中野聡美	3
3R	24	茗溪学園	3 - 0	水海道二	19	準決	1	藤代	2 - 0	水戸短大附	12	準決	24	茗溪学園	2 - 0	東洋大牛久	13
(4)	順	氏名年	スコア	氏名年	順	(1)	順	氏名年	スコア	氏名年	順	(2)	順	氏名年	スコア	氏名年	順
D	3	岡部瞳	- 2	漆原杏子	3	D	5	根本奈々	- 0	会澤詩穂	4	D	3	岡部瞳	- 0	小川実紀	3
	4	大崎春奈		仲真直美	4		1	祢宜美里		大川沙也加	5		4	大崎春奈		宮崎恵理子	4
S1	1	沼尻泰代	- 1	深津恵	1	S1	2	赤松理美	6(4) - 6(1)	増田沙希子	1	S1	1	沼尻泰代	- 4	古川鈴夏	1
S2	2	生方理子	- 1	小間静香	5	S2	3	飯島結花	- 4	島崎結衣	2	S2	2	生方理子	4 - 1	野口奈央	2
決	1	藤代	2 - 0	茗溪学園	24												
勝	順	氏名年	スコア	氏名年	順												
D	5	根本奈々	- 0	岡部瞳	3												
	1	祢宜美里		大崎春奈	4												
S1	2	赤松理美	2 - 5	沼尻泰代	1												
S2	3	飯島結花	- 0	生方理子	2												

平成22年度全国高等学校総合体育大会テニス競技茨城県予選会

女子個人戦シングルス(総体出場:3名)

平成22年6月14日(月) 神栖海浜運動公園

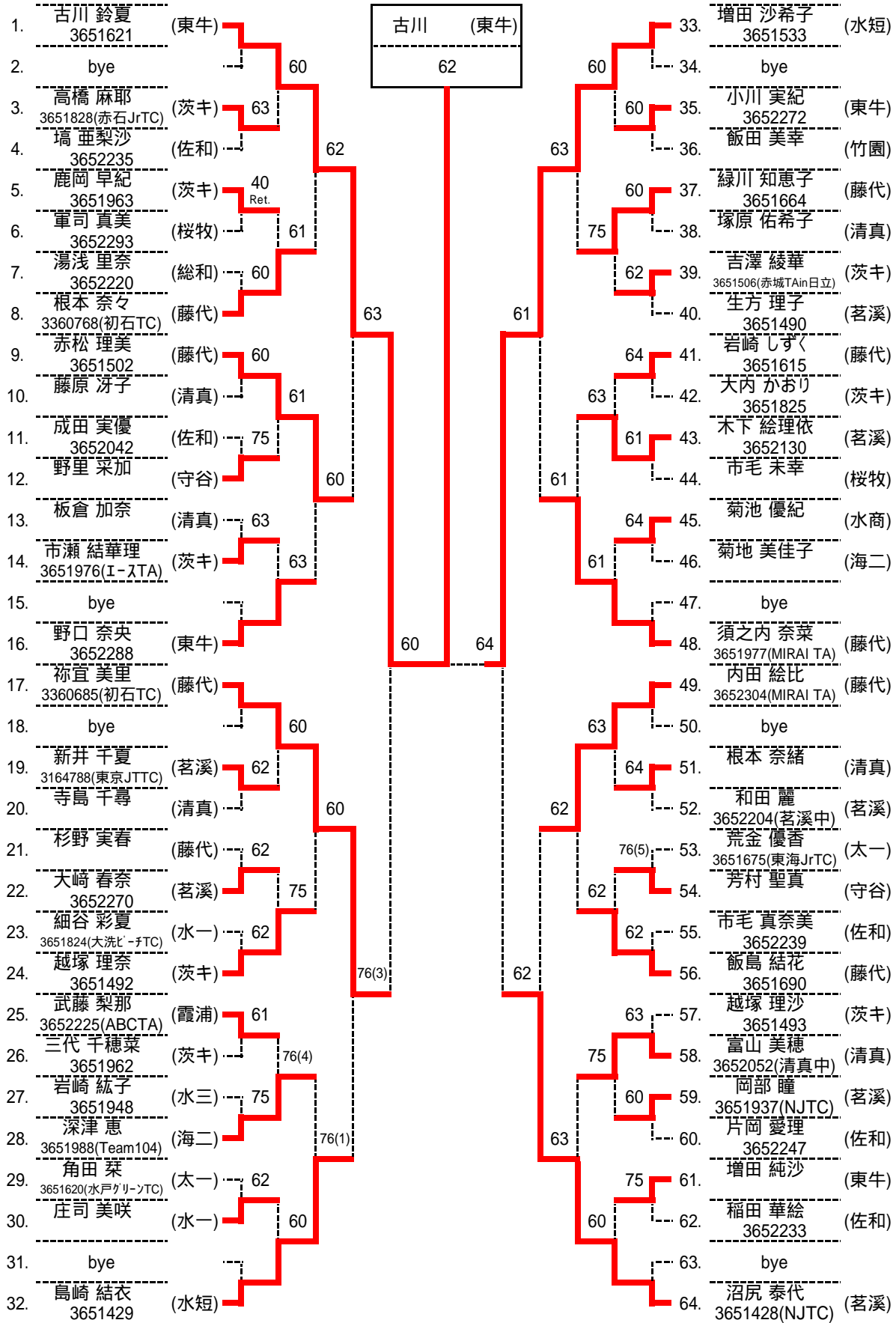

シード		3位決定戦		
1	古川 (東牛)	17. 祢宜 (藤代) ----- 60		全国総体出場者 1位 古川 (東牛) 2位 増田 (水短) 3位 沼尻 (茗溪) 4位 祢宜 (藤代) 5位 内田 (藤代) 6位 赤松 (藤代) 7位 須之内 (藤代) 8位 島崎 (水短)
2	沼尻 (茗溪)	64. 沼尻 (茗溪) -----		
3	増田 (水短)	5位決定戦		
4	島崎 (水短)	9. 赤松 (藤代) ----- 61		
5	祢宜 (藤代)	32. 島崎 (水短) ----- 63		
6	須之内 (藤代)	48. 須之内 (藤代) ----- 64		
7	内田 (藤代)	49. 内田 (藤代) -----		
8	野口 (東牛)	7位決定戦		
		32. 島崎 (水短) ----- 62		
		48. 須之内 (藤代) -----		

女子個人戦ダブルス(総体出場:2組) 平成22年6月13日(日) 神栖海浜運動公園

<table border="0"> <tr> <td>1.</td> <td>3360768(初石TC)根本 奈々 3360685(初石TC)祢宜 美里</td> <td>(藤代) ----- 60</td> <td rowspan="16" style="text-align: center; vertical-align: middle;"> <div style="border: 1px solid black; padding: 2px; display: inline-block;">根本 祢宜 (藤代)</div> 75         </td> <td rowspan="16" style="text-align: center; vertical-align: middle;"> </td> </tr> <tr> <td>2.</td> <td>齋藤 涼子 石川 千亜希</td> <td>(佐竹) ----- 60</td> </tr> <tr> <td>3.</td> <td>3652282佐々木 彩乃 3652284堀川 茜</td> <td>(海一) ----- 62</td> </tr> <tr> <td>4.</td> <td>3652247片岡 愛理 3652235埴 亜梨沙</td> <td>(佐和) ----- 62</td> </tr> <tr> <td>5.</td> <td>3652239市毛 真奈美 3652241土生 美咲</td> <td>(佐和) ----- 64</td> </tr> <tr> <td>6.</td> <td>大口 紗季 久能 恵</td> <td>(伊奈) ----- 62</td> </tr> <tr> <td>7.</td> <td>3651492越塚 理奈 3651962三代 千穂菜</td> <td>(茨キ) ----- 62</td> </tr> <tr> <td>8.</td> <td>3651533増田 沙希子 3651429島崎 結衣</td> <td>(水短) ----- 62</td> </tr> <tr> <td>9.</td> <td>3651502赤松 理美 3651664緑川 知恵子</td> <td>(藤代) ----- 75</td> </tr> <tr> <td>10.</td> <td>3651506(赤城TAin日立)吉澤 綾華 3651828(赤石JrTC)高橋 麻耶</td> <td>(茨キ) ----- 60</td> </tr> <tr> <td>11.</td> <td>3652288野口 奈央 朴木 英里子</td> <td>(東牛) ----- 63</td> </tr> <tr> <td>12.</td> <td>横山 美璃 荒木 沙也香</td> <td>(緑岡) ----- 62</td> </tr> <tr> <td>13.</td> <td>飯田 美幸 3651593(NJTC)寺田 早苗</td> <td>(竹園) ----- 62</td> </tr> <tr> <td>14.</td> <td>福田 菜 高梨 綾</td> <td>(土二) ----- 61</td> </tr> <tr> <td>15.</td> <td>3651675(東海JrTC)荒金 優香 鴨志田 麻衣</td> <td>(太一) ----- 60</td> </tr> <tr> <td>16.</td> <td>3651690飯島 結花 3651615岩崎 しずく</td> <td>(藤代) -----</td> </tr> </table>	1.	3360768(初石TC)根本 奈々 3360685(初石TC)祢宜 美里	(藤代) ----- 60	<div style="border: 1px solid black; padding: 2px; display: inline-block;">根本 祢宜 (藤代)</div> 75		2.	齋藤 涼子 石川 千亜希	(佐竹) ----- 60	3.	3652282佐々木 彩乃 3652284堀川 茜	(海一) ----- 62	4.	3652247片岡 愛理 3652235埴 亜梨沙	(佐和) ----- 62	5.	3652239市毛 真奈美 3652241土生 美咲	(佐和) ----- 64	6.	大口 紗季 久能 恵	(伊奈) ----- 62	7.	3651492越塚 理奈 3651962三代 千穂菜	(茨キ) ----- 62	8.	3651533増田 沙希子 3651429島崎 結衣	(水短) ----- 62	9.	3651502赤松 理美 3651664緑川 知恵子	(藤代) ----- 75	10.	3651506(赤城TAin日立)吉澤 綾華 3651828(赤石JrTC)高橋 麻耶	(茨キ) ----- 60	11.	3652288野口 奈央 朴木 英里子	(東牛) ----- 63	12.	横山 美璃 荒木 沙也香	(緑岡) ----- 62	13.	飯田 美幸 3651593(NJTC)寺田 早苗	(竹園) ----- 62	14.	福田 菜 高梨 綾	(土二) ----- 61	15.	3651675(東海JrTC)荒金 優香 鴨志田 麻衣	(太一) ----- 60	16.	3651690飯島 結花 3651615岩崎 しずく	(藤代) -----	<table border="0"> <tr> <td>17.</td> <td>3651428(NJTC)沼尻 泰代 3651937(NJTC)岡部 瞳</td> <td>(茗溪) -----</td> </tr> <tr> <td>18.</td> <td>3652237河村 真由子 3652245笹嶋 あかね</td> <td>(佐和) -----</td> </tr> <tr> <td>19.</td> <td>3651988(Team104)深津 恵 3652060(NJTC)小間 静香</td> <td>(海二) -----</td> </tr> <tr> <td>20.</td> <td>3652293軍司 真美 3652294海老澤 睦実</td> <td>(桜牧) -----</td> </tr> <tr> <td>21.</td> <td>3652233稲田 華絵 3652240小室 亜紀</td> <td>(佐和) ----- 62</td> </tr> <tr> <td>22.</td> <td>3651490生方 理子 3652270大崎 春奈</td> <td>(茗溪) ----- 62</td> </tr> <tr> <td>23.</td> <td>藤原 冴子 塚原 佑希子</td> <td>(清真) ----- 63</td> </tr> <tr> <td>24.</td> <td>3651963鹿岡 早紀 3651493越塚 理沙</td> <td>(茨キ) ----- 64</td> </tr> <tr> <td>25.</td> <td>3652130木下 絵理依 3164788(東京JTTC)新井 千夏</td> <td>(茗溪) ----- 64</td> </tr> <tr> <td>26.</td> <td>3652304(MIRAI TA)内田 絵比 3651977(MIRAI TA)須之内 奈菜</td> <td>(藤代) ----- 63</td> </tr> <tr> <td>27.</td> <td>3652052(清真中)富山 美穂 寺島 千尋</td> <td>(清真) ----- 64</td> </tr> <tr> <td>28.</td> <td>3652271袴 夏子 3652209(茗溪中)横山 玲奈</td> <td>(茗溪) ----- 62</td> </tr> <tr> <td>29.</td> <td>宍倉 百合奈 根本 奈緒</td> <td>(清真) ----- 62</td> </tr> <tr> <td>30.</td> <td>鈴木 彩 平井 里奈</td> <td>(伊奈) ----- 61</td> </tr> <tr> <td>31.</td> <td>3652244中野 聡美 3652243井上 まり</td> <td>(佐和) ----- 60</td> </tr> <tr> <td>32.</td> <td>3651621古川 鈴夏 3652272小川 実紀</td> <td>(東牛) -----</td> </tr> </table>	17.	3651428(NJTC)沼尻 泰代 3651937(NJTC)岡部 瞳	(茗溪) -----	18.	3652237河村 真由子 3652245笹嶋 あかね	(佐和) -----	19.	3651988(Team104)深津 恵 3652060(NJTC)小間 静香	(海二) -----	20.	3652293軍司 真美 3652294海老澤 睦実	(桜牧) -----	21.	3652233稲田 華絵 3652240小室 亜紀	(佐和) ----- 62	22.	3651490生方 理子 3652270大崎 春奈	(茗溪) ----- 62	23.	藤原 冴子 塚原 佑希子	(清真) ----- 63	24.	3651963鹿岡 早紀 3651493越塚 理沙	(茨キ) ----- 64	25.	3652130木下 絵理依 3164788(東京JTTC)新井 千夏	(茗溪) ----- 64	26.	3652304(MIRAI TA)内田 絵比 3651977(MIRAI TA)須之内 奈菜	(藤代) ----- 63	27.	3652052(清真中)富山 美穂 寺島 千尋	(清真) ----- 64	28.	3652271袴 夏子 3652209(茗溪中)横山 玲奈	(茗溪) ----- 62	29.	宍倉 百合奈 根本 奈緒	(清真) ----- 62	30.	鈴木 彩 平井 里奈	(伊奈) ----- 61	31.	3652244中野 聡美 3652243井上 まり	(佐和) ----- 60	32.	3651621古川 鈴夏 3652272小川 実紀	(東牛) -----
1.	3360768(初石TC)根本 奈々 3360685(初石TC)祢宜 美里	(藤代) ----- 60	<div style="border: 1px solid black; padding: 2px; display: inline-block;">根本 祢宜 (藤代)</div> 75																																																																																																
2.	齋藤 涼子 石川 千亜希	(佐竹) ----- 60																																																																																																	
3.	3652282佐々木 彩乃 3652284堀川 茜	(海一) ----- 62																																																																																																	
4.	3652247片岡 愛理 3652235埴 亜梨沙	(佐和) ----- 62																																																																																																	
5.	3652239市毛 真奈美 3652241土生 美咲	(佐和) ----- 64																																																																																																	
6.	大口 紗季 久能 恵	(伊奈) ----- 62																																																																																																	
7.	3651492越塚 理奈 3651962三代 千穂菜	(茨キ) ----- 62																																																																																																	
8.	3651533増田 沙希子 3651429島崎 結衣	(水短) ----- 62																																																																																																	
9.	3651502赤松 理美 3651664緑川 知恵子	(藤代) ----- 75																																																																																																	
10.	3651506(赤城TAin日立)吉澤 綾華 3651828(赤石JrTC)高橋 麻耶	(茨キ) ----- 60																																																																																																	
11.	3652288野口 奈央 朴木 英里子	(東牛) ----- 63																																																																																																	
12.	横山 美璃 荒木 沙也香	(緑岡) ----- 62																																																																																																	
13.	飯田 美幸 3651593(NJTC)寺田 早苗	(竹園) ----- 62																																																																																																	
14.	福田 菜 高梨 綾	(土二) ----- 61																																																																																																	
15.	3651675(東海JrTC)荒金 優香 鴨志田 麻衣	(太一) ----- 60																																																																																																	
16.	3651690飯島 結花 3651615岩崎 しずく	(藤代) -----																																																																																																	
17.	3651428(NJTC)沼尻 泰代 3651937(NJTC)岡部 瞳	(茗溪) -----																																																																																																	
18.	3652237河村 真由子 3652245笹嶋 あかね	(佐和) -----																																																																																																	
19.	3651988(Team104)深津 恵 3652060(NJTC)小間 静香	(海二) -----																																																																																																	
20.	3652293軍司 真美 3652294海老澤 睦実	(桜牧) -----																																																																																																	
21.	3652233稲田 華絵 3652240小室 亜紀	(佐和) ----- 62																																																																																																	
22.	3651490生方 理子 3652270大崎 春奈	(茗溪) ----- 62																																																																																																	
23.	藤原 冴子 塚原 佑希子	(清真) ----- 63																																																																																																	
24.	3651963鹿岡 早紀 3651493越塚 理沙	(茨キ) ----- 64																																																																																																	
25.	3652130木下 絵理依 3164788(東京JTTC)新井 千夏	(茗溪) ----- 64																																																																																																	
26.	3652304(MIRAI TA)内田 絵比 3651977(MIRAI TA)須之内 奈菜	(藤代) ----- 63																																																																																																	
27.	3652052(清真中)富山 美穂 寺島 千尋	(清真) ----- 64																																																																																																	
28.	3652271袴 夏子 3652209(茗溪中)横山 玲奈	(茗溪) ----- 62																																																																																																	
29.	宍倉 百合奈 根本 奈緒	(清真) ----- 62																																																																																																	
30.	鈴木 彩 平井 里奈	(伊奈) ----- 61																																																																																																	
31.	3652244中野 聡美 3652243井上 まり	(佐和) ----- 60																																																																																																	
32.	3651621古川 鈴夏 3652272小川 実紀	(東牛) -----																																																																																																	

シード		3位決定戦		
1	根本 祢宜 (藤代)	16. 飯島 岩崎 (藤代) -----		全国総体出場者 1位 根本 祢宜 (藤代) 2位 沼尻 岡部 (茗溪) 3位 飯島 岩崎 (藤代) 4位 内田 須之内 (藤代)
2	古川 小川 (東牛)	26. 内田 須之内 (藤代) -----		
3	沼尻 岡部 (茗溪)	2位決定戦		
4	飯島 岩崎 (藤代)	16. 飯島 岩崎 (藤代) -----		
		17. 沼尻 岡部 (茗溪) -----		