

男子団体

優勝 岩手高等学校

テニス競技

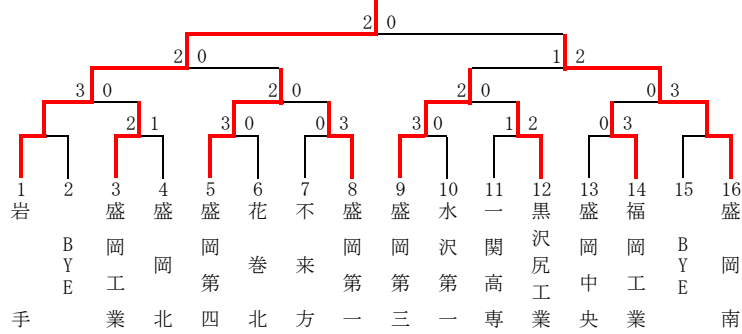

順位	学校名	盛岡第一高校 1	盛岡第三高校 4	盛岡第四高校 1	盛岡北高校 0
	監督名	谷上大治	菅原岳	朝倉雄大	市川まゆみ
1	*主将	小野恭平② S 1	* 劍持 圭之介③ S 3	* 菊地 航平③ S 1	上野 脩② S
2	選手名	* 永田 海人③ S	藤代 宗一③ S 1	成田 宏規③ S	* 杉山 輝樹③
3	学年	高橋 卓也② S	熊谷 裕樹③ S	久慈 佳博③ S	鈴木 雅也③
4	S出場	瀬川 亮③ S	石上 正和③ S	吉田 和馬② S	菅田 樹②
5	S P	吉田 貴大③	小野寺 翼天③	佐々木 忠浩③ S	佐藤 一成②
順位	学校名	盛岡南高校 7	不来方高校 0	盛岡工業高校 0	岩手高校 32
	監督名	土岐 政幸	及川 研	山口 恭司	杉村 克明
1	*主将	* 奥村 敦己③ S 3	森田 大司③	* 畠山 雄気③ S	* 伊藤 薫③ S 10
2	選手名	上川原 光貴③ S 3	* 佐藤 凌③	西 舘 優生② S	伊藤 大輝② S 7
3	学年	田村 直樹③ S 1	小林 昂平③	藤澤 卓也③ S	吉田 皓① S 5
4	S出場	佐々木 佑馬③ S	町田 昂之③	村松 駿③	川村 卓也② S 5
5	S P	工藤 大希② S	中村 健勇①	天沼 亮③	荒谷 隼③ S 5
順位	学校名	盛岡中央高校 0	花巻北高校 0	黒沢尻工業高校 0	水沢第一高校 0
	監督名	赤羽 啓朗	円井 哲志	金谷 成一	上斗米 宏昌
1	*主将	* 石橋 直哉② S	* 藤村 茂行③ S	* 古舘 尚也③ S	* 小野寺 健吾② S
2	選手名	熊谷 青紀①	舘松 達矢③ S	及川 恭悟③ S	菊池 浩太② S
3	学年	滝川 聖樹①	外舘 和雅③ S	高橋 優③ S	田村 健志③ S
4	S出場	岩崎 慎太郎①	佐藤 健人③	佐々木 伸崇② S	佐藤 優樹③
5	S P		照井 直樹③	中野 善勝③	鎌田 京介②
順位	学校名	福岡工業高校 0	一関高専 0		
	監督名	藤澤 基視	谷林 慧		
1	*主将	石倉 祐也③ S	菊池 陽佑③ S		
2	選手名	* 加藤 圭多③ S	* 小野寺 琢真③ S		
3	学年	高橋 健太② S	菊地 聖也② S		
4	S出場	東山 明② S	下西 雄一③		
5	S P	立花 滉輔②	千葉 健介③		

<b>1 R</b>	<b>7 不 来 方</b>	<b>0 - 3</b>	<b>8 盛 岡 第 一</b>	<b>1 R</b>	<b>13 盛 岡 中 央</b>	<b>0 - 3</b>	<b>14 福 岡 工 業</b>
D	町 田 昂 之③ 森 田 大 司③	0 - 6	永 田 海 人③ 高 橋 卓 也②	D	滝 川 聖 樹① 岩 崎 慎 太 郎①	4 - 6	東 山 明② 立 花 滉 輔②
S1	小 林 昂 平③	4 - 6	小 野 恭 平②	S1	石 橋 直 哉②	1 - 6	石 倉 祐 也③
S2	佐 藤 凌③	0 - 6	瀬 川 亮③	S2	熊 谷 青 紀①	4 - 6	高 橋 健 太②
<b>1 R</b>	<b>3 盛 岡 工 業</b>	<b>2 - 1</b>	<b>4 盛 岡 北</b>	<b>1 R</b>	<b>5 盛 岡 第 四</b>	<b>3 - 0</b>	<b>6 花 巻 北</b>
D	村 松 駿③ 天 沼 亮③	4 - 6	鈴 木 雅 也③ 菅 田 樹②	D	久 慈 佳 博③ 吉 田 和 馬②	6 - 0	佐 藤 健 人③ 照 井 直 樹③
S1	畠 山 雄 気③	6 - 4	上 野 脩②	S1	菊 地 航 平③	6 - 2	藤 村 茂 行③
S2	西 舘 優 生②	6 - 2	杉 山 輝 樹③	S2	成 田 宏 規③	7 - 6(4)	舘 松 達 矢③
<b>1 R</b>	<b>9 盛 岡 第 三</b>	<b>3 - 0</b>	<b>10 水 沢 第 一</b>	<b>1 R</b>	<b>11 一 関 高 専</b>	<b>1 - 2</b>	<b>12 黒 沢 尻 工 業</b>
D	石 上 正 和③ 小 野 寺 翼 天③	6 - 1	田 村 健 志③ 佐 藤 優 樹③	D	菊 池 陽 佑③ 下 西 雄 一③	6 - 3	及 川 恭 悟③ 高 橋 優③
S1	劔 持 圭 之 介③	6 - 1	小 野 寺 健 吾②	S1	小 野 寺 琢 真③	3 - 6	古 舘 尚 也③
S2	藤 代 宗 一③	6 - 4	菊 池 浩 太②	S2	菊 池 陽 佑③	4 - 6	佐 々 木 伸 崇②
<b>1 R</b>		-					
D		-					
S1		-					
S2		-					
<b>2 R</b>	<b>1 岩 手</b>	<b>3 - 0</b>	<b>2 盛 岡 工 業</b>	<b>2 R</b>	<b>9 盛 岡 第 三</b>	<b>2 - 0</b>	<b>12 黒 沢 尻 工 業</b>
D	伊 藤 大 輝② 吉 田 皓①	6 - 0	村 松 駿③ 天 沼 亮③	D	石 上 正 和③ 小 野 寺 翼 天③	6 - 1	高 橋 優③ 中 野 善 勝③
S1	伊 藤 薫③	6 - 0	畠 山 雄 気③	S1	劔 持 圭 之 介③	6 - 0	古 舘 尚 也③
S2	川 村 卓 也②	6 - 0	藤 澤 卓 也③	S2	藤 代 宗 一③	2 特選①	佐 々 木 伸 崇②
<b>2 R</b>	<b>14 福 岡 工 業</b>	<b>0 - 3</b>	<b>16 盛 岡 南</b>	<b>2 R</b>	<b>5 盛 岡 第 四</b>	<b>2 - 0</b>	<b>8 盛 岡 第 一</b>
D	東 山 明② 立 花 滉 輔②	0 - 6	上 川 原 光 貴③ 佐 々 木 佑 馬③	D	久 慈 佳 博③ 吉 田 和 馬②	6 - 4	永 田 海 人③ 高 橋 卓 也②
S1	石 倉 祐 也③	0 - 6	奥 村 敦 己③	S1	菊 地 航 平③	6 - 1	小 野 恭 平②
S2	高 橋 健 太②	0 - 6	田 村 直 樹③	S2	成 田 宏 規③	1 特選②	瀬 川 亮③
<b>S F</b>	<b>1 岩 手</b>	<b>2 - 0</b>	<b>5 盛 岡 第 四</b>	<b>S F</b>	<b>9 盛 岡 第 三</b>	<b>1 - 2</b>	<b>16 盛 岡 南</b>
D	伊 藤 大 輝② 吉 田 皓①	6 - 1	久 慈 佳 博③ 吉 田 和 馬②	D	石 上 正 和③ 小 野 寺 翼 天③	2 - 6	上 川 原 光 貴③ 佐 々 木 佑 馬③
S1	伊 藤 薫③	6 - 0	菊 地 航 平③	S1	劔 持 圭 之 介③	7 - 5	奥 村 敦 己③
S2	川 村 卓 也②	2 特選①	成 田 宏 規③	S2	藤 代 宗 一③	2 - 6	田 村 直 樹③
<b>F</b>	<b>1 岩 手</b>	<b>2 - 0</b>	<b>16 盛 岡 南</b>				
D	吉 田 皓① 荒 谷 隼③	8 - 5	奥 村 敦 己③ 田 村 直 樹③				
S1	伊 藤 薫③	8 - 0	上 川 原 光 貴③				
S2	伊 藤 大 輝②	5 特選④	佐 々 木 佑 馬③				

優 勝 岩 手 高 校 → インターハイ・東北大会出  
準優勝 盛岡南高校 → 東北大会出場  
第 3 位 盛岡第四高校  
第 3 位 盛岡第三高校

女子団体

優勝 盛岡第一高校

テニス競技

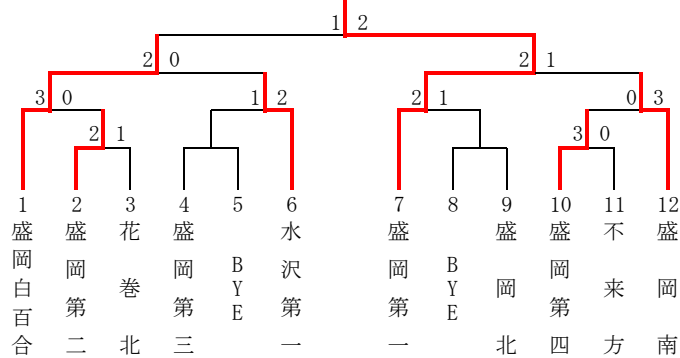

順位	学校名	盛岡第一高校 14	盛岡第二高校 0	盛岡第三高校 0	盛岡第四高校 1
	監督名	藤島 努	小田 諭	石村 隆彦	秋篠 裕子
1	*主将	藤島 夏海① S 7	近江 秋乃② S	藤代 春菜① S	*田村 藍梨③ S 1
2	選手名	永田 亜海① S 3	柳生 佳乃②	*柳本 麻衣③	村松 佳乃③ S
3	学年	高橋 里奈① S 3	*乙茂内 聡美③	高橋 桃子③	桑原 優③ S
4	S出場	*佐々木 舞衣③ S 1	佐々木 美香③	竹原 奈生①	佐々木 優衣③
5	S P	伊藤 真由子③ S	金澤 友希②	佐々木 陽菜①	青木 優佳③
順位	学校名	盛岡北高校 0	盛岡南高校 23	不来方高校 0	盛岡白百合学園 28
	監督名	村上 治昭	樋沢 豊	小原 晃	小野寺 俊博
1	*主将	中條 奈菜花② S	勝又 雪乃③ S 7	阿部 愛美③	立花 奈月③ S 10
2	選手名	佐藤 真希③	田村 光③ S 5	*宮田 英美③	女鹿 愛佳① S 7
3	学年	*磯田 希③	*小野寺 咲紀③ S 5	射守矢 宏美③	松森 詩央梨③ S 5
4	S出場	石田 桃子③	立花 萌③ S 3	相馬 れい②	*佐藤 愛③ S 3
5	S P	佐々木 ひかる③	立花 快美③ S 3	帷子 瑠夏①	佐藤 彩花② S 3
順位	学校名	花巻北高校 0	水沢第一高校 4		
	監督名	安藤 智彩保	三品 淳子		
1	*主将	*伊藤 恵利子③ S	*中川 織江③ S 3		
2	選手名	伊藤 利菜子② S	谷木 麻莉③ S 1		
3	学年	高橋 陽② S	村上 未来②		
4	S出場	八重樫 和泉②	三浦 恵里花②		
5	S P	佐藤 美咲②	後藤 雅②		
順位	学校名				
	監督名				
1	*主将				
2	選手名				
3	学年				
4	S出場				
5	S P				

<b>1 R</b>	<b>10 盛岡 第四</b>	<b>3 - 0</b>	<b>11 不 来 方</b>	<b>1 R</b>	<b>2 盛岡 第二</b>	<b>2 - 1</b>	<b>3 花 巻 北</b>
D	村松佳乃③ 佐々木優衣③	6 - 0	阿部愛美③ 宮田英美③	D	乙茂内聡美③ 佐々木美香③	0 - 6	高橋陽② 八重樫和泉②
S1	田村藍梨③	6 - 0	射守矢宏美③	S1	近江秋乃②	6 - 1	伊藤恵利子③
S2	桑原優③	6 - 0	相馬れい②	S2	柳生佳乃②	6 - 4	伊藤利菜子②
<b>1 R</b>				<b>1 R</b>		-	
D				D		-	
S1				S1		-	
S2				S2		-	
<b>2 R</b>	<b>7 盛岡 第一</b>	<b>3 - 0</b>	<b>9 盛岡 北</b>	<b>2 R</b>	<b>4 盛岡 第三</b>	<b>1 - 2</b>	<b>6 水 沢 第一</b>
D	佐々木舞衣③ 伊藤真由子③	6 - 0	磯田希③ 磯田希③	D	柳本麻衣③ 高橋桃子③	2 - 6	三浦恵里花② 後藤雅②
S1	藤島夏海①	6 - 0	磯田希③	S1	藤代春菜①	7 - 6(4)	中川織江③
S2	永田亜海①	6 - 1	磯田希③	S2	竹原奈生①	2 - 6	谷木麻莉③
<b>2 R</b>	<b>1 白 百合</b>	<b>3 - 0</b>	<b>2 盛岡 第二</b>	<b>2 R</b>	<b>10 盛岡 第四</b>	<b>0 - 3</b>	<b>12 盛岡 南</b>
D	松森詩央梨③ 佐藤愛③	6 - 1	乙茂内聡美③ 佐々木美香③	D	村松佳乃③ 佐々木優衣③	2 - 6	勝又雪乃③ 立花萌③
S1	立花奈月③	6 - 1	近江秋乃②	S1	田村藍梨③	6(4) - 7	田村光③
S2	女鹿愛佳①	6 - 0	柳生佳乃②	S2	桑原優③	3 - 6	小野寺咲紀③
<b>S F</b>	<b>1 白 百合</b>	<b>2 - 0</b>	<b>6 水 沢 第一</b>	<b>S F</b>	<b>7 盛岡 第一</b>	<b>2 - 1</b>	<b>12 盛岡 南</b>
D	松森詩央梨③ 佐藤愛③	6 - 0	三浦恵里花② 後藤雅②	D	佐々木舞衣③ 伊藤真由子③	2 - 6	勝又雪乃③ 立花萌③
S1	立花奈月③	6 - 0	中川織江③	S1	藤島夏海①	6 - 2	田村光③
S2	女鹿愛佳①	3 - 0	谷木麻莉③	S2	永田亜海①	6 - 2	小野寺咲紀③
<b>F</b>	<b>1 白 百合</b>	<b>1 - 2</b>	<b>7 盛岡 第一</b>	優勝 盛岡第一高校 → インターハイ・東北大会出場 準優勝 盛岡白百合学園 → 東北大会出場 第3位 盛岡南高校 第3位 水沢第一高校			
D	松森詩央梨③ 佐藤愛③	8 - 1	佐々木舞衣③ 伊藤真由子③				
S1	立花奈月③	6 - 8	藤島夏海①				
S2	女鹿愛佳①	4 - 8	永田亜海①				

# 男子シングルス

	1R	2R	3R	QFR	SFR	FR	SFR	QFR	3R	2R	1R	
1 伊藤 薫 (岩手)		1								33		33 吉田 皓 (岩手)
2 泉山 涼 (盛岡四)		60								60		34 小山田 完 (盛岡四)
3 永田 海人 (盛岡一)		3	1						33	61		35 藤原 弘央 (盛岡南)
4 古館 尚也 (黒沢尻工)		63	60						61	35		36 石倉 祐也 (福岡工)
5 三平 奨 (岩手)		5		1					33	63		37 熊谷 裕樹 (盛岡三)
6 中山 聡 (花巻北)		61	60						62	37		38 盛合 晨哉 (盛岡南)
7 加藤 圭多 (福岡工)		8	5						40	61		39 高橋 優 (黒沢尻工)
8 澤里 友翼 (盛岡南)		63	75						63	40		40 菊地 航平 (盛岡四)
9 小野 恭平 (盛岡一)		9		1					33	61		41 田村 直樹 (盛岡南)
10 西館 優生 (盛岡工)		61	60						61	41		42 伊藤 遼真 (盛岡四)
11 菊地 聖也 (一関高専)		12	9						61	41		43 古谷田 悠斗 (盛岡南)
12 成田 宏規 (盛岡四)		61	62						60	44		44 瀬川 亮 (盛岡一)
13 竹原 維人 (盛岡南)		14		9					41	64		45 小笠原 遼 (盛岡南)
14 後藤 建 (盛岡四)		62	63						63	45		46 東山 明 (福岡工)
15 高橋 健太 (福岡工)		16	16			1			48	61		47 畠山 雄気 (盛岡工)
16 石橋 直哉 (盛岡中央)		60	60			84			60	48		48 川村 卓也 (岩手)
17 上川原 光貴 (盛岡南)		17		1					33	60		49 劔持 圭之介 (盛岡三)
18 田村 健志 (水沢一)		60	61						62	49		50 菊池 浩太 (水沢一)
19 藤澤 卓也 (盛岡工)		20	17						49	60		51 及川 恭悟 (黒沢尻工)
20 高橋 卓也 (盛岡一)		61	61						62	52		52 工藤 大希 (盛岡南)
21 佐々木 忠浩 (盛岡四)		21		17					49	61		53 佐々木 佑馬 (盛岡南)
22 舘松 達矢 (花巻北)		61	60						60	53		54 戸来 貴大 (盛岡四)
23 佐々木 伸崇 (黒沢尻工)		24	24						53	64		55 藤村 茂行 (花巻北)
24 奥村 敦己 (盛岡南)		61	62						61	56		56 中村 公亮 (岩手)
25 藤代 宗一 (盛岡三)		26		17					64	60		57 上野 脩 (盛岡北)
26 菊池 陽佑 (一関高専)		63	62						62	58		58 畠山 彬 (岩手)
27 藤井 涼 (盛岡南)		28	28						60	62		59 石上 正和 (盛岡三)
28 久慈 佳博 (盛岡四)		60	75						76(3)	60		60 佐々木 慧 (盛岡一)
29 小野寺 健吾 (水沢一)		29		32					64	63		61 吉田 和馬 (盛岡四)
30 十和田 謙 (盛岡四)		63	60						62	61		62 小笠原 光矢 (盛岡一)
31 外館 和雅 (花巻北)		32		60					64	61		63 小野寺 琢真 (一関高専)
32 荒谷 隼 (岩手)		61							60	64		64 伊藤 大輝 (岩手)

## ラッキールーザー

- 1 中村 拓哉 (盛岡南)
- 2 小滝 怜 (福岡工)
- 3 小野寺 翼天 (盛岡三)
- 4 本山 隼人 (盛岡工)
- 5 葛西 貴史 (盛岡三)

## 第二代表決定トーナメント

決勝敗者			
33	33 吉田 皓 (岩手)		
64	17 上川原 光貴 (盛岡南)	1R	
84	64 伊藤 大輝 (岩手)		

準決勝敗者 1~32  
準決勝敗者 33~64

# 男子ダブルス

	1R	2R	QFR	SFR	FR	SFR	QFR	2R	1R	
1	伊藤 薫 (岩手)	1						17	17	奥村 敦己 (盛岡南)
2	伊藤 大輝 (一関高専)	61	1				60	18	上川原 光彬 (黒沢尻工)	
3	小野寺 真介 (盛岡南)	4	63				60	19	菅原 正駿 (一関高専)	
4	千葉 健哉 (盛岡一)	63					62	20	小笠原 陽佑 (盛岡北)	
5	盛合 拓哉 (盛岡南)	5	1			17	64	21	下西 雄一 (盛岡北)	
6	中村 海人 (盛岡一)	61	61			64	61	22	上野 秀人 (岩手)	
7	永田 直樹 (盛岡四)	8	5			21	63	23	三平 奨彬 (水沢一)	
8	吉田 貴大 (岩手)	63	61	1	86	32	61	24	小野寺 健吾 (花巻北)	
9	田村 佑馬 (盛岡三)	9	61			61	61	25	菊池 浩平 (盛岡三)	
10	佐々木 貴大 (盛岡南)	63	12			28	63	26	岡市 匡太 (盛岡四)	
11	戸来 遼 (黒沢尻工)	12	61			61	61	27	藤代 宗一 (盛岡南)	
12	伊藤 遼 (福岡工)	12	16			62	62	28	菊池 航規 (盛岡南)	
13	内山 豪司 (福岡工)	62	61			29	60	29	小笠原 立紀 (盛岡南)	
14	石上 正和 (盛岡四)	13	61			61	61	30	伊藤 維人 (盛岡南)	
15	小野寺 翼 (盛岡四)	16	61			62	62	31	藤原 弘央 (盛岡一)	
16	澤里 友希 (盛岡四)	13	c			29	60	32	小野 恭平 (盛岡三)	
	工藤 大悟 (黒沢尻工)	63	61			61	61	32	高橋 卓也 (盛岡一)	
	及川 恭優 (福岡工)	12	61			61	61	32	熊谷 裕樹 (盛岡三)	
	高橋 健太 (盛岡四)	62	61			61	61	32	伊藤 一輝 (花巻北)	
	高崎 正稔 (盛岡四)	62	61			61	61	32	伊藤 達矢 (花巻北)	
	久慈 佳博 (盛岡四)	62	61			61	61	32	小野 恭平 (盛岡一)	
	吉田 和馬 (盛岡四)	13	61			61	61	32	高橋 卓也 (盛岡三)	
	後藤 建浩 (黒沢尻工)	63	61			61	61	32	伊藤 一輝 (盛岡三)	
	佐々木 忠勝 (黒沢尻工)	63	61			61	61	32	伊藤 達矢 (花巻北)	
	中野 善也 (花巻北)	16	61			61	61	32	伊藤 達矢 (花巻北)	
	古舘 尚也 (花巻北)	75	61			61	61	32	伊藤 達矢 (花巻北)	
	照井 直樹 (岩手)	60	61			61	61	32	伊藤 達矢 (花巻北)	
	佐藤 健人 (岩手)	60	61			61	61	32	伊藤 達矢 (花巻北)	
	川村 卓也 (岩手)	60	61			61	61	32	伊藤 達矢 (花巻北)	
	中村 公亮 (岩手)	60	61			61	61	32	伊藤 達矢 (花巻北)	

## ラッキールーザー

1	矢幅 拓真 (盛岡三)
	葛西 貴史
2	石倉 祐也 (福岡工)
	加藤 圭多
3	西舘 優生 (盛岡工)
	本山 隼人
4	海老原 匠 (盛岡三)
	山崎 琢郎
5	梅沢 良克 (盛岡南)
	高野 寿章

# 女子シングルス

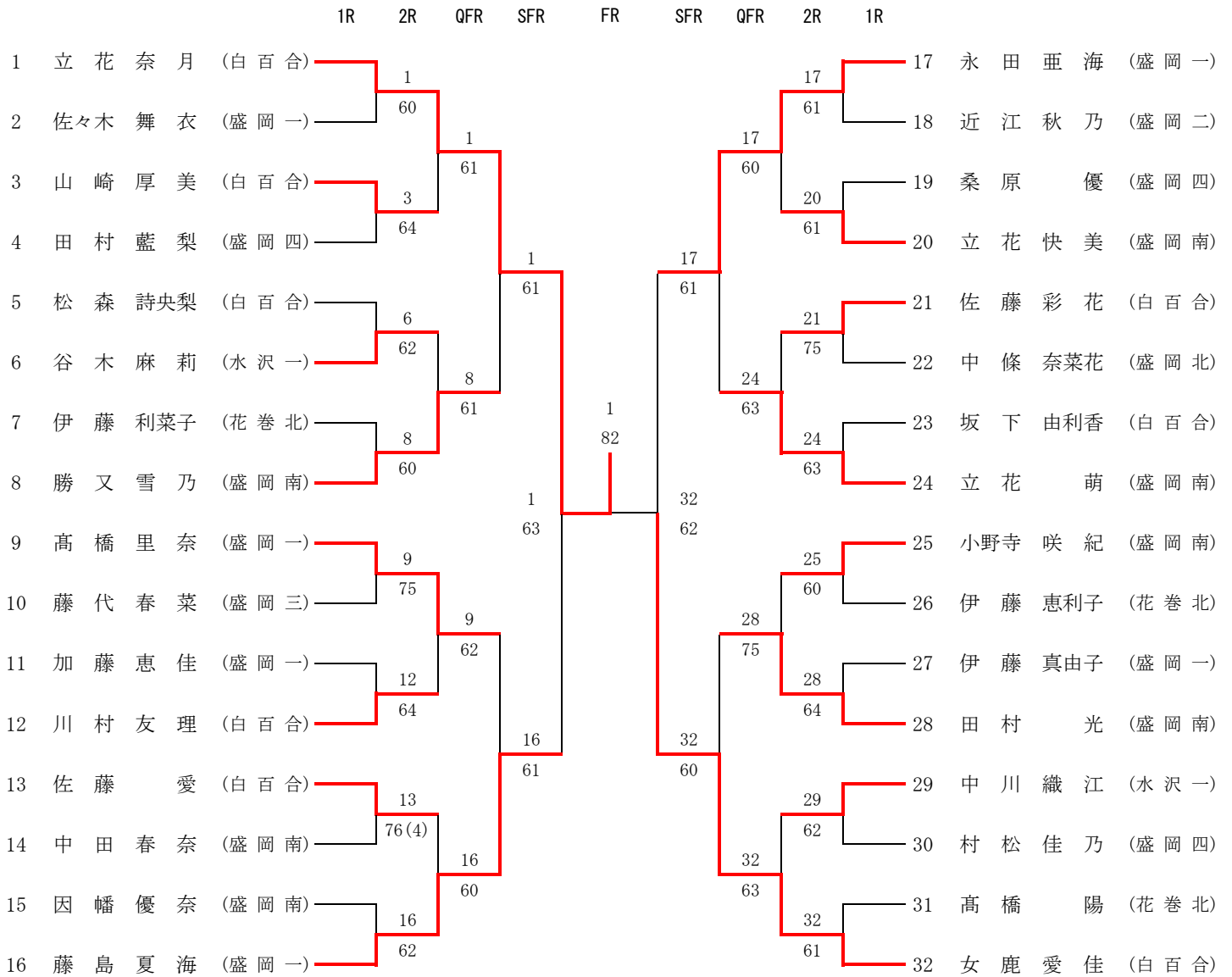

## ラッキールーザー

- 1 太田 美沙希 (盛岡一)
- 2 菊池 梨保 (白百合)
- 3 大澤 暢代 (盛岡四)
- 4 青木 優佳 (盛岡四)
- 5 佐々木 優衣 (盛岡四)

## 第二代表決定トーナメント



# 女子ダブルス

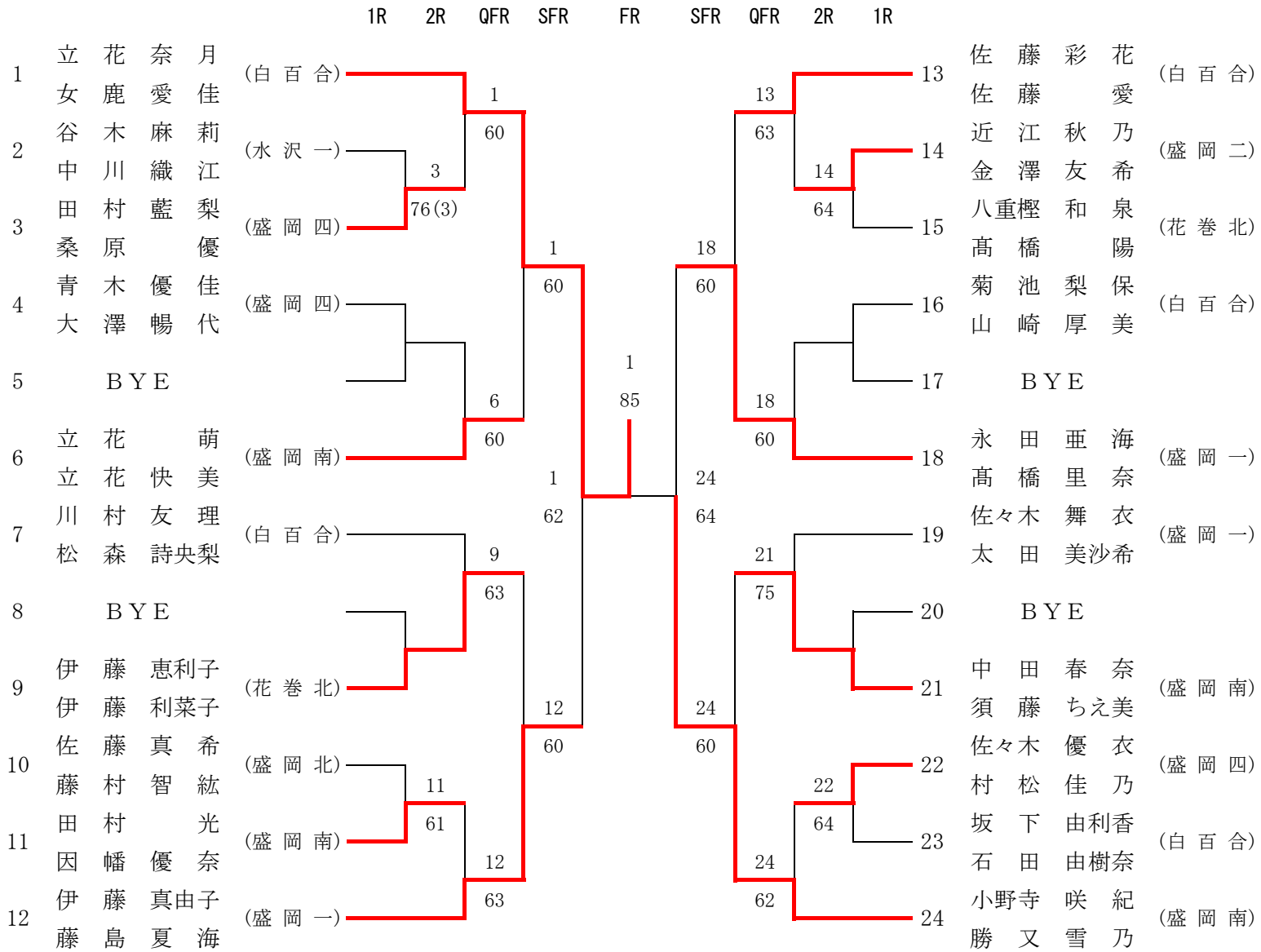

## ラッキールーザー

1	加藤恵佳	藤井奈緒	(盛岡一)
2	長沼咲季	永田沙季	(盛岡四)
3	磯田希	中條奈菜花	(盛岡北)
4	工藤明日香	藤原奈津希	(盛岡南)
5	村上未来	阿部紫陽花	(水沢一)