

平成22年度(第56回) 秋田県高等学校総合体育大会テニス競技団体戦

【男子団体】

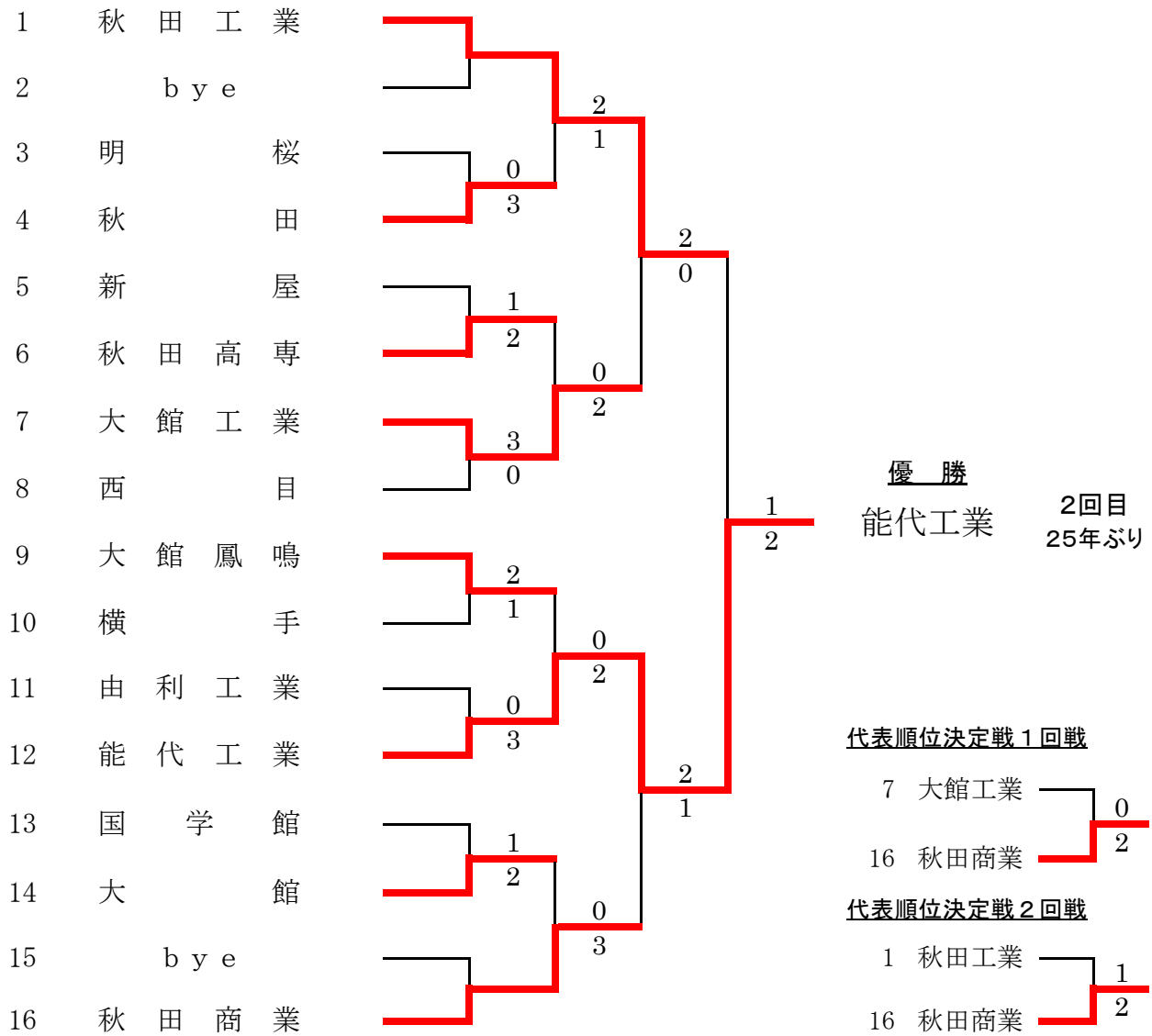

【女子団体】

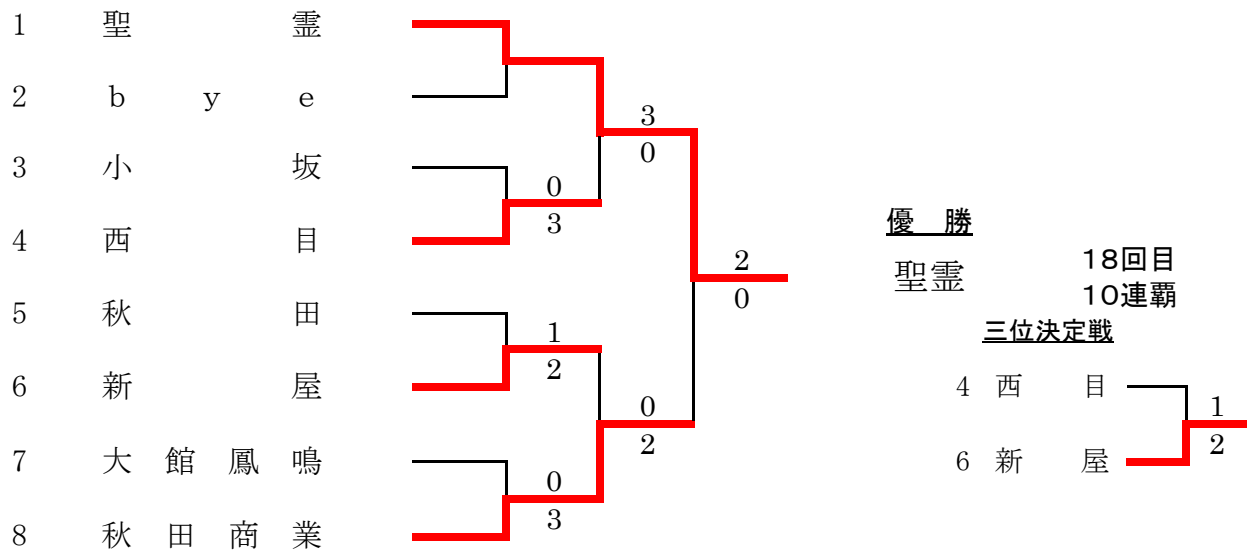

【女子団体 対戦表】

1 回 戦									
3 小坂		0 - 3		4 西目		5 秋田		6 新屋	
D	No.1 柳館 万里②			No.2 飯尾 秀香③		D	No.2 有坂 美咲③		No.1 佐々木 瞳③
	No.4 湯瀬 亜瑞綺②	1 - 6	○	No.4 齋藤 春佳③			No.3 鶴田 早紀③	5 - 7	○
S1	No.2 大森 優愛③			No.1 高橋 梨恵②		S1	No.1 大坂 美孔②	6 - 2	○
S2	No.5 高橋 真央①	1 - 6	○	No.5 三浦 菜穂②		S2	No.4 石黒 あかり②	1 - 6	○
7 大館鳳鳴		0 - 3		8 秋田商業					
D	No.3 畠山 菜穂美②			No.3 鎌田 りこ②		D			
	No.4 太田 真由①	0 - 6	○	No.4 二木 ひかり②					
S1	No.1 木村 悠花②			No.1 奈良 麻衣子③		S1			
S2	No.2 佐藤 真里紗②	0 - 6	○	No.2 遠藤 ひかる③		S2			
準 決 勝									
1 聖霊		3 - 0		4 西目		6 新屋		8 秋田商業	
D	No.2 堀井 なつみ②			No.1 高橋 梨恵②		D	No.1 佐々木 瞳③		No.3 鎌田 りこ②
	No.4 川尻 和佳③	6 - 0	○	No.5 三浦 菜穂②			No.2 齋藤 由③	2 - 6	○
S1	No.1 小松 理南③			No.2 飯尾 秀香③		S1	No.3 武田 夕希③	2 - 6	○
S2	No.3 佐藤 万峰②	6 - 0	○	No.4 齋藤 春佳③		S2	No.4 能登 千晴①	1 - 1	
決 勝					三位決定戦				
1 聖霊		2 - 0		8 秋田商業		4 西目		6 新屋	
D	No.2 堀井 なつみ②			No.3 鎌田 りこ②		D	No.1 高橋 梨恵②		No.1 佐々木 瞳③
	No.4 川尻 和佳③	8 - 2	○	No.4 二木 ひかり②			No.5 三浦 菜穂②	7 - 6 (4)	○
S1	No.1 小松 理南③			No.1 奈良 麻衣子③		S1	No.2 飯尾 秀香③	4 - 6	○
S2	No.3 佐藤 万峰②	1 - 0		No.2 遠藤 ひかる③		S2	No.4 齋藤 春佳③	3 - 6	○

平成22年度 秋田県高等学校総合体育大会テニス競技団体戦登録選手名簿

【男子】

	学校名	監督名	No.1	No.2	No.3	No.4	No.5
1	大館鳳鳴	佐々木 裕幸	鳥潟 俊哉③	佐藤 孝行③	成田 隼③	葛西 滋人③	成田 俊行②
2	大館工業	奈良 一崇	工藤 幸太③	湯沢 昌平③	加賀谷 大智③	小野寺 那聞③	藤原 和正③
3	大館	木元 大輔	甲森 智大②	羽澤 史也③	安部 和輝②	浪岡 亮②	齋藤 俊亨③
4	能代工業	速見 龍一	藤田 幹也③	児玉 大和③	銭谷 智輝③	西宮 大紀③	津谷 優介③
5	秋田	淀谷 誠也	嵯峨 卓③	京野 栄仁②	永井 翔平③	菊地 玄太②	高橋 雄也③
6	秋田工業	大関 健	水澤 拓哉③	石成 大地③	辻永 佑樹②	土橋 直喜③	金子 翔平③
7	新屋	石川 和良	三浦 正知③	富岡 真純③	佐々木 洋堯③	大友 周③	今野 幸貴③
8	秋田商業	佐藤 嘉彦	泉沢 雄太郎③	稲垣 光夫③	佐藤 透馬②	片岡 尚一朗③	小玉 諒③
9	明桜	鈴木 健樹	筒井 峻③	佐藤 興太②	鎌田 一二三③	高橋 佑亮③	阿部 駿悟③
10	国学館	後松 成人	堀 洪太郎③	倉田 光男②	佐藤 翔②	石川 燎①	佐藤 大晃③
11	由利工業	坂本 敦	松浦 将②	斎藤 一哉③	東海林 智弥③	鈴木 裕人②	齋藤 恭弥①
12	西目	小松原 茂雄	伊東 磨虎夢③	阿部 郁弥③	佐々木 翼②	柳橋 翔吾③	佐藤 直道②
13	横手	小松 隆行	佐藤 茂伸③	照井 洋輔③	高橋 優太③	佐藤 有真③	佐藤 亮③
14	秋田高専	手島 邦夫	後藤 新③	山崎 良磨③	笹渕 晃洋③	奈良 将志③	鷺谷 衛②

【女子】

	学校名	監督名	No.1	No.2	No.3	No.4	No.5
1	小坂	武田 一成	柳舘 万里②	大森 優愛③	竹村 滯奈③	湯瀬 亜瑞綺②	高橋 真央①
2	大館鳳鳴	坂本 公正	木村 悠花②	佐藤 真里紗②	畠山 菜穂美②	太田 真由①	渡邊 嶺花①
3	秋田	脇坂 太佳子	大坂 美孔②	有坂 美咲③	鶴田 早紀③	石黒 あかり②	中込 祐紀②
4	新屋	野澤 幸子	佐々木 瞳③	斎藤 由③	武田 夕希③	能登 千晴①	佐藤 美香子③
5	秋田商業	松本 守	奈良 麻衣子③	遠藤 ひかる③	鎌田 りこ②	二木 ひかり②	鈴木 花歩②
6	聖霊	半田 隆志	小松 理南③	堀井 なつみ②	佐藤 万峰②	川尻 和佳③	鈴木 麻美子③
7	西目	菅生 あずさ	高橋 梨恵②	飯尾 秀香③	進藤 茉美子③	齋藤 春佳③	三浦 菜穂②

男子シングルス

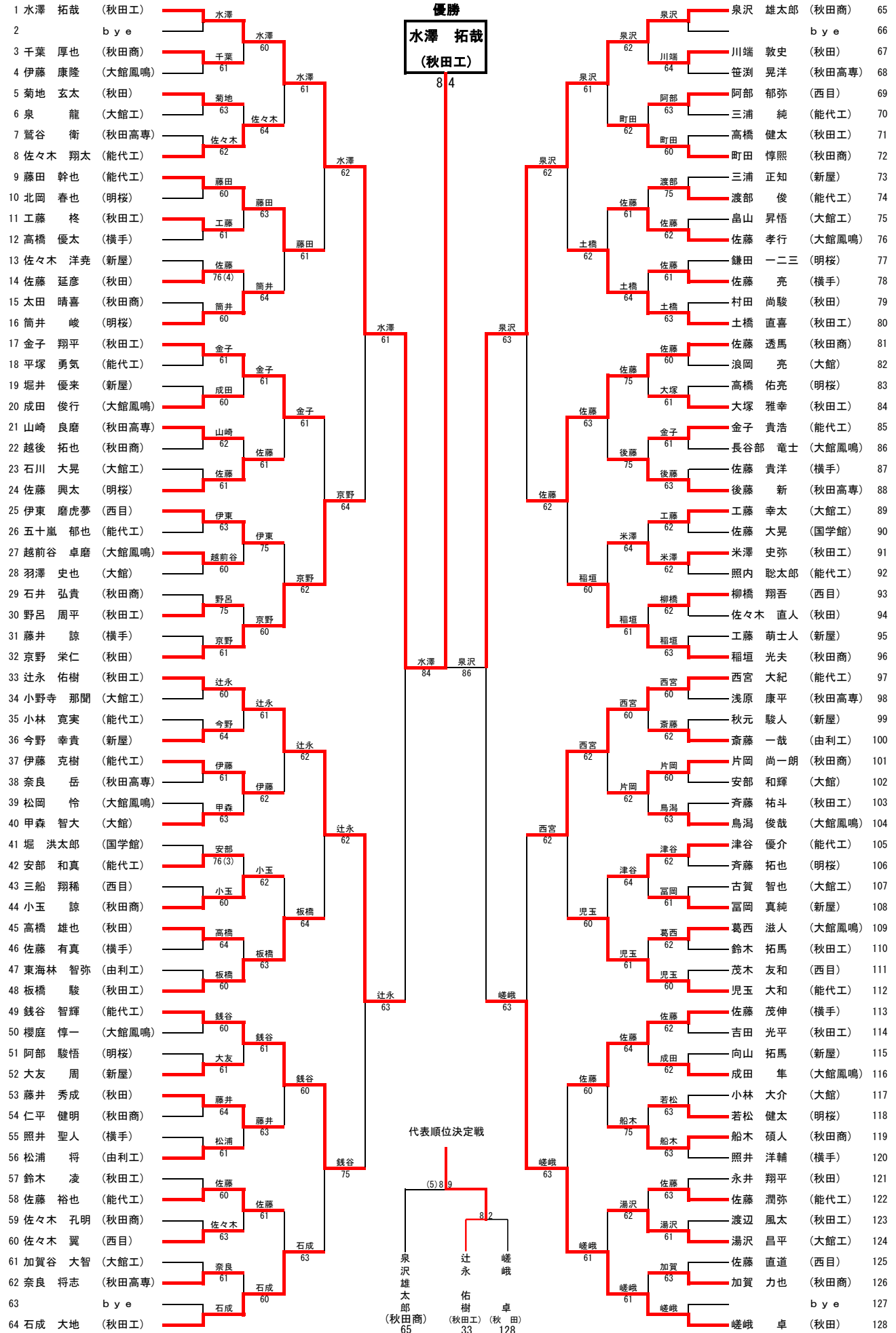

男子ダブルス

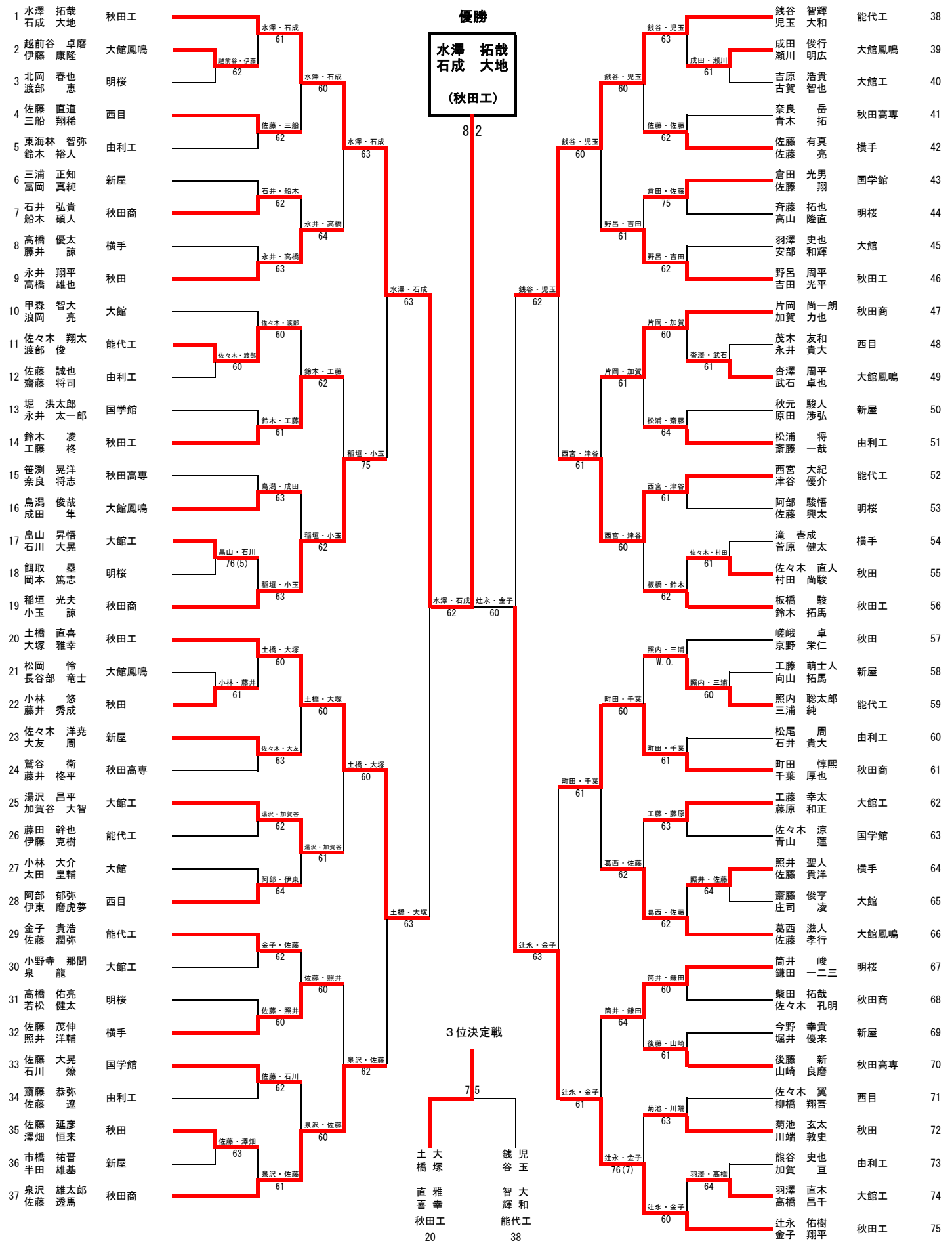

女子シングルス

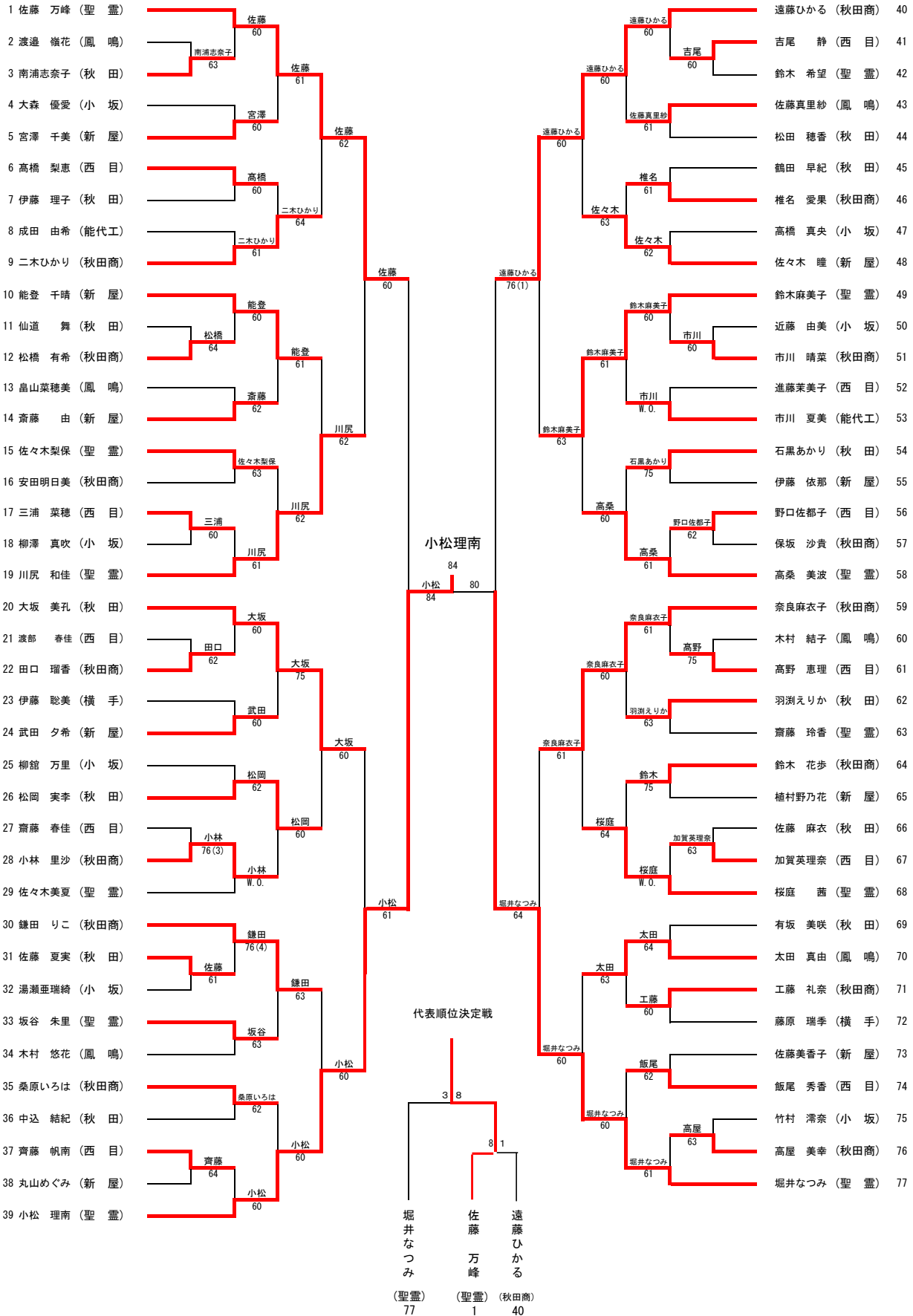

女子ダブルス

