

# 平成21年度熊本県高等学校総合体育大会テニス競技大会

## 男子団体戦

## 第二(2年連続)

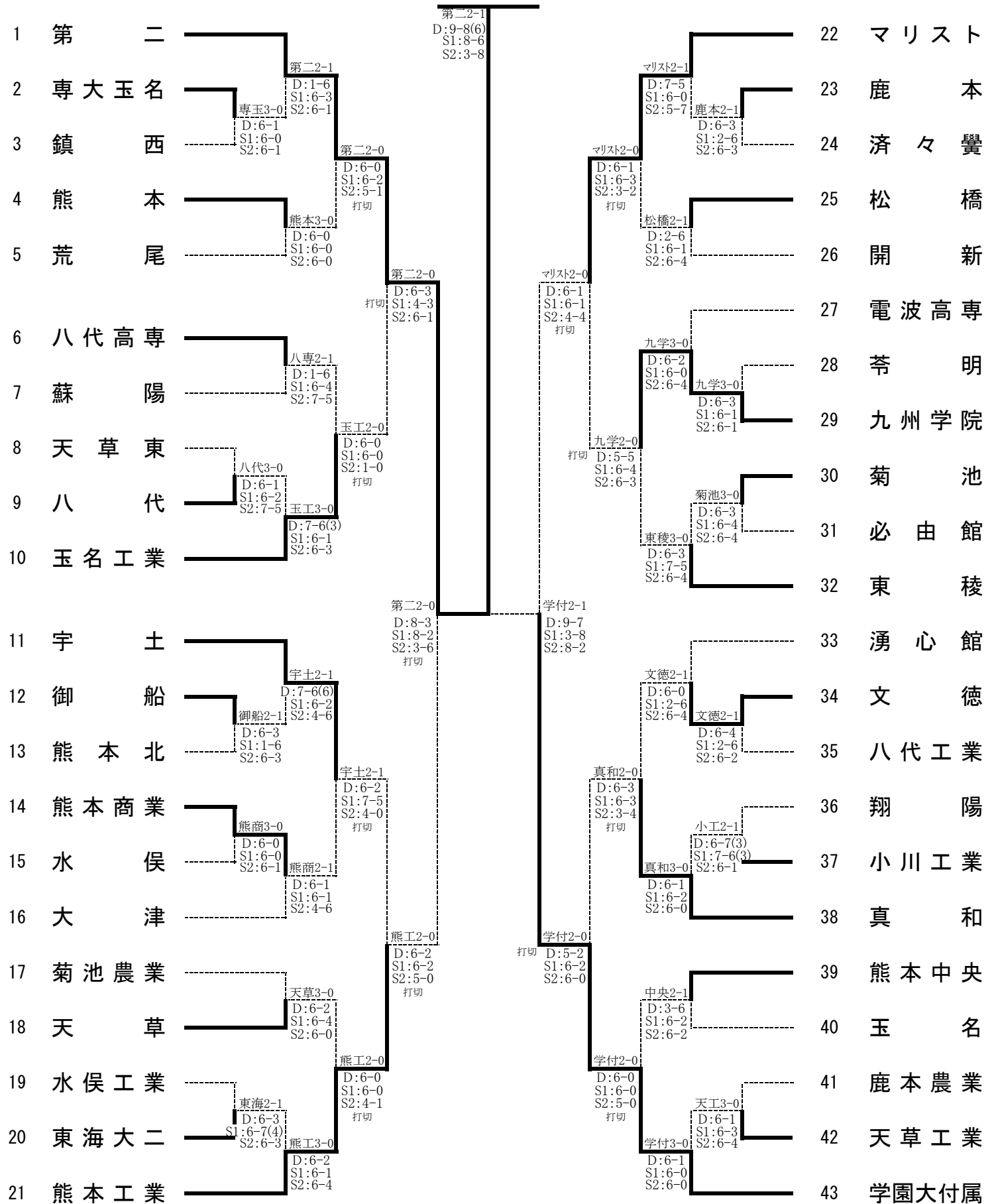

### [シード順]

- ① 第二
- ② 学園大付属
- ③ マリスト学園
- ④ 熊本工業
- ⑤ 宇土
- ⑥ 東稜
- ⑦ 湧心館
- ⑧ 玉名工業

準決勝	1	第二	2-0	熊本工業	21
D	小崎 直人 ②	上甲 修平 ①	8-3	荒木 優治 ②	藏本 修平 ③
S1	成松 貴大 ②		8-2	藤野 義人 ②	
S2	石野 祐希 ②		3-6 打切	中原 礼人 ③	

決勝	1	第二	2-1	学園大付属	43
D1	小崎 直人 ②	上甲 修平 ①	9-8 (6)	宮本 陽 ②	渡邊 敬太 ③
S1	成松 貴大 ②		8-6	岡崎 光軌 ③	
S2	石野 祐希 ②		3-8	日野 貴弘 ②	

準決勝	43	学園大付属	2-1	マリスタ学園	22
D	古野 慎 ②	渡邊 敬太 ③	9-7	米須 新 ②	角田 将隆 ②
S1	岡崎 光軌 ③		3-8	多治見幸亮 ③	
S2	日野 貴弘 ②		8-2	藤本 慧 ③	



準決勝	1	ルーテル学院	2-0	学園大付属	17
D		高橋 侑希 ③ 森内美沙稀 ③	6-3 打切	隈部 莉歩 ② 森田 彩 ③	
S1		長谷川茉美 ③	8-1	津山 紗弓 ③	
S2		中村真由美 ③	8-1	吉村 咲紀 ③	

決勝	1	ルーテル学院	2-0	熊本	34
D		高橋 侑希 ③ 森内美沙稀 ③	8-2	津曲 彩香 ③ 富永沙也加 ③	
S1		長谷川茉美 ③	7-1 打切	村田 夏実 ③	
S2		中村真由美 ③	8-0	柏田 彩圭 ②	

準決勝	34	熊本	2-1	熊本工業	18
D		津曲 彩香 ③ 富永沙也加 ③	9-7	米納 京子 ③ 小石妃呂子 ①	
S1		村田 夏実 ③	8-5	後藤 聡美 ②	
S2		柏田 彩圭 ②	0-8	印丸 莉紗 ②	

# 平成21年度 熊本県高等学校総合体育大会テニス競技大会

男子シングルス NO. 1

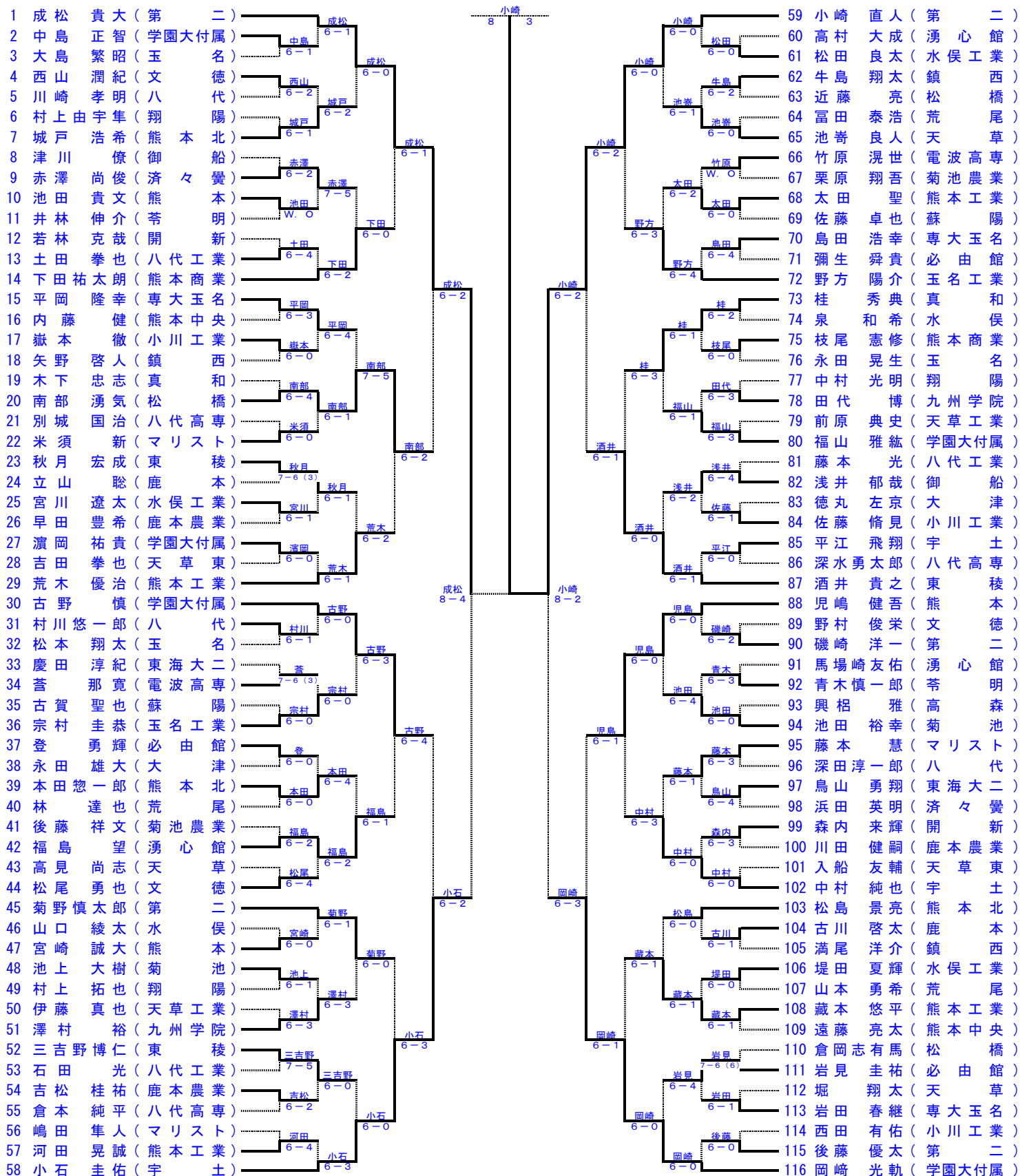

[シード順]

- ①成松 貴大(第二)      ②多治見幸亮(マリスト)      ③石野 祐希(第二)      ④岡崎 光軌(学園大付属)
- ⑤小崎 直人(第二)      ⑥日野 貴弘(学園大付属) ⑦岩永恭司郎(湧心館)      ⑧小石圭佑(宇土)
- ⑨古野 慎(学園大付属) ⑨上甲 修平(第二)      ⑨藤野 義人(熊本工業)      ⑨酒井 貴之(東稜)
- ⑨児島 健吾(熊本)      ⑨宮本 陽(学園大付属) ⑨中原 礼人(熊本工業)      ⑨荒木 優治(熊本工業)

# 平成21年度 熊本県高等学校総合体育大会テニス競技大会

男子シングルス NO. 2

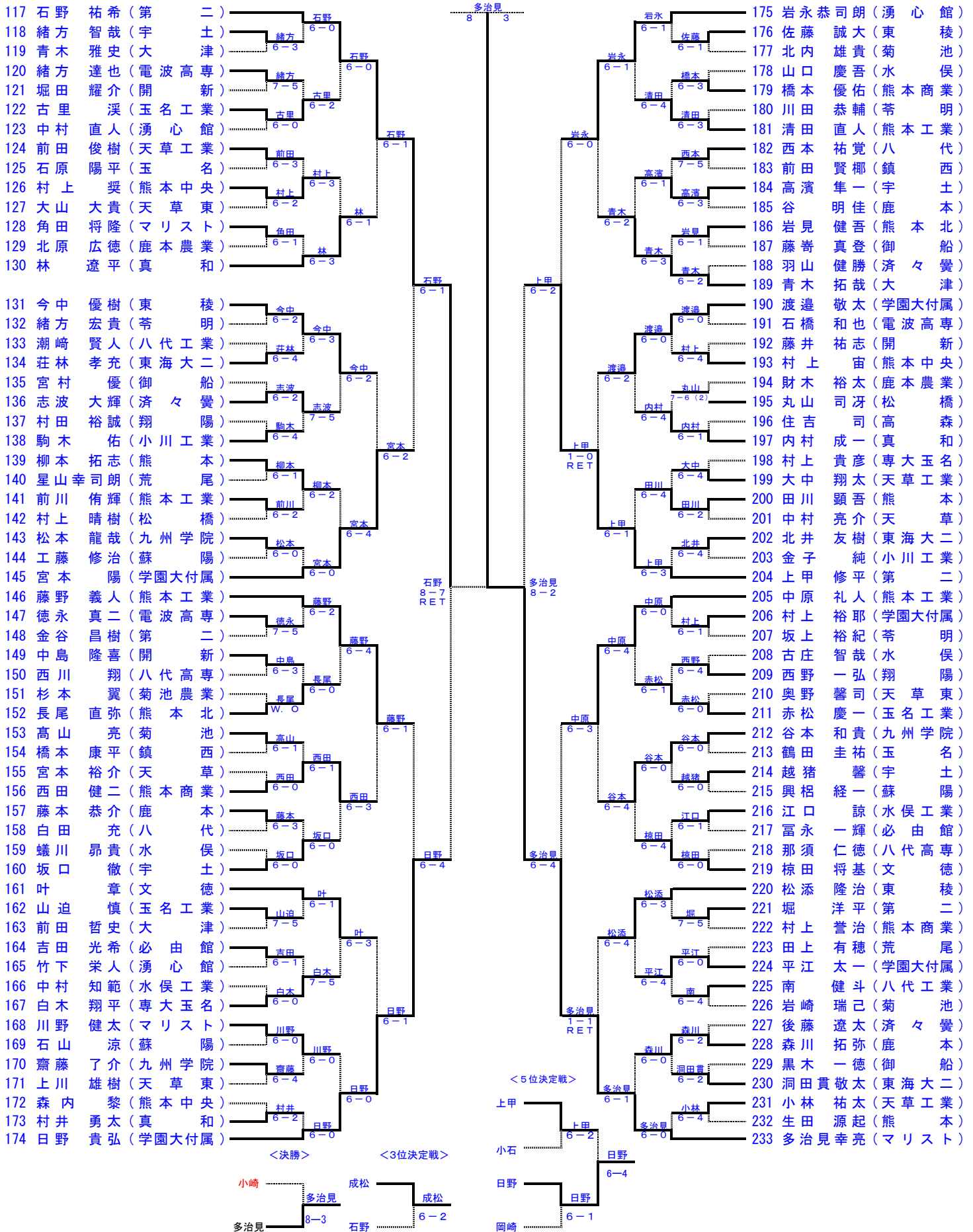



平成21年度熊本県高等学校総合体育大会テニス競技大会

男子ダブルス No. 2

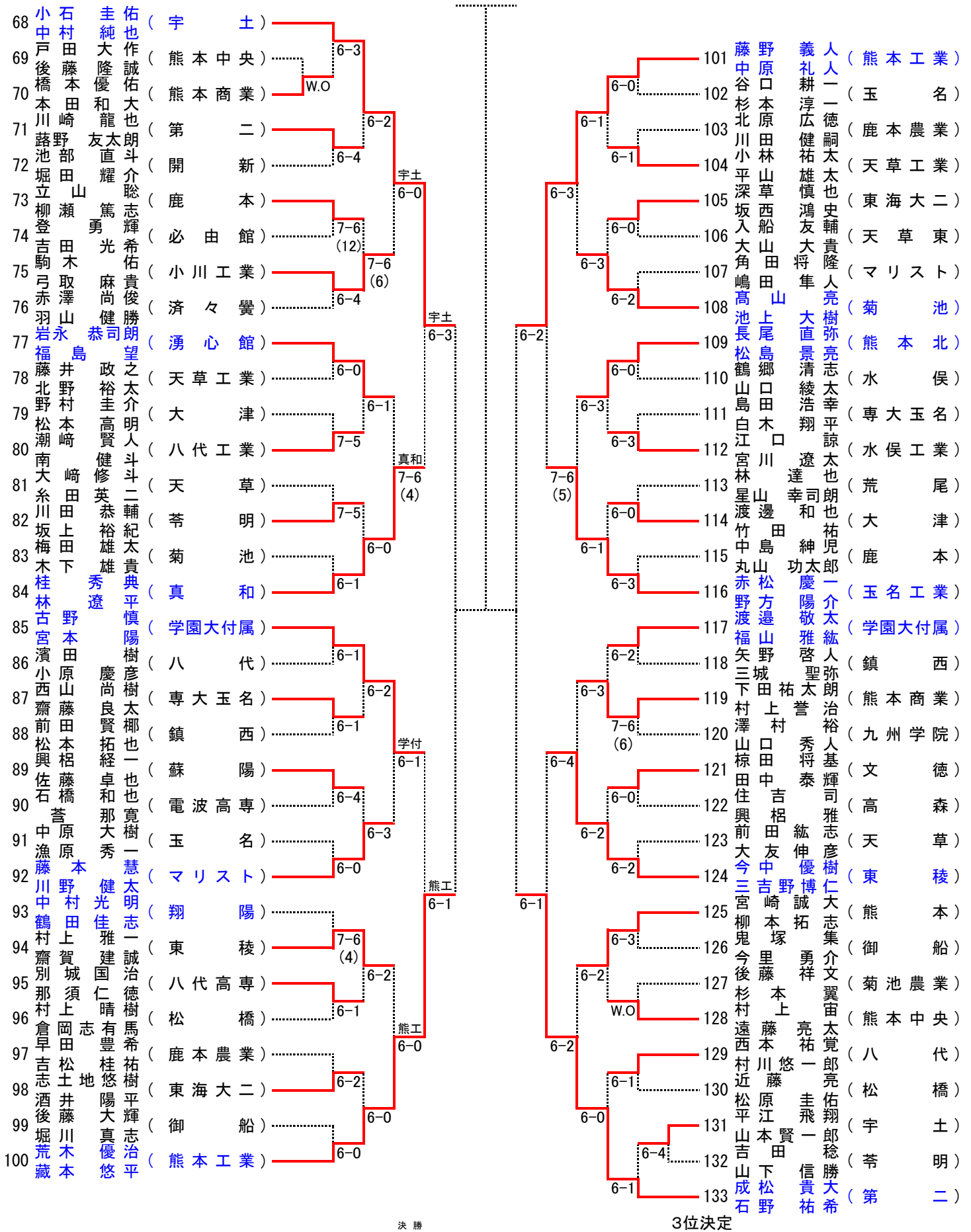



# 平成21年度熊本県高等学校総合体育大会テニス競技大会

女子シングルス No. 1

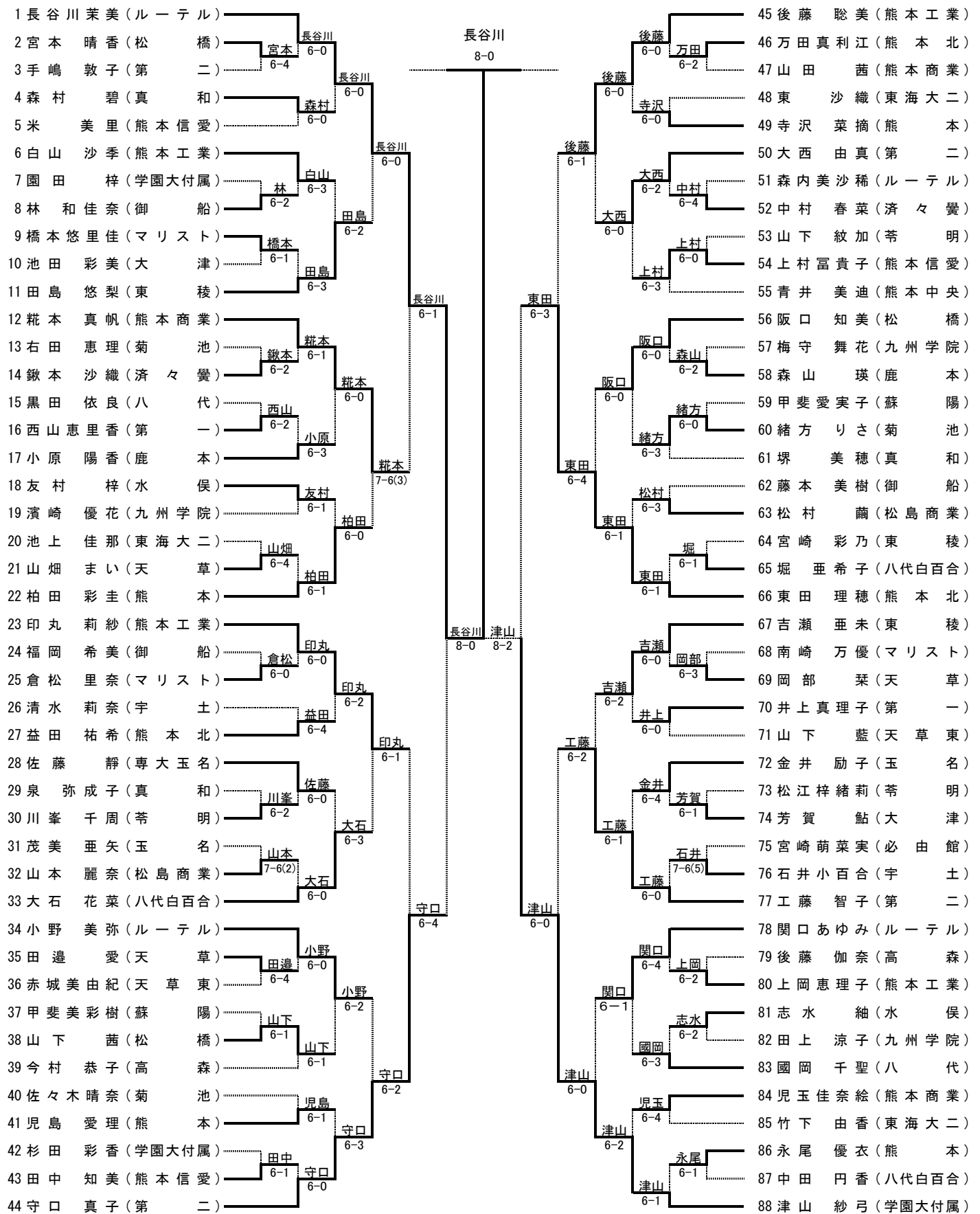

[シード順]

- |                |                |               |                |
|----------------|----------------|---------------|----------------|
| ①長谷川 茉美 (ルーテル) | ②中村 真由美 (ルーテル) | ③村田 夏実 (熊本)   | ④津山 紗弓 (学園大付属) |
| ⑤後藤 聡美 (熊本工業)  | ⑤大田 黒秋奈 (白百合)  | ⑤津曲 彩香 (熊本)   | ⑤守口 真子 (第二)    |
| ⑤印丸 梨紗 (熊本工業)  | ⑤吉村 咲紀 (学園大付属) | ⑤高橋 侑希 (ルーテル) | ⑤東田 理穂 (熊本北)   |
| ⑬吉瀬 亜未 (東稜)    | ⑬西澤 瑠美 (熊本工業)  | ⑬國安 絢圭 (第二)   | ⑬柏田 彩圭 (熊本)    |

平成21年度熊本県高等学校総合体育大会テニス競技大会

女子シングルス No. 2

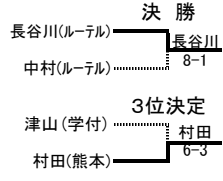
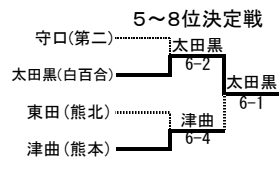
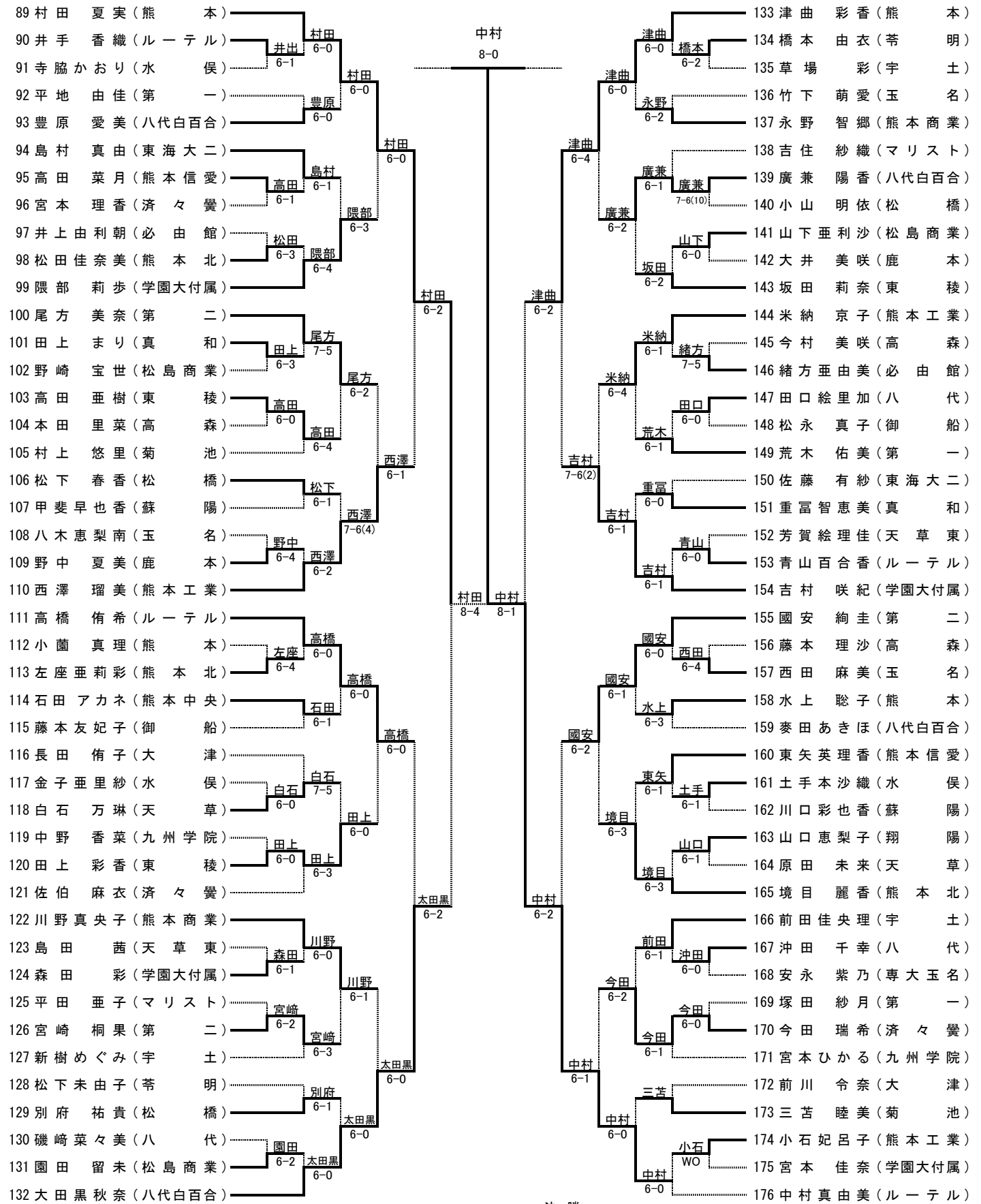



# 平成21年度 熊本県高等学校総合体育大会テニス競技大会

## 女子ダブルスNo.2

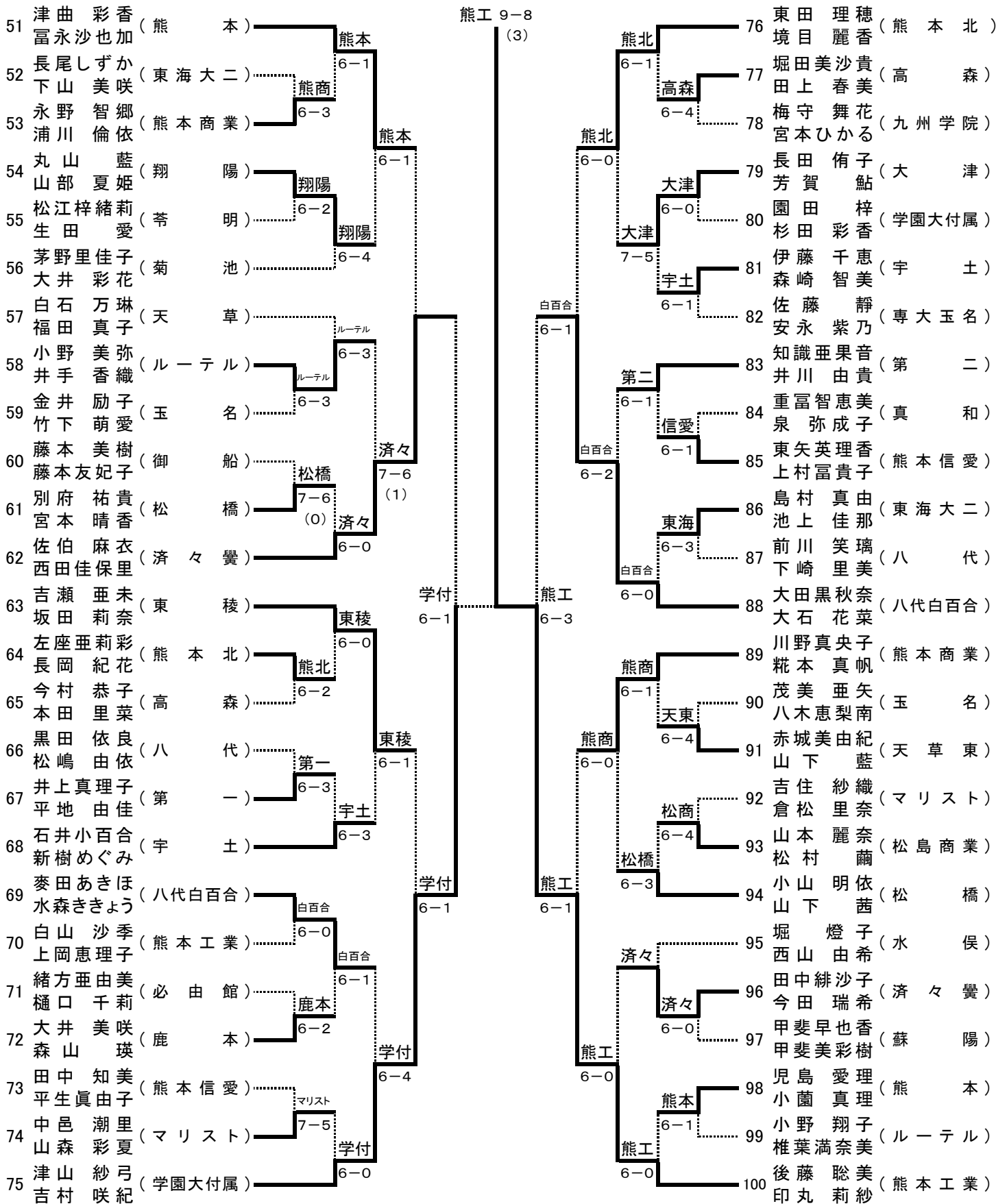

3位決定戦  
 阪口 知美 (松橋) 学付 6-0  
 松下 春香 (松橋) 学付 6-0  
 津山 紗弓 (学園大付) 学付 6-0  
 吉村 咲紀 (学園大付) 学付 6-0

決勝戦  
 長谷川 芙美 (ルーテル) ルーテル 8-0  
 中村 真由美 (ルーテル) ルーテル 8-0  
 後藤 聡美 (熊本工業) 熊本工業 8-0  
 印丸 莉紗 (熊本工業) 熊本工業 8-0