

平成21年度 沖縄県高等学校総合体育大会 テニス競技 男子

男子団体

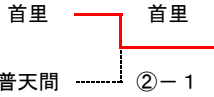

女子団体

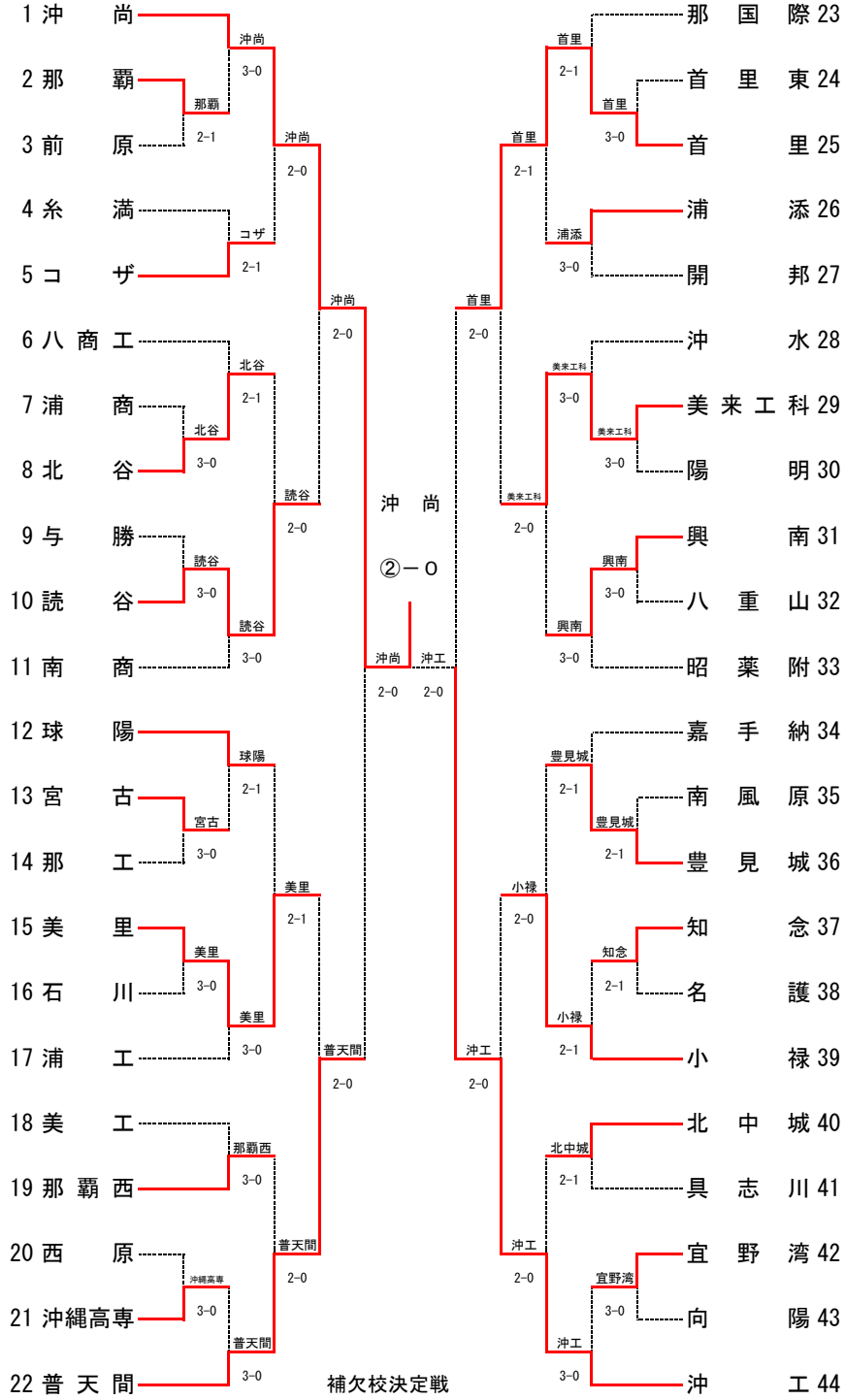
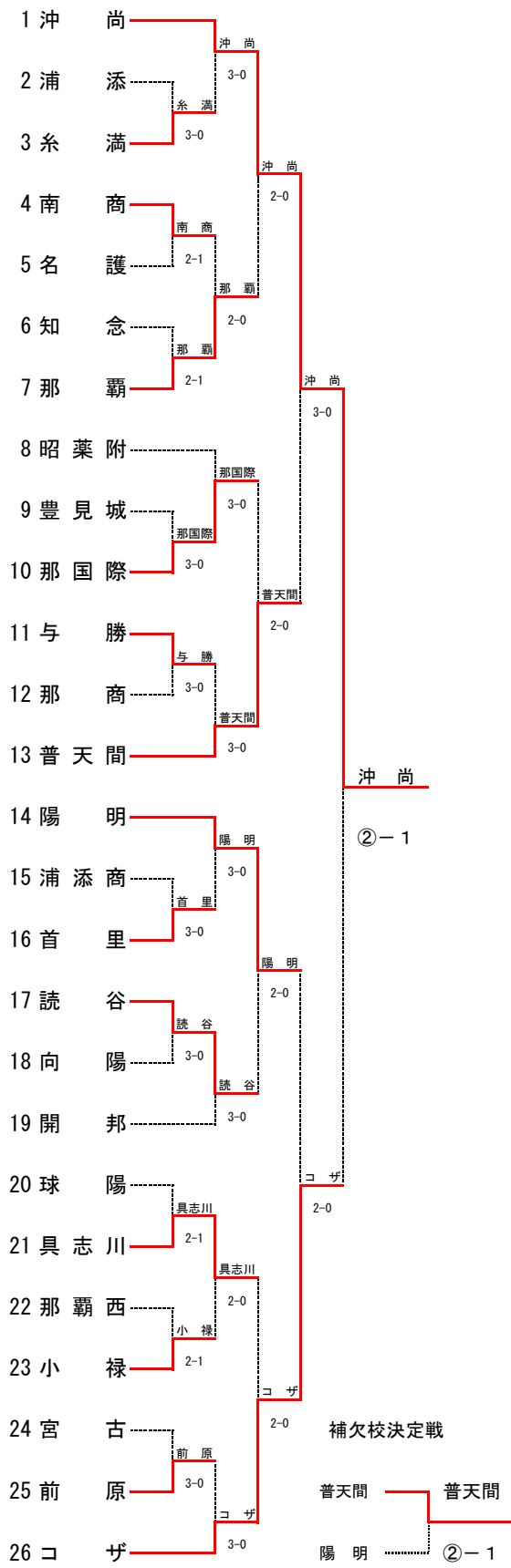

団体戦詳細(準決勝以上)

男子対戦表

準決勝1	44	沖工	2-0	首里	25
D	上原健太3 大城一輝3	81		富山琢巳3 安次嶺昂2	
S1	☆仲村渠明人3	80		比嘉竜平2	
S2	中村翔3	65打切		柳瀬芳尚2	

準決勝2	1	沖尚	2-0	普天間	22
D	北見雄治郎2 兼島政志3	83		呉屋佑門3 ☆桃原雅志3	
S1	☆上原玄輝3	82		佐伯常2	
S2	木幡誠3			平田嗣雄3	

決勝	1	沖尚	2-0	沖工	44
D	北見雄治郎2 兼島政志3	62 46打切		上原健太3 大城一輝3	
S1	☆上原玄輝3	60 62		☆仲村渠明人3	
S2	木幡誠3	63 64		中村翔3	

補欠校 決定戦	25	首里	2-1	普天間	22
D	富山琢巳3 安次嶺昂2	26		佐伯常2 島袋優太3	
S1	比嘉竜平2	64		呉屋佑門3	
S2	柳瀬芳尚2	75		平田嗣雄3	

女子対戦表

準決勝1	1	沖尚	3-0	普天間	13
D	金城朋子3 下地麻奈1	8-3		新垣杏奈3 蔵當美夏3	
S1	☆伊波佳苗3	8-1		崎原愛加3	
S2	久貝美瑠希2	8-2		☆安谷屋祐子3	

準決勝2	26	コザ	2-0	陽明	14
D	仲村尋乃2 ☆平田香3	8-3		山野美来3 仲村桜子3	
S1	幸喜愛加里2	8-0		☆仲村渠有紗3	
S2	比嘉真奈未3	6-1打切		渡久山夏紀3	

決勝	1	沖尚	2-1	コザ	26
D	金城朋子3 下地麻奈1	0-6 2-6		仲村尋乃2 ☆平田香3	
S1	☆伊波佳苗3	6-2 6-0		幸喜愛加里2	
S2	久貝美瑠希2	6-1 6-1		比嘉真奈未3	

補欠校 決定戦	13	普天間	2-1	陽明	14
D	新垣杏奈3 蔵當美夏3	3-6		山野美来3 仲村桜子3	
S1	崎原愛加3	7-5		☆仲村渠有紗3	
S2	☆安谷屋祐子3	6-4		渡久山夏紀3	

男子シングルス (1)

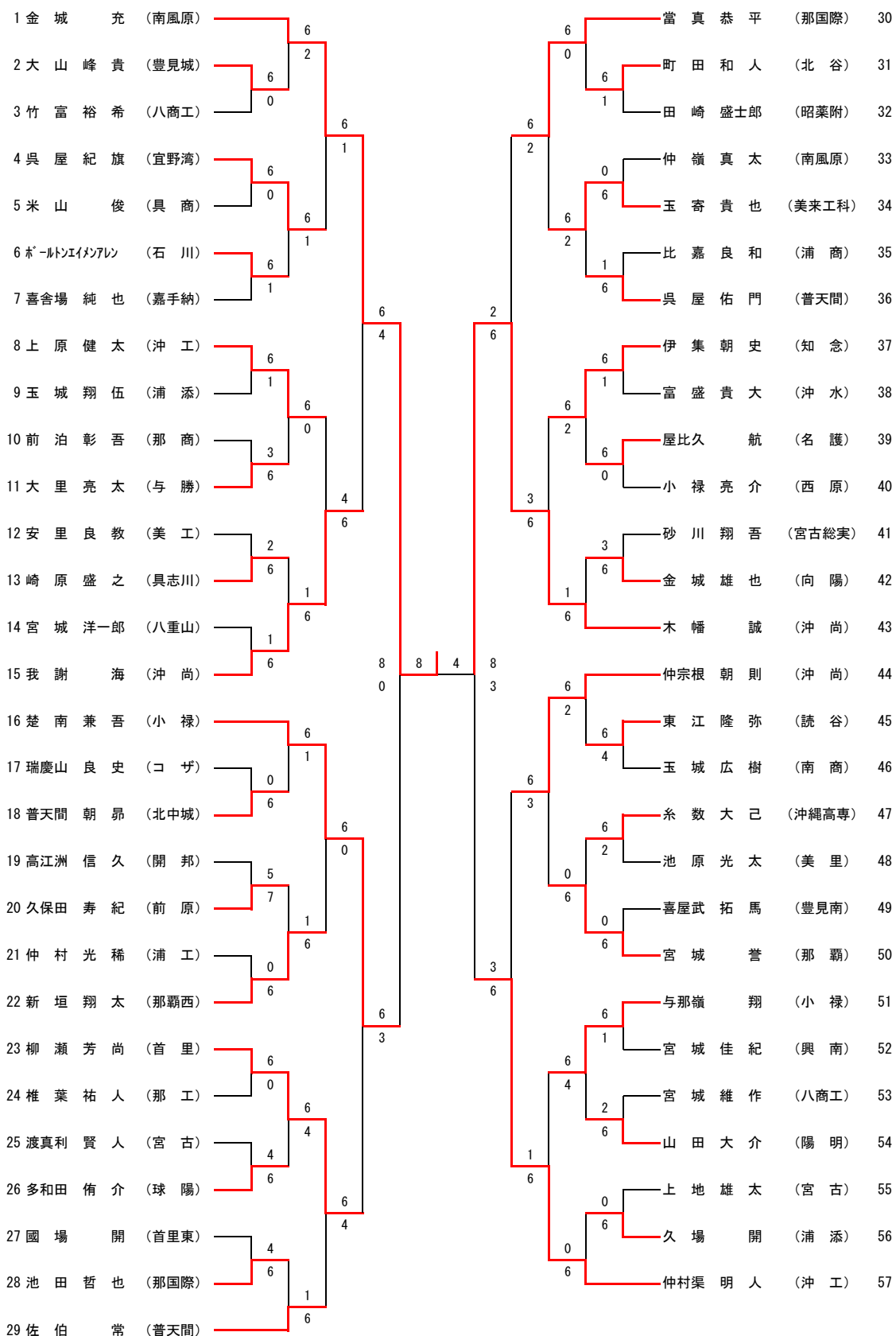

男子シングルス (2)

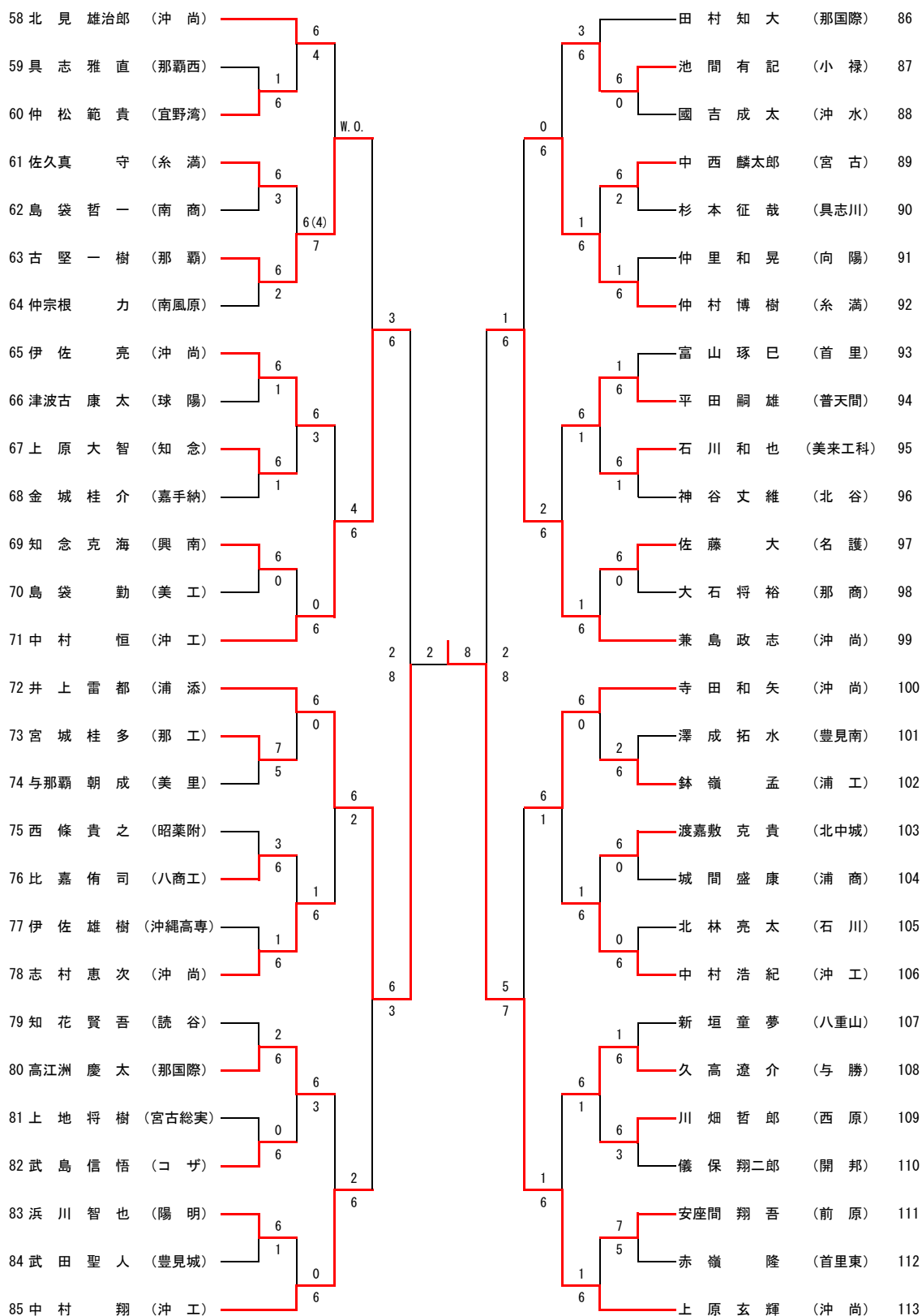

女子シングルス (1)

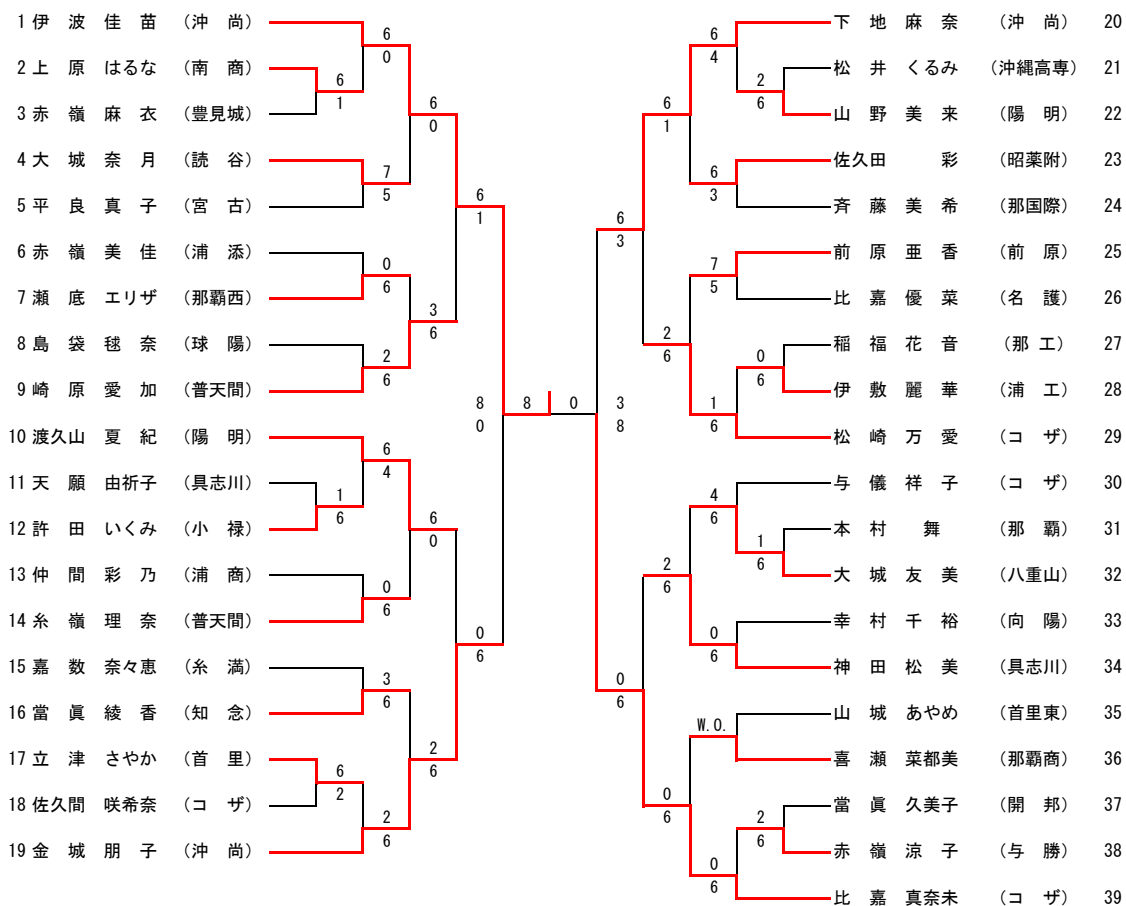

女子シングルス (2)

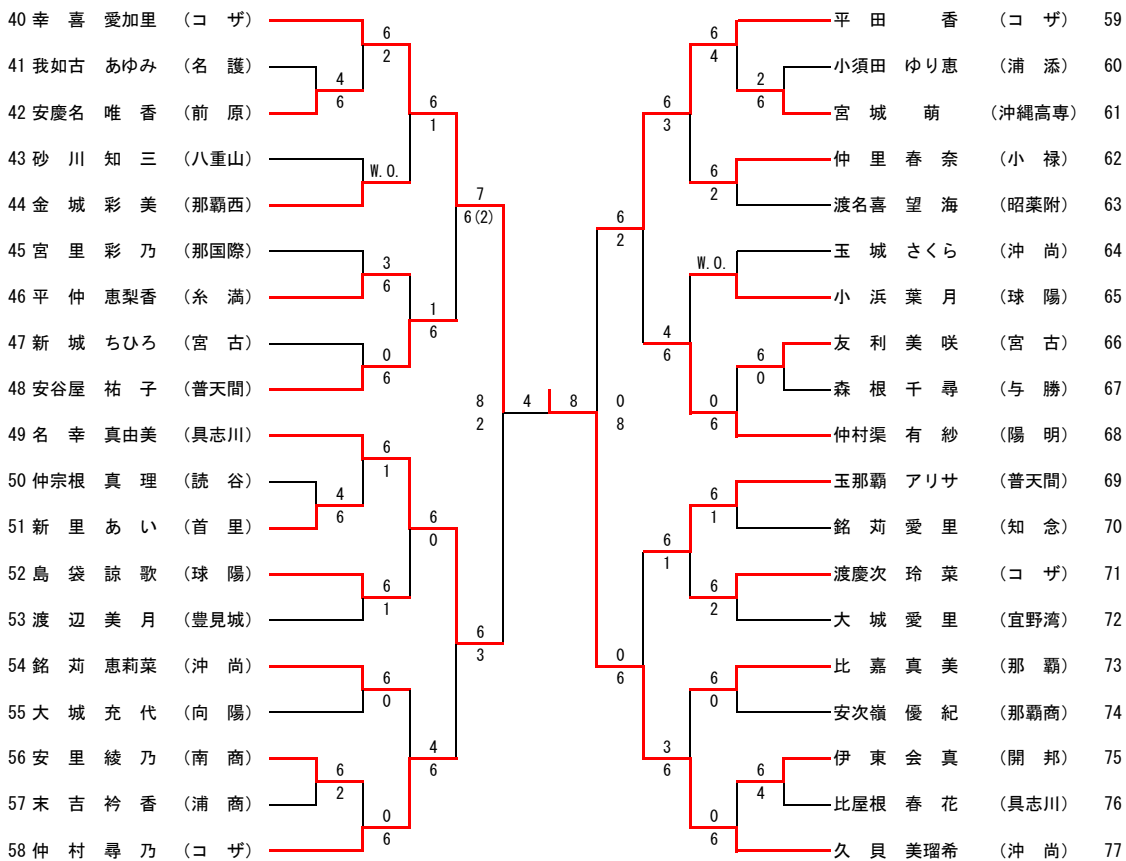

個人戦シングルス詳細(決勝・順位戦)

男子決勝戦

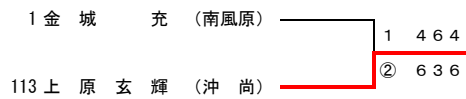

男子3位決定戦

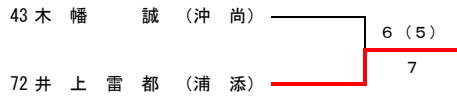

男子5位決定戦

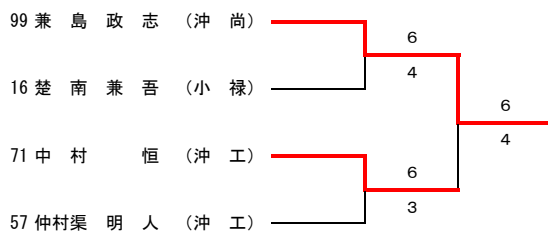

女子決勝戦

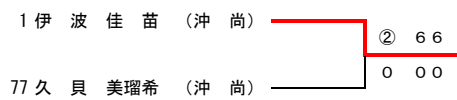

女子3位決定戦

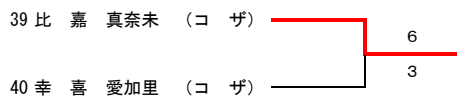

女子5位決定戦

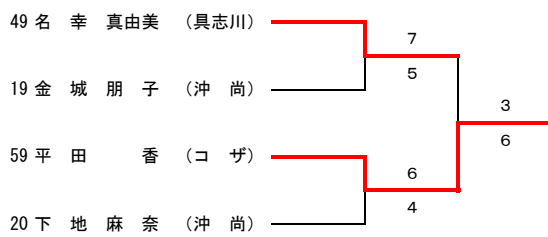

男子ダブルス (1)

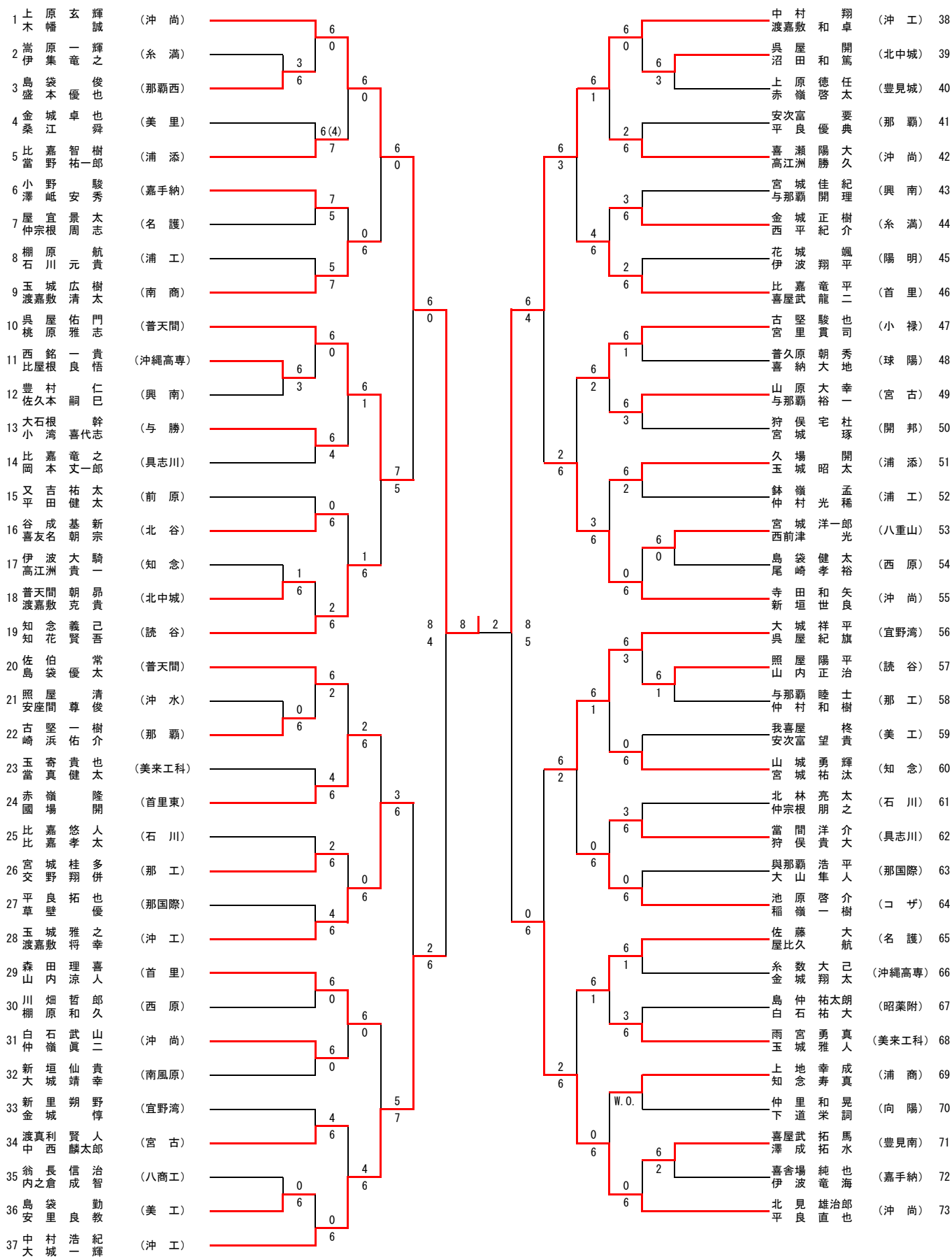

男子ダブルス (2)

74	仲村明人 上原健太 (冲工)											伊我亮海 佐謝集矢 伊禮隼 渡久峻 (冲尚) 111
75	久貝欣与 狩侯篤希 (宮古)	6	0									北宮晴隆 又吉己世 (浦工) 113
76	武島信悟 奥間政人 (コザ)	6	0	6								北城翔文 栗國安 (美工) 114
77	牧志隆太郎 安田幾磨 (昭葉附)	2	2	6								与座申一郎 仲本正 (昭葉附) 115
78	金上雄也 城原幸也 (向陽)	6	2									松川幸樹 知念秀作 (普天間) 116
79	金真城桂介 那田喜也 (嘉手納)	6	2	0								仲根真力 仲宗根 (南風原) 117
80	玉那文朝 豐平稀 (南風原)	2	0	6								ボートイン 安次富一喜 (石川) 118
81	仲村博樹 佐久真守 (糸満)	6	6									池間有記 与那嶺翔 (小祿) 119
82	石東和太 川江也 (美来工科)	4	4	6								志村惠次 松田健人 (冲尚) 120
83	伊集朝史 上原大智 (知念)	6	4	6								大里亮太 久高太介 (与勝) 121
84	森港和僚 田僚也 (首里東)	6	4									富城翼 安仁宗 (那覇西) 122
85	砂川翔吾 上地樹 (宮古総実)	0	6	0								高上稜平 橋地健 (八重山) 123
86	嘉福舞希 稲舞希 (豊見城)	6(5)	7	4								仲松範貴 金城確 (宜野湾) 124
87	添石清貴 安次介 (開邦)	7	4	6								宮里海凜 佐久原太 (冲水) 125
88	平市良介 念克海 (興南)	1	6	1								國吉成太 富盛貴 (冲水) 126
89	知念巧也 松川也 (与勝)	4	6	1								山口寿涼 久保紀 (前原) 127
90	德門巧 玉榮也 (与勝)	4	6	6								田場盛 比嘉大仁 (冲工) 128
91	前益貴行 江隆弥 (冲繩高専)	6	0	8								井上雷都 玉上翔伍 (浦添) 129
92	東和田 多隆真 (読谷)	6	8	3								関佐雄大 和田浩 (宮古) 130
93	富山巴 安次嶺 (首里)	6	2	1								大平昌太郎 城良和樹 (冲工) 131
94	村吉大輔 友寄洋 (具志川)	6	2	6								山田大智 浜川介也 (陽明) 132
95	比嘉隼士 我如古 (陽明)	2	2	6								比嘉侑司 山城維 (八商工) 133
96	友利佳之 宮城志周 (浦添)	6	2	6								鳥袋謙航 久場也 (名護) 134
97	宮良長志 金城大周 (北中城)	2	6	1								大大山貴斗 山城峰紀 (豊見城) 135
98	我那覇生太 桑江佳太 (浦商)	0	6	1								松田安輝 宮城泰彦 (開邦) 136
99	真境由宇 小祿亮介 (西原)	6	1	6								城大盛康 南村貴 (浦商) 137
100	登島桃太郎 宮城幸季 (美里)	1	6	3								楚我南光 我謝光佑 (小祿) 138
101	宮城貴星 利梨吉 (那覇西)	7	5	6								多和田侑介 原拓磨 (球陽) 139
102	中村恒伍 新垣隆 (冲工)	5	6	1								玉城念健 知念吾創 (向陽) 140
103	神元岳生 崎樹幸 (那国際)	6	3	2								上原浩弥 池盛人 (首里) 141
104	中安直幸 安座間吾 (前原)	3	2	6								豊里臣二 田場弘 (コザ) 142
105	津波古太 安座間淳 (球陽)	6	2	6								座間味宗 喜久山太 (美里) 143
106	伊禮太貴 仲村諒 (北谷)	0	2	6								上原義斗 椎葉祐 (那工) 144
107	知念良弥 新里剛一 (普天間)	6	2	6								照屋唯央 增利輝 (読谷) 145
108	大城絹大 城間護 (南商)	2	0	6								大宮城佳 宮盛也 (首里東) 146
109	兼島政朝 仲宗根志 (冲尚)	6	6	6								田村知大 當真恭 (那国際) 147

女子ダブルス (1)

1	伊久美 宗	波貝城根 谷垣	佳美奈 汐優穂	苗希子 佳里希美	(沖 尚)	6	0	6	0	比平松 前立	嘉田堂 津良林	真奈里 布さや	未香菜 子か美	(コ ザ)	23
2	藤新田 石城喜高	中野 間場	葉香明 琴いづ	月純希 乃美美	(那 覇西)	6	0	6	0	前津 儀小森	田波間 根里藤	立平 中久前	千花 千尋	(南 商)	24
3	大砂照 赤平砂崎	川屋 嶺良川	友知百 麻真あ	美三恵 衣子や	(那 覇)	W.O.	2	6	0	須田 根里藤	儀小森 仲神	立平 中久前	千花 千尋	(首 里)	25
4	玉松 与當	間座 袋武田	万祥千 若穂美	夏夏奈 子彩海	(浦 工)	6	0	6	0	須田 根里藤	儀小森 仲神	立平 中久前	千花 千尋	(宮 古)	26
5	久名 渡比真	喜嘉 名覽城	望愛陽 美唯	望愛陽 美唯	(小 禄)	6	0	6	0	須田 根里藤	儀小森 仲神	立平 中久前	千花 千尋	(糸 満)	27
6	金屋 又比	長吉 嘉藤	和綾 美鈴	奈乃茜 希香	(那 覇)	6	0	6	0	須田 根里藤	儀小森 仲神	立平 中久前	千花 千尋	(那 覇西)	28
7	天間 比伊仲山	嘉波 村野	幸佳 桜美	幸佳 桜美	(八重山)	1	6	2	6	須田 根里藤	儀小森 仲神	立平 中久前	千花 千尋	(与 勝)	29
8					(豊見城)	1	6	2	6	須田 根里藤	儀小森 仲神	立平 中久前	千花 千尋	(普天間)	30
9					(宮 古)	1	6	2	6	須田 根里藤	儀小森 仲神	立平 中久前	千花 千尋	(陽 明)	31
10					(普天間)	1	6	2	6	須田 根里藤	儀小森 仲神	立平 中久前	千花 千尋	(知 念)	32
11					(コ ザ)	6	0	6	0	須田 根里藤	儀小森 仲神	立平 中久前	千花 千尋	(那 覇)	33
12					(開 邦)	0	6	2	6	須田 根里藤	儀小森 仲神	立平 中久前	千花 千尋	(前 原)	34
13					(球 陽)	0	6	2	6	須田 根里藤	儀小森 仲神	立平 中久前	千花 千尋	(那 覇西)	35
14					(昭葉附)	6	0	6	0	須田 根里藤	儀小森 仲神	立平 中久前	千花 千尋	(向 陽)	36
15					(那 覇商)	6	0	6	0	須田 根里藤	儀小森 仲神	立平 中久前	千花 千尋	(那 覇商)	37
16					(知 念)	1	6	2	6	須田 根里藤	儀小森 仲神	立平 中久前	千花 千尋	(普天間)	38
17					(普天間)	3	6	2	6	須田 根里藤	儀小森 仲神	立平 中久前	千花 千尋	(沖 尚)	39
18					(那 覇西)	3	6	2	6	須田 根里藤	儀小森 仲神	立平 中久前	千花 千尋	(球 陽)	40
19					(那 覇)	6	0	6	0	須田 根里藤	儀小森 仲神	立平 中久前	千花 千尋	(昭葉附)	41
20					(浦 商)	6	0	6	0	須田 根里藤	儀小森 仲神	立平 中久前	千花 千尋	(具志川)	42
21					(名 護)	0	6	2	6	須田 根里藤	儀小森 仲神	立平 中久前	千花 千尋	(読 谷)	43
22					(陽 明)	0	6	2	6	須田 根里藤	儀小森 仲神	立平 中久前	千花 千尋	(コ ザ)	44

女子ダブルス (2)

45	新平知 玉比	宮城 嘉城	涼里 諒葉	奈野子 子奈	(普天間)	6	0	6	0	糸国比 大當	横吉 嘉山	理風 真ま	奈羽 美う	(普天間)	67
46	松赤中 島小	濱元 敷仲州	貴英 美優	美紀子 乃咲	(向 陽)	W.O.	6	0	6	糸国比 大當	横吉 嘉山	理風 真ま	奈羽 美う	(那 覇)	68
47	嘉福高 宮又	吉里 志工	彩美 志工	乃咲 子乃	(浦 商)	6	0	6	0	糸国比 大當	横吉 嘉山	理風 真ま	奈羽 美う	(糸 満)	69
48	瀬金 安新	谷屋 原真	祐洋 菜な	子菜 子佳	(沖繩高専)	6	0	6	0	糸国比 大當	横吉 嘉山	理風 真ま	奈羽 美う	(豊見城)	70
49	宮前 上當	原真 嶺里	美愛 美佳	美佳 子美	(与 勝)	6	0	6	0	糸国比 大當	横吉 嘉山	理風 真ま	奈羽 美う	(前 原)	71
50	如比 鏡具	古嘉 名堅	あ美 真い	美穂 琴貴	(球 陽)	6	0	6	0	糸国比 大當	横吉 嘉山	理風 真ま	奈羽 美う	(浦 添)	72
51	當伊 名下	山波 幸門	由真 祐奈	美奈 美希	(首 里)	6	0	6	0	糸国比 大當	横吉 嘉山	理風 真ま	奈羽 美う	(宮 古)	73
52					(小 禄)	6	0	6	0	糸国比 大當	横吉 嘉山	理風 真ま	奈羽 美う	(宮 古)	74
53					(那 覇西)	6	0	6	0	糸国比 大當	横吉 嘉山	理風 真ま	奈羽 美う	(首 里)	75
54					(宮 古)	6	0	6	0	糸国比 大當	横吉 嘉山	理風 真ま	奈羽 美う	(南 商)	76
55					(那 覇)	6	0	6	0	糸国比 大當	横吉 嘉山	理風 真ま	奈羽 美う	(普天間)	77
56					(普天間)	6	0	6	0	糸国比 大當	横吉 嘉山	理風 真ま	奈羽 美う	(小 禄)	78
57					(前 原)	6	0	6	0	糸国比 大當	横吉 嘉山	理風 真ま	奈羽 美う	(知 念)	79
58					(那 覇)	6	0	6	0	糸国比 大當	横吉 嘉山	理風 真ま	奈羽 美う	(糸 満)	80
59					(浦 添)	4	6	1	6	糸国比 大當	横吉 嘉山	理風 真ま	奈羽 美う	(陽 明)	81
60					(名 護)	4	6	1	6	糸国比 大當	横吉 嘉山	理風 真ま	奈羽 美う	(那 覇西)	82
61					(コ ザ)	6	0	6	0	糸国比 大當	横吉 嘉山	理風 真ま	奈羽 美う	(名 護)	83
62					(読 谷)	5	7	3	6	糸国比 大當	横吉 嘉山	理風 真ま	奈羽 美う	(具志川)	84
63					(具志川)	5	7	3	6	糸国比 大當	横吉 嘉山	理風 真ま	奈羽 美う	(那 覇)	85
64					(昭葉附)	6	0	6	0	糸国比 大當	横吉 嘉山	理風 真ま	奈羽 美う	(那 覇商)	86
65					(開 邦)	6	0	6	0	糸国比 大當	横吉 嘉山	理風 真ま	奈羽 美う	(沖 水)	87
66					(陽 明)	6	0	6	0	糸国比 大當	横吉 嘉山	理風 真ま	奈羽 美う	(沖 尚)	88

個人戦ダブルス詳細(決勝・順位戦)

男子決勝戦

1	上原玄輝	(沖尚)	②	3	6	6
74	仲村渠明人	(沖工)	1	6	4	4

男子3位決定戦

38	中村和翔	(沖工)	3
129	井上雷都	(浦添)	6

女子決勝戦

1	伊波佳苗	(沖尚)	②	6	6
45	新垣杏奈	(普天間)	0	0	0

女子3位決定戦

23	比嘉真奈未	(コザ)	6
67	糸嶺理奈	(普天間)	1